

**Прикарпатський національний університет  
імені Василя Стефаника**



**МАТЕРІАЛИ**

**звітної наукової вебконференції викладачів, докторантів,  
аспірантів університету за 2021 рік  
Прикарпатського національного університету  
імені Василя Стефаника**

**4–5 квітня 2022 року**

**м. Івано-Франківськ  
2021**

УДК 378.4(477.86)ПНУ(082)

М34

*Рекомендовано до видання вченою радою  
Прикарпатського національного університету імені Василя Стефаника»,  
протокол № 5 від «041» квітня 2022 р.*

**Редакційна рада:** Цепенда І.Є. – голова, ректор Прикарпатського національного університету імені Василя Стефаника», доктор політичних наук, професор; Якубів В.М. – проректор з наукової роботи, доктор економічних наук, професор; Благуш І.С. – доктор економічних наук, професор; Васильєва В.А. – доктор юридичних наук, професор; Великочий В.С. – доктор історичних наук, професор; Волощук Ю.І. – кандидат мистецтвознавства, доцент; Гасюк І.М. – доктор фізико-математичних наук, професор; Голод Р.Б. – доктор філологічних наук, професор; Заграй Л.Д. – доктор психологічних наук, професор; Кондур О.С. – доктор педагогічних наук, професор; Кугутяк М.В. – доктор історичних наук, професор; Нагорняк М.М. – доктор політичних наук, професор; Пилипів В.М. – доктор фізико-математичних наук, професор; Плекан Ю.В. – кандидат історичних наук, доцент; Случик В.М. – кандидат біологічних наук, доцент; Яців Я.М. – кандидат педагогічних наук, доцент; Яцків Н.Я. – кандидат філологічних наук, професор.

*Адреса редакційної ради:*

76018, Івано-Франківськ, вул. Шевченка, 57  
Прикарпатський національний університет імені Василя Стефаника  
Тел. (0342) 59-60-51

М34

**Матеріали** звітної наукової вебконференції викладачів, докторантів, аспірантів університету за 2021 рік Прикарпатського національного університету імені Василя Стефаника, 4–5 квітня 2022 р., м. Івано-Франківськ. Електронне видання. Івано-Франківськ : Прикарпат. нац. ун-т ім. В. Стефаника, 2022. 275 с.

Видання містить результати наукових досліджень із проблем математики, фізики, хімії, біології, екології, лісівництва, агрохімії, економіки, історії, філософії, політології, релігієзнавства, культурології, соціології, психології, філології, педагогіки, мистецтвознавства, туризму, фізичного виховання і спорту.

Дослідження виконані в наукових лабораторіях та на кафедрах університету.

**УДК 378.4(477.86)ПНУ(082)**

# Економічний факультет

## ВПЛИВ ПАНДЕМІЇ НА РОЗВИТОК МАЛОГО І СЕРЕДНЬОГО БІЗНЕСУ В РЕГІОНІ

*Ємець Ольга Іванівна,*

кандидатка економічних наук, доцентка,  
доцентка кафедри теоретичної і прикладної економіки

Малий і середній бізнес (МСБ) відіграє значну роль як для економічного, так і соціального розвитку кожного регіону країни. Адже кількість суб'єктів малого підприємництва за 2020 р. в Івано-Франківській області становила 95,4% від усього бізнесу. Кількість зайнятих працівників за видами економічної діяльності в регіоні з розподілом: 30,9% малі та 60,1% середні підприємства і лише 9% великі підприємства [1].

Малі та середні підприємства є однією з форм організації економічного життя суспільства, що мають такі особливості: функціонування на місцевому ринку, оперативне реагування на зміни ринкової кон'юнктури, тісне спілкування зі споживачами, вузька спеціалізація на ринку, можливість організувати власний бізнес з невеликим капіталом.

Спалах коронавірусної хвороби (COVID-19) серйозно вплинув не лише на національну, а й на світову економіку. МСБ стикається з різними проблемами, не вирішення яких приносить певні збитки. Зокрема, до проблем малого та середнього бізнесу, що виникли під час пандемії ми віднесемо наступні: зниження попиту на окремі види товарів та послуг, порушення ланцюгів поставок, скасування експортних замовлень, дефіцит сировини, перебої з транспортуванням.

Оскільки МСБ, порівняно з великим, зазвичай не має достатніх ресурсів, особливо фінансових та управлінських, і не готовий до таких несподіваних негативних змін, тому збої, ймовірно, триватимуть довше, ніж очікувалося. Крім того, МСБ тісно залежить від своїх рутинних ділових операцій і невеликої кількості споживачів. У багатьох представників МСБ, що розташовані на території Івано-Франківської територіальної громади, закінчуються запаси, а деякі вимушено припинили роботу, незалежно від форми власності та підпорядкування, а саме:

- культурно-розважальні заклади (кінотеатри, театри, музеї, галереї, бібліотеки);
- дитячі розважальні центри та клуби, спортивні майданчики;
- фітнес-клуби, тренажерні зали, басейни, водні парки та стадіони;
- усі магазини (крім продуктових та аптек, автозаправних станцій);
- торговельно-розважальні центри;
- будівельні ринки;
- ресторани, заклади громадського харчування.

Серед іншого у готелях, барів, клубів, кафе, дискотек, пабів, інших закладів та установ – на розсуд та під особисту відповідальність керівника [2].

Попри це, частина продажу товарів чи послуг переходить в он-лайн, та навіть створюються нові суб'єкти підприємницької діяльності. Сприяли розвитку МСБ цільові програм, які діяли у 2020 році в обласних центрах західного регіону. Досвід та причини успіху регіону щодо гарантування безпеки бізнесу, налагодження публічно-приватного діалогу, вдосконалення відкритості даних й рівня прозорості дають можливість покращувати рейтингові позиції індексу щодо легкості ведення бізнесу. У рейтингу «Regional Doing Business» за показниками 2020 р. область займає 5 місце серед регіонів країни.

Розвиток сприятливого підприємницького середовища виступає двигуном активізації процесів економічного зростання, навіть під час пандемії. Активізуючи бізнес-процеси, симулюючи місцеву економічну ініціативу, вирішуються проблеми зайнятості для молоді, жінок, учасників бойових дій та АТО / ОО.

Щодо діяльності МСБ, то в Івано-Франківській області, на початок 2020 р. зареєстровано 55 тис. суб'єктів господарювання (на початок 2019 року – 52,6 тис.), з них – 8,6 тис. юридичних осіб та 46,4 тис. фізичних осіб-підприємців. За обсягами реалізованої продукції найбільшу частку займає МБС, що пов'язаний з: промисловістю; оптовою та роздрібною торгівлею; сільським, лісовим та рибним господарством; будівництвом; транспортом, складським господарством, поштовою та кур'єрською діяльністю.

Результати дослідження показали значний вплив державної підтримки на досягнення стійкої конкурентоспроможності МСБ в регіоні під час пандемії 2019–2022 рр.

Заходи, що передбачені в області повністю відповідають ключовим цілям Стратегії [3]. Проекти регіонального розвитку упродовж 2021–2023 рр. будуть реалізовуватися в рамках трьох програм: 1. «Конкурентоспроможна економіка на засадах смарт-спеціалізації»; 2. «Розвиток інфраструктури області»; 3. «Створення комфортних та безпечних умов проживання на території області».

МСБ є основою економіки будь-якого регіону країни, що забезпечує створення робочих місць для значної кількості людей, виробництво товарів та послуг, відповідно до місцевого споживчого попиту, джерелом наповнення бюджетів територіальних громад. Безумовно, що підприємства регіону відчувають значний вплив спалаху COVID-19 на свій бізнес. Ми констатуємо, що головною жертвою спалаху пандемії є МСБ, що адаптується до викликів.

1. Головне управління статистики в Івано-Франківській області. URL: <https://ifstat.gov.ua> (дата звернення: 01.03.2022).

2. Інформація щодо обмежувальних заходів (карантину) в місті Івано-Франківську та ОТГ. URL: <https://www.mvk.if.ua/news/52448> (дата звернення: 01.03.2022).

3. План заходів з реалізації Стратегії розвитку Івано-Франківської області на 2021–2023 роки. URL: <https://www.if.gov.ua/storage/app/sites/24/documentu-2021/10-06-2021-plan-zakhodiv-realizatsii-strategii-na-2021-2023-roki-ivano-frankivskoi-oblasti.pdf> (дата звернення: 01.03.2022).

# СУЧАСНИЙ СТАН ТА ПРОБЛЕМИ РОЗВИТКУ ЗЕМЕЛЬНИХ ВІДНОСИН РЕГІОНУ

*Іванюк Тетяна Леонідівна,*  
аспірантка кафедри економічної кібернетики  
спеціальності 051 – Економіка;  
*Баланюк Іван Федорович,*  
доктор економічних наук, професор,  
завідувач кафедри обліку і оподаткування

Земельні відносини є невід'ємною частиною господарської діяльності та економічного розвитку сільськогосподарських підприємств. Процес переходу національної економіки до умов ринкового середовища призвела до трансформації земельних відносин: зміни у власності на землю; приватизація землі; відповідальність суб'єктів господарювання за ефективне використання та охорону земель.

Дослідження питання земельних відносин сільськогосподарських підприємств та їх складових були представлені у працях провідних вчених-економістів, таких як: Л.М. Бойко [1], Г.Д. Гуцуляк [2], А.М. Третяк [3], П.Т. Саблук [4], М.В. Шульга [5] та ін., проте земельні відносини є складною категорією, тому, незважаючи на дуже жваву дискусію щодо цієї концепції, проблемні питання не розкриті повністю і потребують подальшого дослідження.

10 жовтня 2020 р. був підписаний указ президентом України, який містив інформацію про передання земель сільськогосподарського призначення з державної до комунальної власності. Таким чином землі були передані у розпорядження новостворених територіальних громад.

Завдяки збільшенню фінансової самостійності ОТГ обласні та місцеві органи влади отримали змогу створювати та реалізувати у практичну діяльність програми розвитку регіонів, які дадуть реальні економічні результати у майбутньому. Крім того, на національному рівні децентралізація формує умови для конкуренції за ресурси між регіональними органами влади [6].

У сучасних економічних умовах процес земельних відносин, що виник і є джерелом розвитку територіальної громади, може використовуватись, з одного боку, і функціонувати, з іншого, як запорука зростання доходів населення у вигляді обов'язкових платежів до місцевого бюджету (земельного податку та податків сільськогосподарськими підприємствами). Виходячи з цього, ми аналізуємо земельні відносини на основі аналізу величини території об'єднаних територіальних громад та площі сільськогосподарських угідь регіону за даними від 01.01.2021 р. та розраховуємо коефіцієнт забезпеченості об'єднаних територіальних громад земельними ресурсами (табл. 1).

**Оцінка забезпеченості земельними ресурсами територіальних громад по районах Івано-Франківської області 2021 р.**

№	Назва району	Кількість ОТГ	Площа земельних угідь ОТГ км <sup>2</sup>	Кількість сг підприємств в районі	Площа земельних угідь підприємств, тис. га	Коефіцієнт забезпеченості ОТГ земельними ресурсами
1.	Верховинський район	3	1248,3	5	-	0,09
2.	Івано-Франківський район	20	3873	98	63,3	0,28
3.	Калуський район	13	3562,7	22	33,3	0,26
4.	Коломийський район	13	2476,71	67	78,5	0,18
5.	Косівський район	5	877,2	6	0,3	0,06
6.	Надвірнянський район	8	1862,1	6	1,3	0,13
Разом		62	13900,01	204	176,7	1

Джерело: розроблено авторами на основі [6].

Отже, можна зробити висновок, що для формування земельних відносин об'єднаних територіальних громад має бути сформований ефективний механізм управління земельними ресурсами території, який буде забезпечувати раціональне використання земель та їх охорону. Земля має природне походження, не може бути вироблена штучно, площа її обмежена і не може бути замінена іншими засобами виробництва, а в сільському господарстві земля є одночасно предметом праці, на який впливає людина в процесі виробництва, і знаряддям виробництва, що примножує до зростання людського потенціалу. Також визнано, що в сучасних економічних умовах розвиток земельних відносин сільськогосподарських підприємств у складі об'єднаних територіальних громад може стати важливим внеском у розвиток та конкурентоспроможність регіону.

1. Бойко Л. М. Регулювання земельних відносин у сільському господарстві : монографія. Київ : ІАЕ, 2011. 316 с.

2. Гуцуляк Г. Д. Земельно-ресурсний потенціал Карпатського регіону. Львів : Світ, 1991. 152 с.

3. Третяк А. М. Історія земельних відносин і землеустрою в Україні : навч. посіб. Київ : Аграрна наука, 2002. 280 с.

4. Трансформація земельних відносин до ринкових умов : збірник матеріалів Одинадцятих зборів Всеукраїнського конгр. вчен. економістів-аграрників (Київ, 26–27 лют. 2009 р.) / редкол.: П. Т. Саблук та ін. Київ : ІАЕ, 2009. 518 с.

5. Шульга М. В. Співвідношення земельно-правових та цивільно-правових приписів при регулюванні земельних відносин: стан та перспективи. *Вісник Академії правових наук України*. 2004. № 1 (36). С. 115–124.

6. Сайт Децентралізації URL: <https://decentralization.gov.ua/areas/0342> (дата звернення 22.03.2022).

# ІНВЕСТИЦІЙНЕ ЗАБЕЗПЕЧЕННЯ ІННОВАЦІЙНОЇ ДІЯЛЬНОСТІ

*Кравчук Роман Сергійович,*  
кандидат економічних наук,  
доцент кафедри менеджменту і маркетингу

Недостатність обсягів фінансових коштів та обмеженість доступних інвестиційних джерел ускладнюють не тільки процес роботи підприємства у ринкових умовах, але й створюють загрозу для формування ефективної інноваційної моделі розвитку національної економіки. Ці процеси супроводжуються необхідністю проведення все більш складних розробок на фоні того, що споживачі стають все більш вимогливими і для задоволення їх потреб необхідні все більші інвестиції у товарну політику. Лише за умови постійного задоволення у необхідному обсязі потреби в інвестиціях може бути досягнуто цілі товарної політики і створено ефективний товарний асортимент, що, в свою чергу, дозволить підприємству сформувати перелік конкурентних переваг.

Фінансове забезпечення будь-якого господарюючого суб'єкта охоплює грошові відносини з іншими господарюючими суб'єктами, банками з оплати науково-технічної продукції, контрагентських робіт, поставок спеціального обладнання, матеріалів і комплектуючих виробів, розрахунків із засновниками, трудовим колективом та державними органами управління. Система фінансування виконує дві функції: розподільчу і контрольну, а її основними завданнями є: створення необхідних передумов для швидкого і ефективного впровадження технічних новинок в усіх ланках народногосподарського комплексу країни, забезпечення її структурно-технологічної перебудови; збереження і розвиток стратегічного науково-технічного потенціалу в пріоритетних напрямках розвитку; створення необхідних матеріальних умов для збереження кадрового потенціалу науки і техніки, запобігання його відтоку за межі держави.

В сучасних умовах інноваційна діяльність суб'єктів господарювання характеризуються нестачею інвестиційних коштів. Для фінансування інноваційної діяльності можуть бути використані: кошти Державного бюджету України; кошти місцевих бюджетів тощо.

Проводячи аналіз державних ресурсів як джерела інвестованих ресурсів в інноваційну діяльність, слід зазначити, що вони включають: а) власні кошти: державний бюджет; місцеві бюджети; позабюджетні фонди (пенсійний фонд, фонди соціального страхування тощо); б) залучені кошти: державна кредитна система; державна страхова система та запозичені кошти: державні запозичення (державні позики – внутрішній борг); зовнішні запозичення (зовнішній борг) [1, с. 28–57]. Ресурси організацій також поділяються на: а) власні: власні кошти організацій (прибуток, амортизаційні відрахування, суми страхового відшкодування збитків та інші); б) залучені кошти: внески, пожертвування, продаж акцій (інших цінних паперів), додаткова емісія; інвестиційні ресурси інвестиційних компаній-резидентів, т. ч. пайових інвестиційних фондів; інвестиційні ресурси страхових компаній-резидентів; інвестиційні ресурси недержавних

фондів-резидентів та запозичені кошти: банківські кредити; інвестиційні ресурси іноземних інвесторів, у тому числі комерційних банків, міжнародних фінансових інститутів, організацій.

На думку А.П. Дука до основних джерел фінансового забезпечення можна віднести: бюджетні асигнування, що виділяються на державному та регіональному рівнях; фінансові ресурси різних типів комерційних структур (ПФГ, інвестиційних компаній, комерційних банків тощо); іноземні інвестиції; кошти приватного капіталу; кошти спеціальних позабюджетних фондів фінансування НДДКР, які створюються підприємствами і місцевими органами управління тощо.

С.М. Ілляшенко зазначає, що механізми інвестування покликані забезпечити залучення інвестиційних ресурсів для реалізації існуючих ринкових можливостей їх інноваційного розвитку з метою завоювання сталих позицій на ринку, одержання прибутку, стійкого розвитку в рамках обраної місії та мотивації діяльності [2].

Для підвищення віддачі від виділених з бюджету коштів, з метою підтримки інноваційної сфери рекомендується керуватися також принципами:

- швидкої віддачі – коли кошти вкладаються у наявні інноваційні проекти, які перебувають на стадії реалізації, або проекти, які потребують незначного доопрацювання;
- розподілу з часовим лагом – коли йдеться про інвестування інноваційних проектів, що охоплює усі сфери економіки країни. Цей принцип досить актуальний, коли йдеться про недостатність ресурсів для повноцінної підтримки всіх інноваційних програм державного значення.

Країни, які здійснювали успішне фінансування інноваційних змін, використовують великий арсенал способів забезпечення накопичення й розміщення капіталу для стратегічних інтересів країни. Завдяки цьому світова практика володіє різноманітними прийомами заохочення довгострокового вкладення капіталу. Серед них – послаблення податкового тиску на установи, що здійснюють технологічні зміни, надання їм пільг і встановлення квот для організацій науково-технологічної сфери, які розподіляються із забезпеченням їх безвідсоткового погашення, широке застосування нетрадиційних методів інвестування.

1. Чухрай Н. І. Формування інноваційного потенціалу підприємства: маркетингове та логістичне забезпечення : монографія. Львів : Вид-во Національного університету «Львівська політехніка», 2002. 315 с.

2. Шаповал М. І. Основи стандартизації, управління якістю і сертифікації: підручник. 3-е вид., перероб. і доп. Київ : Вид-во Європ. ун-ту, 2001. 174 с.



# Педагогічний факультет

## УСИНОВЛЕННЯ ТА ТИМЧАСОВЕ ВЛАШТУВАННЯ ДІТЕЙ, ПОЗБАВЛЕНИХ ОПІКИ БАТЬКІВ, В УМОВАХ ВІЙНИ: СОЦІАЛЬНО-ПЕДАГОГІЧНИЙ АСПЕКТ

*Комар Ірина Валеріївна,*  
кандидатка педагогічних наук, доцентка  
кафедри соціальної педагогіки та соціальної роботи

Усиновлення та тимчасове влаштування дітей-сиріт та дітей, позбавлених опіки батьків, належать до сімейних форм виховання, розвиток яких є пріоритетним напрямом соціальної політики України.

Питання, що стосуються функціонування виховних сімейних осередків для сиріт, їхнє значення в житті дитини, види та зміст діяльності, технологія створення та соціальна підтримка висвітлені в роботах українських теоретиків та практиків сфери захисту прав та інтересів дітей: Л. Артюшкіної, Г. Бевз, Л. Волинець, О. Карпенко, А. Капської, Ж. Петрочко, І. Пєши та інших. Сьогодні особливої актуальності та потреби у вивченні набуває питання функціонування цих форм в умовах війни.

Відповідно до українського законодавства, усиновлення – це прийняття усиновлювачем у свою сім'ю особи на правах дочки чи сина, яке здійснене на підставі рішення суду. Винятком є усиновлення дитини, що є громадянином України, але проживає за її межами, оскільки в такому випадку всиновлення здійснюється в консульській установі або дипломатичному представництві нашої держави [1].

Усиновленню підлягають діти, які перебувають на обліку як: діти-сироти; діти, які позбавлені батьківського піклування; діти, чий батьки дали згоду на всиновлення. При усиновленні дитина втрачає зв'язок з рідними та стає повноправним членом сім'ї усиновителів. Рішенню суду про усиновлення передуює складана комплексна перевірка стану дитини та наявності батьків чи родичів. Саме тому процедура усиновлення в умовах воєнного стану не змінилася і не може бути ні змінена, ні спрощена, враховуючи неможливість такої перевірки. Процесуально у судах усі питання щодо усиновлення на період дії воєнного стану в основному призупинені.

Тимчасове влаштування дитини у світлі останніх подій в Україні набуло неабиякого значення. Ця форма є простішою за технологією створення від інших. Тимчасове влаштування дитини, яка залишилася без батьківського піклування, у тому числі дитини, розлученої із сім'єю, проводять у межах компетенції Служби у справах дітей та Національної поліції за місцем виявлення дитини [2].

Дитина, яка залишилася без батьківського піклування, у тому числі дитина, розлучена із сім'єю, тимчасово може бути влаштована у: сім'ю родичів, знайомих; сім'ю патронатного вихователя; притулок для дітей служби у справах дітей; центр соціально-психологічної реабілітації дітей; центр

соціальної підтримки дітей та сімей; соціально-реабілітаційний центр (дитяче містечко); будинок дитини, дитячий будинок-інтернат системи соціального захисту населення; стаціонарну службу (відділення) центру соціальних служб, що здійснює соціально-психологічну реабілітацію дітей; стаціонарну службу (відділення) соціально-психологічної реабілітації дітей (надання послуги соціально-психологічної реабілітації дітям, які перебувають у складних життєвих обставинах) центру надання соціальних послуг.

У сфері захисту прав та інтересів дітей, позбавлених опіки батьків, в умовах війни 2022 р. є певні нововведення. Зокрема, розроблений Офісом президента спільно з Міністерством соціальної політики та ЮНІСЕФ для допомоги дітям в умовах війни спеціальний чат-бот в Telegram «Дитина не сама». Його функціями можуть скористатися особи у таких ситуаціях: 1) охочі прихистити дитину у своїй сім'ї. Для цього передбачено відповідний пункт, за яким потрібно заповнити форму про тимчасове влаштування дитини, залишити заявку, вказавши персональні дані та контакти, за якими фахівці служби у справах дітей інформуватимуть про наступні кроки; 2) особи, які загубили дитину. Чат-бот надасть поради, як діяти у такій ситуації. Зокрема, якщо це відбулося на території України, слід зателефонувати на номер 102 та повідомити найближче відділення поліції, звернутися до представників місцевої влади. Якщо дитина загубилась закордоном, на допомогу прийдуть консультанти гарячої лінії 116 000; 3) особи, які помітили самотню дитину. Для вирішення цієї ситуації теж передбачено ряд рекомендацій для допомоги дитині в складних життєвих обставинах.

Також важливим нововведенням є створений Урядом Координаційний штаб з питань захисту прав дитини в умовах воєнного стану. Штаб координує роботу центральних та місцевих органів виконавчої влади, органів місцевого самоврядування щодо евакуації, створення безпечних умов та забезпечення прав під час воєнного стану: дітей-сиріт, дітей, позбавлених батьківського піклування, які не досягли 18-річного віку та проживають або зараховані до закладів різних типів, в тому числі дітей з інвалідністю; дітей, які не мають такого статусу, але проживають або зараховані до закладів різних типів, в тому числі дітей з інвалідністю; дітей, які виховуються в сімейних формах виховання; дітей, які влаштовані до сімей патронатних вихователів [3].

Отже, розвиток форм сімейного виховання дітей-сиріт та дітей, позбавлених опіки батьків, не втрачає своєї актуальності, а в умовах війни набуває нового змісту. В часі бойових дій на території України умови створення деяких з них спрощені задля ефективної та своєчасної допомоги дітям-сиротам та дітям, які втратив зв'язок з рідними. Виключення становить процедура усиновлення, яка в умовах війни призупинена та відновиться в повній мірі з настанням миру.

1. URL: <https://www.msp.gov.ua/content/usinovlennya.html>.
2. URL: [https://zakononline.com.ua/documents/show/284753\\_\\_\\_555197](https://zakononline.com.ua/documents/show/284753___555197).
3. URL: <https://zakon.rada.gov.ua/laws/show/302-2022-п#Text>.

# АНАЛІЗ ПСИХОЛОГІЧНИХ СТАНІВ ЧЛЕНІВ ВИМУШЕНО ПЕРЕМІЩЕНИХ СІМЕЙ У ЗВ'ЯЗКУ З ПОЧАТКОМ ВІЙНИ В УКРАЇНІ

*Михайлишин Галина Йосипівна,*  
доктор філософських наук, професор,  
проректор з науково-педагогічної роботи;  
*Довга Мирослава Мирославівна,*  
доктор філософії (PhD),  
лаборантка кафедри соціальної педагогіки  
та соціальної роботи

Турбулентний час в якому перебуває людство представлено динамізмом змін, складністю і неоднозначністю інформаційного середовища, а також невизначеністю, непередбачуваністю, нестабільністю політичної та соціальної діяльності в країні, розвитком економічних криз і різноманітних воєн (збройна, інформаційна, проксі-війни), що породжують синергетичний ефект та обумовлюють об'єктивний характер виникнення ризикованих чинників, які ускладнюють процес адаптації до мінливих подій [1].

В українському суспільстві відбуваються трагічні події, спричинені вторгненням Російської Федерації на територію незалежної та суверенної держави. Змінилось життя мільйонів українських сімей, які були змушені покинути місця проживання у пошуках спокійного та безпечного життя. Люди залишають свої домівки, рятують жінок і дітей, втрачають близьких та друзів, зазнають насильства та смерті. Трагедія українського народу торкнулося не тільки України, але й усієї світової спільноти, яка надає необхідну допомогу для соціалізації українських сімей у новому для них соціумі. Вимушено переміщеним особам необхідний соціальний супровід, адже індивідуально кожна конкретна особа по-різному справляється з життєвими проблемами спричиненими війною та переживає різні психологічні стани (реакції).

Мета дослідження – визначення рівня психологічних станів вимушено переміщених осіб, спричинених початком війни на території України.

Проблему вивчення психологічних станів спричинених війною досліджували низка науковців, зокрема М.Д. Левитов (аналіз наукової літератури з проблеми, розгляд механізмів вияву психічних станів, обґрунтування загальних завдань їх вивчення), М.М. Ланге (афективні вияви, мотиваційні стани, гіпно-тичні стани), О.Ф. Лазурський (увага, емоційні стани та їх вияви), І.М. Сеченов і І.П. Павлов (фізіологічні механізми психічних станів), В.М. Бехтерева (генеза психічних станів, особливо емоційних, що виявляються на тлі загальної психічної напруженості) тощо [2].

Аналізуючи думки науковців ми визначаємо «психологічний стан як характеристики психічної діяльності, які по-різному проявляються у кожній конкретній особі, що залежать від її індивідуальності, зумовлені життєвими обставинами та іншими факторами за певний період часу і характеризуються стійкістю, інтегральністю і процесуальністю».

Нами було проведено опитування за допомогою системи «Google Форми», в якому станом на 24.03.2022 р. взяли участь 340 українських сімей. Опитувальник складається з 35 питань. Участь в опитуванні взяли вимушено переміщені особи з Києва, Харкова, Маріуполя, Вінниці, Хмельницька, Одеси, Львова, Івано-Франківська, Рівного, Луцька, Кропивницького, Тернополя, Чернігова.

За результатами проведеного психологічного дослідження більшість українських сімей відчували страх (171 особа), панічну атаку (50), ступор (40), плач (36), агресію (18), істерику (15) та нервову тремтіння (10).

Встановлено, що для більшості українців, коли чули вибухи чи дізналися про них, відчували страх (50,3% опитаних вимушено переміщених осіб, рис. 1).



Рис 1. Що відчували Ви, коли дізналися про вибухи?

Безумовно, люди за таких обставин, викликаних воєнними діями з боку російського агресора відчують тривогу та страх, можуть плакати та істерити, впасти в ступор або апатію. У когось проявляються слабо психологічні реакції, а в когось у важкій формі. Для одних достатньо підтримки, а іншим необхідно надання психологічної, фізіологічної та соціальної допомоги задля уникнення зростання у них посттравматичних стресових розладів.

Пропонуємо рекомендації щодо надання першої психологічної допомоги до кожного конкретно психологічного стану вимушено переміщеним сім'ям спричинених початком війни на території України:

1) Страх: вислухайте потерпілого і дайте зрозуміти, що він не один; при можливості візьміть за руку та гладьте по спині; якщо у нього важке дихання спонукайте дихати правильно і дихайте разом з ним; спонукайте до дій, які б він повторював за Вами при нагальній потребі;

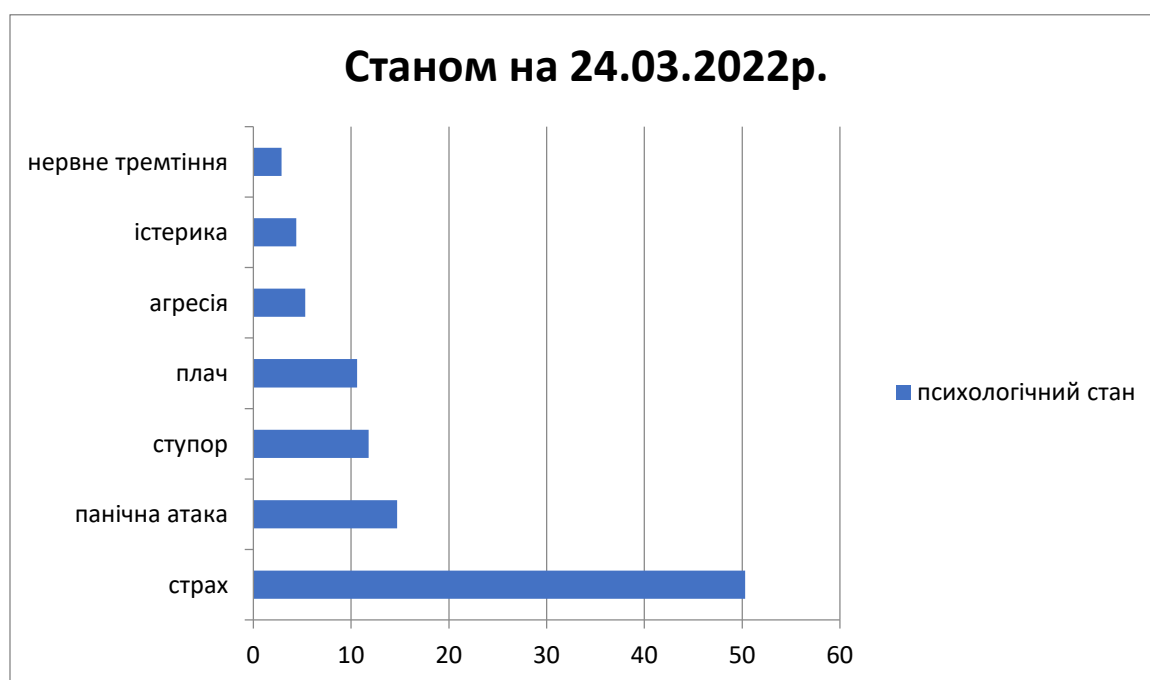
2) Панічна атака: ізолюйте потерпілого від великої кількості людей; візьміть його за пахи і притуліть до себе; якщо паніка не припиняється будьте обачні; дайте можливість розрядитися (напр., фізична праця); погоджуйтеся в

цей момент з ним, хоч ви його і не підтримуєте; говоріть з потерпілим стримано і про його стан і дії, які б він хотів зробити, щоб вийти з такої ситуації;

3) Ступор: масажуйте потерпілому точки, які розташовані на лобі, біля очей; згинайте і розгинайте пальці; ставте його долоню на груди і в один подих разом дихайте; вдарте акуратно своєю долонею його та говоріть на вухо те, що може у нього викликати сильні емоції;

4) Плач: залишіться наодинці і візьміть потерпілого за руку та за плече, щоб він відчув вашу присутність; дайте можливість виговоритися і вмійте слухати;

5) Агресія: забрати предмети, які є під руками у потерпілого, що можуть спричинити шкоду; різним способом не дозволяти виходити де є скупчення людей; дозволяйте йому вивільнити свою агресію (напр., фізична праця); попробуйте жартувати, щоб розрядити обстановку;

6) Істерика: створіть спокійні умови; при потребі залишіться на одинці з потерпілим; при потребі можна навіть буде і підняти голос чи навіть зробити щось гучне (напр., кинути на підлогу предмет); говоріть упевнено та короткими фразами; при потребі покладіть потерпілого спати;

7) Нервові тремтіння: візьміть потерпілого за плечі і струсніть його, щоб він прийшов до тями і дайте йому відпочити (напр., сон).

Психічне здоров'я дуже важливе для благополуччя будь-якої людини, підтримки нормальних відносин, як в сім'ї, так і в соціумі. І фізичне здоров'я неможливе без психічного здоров'я. Здоров'я, життєвий успіх і так зване щастя в значній мірі залежить від набуття життєвої гармонійної цілісності психічного і тілесного компонентів [3].

Для відновлення як психічного, так і фізичного здоров'я вимушено переміщених осіб організовано Прикарпатським національним університетом імені Василя Стефаника, зокрема терапевтичні заняття, арт-терапевтичні заходи, заняття фахівців-психологів, заняття з організованого дозвілля, пізнавальні екскурсії по місту, курси на предмет правильного поведіння в умовах воєнних дій та надання безкоштовних курсів з вивчення української мови переселенцям. Також створено онлайн консультативний пункт кафедри соціальної педагогіки та соціальної роботи, Консультативний пункт психолого-соціальної підтримки, Координаційний штаб по розміщенню тимчасово переміщених осіб та пункт збору гуманітарної допомоги для переміщених осіб.

Таким чином, дані події у тій чи іншій мірі впливають на кожного зокрема, а спектр психологічних реакцій у всіх різний. Багато людей не розуміє, що відбувається, не може прийти до тями. Тому в таких ситуаціях ми повинні вміти допомагати один одному. Тут не обов'язково мати освіту, але елементарні правила допомоги в таких випадках потрібно знати, щоб надати її людям, які знаходяться поруч. Це показує і український та міжнародний досвід, що людям, яким була надана хороша соціальна підтримка при її появі краще справляється з труднощами та адаптується до нових ситуацій, що дає змогу доцільно і швидко зреагувати на обставини, що склалися.

1. Панченко О. Информационно-психологическая безопасность в эпоху турбулентности : монография. Київ : КВИЦ. 2020. 472 с

2. Ягупов В. Військова психологія : підручник. Київ : ВК ТОВ «Тандем», 2004. 656 с.

3. Як психологічний стан впливає на фізичне здоров'я? URL: <https://pivdenukraine.com.ua/2021/10/26/yak-psixologichnij-stan-vplivaye-na-fizichne-zdorovya>.

4. URL: <https://www.facebook.com/psyprostir.tatiana.voitsiakh>.

5. URL: <https://ildc.org.ua/kontakty-2>.

## **ПЕДАГОГІКА ПАРТНЕРСТВА ТА ТОЛЕРАНТНОСТІ: РЕАЛІЇ І ПЕРСПЕКТИВИ РОЗВИТКУ ІНКЛЮЗИВНИХ ПРОЦЕСІВ В УКРАЇНІ**

*Чупахіна Світлана Василівна,*  
докторка педагогічних наук,  
професорка кафедри теорії та методики  
дошкільної і спеціальної освіти

Соціально-політичні та економічні зміни в Україні ініціювали соціальне замовлення на створення умов для розвитку активної, творчої особистості, здатної адаптуватися до світу, що постійно змінюється, що ставить нові завдання перед освітою. У вітчизняних дослідженнях з теорії освіти як провідного дослідницького підходу розглядається гуманістична парадигма, людина розуміється як унікальна цілісна особистість, що розвивається в процесі активної самореалізації свого творчого потенціалу в системі взаємодії з іншими людьми. Толерантність, як здатність до такої взаємодії, має особливе значення для сучасного людини вона є соціально-культурною, громадянською та політичною необхідністю, ціннісною установкою, що дозволяє існувати суспільству загалом.

Декларація державою необхідності захисту прав та інтересів осіб з особливими освітніми потребами відображає об'єктивну картину сучасного світу.

Аналіз наукових досліджень та практики інклюзії засвідчує, що взаємодія різних соціальних інститутів, суспільства, соціальних груп, закладів, організацій, фахівців стає предметом наукових досліджень учених різних галузей. У вітчизняній науці представлено дослідження, що розкривають взаємодію як вихідну характеристику сутності діяльності фахівців в галузі освіти (Ш. Амонашвілі, Т. Мотуз, Л. Ніконенко, І. Підласий, С. Савченко, В. Сухомлинський, М. Шеремет, М. Чепіль та ін.) [3].

Обґрунтування феномену партнерства та толерантності в практиці інклюзивного навчання різних категорій дітей зумовлено спрямованістю діяльності закладів освіти на формування культурних норм, цінностей особистості, трансляції накопиченого соціально-культурного досвіду, що визначають становлення особистості, її здатність до соціальної адаптації та соціального функціонування [7].

Аналіз наукових досліджень дозволяє стверджувати, що поняття «партнерство» обґрунтовано різноаспектно, вченими запропоновано різні підходи до забезпечення партнерства в освіті, ґрунтовно розкрито зміст поняття «толе-

рантність», однак здебільшого означені категорії є недостатньо дотичними до сучасних інклюзивних процесів [2; 3].

Вивчення проблем партнерства і толерантності у вирішенні проблем інклюзії зумовлено низкою причин (рис. 1).



Рис. 1. Причини, що зумовлюють необхідність забезпечення умов партнерства на засадах толерантності в інклюзивному просторі сучасного закладу освіти

Педагогічна толерантність розуміється як необхідна умова реалізації особистісно-орієнтованого освітнього процесу, професійна здатність фахівця встановлювати діалогічні відносини з суб'єктами освіти, зокрема в інклюзивному просторі, які суттєво відрізняються від нього незмінними (етнічні особливості, індивідуальні якості стать, вік, темперамент), і характеристиками особистості, що змінюються (риси характеру, соціальна ситуація, когнітивний розвиток, емоційний стан, ставлення до освітнього процесу, чинники навчальних досягнень), досвіду та поведінки [3].

Вченими визначено основні критерії, що забезпечують толерантні відносини між учасниками освітнього процесу (рис. 2) [3].

Розвиток педагогічної толерантності педагогів (фахівців, які взаємодіють в процесі вирішення завдань інклюзивного навчання різних категорій дітей з особливими освітніми потребами) включає провідну ідею, а саме: відповідальність фахівця за вибудовування діалогічних відносин, на засадах партнерства, з усіма учасниками освітнього процесу, які володіють унікальними якостями особистості. Актуалізація педагогіки партнерства на засадах толерантності дозволяє ефективно вибудовувати педагогічну діяльність усіх учасників інклюзивного освітнього середовища.

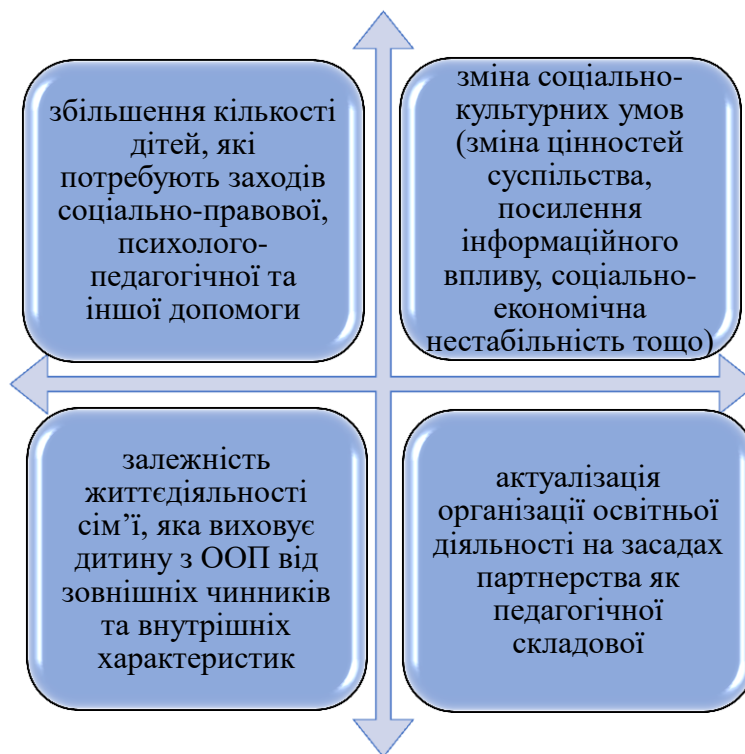
Комплекс педагогічних умов ініціація рефлексивних можливостей фахівців (педагогічна рефлексія), актуалізація їх інноваційного потенціалу як комплексу професійно-особистісних якостей фахівця, пов'язаних з розв'язанням нових нестандартних завдань, залучення усіх учасників інклюзивного процесу

до комунікативної культури через вибудовування діалогу, як онто-комунікації, використання інтерактивної освітньої програми для активізації динаміки педагогічних новоутворень [5].



Рис. 2. Основоположні критерії педагогіки толерантності

Партнерська взаємодія фахівців в умовах інклюзивного освітнього середовища на засадах толерантність розглянута як полінаукова категорія психолого-педагогічного знання, актуальна для періоду входження України у світовий соціально-економічний та освітній процеси [4].

Розвиток педагогічної толерантності передбачає розкриття для фахівців та батьків як рівноправних учасників освітнього процесу як категоріально-понятійної термінології, яка відображає сутність та зміст досліджуваного процесу через обсяг та зв'язки кожного з понять «толерантність», «педагогічна толерантність», «педагогічна рефлексія», «інноваційний потенціал педагога», «досвід педагогічної толерантності», «комунікативна культура», «педагогічна взаємодія», «партнерство», «педагогічне партнерство», «партнерство на засадах толерантності».

Встановлено, що поняття «партнерство» має тривалу історію становлення та специфічну етимологію. У контексті змін, що відбуваються в системі суспільних відносин, зміст поняття «партнерство» розглядається як необхідність досягнення компромісу між суспільним та особистим інтересом громадянина (Платон, Аристотель та ін.), і як врегулювання відносин між окремими соціальними групами, роботодавцем та працівником, владою та членами суспільства (А. Сен-Сімон, Г. Спенсер, Ш. Фур'є та ін.), як позиції для вирішення актуальної соціально-значущої проблеми (Т. Мотуз, Л. Ніконенко, І. Підласий та ін.) [1].

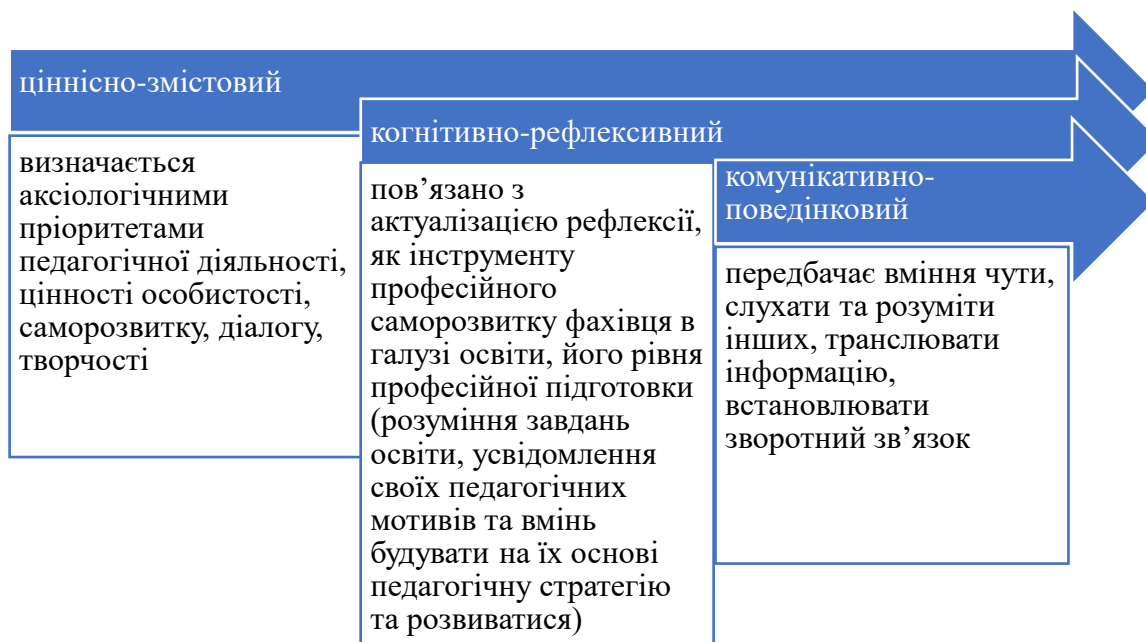
Системний аналіз дозволяє сформулювати специфіку розгляду терміну «партнерство» у різних наукових підходах (табл. 1).



## Розуміння поняття «партнерство» в контексті різних наук

	Філософія	Соціологія	Педагогіка
Узагальнене розуміння поняття «партнерство»	Партнерство характеризується як особливості розвитку суспільства, як форма, як система соціальних взаємодій задля задоволення потреб особистості, групи чи спільноти	Партнерство характеризується як система відносин між різними суб'єктами та структурами	Партнерство характеризується як умова формування певних якостей особистості чи вирішення виховно-освітніх завдань
Визначальне значення для дослідження	Ціннісно-змістовий компонент партнерства (у чому зміст партнерства? навіщо організується партнерство?)	Структурний компонент партнерства (хто, які структури є суб'єктами партнерства?)	Методичний компонент партнерства (як? яким чином досягти мети партнерства?)

У контексті започаткованого дослідження партнерство сприймається як складне, багаторівневе поняття, що відображає його характеристики як процесу, як системи, як певної культури, властивої особистості чи професійним співтовариствам.

Зміст поняття «партнерство на засадах толерантності» обґрунтовано як необхідна умова для реалізації особистісно-орієнтованого інклюзивного освітнього процесу, професійна здатність фахівців, встановлювати партнерські відносини з усіма учасниками інклюзивного освітнього процесу, які відрізняються незмінними та змінними характеристиками особистості, суб'єктного досвіду та поведінки.

Концепція розвитку партнерства фахівців, які забезпечують ефективність інклюзивного процесу на засадах толерантності, включає провідну ідею: відповідальність фахівців за побудову партнерських відносин з усіма учасниками, що забезпечують навчання і розвиток дитини з ООП, та самою дитиною з ООП й іншими дітьми як суб'єктами освітнього процесу, які має унікальні якості особистості [6].

Розвиток партнерства на засадах толерантності дозволяє ефективно будувати педагогічну діяльність та забезпечити реалізацію завдань інклюзивного навчання різних категорій дітей з особливими освітніми потребами.

Перспективи дослідницького пошуку передбачають обґрунтування механізмів розвитку партнерства на засадах толерантності в умовах інклюзивного освітнього середовища, дослідження методів оцінки відстроченого результату партнерства, підготовка та готовності фахівців до реалізації завдань інклюзії на засадах партнерства і толерантності.

1. Кравчинська Т. С. Педагогіка партнерства – основні ідеї, принципи та сутність. *Підготовка керівних та педагогічних кадрів до реалізації Концепції Нової української школи*. Харків : Харківська академія неперервної освіти, 2017. С. 85–88.

2. Лагодюк В. Ю. Дієве партнерство – успішна школа! *Управління освітою*. 2017. № 10–12. С. 11–32.

3. Мотуз Т. В. Формування ідей толерантності в педагогічній думці України: джерелознавчий аспект. *Педагогіка вищої та середньої школи*. 2016. Вип. 48. С. 124–131.

4. Ніколенко Л. Педагогіка партнерства як умова реалізації завдань розвитку особистості дитини у контексті Нової української школи. *Методист*. 2018. URL :

[http://lib.iitta.gov.ua/710749/1/Ніколенко\\_Методист\\_Ст.%20Педаг.%20партнерства%20як%20умова.pdf](http://lib.iitta.gov.ua/710749/1/Ніколенко_Методист_Ст.%20Педаг.%20партнерства%20як%20умова.pdf).

5. Підласий І. П. Продуктивний педагог. Настільна книга вчителя. Харків : Вид. група «Основа», 2010. 36 с.

6. Скиба М. Краще разом. Що таке педагогіка партнерства і навіщо вона в НУШ. URL : <https://nus.org.ua>.

7. Чупахіна С. В. Окремі аспекти організація продуктивної співпраці майбутніх педагогів в сучасних умовах. Сучасні аспекти модернізації науки: стан, проблеми, тенденції розвитку. Київ ; Тарту : ГО «ВАДНД», 2022. С. 418–422.

## ФОРМУВАННЯ ФОНЕТИЧНОЇ КОМПЕТЕНТНОСТІ МАЙБУТНІХ УЧИТЕЛІВ У КОНТЕКСТІ СУЧАСНИХ ВИМОГ

*Білянська Ірина Петрівна,*  
кандидатка педагогічних наук,  
асистентка кафедри англійської філології

Донедавна вимова ідеалізованого носія мови була ціллю для досягнення під час вивчення англійської мови, а акцент був маркером погано сформованих артикуляційних навичок. Такий підхід до формування фонетичної компетентності студентів, як виявилось, уже не є ефективним оскільки не враховує контекст, у якому вони навчаються, їхні потреби, можливості та цілі, а також варіативність англійської мови та її статус як мови лінгва франка [2, с. 133].

Шкала «Загальноєвропейських Рекомендацій» 2001 р. не мала чітких критеріїв, які б стосувалися фонетичної компетентності, а перехід із рівня B1 на рівень B2 відповідно до цих критеріїв виявився нереальним завданням для більшості. Оскільки рівень B1 передбачав досягнення такого рівня мови, яка є «зрозумілою, незважаючи на іноземний акцент та подекуди неправильну вимову слів», то на рівні B2 уже вимагалось оволодіти «чіткою, природною вимовою та інтонацією» [1, с. 117], а отже позбутись акценту. Тому, дескриптори фонетичної компетентності було удосконалено та сформульовано більш реалістичні цілі для оволодіння належною вимовою.

Нові дескриптори фонологічної компетентності «Загальноєвропейських Рекомендацій з мовної освіти: вивчення, викладання, оцінювання» (2020) визначають *зрозумілість / розбірливість мовлення* ('intelligibility') основним критерієм адекватності / правильності іншомовної мови. Адже чим більше зусиль повинен докласти співрозмовник, щоби розшифрувати повідомлення мовця, тим незрозумілішим буде вважатися його мовлення. Саме *розбірливість / зрозумілість* мовлення стала ключовим чинником виокремлення критеріїв для кожного рівня фонологічної компетентності. Ці критерії поділені на 3 категорії. Важлива увага приділяється здатності чітко артикулювати звуки, ефективно використовувати просодичні засоби мовлення (інтонацію, наголос, ритм) [2, с. 133]. Акцент не носія мови береться до уваги на всіх рівнях шкали, навіть на найвищому рівні C2, а це означає, наявність акценту може не впливати на зрозумілість мовлення, високий рівень володіння мовою не виключає акцент, а для багатьох є частиною їхньої ідентичності. Варто зазначити, що не усі студенти, що вивчають англійську мову у світі хочуть позбутися свого акценту, а навпаки чинять опір, особливо коли вони пишаються своєю національністю і хочуть говорити англійською з впізнаваним акцентом своєї країни [3, с. 196].

Хоча вимова носія мови уже не служить еталоном, який необхідно досягнути для успішного спілкування іноземною мовою, професійно-методична підготовка учителів англійської мови передбачає формування високого рівня їхньої фонетичної компетентності, оскільки вона є важливим чинником ефективної

професійної діяльності. Мовлення учителя служить зразком для наслідування та оволодіння учнями правильними словесними, фразовими та інтонаційними еталонами.

Особлива увага до вимови майбутніх учителів англійської мови має приділятися на першому році навчання. Щоби покращити артикуляційні / інтонаційні навички, важливо спочатку виявити індивідуальні відхилення від стандартної вимови, конкретні фонологічні / фонетичні помилки, фосилізовані навички студентів, що сформувались під час навчання у школі. Потім необхідно сформулювати індивідуальні цілі, на досягнення яких будуть спрямовані зусилля студентів впродовж певного періоду навчання, та зафіксувати за допомогою аудіозапису початковий рівень сформованості артикуляційних навичок. Виконання тренувальних вправ сприятиме деавтоматизації ненормативних фосилізованих навичок. Для контролю досягнень, студенти повинні зробити аудіозапис свого читання вголос вкінці семестру і порівняти його з попереднім. Використання такого інструменту, як дошка Padlet ([www.padlet.com](http://www.padlet.com)) дає змогу студентам завантажувати власні аудіозаписи та прослуховувати чужі з метою аналізу фонетичного оформлення мовлення. Написання есе в кінці кожного семестру сприятиме розвитку рефлексивних умінь, самооцінки власних досягнень, а також допоможе викладачу простежити прогрес у формуванні фонетичної компетентності кожного студента.

Отже, робота майбутніх учителів над тими засобами мовлення, що впливають на зрозумілість / розбірливість повідомлень має першочергове значення, а оволодіння навчально-стратегічними уміньми для автономної роботи над удосконаленням слухо-вимовних навичок дозволить їм працювати над досягненням власних цілей, відповідно до індивідуальних здібностей та потреб.

1. Council of Europe. Common European Framework of Reference for Languages: Learning, teaching, assessment (CEFR). Strasbourg, France : Council of Europe (Modern Languages Division), 2001. URL: <https://rm.coe.int/1680459f97>.

2. Council of Europe. Common European Framework of Reference for Languages: Learning, teaching, assessment – Companion volume, Council of Europe Publishing, Strasbourg, 2020. URL: [www.coe.int/lang-cefr](http://www.coe.int/lang-cefr).

3. Jenkins J. English as a Lingua Franca: Attitude and Identity. Oxford : Oxford University Press, 2007. P. 190–226. URL: [https://www.researchgate.net/publication/262105606\\_English\\_as\\_a\\_Lingua\\_Franca\\_Attitude\\_and\\_Identity](https://www.researchgate.net/publication/262105606_English_as_a_Lingua_Franca_Attitude_and_Identity).

# РОЛЬ МОВЛЕННЄВОЇ СИТУАЦІЇ У ФОРМУВАННІ ТА РОЗВИТКУ ІНШОМОВНИХ НАВИЧОК ГОВОРІННЯ

*Гарбера Світлана Геннадіївна,*  
асистентка кафедри англійської філології

Спілкування людей в реальному житті відбувається завдяки виникненню потреб в реалізації певного комунікативного наміру, досягнення або не досягнення якого визначає результат мовленнєвого спілкування. У ході спілкування комуніканти виступають як носії певних соціальних стосунків, що виникають в тій чи іншій сфері діяльності і реалізуються в конкретних мовленнєвих ситуаціях. Формування комунікативної компетенції можливе за умови моделювання у навчальному процесі типових ситуацій реального спілкування, які викликають в різних сферах життя і стосуються різних тем. Обговорення будь-якої теми потребує розвинених умінь мовлення. Мовленнєва дія неможлива поза ситуацією спілкування. З методичної точки зору особливе значення має здатність ситуації конкретизувати мовленнєву дію та предметно-змістовий план мовлення, зумовлювати вибір мовленнєвих засобів.

Комунікативний підхід до навчання іноземної мови якнайповніше відображає специфіку її вивчення у вищих та загальноосвітніх навчальних закладах. Згідно із загальноєвропейськими Рекомендаціями Ради Європи відтепер метою є не просто вивчення будь-якої мови, а вільне спілкування нею, тобто формування в індивіда іноземної комунікативної компетенції. Комунікативна компетенція є основою комунікативного підходу до вивчення іноземних мов. Оскільки оволодіння мовленнєвою сферою іноземної мови відбувається завдяки комунікації, то виникає потреба у розгляді й аналізі засад комунікативного методу.

Комунікативний метод є багатоаспектним. Зазвичай цей метод визначається як система функціонального взаємообумовлених принципів, які об'єднані єдиною ідеєю, спрямованою на навчання будь-якому виду мовленнєвої діяльності:

- 1) Принцип мовленнєво-розумової діяльності;
- 2) Принцип індивідуалізації при керівній ролі його особистісного аспекту;
- 3) Принцип функціональності;
- 4) Принцип ситуативності;
- 5) Принцип новизни.

Отже, ситуативність визначаємо як один із принципів комунікативного методу. Цей принцип входить в основу методики комунікативного підходу як ефективного засобу формування іноземного мовлення студентів. Вважається, що наближення до потреб комунікації можливе лише при врахуванні системи мовленнєвих засобів і відповідної організації матеріалу за допомогою ситуацій і мовленнєвих завдань. Відтак, потреба у спілкуванні виникає за умови створення певної мовленнєвої ситуації.

Як відомо, існує чотири складники мовленнєвої ситуації: *суб'єкт (тобто предмет розмови), ставлення суб'єкта до предмета розмови та умови мовленнєвого акту*. Іншими словами можна виокремити такі її складники: того хто

говорить, про що говорить, з якою метою, кому, за яких обставин, який передбачається результат спілкування.

Використання ситуацій наближує перехід до практичного використання іноземної мови у повсякденному житті студентів, показує їм можливість функціонування мови як засобу спілкування.

Ситуація на занятті – це надзвичайно цінний метод навчання іноземної мови, оскільки стимулює процеси мислення й спонукає до творчості, допомагає розвивати та застосовувати на практиці мовленнєві вміння, формує мотивацію до навчання.

Проблема мовленнєвої ситуації є основою в організації сучасного процесу навчання іноземної мови. Треба зазначити, що будь-яке мовлення є ситуативним, тому треба говорити й про мовленнєві ситуації в процесі читання та аудіювання, що сприяло б підвищенню рівня комунікативності у вивченні цих видів мовленнєвої діяльності. Розвиток комунікативності можливий тільки через вирішення реальних завдань на занятті.

У навчальному процесі використовується як природні, так і спеціально створені (штучні) мовленнєві ситуації. При цьому слід зауважити, що в структурному відношенні вони, по суті, однакові.

Суттєва відмінність полягає в тому, яка мотивація закладена в їх основу – реальна або умовна. Якщо вдається створити наближено природну мовленнєву ситуацію на занятті, то це означає, що вдається створити передумови для формування особистісного ставлення студента до предмета. Отже, з одного боку, необхідно враховувати інтереси самих студентів, а з іншого – вибір предмета має бути адекватним. Ці чинники вважаються мають переважати у створенні наближеної природної мовленнєвої ситуації.

Комунікативна спрямованість навчання – передумова успіху в практичному оволодінні іноземною мовою, при цьому триває пошук нових активних способів і форм навчальної діяльності, а саме: як організувати навчальний процес, щоб студенти були здатні використовувати іноземну мову як під час спілкування в реальних життєвих ситуаціях, так і для набуття знань, щоб вони були здатні орієнтуватися в соціокультурних аспектах країни, мова якої вивчається.

Практика багатьох науковців показала, що розвиток комунікативних здібностей можливий саме через вирішення реальних завдань на занятті і цьому значною мірою сприяє атмосфера колективного спілкування, організованого на основі мовленнєвих ситуацій. Ситуації стимулюють студентів до комунікативно-вмотивованого виконання мовленнєвих дій, а спілкування в таких ситуаціях дає змогу засвоїти свідомо іншомовний матеріал, відбувається зростання комунікативної активності. Таке спілкування – емоційно забарвлене, цікаве і створює передумови успіху як у навчанні, так і в повсякденному житті.

# ОСОБЛИВОСТІ ВЖИВАННЯ ІЛЛОКУТИВНИХ МОВЛЕННЄВИХ АКТІВ В СУЧАСНОМУ АНГЛІЙСЬКОМУ ДИСКУРСІ

*Заграновська Олена Іллівна,*  
асистентка кафедри англійської філології

З розвитком комунікативно зорієнтованої лінгвістики питання дослідження мовленнєвого спілкування, природи мовленнєвих актів та особливостей їх функціонування як невід'ємних одиниць процесу комунікації викликає дедалі більший інтерес серед лінгвістів. Мовленнєвий акт, (далі – МА) розглядається як спосіб досягнення індивідом поставленої мети спілкування, адже саме МА перетворює мовне висловлювання в носія комунікативного смислу. Саме тому дослідження поняття МА та його роль у здійсненні успішного спілкування є досить актуальним на даному етапі розвитку теорії [2, с. 21].

**Метою** нашого дослідження є зупинитися на розгляді основних типів МА, їхнього лексичного значення та на прикладах сучасної англійської мови проаналізуємо способи їх вживання в процесі спілкування з досягненням бажаної комунікативної мети. **Предметом** дослідження слугують іллокутивні МА. Аналіз проводитимемо на матеріалі сучасної англійської мови.

Теорію МА вперше було піднято Дж. Остін, у 1955 р. у межах Джеймсівського курсу, що читався у Гарвардському університеті. Далі ідея МА розвивалася мовознавцями Дж. Серлем, П. Строссоном, Г. Грайсом, Дж. Лічем, лінгвістами А. Вежбицькою, М. Нікітіним та ін. [2]. У дослідженнях вчених-лінгвістів МА трактується як «цілеспрямована мовленнєва дія, яка відбувається відповідно до принципів і правил мовленнєвої поведінки, що розглядається в межах прагматичної ситуації» [1, с. 136]. МА завжди співвіднесені з особою мовця і є складовою комунікативного акту поряд з актом адитивним (тобто комунікативною дією слухача) і комунікативною ситуацією [4].

Дж. Серль виділив у своїй класифікації п'ять основних типів іллокутивних актів: репрезентативи, директиви, комісиви, експресиви, декларації [3, с. 170].

Розглянемо на прикладах сучасною англійською мовою особливості реалізації основних типів іллокутивних МА:

- Репрезентативи, або асертиви. Даний тип МА зобов'язує мовця нести відповідальність за істинність висловлювання. Наприклад:

Fish live in the water (риба живе у воді)

London is the capital of Great Britain (Лондон є столицею Великої Британії)

All men are mortal (всі люди є смертні)

- Директиви. Виражають примус адресата робити або не робити дещо. Наприклад:

Be careful when driving tonight (будь обережним за кермом)

Don't cheat at the exam (не списуйте на екзамені)

- Комісиви. Зобов'язують виконати певні дії у майбутньому або дотримуватися певної лінії поведінки. Наприклад:

I solemnly swear to tell the truth (я урочисто присягаюся казати правду)

I swear, I will do my best to stop the war (присягаюся, я зупиню війну);

Часто комісиви несуть загальний характер:

I Pledge of Allegiance to flag (я присягаю на вірність прапору)

We pledge our lives, our fortunes, and our sacred honor (ми присягаємося нашим життям, нашими статками, нашою священною честю);

• Експресиви. Типи МА, що виражають психологічний стан мовця, характеризують міру його відвертості. Сюди належать подяка, вибачення, вітання. Наприклад:

I thank you for helping me (дякую за допомогу мені)

We are grateful that you have supported our project (ми вдячні, що підтримали наш проект)

I am sincerely sorry for letting you down (мені щиро прикро, що підвів Вас)

Thanks for giving me a lift (дякую, що підвезли);

• Декларативи. Вживання даних актів змінює стан речей, а отже, дії є авторитетами, які їх здійснюють. Наприклад:

I appoint you my assistant (назначаю тебе своїм асистентом)

Bless you good luck (благословляю тебе на удачу)

I now pronounce you husband and wife (тепер я оголошую вас чоловіком та дружиною);

Отже, МА – цілеспрямована мовленнєва дія, що здійснюється згідно з принципами і правилами **мовленнєвої поведінки**, прийнятими в даному суспільстві [4]. Варто зазначити, що кожен тип несе в собі конкретне семантичне навантаження тобто слугує у мові для передачі конкретної інформації, характеризується чіткою структурою і при граматичному застосуванні в процесі спілкування сприяє успішному досягненню бажаної комунікативної мети. Широке вживання різних типів МА у мові дає можливість чітко донести комунікативну мету, сприяє збагаченню лексичного складу комунікантів і робить процес спілкування між людьми бажаним та успішним.

1. Арутюнова Н. Д. Дискурс. *Лингвистический энциклопедический словарь*. Москва, 1990. С. 136–137.

2. Бацевич Ф. С. Лінгвістична генологія: проблеми і перспективи : монографія. Львів : ПАІС, 2005. 256 с.

3. Серль Дж. Класификация иллокутивных актов. *Новое в зарубежной лингвистике*. Москва : Прогресс, 1986. Вып. 17. С. 170–194.

4. Вікіпедія. URL: [https://uk.wikipedia.org/wiki/Мовленнєвий\\_акт](https://uk.wikipedia.org/wiki/Мовленнєвий_акт).



# ОСОБЛИВОСТІ МЕТОДИЧНОЇ ПІДГОТОВКИ МАЙБУТНІХ УЧИТЕЛІВ АНГЛІЙСЬКОЇ МОВИ В УМОВАХ ПАНДЕМІЇ COVID-19

*Романишин Ігор Михайлович,*  
кандидат педагогічних наук, доцент,  
доцент кафедри англійської філології

У березні 2020 року у більшості країн світу було запроваджено карантин у зв'язку з поширенням коронавірусу COVID-19, який, з короткими перервами, триває й досі. Існуючі обмеження щодо діяльності організацій та індивідів в умовах пандемії торкнулися усіх сфер життя суспільства, зокрема вищої освіти. Головними завданнями, які постали перед керівниками закладів, гарантами освітніх програм і викладачами, стали організація та забезпечення на належному рівні освітнього процесу в режимі онлайн/дистанційного навчання. Практично всі його учасники зіткнулися з низкою викликів і були змушені знаходити шляхи їх подолання. Власне ця проблема й зумовлює актуальність нашого дослідження, метою якого є розкрити особливості методичної підготовки майбутніх учителів, які навчаються на освітній програмі «Середня освіта (англійська мова і література)» в Прикарпатському національному університеті імені Василя Стефаника, в умовах пандемії COVID-19.

Слід зазначити, що відповідно до чинної освітньої програми методична компонента підготовки бакалаврів середньої освіти включає теоретичну, яка реалізується в 3–8-у семестрах, і практичну – три етапи набуття шкільного досвіду, як-от: кероване спостереження (2–3 семестри), помічник вчителя (5–7 семестри) і вчитель-практикант (8 семестр). Саме під час виробничої практики майбутній вчитель має продемонструвати здатність до викладання з урахуванням принципів, методів і прийомів комунікативного навчання іноземної мови в чотирьох галузях професійної діяльності, а саме: розуміння учнів, керування уроком, оцінювання навчального процесу та знання предмету «Англійська мова».

У нашому дослідженні були використані наступні методи: вивчення педагогічної літератури та практичного досвіду, аналіз, синтез, узагальнення та інтерпретація кількісних та якісних емпіричних даних, зібраних за допомогою таких інструментів, як Google форма самоцінювання рівня готовності до викладання у закладі загальної середньої освіти, анкета-відгук студента про практику та анкета-відгук студента про вчителя-ментора. У дослідженні взяли участь 35 студентів денної форми навчання, а також 14 вчителів-менторів і 22 керівники-методисти – фахівці англійської мови, педагогіки та психології.

Вивчення педагогічної літератури (Donitsa-Schmidt & Ramot, 2020; Kidd & Murray, 2020; Bobley & Best, 2021; Kadir & Aziz, 2021; Dorozh et al., 2021) виявило низку проблем щодо практичної підготовки майбутнього вчителя під час пандемії COVID-19. Зокрема, закриття шкіл і перехід на дистанційне навчання призвели до (1) скорочення місць для проходження виробничої практики, (2) труднощів спричинених поєднанням особистого і робочого просторів, (3) неготовності майбутніх учителів до адаптації навчального матеріалу від-

повідно до індивідуальних потреб учнів і (4) викладання онлайн, (5) обмеженого доступу до ресурсів, (6) браку «живого» спілкування, (7) недостатньої підтримки з боку керівників-методистів і вчителів-менторів. Водночас, дослідники вказують на нові можливості, що студенти отримують в складних умовах своєї практичної діяльності, як-от: опанування нових навчальних технологій, удосконалення цифрових і дизайнерських навичок, а також уміння багатозадачності.

Аналіз емпіричних даних, зібраних за допомогою зазначених вище інструментів, уможливив наступні висновки: окреслені в зарубіжних дослідженнях проблеми 1, 2, 4 і 5 відсутні в теперішній ситуації практичної підготовки студентів, які навчаються на ОП «Середня освіта (англійська мова і література)» у Прикарпатському університеті. Проблеми 3, 6 і 7 знайшли відгук у незначній кількості респондентів (11%, 6% і 3% відповідно). Водночас, 57% студентів відзначають високий і 32% достатній рівні своєї готовності до викладацької діяльності. Однак в умовах онлайн навчання 39% респондентів визнали її складнішою, ніж очікували (головне через більшу затратність часу на планування уроків – для 51% опитаних); хоча 13% вона видалася навіть легшою. Загалом, 42% практикантів дуже задоволені і 58% – задоволені отриманим досвідом в умовах COVID-19; відзначають, що це стало можливим завдяки отриманій належній теоретико-методичній підготовці в рамках нормативного курсу «Методика навчання основної іноземної мови», попередньому шкільному досвіду, ефективному плануванню та організації виробничої практики (так вважають 94% студентів), її спрямованості на забезпечення реальних навчальних потреб майбутніх учителів (52% цілком з цим погоджуються і 48% – погоджуються), тісній співпраці з вчителями-менторами та керівниками-методистами фахових кафедр університету (94% і 100% відповідно).

1. Bobley, L. & Best, R. Teacher Preparation during COVID-19: A Shift from Face-to-Face to Remote Field Experiences and Student Teaching. *INTED2021, 15th Annual International Technology, Education and Development Conference* : IATED Academy, Spain. 2021. March. P. 9811–9813.

2. Dorozh, I.; Bielykh, O.; Blyznyuk, L.; Tovkun, L.; Kotsur, N. Institutional and national challenges of teacher education in the context of the COVID-19 pandemic. *Laplace em Revista (International)*. 2021. Vol. 7. № Extra C. P. 315–326.

3. Donitsa-Schmidt, S. & Ramot, R. Opportunities and challenges: teacher education in Israel in the Covid-19 pandemic. *Journal of Education for Teaching*. (2020). Vol. 46. № 4. P. 586–595. doi:10.1080/02607476.2020.1799708

4. Kadir, F. A., & Aziz, A. A. Teaching Practicum during Covid-19 Pandemic: A Review of the Challenges and Opportunities of Pre-service Teachers. *International Journal of Academic Research in Business and Social Sciences*, 2021. № 11 (4). P. 1175–1183.

5. Kidd, W. & Murray, J. The Covid-19 pandemic and its effects on teacher education in England: How teacher educators moved practicum learning online. *European Journal of Teacher Education*. 2020 Vol. 43. № 4, P. 542–558. doi: 10.1080/02619768.2020.1820480.

# ПІДГОТОВКА МАЙБУТНЬОГО ВЧИТЕЛЯ АНГЛІЙСЬКОЇ МОВИ ДО НАВЧАННЯ УЧНІВ З ОСОБЛИВИМИ ОСВІТНИМИ ПОТРЕБАМИ

*Трухан Оксана Іванівна,*  
асистентка кафедри англійської філології

**Постановка проблеми.** Навчання учнів з особливими освітніми потребами (ООП) є однією з актуальних проблем сучасної української системи освіти. Реалізація концепції інклюзивної освіти дітей з обмеженими можливостями здоров'я передбачає пошук найбільш ефективних стратегій навчання як процесу, спрямованого на розвиток особистості кожної дитини відповідно до її індивідуальних можливостей і потреб. Тому важливо усвідомлювати: учні з ООП, зокрема з обмеженими можливостями здоров'я, потребують пильної уваги з боку вчителя іноземної мови, що передбачає володіння ним спеціально розроблених підходів до освіти дітей з ООП, знання психолого-педагогічних та методичних умов навчання іноземної мови учнів з обмеженими можливостями здоров'я, використання ефективних освітніх стратегій тощо.

**Мета.** Проаналізувати психолого-педагогічні та методичні умови навчання іноземної мови учнів з обмеженими можливостями здоров'я, особливостями розумового розвитку.

**Виклад основного матеріалу.** Дослідники сходяться на думці, що специфіка процесу навчання іноземної мови полягає в максимальній індивідуалізації цього процесу, передбачуваній активізації включення та участі кожного учня через використання інноваційних та варіативних технологій навчання. Зasadничою основою проєктування успішного вивчення учнями з ООП іноземної мови повинно бути положення про те, що всі діти можуть навчатися, а кожен учитель повинен брати на себе відповідальність за організацію індивідуального освітнього середовища для дитини з обмеженими можливостями в розвитку, адекватної психолого-педагогічної підтримки в навчанні. Із цією метою стисло схарактеризуємо низку психолого-педагогічних, методичних умов, які забезпечать ефективність цього процесу.

Погоджуємося з думкою вченого Г. Гарднера про те, що процес навчання іноземної мови має реалізовуватися в межах соціально-педагогічної моделі, що ґрунтується на розширенні можливостей включення та активної участі дітей з ООП у соціокультурну комунікацію відповідно до особливостей розвитку їхніх когнітивних та емоційних сфер [4]. Науковець розглядає модель як складне системно-структурне утворення, ключовими складниками якого є: соціально-культурне середовище, сукупність біологічних та емпіричних чинників, індивідуальні особливості емоційно-когнітивної діяльності дитини, індивідуальні особливості учня в процесі навчання, навчання іноземної мови у варіативних контекстах, набуття мовних навичок у різних контекстах, результати навчання тощо. Отже, системотворчим стрижнем авторської концепції є навчання в соціокультурному контексті, яке сприяє формуванню в школярів лінгвістичних і нелінгвістичних умінь та навичок [5]. Відповідно навчання іноземної мови учнями з ООП у соціокультурному контексті передбачає зосередження педагога

на індивідуальних відмінностях учнів, з-поміж яких умовно виокремлюємо когнітивні (особливості інтелектуальної діяльності, рівень володіння дітьми іноземною мовою, стратегіями вивчення мови тощо) та емоційні (ставлення до іноземної мови, мотивація вивчення, мовні бар'єри тощо), які доцільно розглядати в тісній взаємозумовленості та взаємозалежності. Підкреслимо, що, з одного боку, високий рівень мотивації учнів з ООП до вивчення іноземної мови, окрім іншого, уможливорює зниження емоційної тривожності в успішності її опанування, з іншого боку, високий рівень занепокоєння вивченням іноземної мови, результатами цього процесу зумовлює істотне зниження рівня мотивації [4; 5]. Звідси робимо висновок: педагог повинен спрямувати зусилля на розвиток власне лінгвістичних і нелінгвістичних умінь та навичок школярів з ООП, а це можливо за умов активної комунікативної діяльності, моделювання ситуацій реального спілкування.

Погоджуємося з твердженням ученої О. Рейпольської [3], що ефективність вивчення іноземної мови в закладах освіти залежить від низки чинників методологічного, психолого-педагогічного, методичного характеру. Щодо навчання учнів з обмеженими можливостями здоров'я за умов інклюзивної освіти важливо спрямувати зусилля на формування в них насамперед комунікативної компетентності, опанування школярами іноземної мови як засобу спілкування. Важливою особливістю комунікативної діяльності дітей з особливостями розумового розвитку є те, що, з одного боку, вони прагнуть до спілкування з близьким оточенням, з іншого боку – нерідко не проявляють для цього належної ініціативи [1, с. 33]. Ми простежували, що учні радше налагоджують комунікативні зв'язки з батьками, рідними чи добре знайомими людьми, а також у процесі розмови вони могли поводитися по-різному: емоційно, нестримано, зрідка навіть неадекватно. Проте треба пам'ятати, що в процесі створення належних психолого-педагогічних умов можна досягнути певної динаміки в їхньому пізнавальному, зокрема й комунікативному розвитку.

Слідом за думками О. Гаврилова [2] вважаємо, що за умов сприятливого розвитку, створення відповідних передумов (закладене мовленнєве спілкування в дошкільному віці, створення комунікативно насиченого середовища в школі, педагогічна діяльність учителя та інших фахівців, яка спрямована на мовлення дитини з ООП, емоційно-позитивний контакт із близькими людьми, спілкування з однолітками в класі, у школі тощо) виникає потреба в спілкуванні і формуються комунікативні вміння учнів. Важливе місце в цьому процесі посідає сімейне середовище, зокрема, сприятлива позитивна родинна атмосфера, де панує духовність, дружні стосунки, сповідаються високі моральні цінності; у такому випадку емоційна сприятливість допомагає дітям з ООП без труднощів розпочати процес комунікації і налагодити мовленнєву діяльність.

Учні з особливостями розумового розвитку характеризуються порушенням пізнавальної діяльності, вони мають дефектну першооснову для розвитку інтелекту й емоційно-вольової сфери. Тому вчителю необхідно передовсім спрямувати зусилля на розвиток мислення, пам'яті, мовлення, активізацію їхньої пізнавальної діяльності, заздалегідь збагатитися знаннями про розумовий розвиток учнів з ООП, що, безумовно, потрібно врахувати в процесі опанування ними іноземної мови: уповільнено відбувається засвоєння лексичного

матеріалу, синтаксичних конструкцій та їх активне використання в мовленні; утруднено сприймаються граматичні категорії та застосування їх практично. Складно побудоване речення учні не можуть засвоїти, оскільки рівень навченості іноземної мови залежить від загального рівня розвитку дитини. За таких умов учителеві варто пам'ятати: діти з особливостями розумового розвитку можуть оволодіти простішою в граматичному сенсі іноземною мовою, на рівні свого розвитку. На це треба зважати й у процесі аудіювання мовлення, особливо зв'язних текстів, діалогічного мовлення, оскільки учні з ООП відчують труднощі у звуковому аналізі та фонематичному слуху, нечітко сприймають почуту мову, не диференціюють подібні звуки тощо. Тому в основі навчання дітей з особливостями розумового розвитку насамперед повинно лежати навчання читання, воно має базуватися на усній основі. На нашу думку, ключовою метою вивчення іноземної мови є розвивальна, що передбачає не так знання, як розвиток. Тому уроки іноземної мови покликані передовсім розвивати в учнів пам'ять, мовлення, сприйняття, мислення, кругозір. А складні мовні конструкції та кліше учні з ООП не зможуть засвоїти, позаяк вони володіють низьким рівнем розвитку рідної мови. Роботу з таким мовним матеріалом доречно проводити лише з метою ознайомлення. Спеціально для таких дітей потрібно розробляти адаптивну навчальну програму з іноземної мови, яка забезпечить індивідуальний підхід та вибудує особисту освітню траєкторію вивчення іноземної мови.

**Висновки та перспективи подальших дослідження.** Таким чином, ефективність вивчення учнями з ООП іноземної мови залежить від низки чинників методологічного, психолого-педагогічного, методичного характеру. Комунікативна діяльність (спілкування) є однією з основних напрямів в освіті дітей із особливостями розумового розвитку. Активізація комунікативної діяльності передбачає процес спонукання школярів до енергійного, цілеспрямованого спілкування, тому спілкування має стати невід'ємною частиною будь-якого уроку іноземної мови, за таких умов формування комунікативних умінь учнів призведе до підвищення якості навчально-виховного процесу.

1. Белова О. Б. Особливості розвитку мовлення у дітей з інтелектуальними порушеннями. *Медична освіта*. 2021. № 1. С. 5–10.

2. Гаврилов О. В. Особливі діти в закладі і соціальному середовищі. Кам'янець-Подільський : Аксіома, 2009. 308 с.

3. Рейпольська О. Д. Підготовка дітей дошкільного віку до вивчення іноземної мови в початковій школі. *Проблеми наступності у підготовці дітей дошкільного і молодшого шкільного віку до життєдіяльності* : збірник наукових праць Бердянського державного педагогічного університету. Бердянськ, 2002. № 3. С. 280–286.

4. Gardner R. C. *Social Psychology and Second Language Learning: The Role of Attitudes and Motivation*. London : Edward Arnold, 1985. 208 p.

5. Gardner R. C., Macintyre P. D. A student's contributions to second language learning. Part II : Affective variables. *Language Teaching*. 1993. № 26. P. 1–11.

# ФУНКЦІОНАЛЬНІСТЬ ЗАГОЛОВКІВ НА ПРИКЛАДІ ТВОРІВ Е.-Е. ШМІТТА «УЛІСС ІЗ БАГДАДА» ТА В. ЄРМОЛЕНКА «ЛОВЕЦЬ ОКЕАНУ. ІСТОРІЯ ОДІССЕЯ»

*Фенюк Леся Богданівна,*  
асистентка кафедри французької філології,  
аспірантка 3-го року навчання

Літературний твір – це цілісний комплекс, де заголовок є невід’ємним компонентом, адже окрім п’яти основних функцій (номінативної, інформативної, роздільної, експресивно-апелятивної та рекламної) виконує ще ряд, кількість яких може суттєво змінюватися залежно від умислу автора.

Перед нами сучасний роман Еріка-Емманюеля Шмітта «Улісс із Багдада» та сучасний український роман Володимира Єрмоленка «Ловець океану. Історія Одиссея». Сюжет обох романів пов’язаний із Одиссеєю, проте, Шмітт осучаснює Одиссею, вплітає її в сьогодення, наповнюючи давньовідомі істини модерним звучанням, Єрмоленко ж бере ту саму Одиссею з її персонажами, однак вектор подорожі направляє в протилежний напрям.

Найперше, що впадає в око читачу це, звісно ж, назва твору: «Ulysse from Bagdad», що українською звучить «Улісс із Багдада», яка одразу ж відсилає нас до античної міфології. Саме ім’я Улісс не що інакше, як латинська форма імені Одиссея, що утворена від грецької форми Odysseus – одного з фонетичних варіантів слова Одиссей.

Одразу ж постає запитання: хто ж такий Одиссей і чому саме до цього імені автор звертається? На це питання відповідь можна знайти у міфологічному словнику, який трактує ім’я давньогрецького героя наступним чином: «Одиссей (від гр. Odysseus) – герой давньогрецького епосу, міфічний владар острова Ітака, син Лаерта й Антіклеї, один з головних героїв Троянської війни, оспіваний в «Іліаді» та Одиссеї». Славився розумом, розсудливістю, хитрістю і красномовством, тому брав участь у численних посольствах. ...Ще більше прославили Одиссея численні пригоди, коли він, повертаючись додому, десять років блукав світом» [4].

Отож, Одиссей – мандрівник, а одиссея (від назви давньогрецького епосу) – тривалі мандри, пригоди, блукання».

Автор найперше налаштовує нас на мандри, на довгі поневіряння та пошук чогось кращого. У випадку з Одиссеєм це була рідна домівка, а у випадку з головним героєм Шмітта Саадом Саадом – пошук кращої долі, і навіть пошук того місця, яке можна назвати «ною» домівкою.

Автор недаремно дає нам уточнення, що його герой «from Bagdad», тобто, це не той самий Одиссей, вони схожі, їхні долі мають певні спільні точки перетину, однак Саад живе у своєму світі, далекому від Античної Греції, – це сучасний Ірак. Не оминає нашу увагу те що прийменник «з», а в оригіналі «from» Шмітт пише англійською мовою. Як нам відомо з роману, Саад Саад саме прибуття до Англії обирає як ціль, можливо це послугувало такому вибору. А ще ми припускаємо, що Ерік-Емманюель хотів показати міжнародність висвітленої ним проблеми, її глобальність, масштабність та всеохоп-

люваність, проблеми непотрібності та відчуженості людини-апатрида, людини без документів, а, отже, як впливає із сучасної міжнародної політики, людини без права на життя, людське існування, а то й взагалі на існування.

Саме місто Багдад і країну Ерік-Емманюель вибирає невипадково. Найперші асоціації, які можуть виникнути у читача, – це ірако-американська війна, тероризм, всюди крики, гвалт, трупи, поранені, а отже, неспокій та суєта. Згідно сюжетної лінії, Саад, уродженець Іраку, араб та мусульманин, з великими потугами, вмовляннями матері та батька вибирається зі своєї країни у пошуках «майбутнього». Саад тікає з війни, Одиссей же повертається з неї. Обидвох їх поєднує не лише війна, а й мандрівка.

В. Єрмоленко у назві свого роману теж одразу відправляє нас до Гомера. Основна назва містить дві частини: великими літерами написано «Ловець океану», а меншими, якщо мова йде про обкладинку книги видавництва «Видавництво Старого Лева», або ж через крапку, якщо мова йде про бібліографічний опис, – «Історія Одиссея». Автор спочатку тільки називає основне тло подій – «океан», який однозначно є чи не одним із найбільших символів у літературі, та й в мистецтві загалом.

Океан виступає як символ або навіть втілення хаосу, адже такі його характеристики, як безмежність, аморфність, безкрайність, не можуть викликати у нашої уяви думки про порядок, про чіткість чи ясність. У ряді космогонічних міфів виникає мотив збовтування світового океану (потоплення океаном) як процесу творення світу; існують також уявлення про те, що перша земля була піднята з глибин океану або що світ був створений з гігантської істоти, котра перебувала в океанських водах. Океан є амбівалентним символом за своїм характером. Земля, космос виникли в результаті первинного обмеження океану, проте кінець світу станеться від океанських вод. Оскільки солоні океанські води непридатні в якості пиття для вищих форм наземного життя, океан може служити символом безпліддя.

Однак, незважаючи на все вищезгадане, автор все одно вживає ім'я Одиссея, на відміну від Шмітта, в його грецькому звучанні. Проте мета українського прозаїка аналогічна меті француза. Це те ж саме налаштування на вир подій, коловорот невдач, успіхів, перемог, гріхопадінь, розмаїття сюжетів, учасників подій, на пошук чогось істинного.

Шмітт починає заголовок із імені, Єрмоленко на перший план виводить загальні іменники, зміст яких вже може наштовхнути нас на думки про мандри – «Ловець океану». Про значення слова океан ми вже згадували, а от тепер розглянемо слово «ловець». Найперше це особа, яка намагається щось впіймати, вона це може робити одноразово, або ж приймати таку дію, як спосіб свого життя, або й навіть його мету. За Академічним тлумачним словником значення ловця може зводитися до значення мисливця.

Спіймати океан, як фізичне тіло, звичайно ж, неможливо, тому очевидно що автор спонукає нас до роздумів використовуючи таку метафору. Читач має право інтерпретувати її індивідуально: 1) мова йде про приборкання хвиль; 2) також це може бути посилення до нереального, до міфів, які стосуються такого масштабного водного простору; 3) не виключено, що можна й подумати про приборкання страхів людини перед «істотою» у вигляді океану, про

подолання відчуття нікчемності, яке зароджується в людини у відкритому океанічному просторі.

Тут же автор перериває наші міркування додаючи продовження «Історія Одиссея», таким чином звертаючи нашу увагу до давньогрецького міфу: це буде переосмислення гомерівського писання, його продовження, осучаснення, просто використання в назві імені, чи сучасна історія в порівнянні з історією вже відомого всім Одиссея.

Отже, перше, що зустрічає читач, – це заголовок, він відсилає до попередніх і вже набутих знань за допомогою алюзії, символів та прямого використання архетипних образів. Заголовок окрім своєї номінативної функції виконує також інформативну, повідомляючи свого читача про мандрівний сюжет одиссеї та присутність архетипного характеру Одиссея.

1. Горшкова К. А., Шевченко Н. Г. Роль заглавия-аллюзии в реализации категории интертекстуальности в художественном тексте. *Вісник ХНУ*. Харків : Константа, 2005. № 667. С. 175–178.

2. Єрмоленко В. Ловець океану. Історія Одиссея: роман. Львів : Видавництво Старого Лева, 2017. 216 с.

3. Літературознавча енциклопедія : у 2-х т. / автор-укладач Ю. І. Ковалів. Київ : ВЦ «Академія», 2007. Т. 1. 608 с. (Енциклопедія ерудита).

4. Словник античної міфології / від укладачів А. О. Білецький. *Міфологія і міфи Античного світу*. Київ, 1985. Gardner R. C. Social Psychology and Second Language Learning: The Role of Attitudes and Motivation. Gardner R. C. Social Psychology and Second Language Learning: The Role of Attitudes and Motivation. URL: <http://litopys.org.ua/slovmith>.

5. Словник української мови : в 11-ти т. / АН Української РСР, Ін-т мовознав. ім. О. О. Потебні ; редкол.: І. К. Білодід (голова) та ін. Київ : Наук. думка, 1970–1980. Т. 4 : І–М / ред. тому: А. А. Бурячок, П. П. Доценко. 1973. 840 с.

6. Schmitt, Eric-Emmanuel. Ulysse from Bagdad / Editions Albin Michel. 2008. 285 p.



# Факультет історії, політології і міжнародних відносин

## ТЕОРЕТИКО-МЕТОДОЛОГІЧНІ ЗАСАДИ РОЗУМІННЯ ТЕРМІНУ «ХАРИЗМА» У СУЧАСНІЙ НАУЦІ

*Баюрчак Назарій Володимирович,*  
аспірант кафедри політичних інститутів та процесів

У XXI ст. все більше зростає роль харизматичного лідерства як фактору успішності політичних кампаній як в Україні, так і загалом у світі. Одним із ключових контекстів приходу до влади лідерів-харизматиків є кризові явища, які потребують швидких рішень та дій. Тому зростання впливу харизматичних лідерів є закономірним наслідком зростання кризових явищ у сучасному світі.

Саме поняття «харизма» вже давно вийшло за межі політичного контексту і стало частиною повсякденного життя. Зараз не обов'язково бути політичним чи громадським діячем щоб називатись харизматиком. Поняття наскільки широке і всеохопне, що харизма стала запорукою успішного сімейного життя, кар'єрного зростання, міжособистісних стосунків, освітнього процесу та публічного іміджу. Зростає все більша зацікавленість на розуміння на культивування феномену харизми лідера у максимально широких спектрах застосування. Це впливає і на сучасну політологічну науку, представники якої намагаються осмислити багатогранність харизми лідера та зробити її зрозумілою для широких мас.

Як відомо, спочатку поняття «харизма» використовувалося виключно в релігійній сфері, під цим розумілася «Божа іскра, дар згори». Слово «харизма» (χάρισμα) можна зустріти в Новому Завіті грецькою мовою. У слов'янському варіанті Нового Завіту харизма перекладена як дар благодаті, що отримується віруючими, харизма вживалася в контексті опису дарів Божих, вручених Святим Духом християнам. Це слово також означало різні духовні дари, які передаються на користь церкви.

У XX столітті слово харизма отримує термінологічне тлумачення у роботах соціолога та політолога Макса Вебера і теолога, філософа Ернста Трельча. Макс Вебер дослідив феномен харизми в громадському житті та вводить політичне значення слова. В його розумінні харизма є неординарною рисою особистості, завдяки якій вона сприймається як надлюдина або, щонайменше, виняткова, така що володіє особливими силами і властивостями, що виділяють її серед інших. Ця риса не так надбана особистістю, скільки дарована їй природою, Богом, долею. До харизматичних рис Вебер відносить магичні здібності, пророчий дар, неймовірну силу духу і слова. Харизму, за Вебером, мають герої, великі полководці, маги, пророки і провидці, геніальні художники, видатні політики, засновники світових релігій, держав, великі завойовники. Таким чином, слово переводиться в політичний контекст й означає певну рису особистості, яка дає можливість стати лідером. З цього моменту в свідомості людей харизма міцно пов'язана з поняттям влади і лідерства.

Серйозний інтерес до вивчення харизми з'явився в другій половині ХХ століття, коли М. Вебер ввів дане поняття в науковий обіг, розробляючи соціологічну концепцію харизматичного панування; Ж. Блондель, С. Московічі, П. Штомпка, Дж. Л. Ландарма і інші дослідники визначили характеристику поведінки харизматичної особи, її відмінні ознаки і механізми прояви харизми. Г. Лебон, аналізуючи, вказував: харизма, або особиста чарівність, – «вид панування якої-небудь ідеї або справи над розумом індивіда. Це панування паралізує критичні здатності індивіда і наповнює його душу подивом і повагою. Це почуття незбагненне, воно належить до того ж порядку, до якого належить чарівність. Чарівність являє собою наймогутнішу причину будь-якого панування». При цьому харизма як властивість особистості, на думку М. Вебера, хоча і відіграє новаторську або революційну роль, будується на емоційній основі, недовговічна і з плином часу стає рутинною.

Отже, харизма – це складне і багатогранне поняття, яке має низку трактувань у науковій спільноті різних епох у процесі осмислення феномену харизми:

- вроджені або надбані особливі якості, перелік яких дуже великий та які дозволяють складати враження унікальної, обраної, вмілої та виняткової особистості.

- певні, зазвичай не конкретні, способи впливу на інших людей;

- враження, що складається на інших людей.

1. Аллаярова Ж. С. Концептуализация природы лидерства как феномена. *Известия ТПУ*. 2010. № 6. С. 203–207.

2. Воронин С. А. Власть – это то, чего всегда не хватает. О природе и типологии политического лидерства, типов политических систем и режимов в историческом процессе. *Вестник РУДН. Серия : Всеобщая история*. 2014. № 3. С. 32–57.

3. Джелилова С. И. Харизматическая личность: неоднозначность оценок и интерпретаций. *Гуманизация образования*. 2015. № 3. С. 69–74.

4. Дмитриева Н. В., Буравцова Н. В. Психологические концепции харизматической личности. *МНКО*. 2013. № 4 (41). С. 137–141.

5. Иванова Мария Геннадьевна Психология власти в политологическом анализе. *PolitBook*. 2018. № 3. С. 157–171.

6. Мирошников О. А. Харизма: социальные и психологические аспекты. *Гуманитарные науки*. 2015. № 3 (31). С. 145–149.

7. Черепанова Т. В. Понятие и социокультурные факторы харизматического процесса. *Учёные записки ЗабГУ. Серия : Философия, социология, культурология, социальная работа*. 2012. № 4. С. 148–157.

8. Шкурко О. В. Харизматическое лидерство и возможность его развития у современных руководителей. *Вестник ОмГУ. Серия : Экономика*. 2013. № 3. С. 133–136.

## УКРАЇНСЬКА ХАТА У ДОСЛІДЖЕННЯХ АРХИПА ДАНИЛЮКА (1941–2008)

*Берлін Ярослав Володимирович,*  
аспірант спеціальності 032 –  
Історія та археологія

Провідне місце у дослідженнях А. Данилюка займає українська хата. Науковець став автором книг «Українська хата» (1991), «Наша хата» (1993), «Поклонися народному зодчому» (1995), «Релікти давнього будівництва» (1995), «Скарби народної архітектури Гуцульщини» (2000), «Волинь: Пам'ятки народної архітектури» (2000), «Традиційна архітектура регіонів України: Полісся» (2001), «З глини, дерева і соломи» (2003), «Шляхами України» (2003), «Народна архітектура Бойківщини. Житлове будівництво» (2004) та ін.

Архип Данилюк в своїх публікаціях приходять до висновку про історичну тяглість традицій розвитку матеріальної культури українського народу. Так, вчений стверджує, що для Поділля раніше було типовим каркасно-глино-солом'яне будівництво, коріння якого йдуть ще з Трипільської археологічної культури [3, с. 134]. Формуючи свої висновки на основі численних власних польових досліджень, вчений посилається і на образне твердження археолога В. Городцова, «що теперішні українські хати-мазанки – це лише поліпшений варіант трипільської глиняної будівлі» [3, с. 121].

Архип Данилюк – один з авторів теорії поширення замкнутих дворів як базового індикатора розвитку однотипних традицій матеріальної культури у різних етнокультурних регіонах України на ґрунті спільної традиції народного житлового будівництва, виробленої у давньоруську добу (IX–XIII ст.).

Науковець констатує, що поліські замкнуті двори та відомі гуцульські гражди мають багато схожих ознак. Кожна з них містить одну ідею – оборонну, що і втілилось у характері забудови. «Найпівденніший з них нам вдалося зафіксувати в Маневицькому районі Волинської області. Від Бродівського і Радехівського цей район розділений відомими Цуманськими лісами. Отже, можна допустити, що в минулому це був один ареал поширення замкнутих дворів...» [3, с. 62]. Автор зазначає, що на території України двори характерної забудови, крім Полісся та Карпат, були поширені також на Полтавщині [3, с. 62–63].

Дослідник часто порівнював власноруч обміряні ним креслення давніх гуцульських гражд з кресленнями, виконаними українськими археологами під час розкопок архаїчних городищ. Схожі конструктивні елементи підвели його до несподіваних висновків, які він пізніше сформулював. «Гражда – це своєрідний тип замкнутого двору із житлової і господарських споруд, дерев'яної огорожі з дашком, що групується навколо подвір'я» [4, с. 133]. Тобто, це справжня мала фортеця, спробувати проникнути в яку можна тільки через ворота і хвіртку.

Ключовою працею Архипа Данилюка, підсумком його етнографічних розвідок є книжка «Українська хата» [2], що містить відомості про генезу житла, його типологію, планувальні схеми і будівельні традиції, декоративні рішення й традиційну обрядовість, про єдність матеріального та духовного. Виходу

цієї книги передувала системна праця над каталогами пам'яток народного будівництва Полісся й Волині, Гуцульщини й Бойківщини.

На думку дослідника, природній фактор мав суттєвий вплив на розвиток народної архітектури, розташування та характер житлових будівель. У кожній географічній зоні формувалися різні моделі народних жител. Для їх спорудження застосовували матеріали, що були під руками. Тому в лісових районах традиційно зводили житла з деревини, у лісостепу з соломи, глини й деревини, а в степу з каменю та глини.

Вчений виділяє два основні типи конструкцій стін, характерні для української хати: зрубний (Карпатський регіон та Полісся) й каркасний (зона лісостепу). Основою зрубних споруд є стіни з горизонтально викладених колод, брусів або напівкругляків, з'єднаних на кутах зарубками. Стіни каркасних будівель складаються із стовпів (стояків, сох), що закопувались в землю або вставлялись в підвалини (нижній зрубний вінець). Каркас закладали дошками, напівкругляками, хмизом, очеретом, подекуди й глиносолом'яними вальками [1, с. 4].

Таким чином, Архип Данилюк чималу частину своїх праць присвятив народній архітектурі, особливо житловому будівництву. Саме у цих публікаціях він розкрився як фахівець-етнограф. У дослідженнях з української народної архітектури відображається багатогранність його наукової діяльності, адже у них розвиток архітектури українського народу має вагоме культурологічне обґрунтування, поєднане з аналізом історичних та географічних умов проживання населення.

1. Данилюк А. Давня архітектура українського села. Етнографічний нарис. Київ : Техніка, 2008. 256 с.; іл.

2. Данилюк А. Українська хата. Київ : Наукова думка, 1991. 108 с.

3. Данилюк А. Шляхами України: Етнографічний нарис. Львів : Світ, 2003. 250 с.

4. Рутинський М. Наукова етногеографічна спадщина, внесок та підходи до збереження національного етнокультурного різноманіття Архипа Данилюка. *Історія української географії. Всеукр. наук.-теор. часопис*. Тернопіль : Підручники і посібники, 2008. Вип. 17. С. 127–134.

## **НІМЕЦЬКО-РОСІЙСЬКІ ВІДНОСИНИ В 2018–2021 рр.**

*Бойчук Орест Ігорович,*  
старший викладач  
кафедри міжнародних відносин

Ескалація російсько-української війни лютому 2022 р. вимагає від нас глибокого аналізу зовнішньополітичних позицій чільних країн євроатлантичного блоку та осмислення основних імперативів їх стосунків з Російською Федерацією (РФ). Особливо актуальним є питання відносин між Німеччиною та офіційною Москвою, адже ми зараз спостерігаємо млявість у санкційній політиці економічно-політичного локомотива Європейського Союзу (ЄС). Офіцій-

ний Берлін та канцлер О. Шольц намагається зберегти частину економічних відносин з Кремлем в першу чергу через енергетичну залежність та тісні економічні відносини [1].

Втім, підвалини сучасної політики щодо Росії, хоч і підлягали перегляду, не несли ґрунтовної зміни під час попередньої адміністрації – А. Меркель. З іншого боку, все ж були тенденції до зміни позиції щодо РФ у зовнішній політиці А. Меркель. У цій розвідці досліджується питання російсько-німецьких відносин в контексті останньої каденції А. Меркель у 2018–2021 рр.

Протягом ХХ ст. відносини з Російською Федерацією ставили фактором боротьби між концепціями *Ostpolitik*, *Wesbindung* чи *Mitteleuropa*, котрі в конкретні періоди йшли паралельно (20–30-ті рр., 70–90-ті рр. ХХ ст.). Можна чітко констатувати, що Російська Федерація займала чільне місце в зовнішній політиці Німеччини.

Опісля завершення Другої світової війни основними аспектами співпраці стали: політична, економічна, культурна та гуманітарна. Фактором, який сприяв інтенсифікації в політичному житті підтримки радянського (sic російського!) стала НДР. Радянський Союз став чи не єдиною країною-виключенням з «доктрини Гальштейна<sup>1</sup>». Не можна говорити, що така політика не мала успіху, адже врешті в жовтні 1990 р. відбулося об'єднання Німеччини.

Політичним осередком, який весь час виступав за поглиблення відносин з тогочасним Радянським Союзом стали представники Соціал-демократичної партії Німеччини (СДПН). Е. Бар став ідеологом «нової східної політики» В. Брандта у кінці 60-х рр. ХХ ст. [2, с. 36–38].

Продовженням соціал-демократичної *Russlandpolitik* у постбіполярному світі виступав новий уряд на чолі Г. Шрьодера. У своїй статті у німецькому виданні «*Die Zeit*» тодішній канцлер напругу вказав, що східна політика ЄС, для Німеччини означає політика щодо Росії, тим самим маргіналізував роль пострадянських країн Центрально-Східної Європи [3].

Прихід до влади коаліційного уряду ХДС–ХСС–СДПН на чолі з А. Меркель у 2005 р. не приніс кардинальної зміни політики щодо Росії. Більше того через сильну позицію СДПН, продовжувалася політика попередньої коаліції.

Однак вже після грузинської війни в серпні 2008 р., Німеччина починає замислюватися над питанням демократичних перетворень в Росії. Втім навіть критичні дії офіційного Кремля у 2012 р. щодо формування громадянського суспільства не викликали кардинальної зміни позиції щодо РФ, в Будестазі було прийнято помірковану Заяву [4]. Вже в 2013 р. тодішній Міністр закордонних справ вільний демократ Г. Вестервелле надалі виступав за поглиблену співпрацю з Росією [5].

Початок російського вторгнення в 2013 р. призвів до повернення критики російської політики. А. Меркель разом з Ф. Оландом доклала чималих зусиль для формування мирного процесу щодо російсько-української війни. Однак здається, що А. Меркель не покладала великих надій на Мінський процес та спеціально занижувала очікування, щоб не наражатися на критику з боку свого населення [6]. Надалі в німецькому середовищі побудувала думка про те, що

---

<sup>1</sup> Під час візиту К. Аденауера у 1956 р. відбулося встановлення дипломатичних відносин з офіційною Москвою.

потрібно відділяти політику від бізнесу, що призвело до поглиблення інвестицій в енергетичний ринок РФ та продовження будівництва «Північного потоку-2» [7].

У новій коаліційній угоді, яка була підписана в січні 2018 р. знову учасники коаліції закликали до відновлення партнерства з Російською Федерацією. В коаліційному документі не йшла мова про посилення будь-яких санкцій чи стійкої і чіткої політики щодо офіційного Кремля [8, с. 149–150]. Твердого визначення дій офіційної Москви не було надано, а лише зазначено, що «Росія порушує мирний порядок у Європі» [8, с. 150].

Німецький політикум продовжував свою позицію щодо збереження відносин з Російською Федерацією та не бажав приймати радикальних кроків. Після чотирьох років порушення міжнародного права така позиція для Німеччини видається доволі незрозумілою. Втім для цього є кілька аргументів: економічні та політичні. Економічні пов'язанні зі значною присутністю німецьких інвестицій в РФ. Політична все ж характеризується нерозумінням міжнародних справ серед політичного істеблішменту Німеччини. Так, німецькі політики добре розуміються в європейських справах, однак, коли доходить до глобального стратегічного бачення, тоді відчувається брак розуміння правил міжнародної системи.

Подальші кроки Росії в Європі повернули стурбованість в німецький істеблішмент. Серед них варто звернути увагу на отруєння Скрипалів у Солсбері (2018) та отруєння головного опозиціонера В. Путіна О. Навального (2020).

Після отруєння Скрипаля, у німецькій газеті «Bild» з'явилися критичні коментарі щодо подальшої реалізації проекту «Nord Stream-2», де закликалися про повну зупинку будівництва газопроводу.

Під час офіційного візиту в Сочі канцлерки А. Меркель у травні 2018 р. Ситуація виглядала доволі спокійною. В рамках прес-конференції А. Меркель та В. Путіна, питання щодо Скрипалів було на маргінесі, а німецький урядовець наголошувала на необхідності співпраці та формування стратегічного партнерства між РФ та ФРН [9]. Наголос робився на міцні економічні відносини та розподіл політики і економіки у двосторонніх відносинах [9]. Варто і відмітити доволі стриману реакцію МЗС ФРН на висилку російських дипломатів. Попри коментарі щодо необхідності прояснити російську позицію в справі отруєння колишнього агента КДБ, Федеральне Міністерство вислало лише чотирьох дипломатів [10].

Втім вже події, пов'язані з отруєнням О. Навального дали перші розуміння серед німецького політикуму, що В. Путін не збирається грати за притаманними Німеччині правилами. Почалася хвиля щодо засудження дій Росії, а на порядку денному піднялося питання щодо «Північний Потік 2».

Коаліція ХДС-ХСС, створена у 2018 р. мала знову відчутний вплив СДПН. Однак навіть представники СДПН дещо змінили свою політику щодо РФ. У 2020 р. німецький Міністр закордонних справ Х. Маас, представник СДПН, в дипломатичній формі звернув увагу на те, що «постане питання про «Північний потік-2» з нашими партнерами» [11]. Політичної згоди щодо замороження проекту не було в жодній політичній партії правлячої коаліції. Більшість постулатів для продовження реалізації проекту стосувалися в першу

чергу значних втрат для економіки для самої Німеччини так цілого ЄС [12]. Що цікаво, це те, що США мали набагато жорсткішу позицію щодо потоку та навіть ввели санкції [13] проти конкретних компанії, втім реалізація проекту продовжилася [14].

Для того щоб переконати Дж. Байдена не зупиняти проект і накладати всеосяжні санкції, А. Меркель здійснила офіційний візити до США, де вдалося призупинити блокаду проекту. Втім існувало порозуміння, що у випадку подальшої ескалації дій Росії на європейському континенті будуть вжиті жорсткі заходи [15]. Втім щодо ситуації на Сході України у німецького канцлера не було бачення. Більшість політиків вважали, що Росія зупиниться на цьому.

Підсумовуючи відносини між Росією та ФРН під час останнього періоду правління А. Меркель можна виокремити таку основну ознаку відносин: тісні економічні відносини, які формували політичну кон'юнктуру у відносинах. Потужна економічна залежність політиків як від СДПН, так і від ХДС–ХСС формувала млявість у відносинах щодо Росії.

1. G. Traufetter, «(S+) Wie sich Deutschland unabhängig von Russlands Energie machen will», Der Spiegel, 25, Березень 2022. [Online]. URL: <https://www.spiegel.de/wirtschaft/service/so-will-sich-deutschland-unabhaengig-von-russlands-energie-machen-a-ebd11ed6-44ac-4b7a-bc0b-1bd84a080bdf> (дата звернення: 27.03.2022).

2. S. Żerko, Niemcy wobec Rosji. Zarys historii niemieckiej Russlandpolitik. Poznań: Instytut Zachodni, 2022. [Online]. URL: [efaidnbnmnnibpcajpcglclefindmkaj/viewer.html?pdfurl=https%3A%2F%2Fwww.iz.poznan.pl%2Fplik%2Cpobierz%2C4735%2C833a0166bafabcf6fcba147e745c08ef%2FIZPP402022Niemcy%2520wobec%2520Rosji%2520-%2520Zarys%2520historii%2520niemieckiej%2520Russlandpolitik.pdf&clen=1049405&pdffilename=IZPP402022Niemcy%20wobec%20Rosji%20-%20Zarys%20historii%20niemieckiej%20Russlandpolitik.pdf](https://efaidnbnmnnibpcajpcglclefindmkaj/viewer.html?pdfurl=https%3A%2F%2Fwww.iz.poznan.pl%2Fplik%2Cpobierz%2C4735%2C833a0166bafabcf6fcba147e745c08ef%2FIZPP402022Niemcy%2520wobec%2520Rosji%2520-%2520Zarys%2520historii%2520niemieckiej%2520Russlandpolitik.pdf&clen=1049405&pdffilename=IZPP402022Niemcy%20wobec%20Rosji%20-%20Zarys%20historii%20niemieckiej%20Russlandpolitik.pdf).

3. V. G. Schroeder, «Deutsche Russlandpolitik – europäische Ostpolitik», ZEIT ONLINE. URL: [https://www.zeit.de/2001/15/Deutsche\\_Russlandpolitik\\_-\\_europaeische\\_Ostpolitik](https://www.zeit.de/2001/15/Deutsche_Russlandpolitik_-_europaeische_Ostpolitik) (дата звернення: 28.03.2022).

4. Antrag der Fraktionen der CDU/CSU und der FDP 06.11.2012 Durch Zusammenarbeit Zivilgesellschaft und Rechtsstaatlichkeit in Russland stärken. [Online]. URL: [efaidnbnmnnibpcajpcglclefindmkaj/viewer.html?pdfurl=https%3A%2F%2Fwww.cdusu.de%2Fsites%2Fdefault%2Ffiles%2F17-C-297%2520-%25202012%252011%252002%2520RUS-Antrag%2520Final.pdf&clen=76871&chunk=true](https://efaidnbnmnnibpcajpcglclefindmkaj/viewer.html?pdfurl=https%3A%2F%2Fwww.cdusu.de%2Fsites%2Fdefault%2Ffiles%2F17-C-297%2520-%25202012%252011%252002%2520RUS-Antrag%2520Final.pdf&clen=76871&chunk=true).

5. B. für politische Bildung, «Dokumentation: Rede von Außenminister Guido Westerwelle bei der Deutsch-russischen NGO-Konferenz», bpb.de. URL: <https://www.bpb.de/themen/europa/russland-analysen/159451/dokumentation-rede-von-aussenminister-guido-westerwelle-bei-der-deutsch-russischen-ngo-konferenz> (дата звернення: 28.03.2022).

6. B. Bidder, S. Weiland, i P. Wittrock, «Ukraine: Merkel und Hollande wollen Minsk-Abkommen retten», Der Spiegel, 18, Лютий 2015. [Online]. URL: <https://www.spiegel.de/politik/ausland/ukraine-merkel-und-hollande-wollen-minsk-abkommen-retten-a-1019138.html> (дата звернення: 28.03.2022).

7. Z. ONLINE, «Ukraine: Staats- und Regierungschefs fordern Einhaltung der Waffenruhe», Die Zeit, Hamburg, 24, Травень 2016. [Online]. URL: <https://www.zeit.de/politik/ausland/2016-05/ukraine-merkel-putin-hollande-poroschenko> (дата звернення: 28.03.2022).

8. «Ein neuer Aufbruch für Europa. Eine neue Dynamik für Deutschland Ein neuer Zusammenhalt für unser Land. Koalitionsvertrag zwischen CDU, CSU und SPD». URL: [efaidnbmnnnibpcajpcglclefindmkaj/viewer.html?pdfurl=https%3A%2F%2Fwww.bundesregierung.de%2Fresource%2Fblob%2F974430%2F847984%2F5b8bc23590d4cb2892b31c987ad672b7%2F2018-03-14-koalitionsvertrag-data.pdf%3Fdownload%3D1](https://www.bundesregierung.de/resource/blob/974430/847984/5b8bc23590d4cb2892b31c987ad672b7/2018-03-14-koalitionsvertrag-data.pdf/download).

9. «Pressekonferenz von Bundeskanzlerin Merkel und dem russischen Präsidenten Wladimir Putin», Webseite der Bundesregierung | Startseite. URL: <https://www.bundesregierung.de/breg-de/aktuelles/pressekonferenzen/pressekonferenz-von-bundeskanzlerin-merkel-und-dem-russischen-praesidenten-wladimir-putin-1006742> (дата звернення: 28.03.2022).

10. D. Welle (www.dw.com), «Angela Merkel fordert russische Antworten im Fall Skripal | DW | 14.03.2018», DW.COM. URL: <https://www.dw.com/de/angela-merkel-fordert-russische-antworten-im-fall-skripal/a-42971767> (дата звернення: 28.03.2022).

11. K. Geil, dpa, i AFP, «Alexej Nawalny: Heiko Maas droht erstmals mit Stopp von Nord Stream 2», Die Zeit, Hamburg, 06, Вересень 2020. [Online]. URL: <https://www.zeit.de/politik/ausland/2020-09/heiko-maas-alexej-nawalny-nord-stream-gruene-gerhard-schroeder> (дата звернення: 28.03.2022).

12. «Nord Stream 2: Politiker attackieren Gerhard Schröder für Pipelineposten | ZEIT ONLINE». URL: <https://www.zeit.de/politik/ausland/2020-09/fall-alexej-nawalny-gerhard-schroeder-nord-stream-2-cdu-gruene-ruecktrittsforderung> (дата звернення: 28.03.2022).

13. D. Welle (www.dw.com), «Nord Stream 2: US to waive sanctions against leading company | DW | 19.05.2021», DW.COM. URL: <https://www.dw.com/en/nord-stream-2-us-to-waive-sanctions-against-leading-company/a-57577345> (дата звернення: 28.03.2022).

14. «Fact Sheet: United States Imposes Additional Costs on Russia for the Poisoning of Aleksey Navalny», United States Department of State. URL: <https://www.state.gov/fact-sheet-united-states-imposes-additional-costs-on-russia-for-the-poisoning-of-aleksey-navalny/> (дата звернення: 28.03.2022).

15. A. B. C. News, «German Chancellor Angela Merkel visits White House before leaving office», ABC News. URL: <https://abcnews.go.com/Politics/german-chancellor-angela-merkel-visit-white-house-leaves/story?id=78850366> (дата звернення: 28.03.2022).



## **КОНРАД АДЕНАУЕР (1867–1967): АРХІТЕКТОР НОВОЇ НІМЕЧЧИНИ**

*Борчук Степан Миколайович,*  
доктор історичних наук,  
професор кафедри всесвітньої історії

Протягом свого тривалого життя Конрад Аденауер пережив крах трьох німецьких держав: Імперії Вільгельма II в 1918 р. (проіснувала 48 років), Веймарської республіки в 1933 р. (проіснувала 15 років) і нацистського «Рейху» (проіснував 12 років). У 1949 р. він створив четверту в ХХ ст. німецьку державу – Федеративну Республіку Німеччина (ФРН). Ця держава існує уже більше як півстоліття і ніщо не свідчить, що її може спіткати доля її попередниць. Сучасна об'єднана Федеративна Республіка – шанований і рівноправний член європейського і світового співтовариства, має могутню економіку і забезпечує своїм громадянам одну з найвищих у світі якість життя.

К. Аденауер народився 5 січня 1876 р. в сім'ї дрібного судового службовця в м. Кельні Рейнської області. Сім'я була багатодітна – Конрад був третім, а всього дітей було п'ятеро. Батько – Йоган Конрад Аденауер підтримував у сім'ї сувору дисципліну, мав величезний вплив на формування особистості майбутнього канцлера в його дитячі і юнацькі роки. В спальні Конрада постійно висіла фотографія батька.

У 1885 р. К. Аденауер вступив, а в 1894 р. закінчив гімназію Святих Апостолів у м. Кельн. За два з половиною роки проходить п'ятирічний курс навчання в Боннському університеті, здобуває звання «молодший радник юстиції», проте лише через чотири роки отримує першу в своєму житті оплачувану роботу в прокуратурі м. Кельн.

1906 р. виявився переломним у житті 30-річного К. Аденауера, його обирають помічником обер-бургомістра м. Кельн, він стає одним із дванадцяти місцевих «міністрів» та очолив управління магістрату, що займалося збиранням податків.

Уже в наступному 1907 р. міський бюджет вперше за багато років став бездефіцитним, а 22 липня 1909 р. К. Аденауера було обрано першим помічником обер-бургомістра, на якого, по суті, покладались обов'язки керувати одним із найбільших міст Німеччини.

У вересні 1917 р. К. Аденауер був обраний обер-бургомістром м. Кельн, виконавши тим самим заповіт батька. В 41 рік він став наймолодшим обер-бургомістром у Прусьському королівстві, автоматично, за посадою, ввійшов до складу законодавчих зборів Рейнської провінції і верхньої палати Пруського ландтагу. На посаді обер-бургомістра К. Аденауер пропрацював 16 років.

У 1933 р., коли націонал-соціалістична Німецька робітничка партія (НСДАП), очолювана Адольфом Гітлером, прийшла до влади, К. Аденауер був усунутий з усіх посад (крім обер-бургомістра Кельна, він був головою пруської Державної ради) «за злочини проти німецького народу».

Влітку 1934 р. нацистській суд припинив справу проти К. Аденауера через недостатність доказів. Йому було призначено пенсію як экс-бургомістру.

У 1945 р. німецька державність фактично була ліквідована. Вся повнота влади належала американо-британо-франко-радянській чотирьохсторонній комісії. Єдності поглядів відносно майбутнього Німеччини не було. Країна лежала в руїнах після масованих бомбардувань, обладнання уцілілих заводів вивозилося на Захід та Схід в рахунок репарацій, натомість до Німеччини привезли 12 мільйонів німців із її східних земель, що відійшли до Польщі та СРСР, а також із Чехо-Словаччини і Угорщини. Ці люди не мали ні житла, ні роботи, ні засобів до існування. Але найстрашнішою була моральна зневіра. Багато хто піддався комуністичній пропаганді.

К. Аденауер запропонував для державотворення християнську альтернативу. Вперше в історії Німеччини представники двох головних конфесій – протестанти і католики об'єдналися в єдину політичну партію – Християнсько-демократичний союз (ХДС), куди ввійшов і баварський Християнсько-соціальний союз (ХСС).

Створена К. Аденауером партія привела його в крісло канцлера. У серпні 1949 р. відбулися вибори в парламент країни. Блок ХДС/ХСС отримав 30% голосів і разом з Вільною демократичною партією (ВДП) і невеликою партією правих утворили урядову коаліцію. Головою Уряду – канцлером, який проголосив 21 вересня 1949 р. утворення Федеративної Республіки Німеччини, – був обраний К. Аденауер. Столицею ФРН стало м. Бонн. Доктор К. Аденауер переміг із перевагою в один голос – за нього проголосувало 202 з 402 депутатів. Зайве казати, що той вирішальний голос був його власний – К. Аденауер проголосовував за себе сам. Але до цієї тріумфальної хвилини йому довелося пройти тяжкий звивистий шлях.

Час правління К. Аденауера – 1949–1963 роки – став періодом надзвичайного зростання економіки. Звичайно країна не могла самотійно вийти з післявоєнної розрухи. Інші держави, і насамперед США, надали відчутну фінансову допомогу. І діяли вони, виходячи не із альтруїстичних міркувань. У виснаженій війною країні легко могли знайти підтримку комуністичні ідеї, а у разі загострення конфлікту між Сходом і Заходом це мало б для останнього катастрофічні наслідки. І все ж головним фактором стала правильно визначена і реалізована урядом К. Аденауера економічна політика. Людвіг Ерхард, якого вважають автором післявоєнного «німецького дива», зробив ставку насамперед на розвиток малого бізнесу. Наступним кроком стало «соціальне» житлове будівництво – відносно дешеві будинки і квартири для робітників за рахунок бюджету. До цього слід додати: пенсії зростали пропорційно збільшенню внутрішнього валового продукту, надавалися податкові пільги і заохочення вкладникам ощадкас, випускалися «народні акції» акціонерного капіталу, які продавалися особам найманої праці за пільговими цінами.

Тільки за п'ять перших років правління К. Аденауера валовий внутрішній продукт зріс на 48%, реальна заробітна плата – на 80%. У світі заговорили про «німецьке диво». Не знижувалися темпи й надалі. Наприкінці 50-х років ХХ ст. Німеччина К. Аденауера уже мала найбільш могутню і динамічну економіку в Західній Європі.

Таким чином повоєнну відбудову ФРН пов'язують із економічною політикою Л. Ерхарда, розробленою на основі концепції «соціального ринкового

господарства». Вона включала: грошову реформу (1948) – заміну знецінених рейхсмарок на дойчмарки, що значною мірою вирівняло вартість фінансових активів населення; цінову реформу (лібералізація цін); податкову реформу, що сприяла розвитку малого і середнього бізнесу. Не раз Л. Ерхард вказував, що «німецьке диво» – результат зусиль усіх німців, їх працьовитості, діловитості і організованості. Німці вміють рахувати гроші і не пускати їх на вітер. Уряд зі свого боку всіляко заохочує накопичення власності, створюючи для цього необхідні умови. Л. Ерхард сформулював основні чинники успішного розвитку німецької економіки: винахідливість підприємців, дисциплінованість і працьовитість робітників та вміла політика уряду.

Вже в 1954 р. на третину було перевищено рівень довоєнного виробництва, а згодом ФРН вийшла на друге місце в світі після США за рівнем золотих запасів. Ставши провідною країною Західної Європи, Німеччина вдруге випередила своїх минулих переможців за рівнем господарського розвитку.

Отже, основним чинником успіху реформ були менталітет німецького народу, його працездатність, досвід, схильність до дисципліни, готовність в ім'я майбутнього йти на тимчасові жертви, сприятливі соціально-економічні та політичні умови – приватна власність і підприємницькі структури, уміле використання допомоги за планом Маршалла тощо, вибір правильної стратегії економічних реформ і чітке визначення послідовності та етапів проведення їх, сильна політична воля до реформування і в процесі його, можливість вільного обміну поглядами для вибору напрямів та постановки завдань реформи і міцна особистість.

Основною метою політики канцлера К. Аденауера, крім подальшого відродження німецької економіки, було введення ФРН в суспільно-політичні структури західних держав і, в подальшій перспективі, об'єднання двох Німеччин (ФРН та НДР). К. Аденауер разом із президентом Франції Шарлем де Голлем, був, напевно, найбільш послідовним прихильником європейської політичної, економічної і військової інтеграції.

Не зроби К. Аденауер Німеччину справді західною державою – не було б жодного шансу на створення єдиної Європи. Сам канцлер був прихильником Федеративної Європи з могутніми інструментами управління і влади, які б відали справами всіх держав континенту. На думку К. Аденауера, Європа повинна була мати загальний уряд, парламент і президента.

Вірність принципам не залишилася без нагороди. Адже К. Аденауер домігся реалізації всіх цілей, за які брався. Він залишався канцлером до 1963 р., коли його змінив Л. Ерхард, а головою створеної ним партії ХДС до 1966 р.

К. Аденауер пішов у відставку 15 жовтня 1963 р. у віці 87 років. «За сто років багаті на події німецької історії ми вперше є свідками того, коли людина, тривалий час перебуваючи на вершині влади, залишає її не внаслідок свого банкрутства як політика, а з доброї волі, в мирі і злагоді», – сказав в той день голова бундестагу Херстенмайєр. Помер К. Аденауер 19 квітня 1967 р. у віці 91 року.

Один з його наступників канцлер Гельмут Коль сказав: «Те, що створив Аденауер, ми хочемо не тільки зберегти, а й розвивати далі, відповідно до принципів, які він поклав в основу християнсько-демократичної політики». Саме на долю Г. Коля випала історична подія: об'єднання 3 жовтня 1990 р.

Німеччини, відновлення її основного геополітичного статусу, втраченого внаслідок двох світових воєн – впливового силового полюсу практично в самому центрі Європейського континенту.

1. Дейвіс Н. Європа: Історія / пер. з англ. П. Таращук, О. Коваленко. Київ : Вид-во Соломії Павличко «Основи», 2001. 1463 с.
2. Касперович П. М. Історія сучасної Німеччини (XX століття). Донецьк, 1998. 126 с.
3. Купрій Т. Г. Утворення ХДС і його участь у державотворчому процесі Німеччини (1945–1959) : автореф. дис. ... канд. іст. наук : спец. 07.00.02. «Всесвітня історія». Київ, 2007. 17 с.
4. Петелин Б. В. Конрад Аденауер: патріарх германської політики. *Новая и новейшая история*. 2006. № 3. С. 49–54.
5. Підлущий О. Постаті XX століття. Київ : Дух і літера, 2007. 268 с.
6. Уильямс Ч. Аденауэр. Отец новой Германии. Москва : Наука, 2002. 134 с.

## **АСИМЕТРИЧНА СТРАТЕГІЯ ЯК ВЕКТОР ЗМІЦНЕННЯ МІЖНАРОДНОЇ СТРАТЕГІЇ**

*Вівчар Оксана Іванівна,*  
докторка економічних наук, професорка,  
професорка кафедри міжнародних економічних відносин

В сучасних конфліктних умовах велику увагу дослідників привертає до себе феномен асиметричної стратегії. Так з практичної точки зору встановлено, що використання асиметричних стратегій обумовлено існуючою структурою міжнародної системи, і, якщо такі стратегії використовуються періодично, найбільшого системного значення вони набувають в подібні періоди. Використання асиметричних стратегій значно підвищує небезпеку для окремих елементів системи. В той же час відмова від них означає звуження можливостей для поступового розвитку системи.

На основі проведених досліджень встановлено, що асиметрія – це дія або мислення, що якісно відрізняється від дії або мислення противника з метою максимізації відносних переваг, використання слабких сторін опонента або здобуття більшої свободи дій. Конфлікт, якому властиве використання подібних стратегій є асиметричним. Асиметрія може бути політико-стратегічною, військово-стратегічною, операційною або інтегрованою та включати різні цілі, методи, часові рамки та ціннісні характеристики. Асиметричний конфлікт є наслідком взаємодії учасників на основі матеріальних або нематеріальних цінностей, в якій ним притаманні різні за характером цілі та засоби їх досягнення. Причинами міжнародного конфлікту є, по-перше, внутрішні протиріччя між учасниками, і, по-друге, зовнішні стимулюючі фактори. Основною передумовою виникнення асиметричного конфлікту є сприятлива для нього структура міжнародної системи [1, с. 122].

Встановлено, що основні характеристики та тенденції розвитку сучасної глобальної системи міжнародних відносин визначають відмінність її від усіх попередніх, диктуючи нові стратегічні, оперативні та тактичні правила гри. Розуміння цих тенденцій необхідно для підтримування оптимального стану всієї системи, за якого забезпечуються, по-перше, збереження системи; по-друге, можливості реалізації усіма державами своїх базисних інтересів у межах, що їх накладає перша умова. Слід відзначити, що лише за умови існування динамічно-стабільної системи можливо уникнути руйнівних тотальних конфліктів та одночасно забезпечити умови для гнучкого вирішення протиріч в її рамках. Оскільки, асиметричні конфлікти можуть стати як структурною інновацією, що оптимізує систему та пристосує її до протиріч нового типу; так і набути «критичної маси», що зруйнує структуру без заміни її жодними новими формами. «Перехідність» постбіполярної системи і перманентний стан кризи є потужними факторами, що стимулюють виникнення асиметричних конфліктів.

Наукові дослідження вказують на той факт, що стратегічна асиметрія є одним із структурних проявів глобальної міжнародної системи, і одночасно – зовнішнім фактором впливу для всієї системи. Особливість асиметрії – у використанні нетрадиційних методів впливу (нетрадиційних для існуючої системи), які здатні порушити існуючу структуру відносин [2, с. 22].

Якщо під стабільністю розуміти здатність системи до вирішення внутрішніх протиріч, то часто використання асиметричної стратегії є стабілізуючим фактором. Слід підкреслити, що стабілізуючим фактором воно є лише для системи відносин в цілому, але не для окремих її елементів. По суті, використання асиметричних стратегій є намаганням порушити системну рівновагу. Спроба порушення рівноваги призводить або до її відновлення або до зміни структури. Дії антитерористичної коаліції направлено на те, щоб довести життєздатність сучасної структури і основних притаманних їй рис, однією з яких є центральність держави, як суб'єкта міжнародної взаємодії. В цьому сенсі, ефективною протидією асиметричній стратегії було б збільшення ролі традиційних факторів в міжнародних відносинах – і зокрема військового чинника в його конвенційному розумінні. Використання або можливість використання асиметричної стратегії породжує асиметричні виклики, тобто спроби послаблення позицій противника із використанням його слабкостей за допомогою методів, які принципово відрізняються від очікуваних методів протидії [1, с. 78].

Аналізуючи сьогоденну світову ситуацію в контексті асиметрії варто відзначити такі основні риси: 1) світову ситуацію визначає військово й науково-технологічне домінування Сполучених Штатів (однополярний світ), що обумовлює багатовимірну асиметрію міжнародних відносин. У найближчі роки США не матимуть симетричного суперника, який би кинув виклик американській наддержаві; 2) сполучені Штати зустрічаються із всезростаючим опором у вигляді різноманітних викликів – таких, як міжнародний тероризм, розповсюдження зброї масового знищення, перспектива можливої появи другої могутньої наддержави; 3) згідно з деякими оцінками, можливе посилення боротьби за ресурси, насамперед, енергоносії.

Резюмуючи зазначимо, що довгострокові асиметричні конфлікти в глобалізованому світі мають тенденцію до зменшення, натомість зростає кіль-

кість і вплив більш руйнівних, короткострокових конфліктів. В існуючій структурі зростає кількість використання асиметричних стратегій із високим ступенем ризику, таких як тероризм. З одного боку, це пояснюється обмеженістю доступу окремих держав до більш важливіших стратегій, а з іншого – руйнівним характером конфліктів за участю таких сторін.

1. Вівчар О. І. Управління економічною безпекою підприємств: соціогуманітарні контексти : монографія. Тернопіль : ФОП Паляниця В. А., 2018. 474 с.

2. Богданович В. Ю., Сиротенко А. М., Дублян О. В. Концепція асиметричної протидії ворожій державі для нейтралізації її впливу на визначальні сфери національної безпеки України. *Наука і техніка Повітряних сил Збройних сил України*. 2020. № 3 (40). С. 13–24.

## **ВИБОРЧІ КАМПАНІЇ ДО ГАЛИЦЬКОГО КРАЙОВОГО СЕЙМУ В 1908 ТА 1913 рр.**

*Водославський Тарас Сергійович,*  
аспірант II курсу спеціальності 032 –  
Історія та археологія

Виданий австрійським імператором Францом-Йосифом I 26 лютого 1861 р. конституційний закон – «лютневий патент» – передбачав створення місцевих законодавчих органів влади – крайових сеймів – для усіх автономних провінцій держави, зокрема і для Королівства Галичини і Лодомерії з Великим князівством Краківським. Виборчий закон до Галицького крайового сейму базувався на принципі «репрезентації інтересів», тобто ділив суспільство на стани, тому сейм складався з шести суспільних верств. З 1900 р. до нього входив 161 депутат (проти 150 у 1861 р.), з яких 12 вірилістів (керівники вищих навчальних закладів та вище церковне духовенство) і 149 виборних послів: 44 від курії великої земельної власності (поміщицької), троє – торгово-промислових палат, 28 – міської, 74 – малоземельної (селянської) [2, с. 46–52].

Оскільки більшість українців Галичини проживали в селах, то єдиною курією, в якій вони претендували на посольські мандати була селянська. В ній вибори були двоступеневими, тобто на першому етапі – правиборів – усі допущені до участі у виборчому процесі особи – правиборці – обирали з-поміж себе уповноважених до волевиявлення під час другого етапу голосування безпосередньо за кандидата в послы, з розрахунку одного виборця на 500 правиборців [2, с. 50–52].

Важливість виборів до Галицького сейму 1908 р. полягала у тому, що від новообраних послів очікувалося прийняття рішення про сеймову виборчу реформу. В ході виборчої кампанії український політичний рух поділився на два табори: українофільський, що складався з націонал-демократів, радикалів і соціал-демократів, які спробували співпрацювати під час виборів, та москвофільський (русофільський), відмежований від решти українських партій. Укра-

їнська націонал-демократична партія (далі – УНДП) виставила 35 кандидатів в селянській курії, Українська радикальна партія (далі – УРП) – дев'ять, Українська соціал-демократична партія (далі – УСДП) – двох, натомість московфільська «Русская» народна партія (далі – РНП) – 43. Крім того, побуючись зміцнення українофільських партій, польські східно-галицькі консерватори «подоляки», які через надпартійне об'єднання Раду Народову контролювали польську виборчу кампанію в Східній Галичині, вирішили підтримати московфілів. Тому один з лідерів УНДП Кость Левицький констатував, що вибори 1908 р. відрізнялися від попередніх зловживаннями здебільшого проти УНДП, УРП та УСДП [1, с. 469].

Правибори під час виборчої кампанії до сейму 1908 р. супроводжувалися масштабними фальсифікаціями, а також кровопролиттям. Наприклад, в Коропці Бучацького повіту 6 лютого 1908 р. жандармами було убито Марка Каганця – члена Ширшого Народного комітету УНДП, який виступав агітатором кандидата від УРП Северина Даниловича. Другий етап виборів в курії сільських громад, коли виборці приходили в повітове місто і голосували за одного з кандидатів в депутати, відбувся 25 лютого 1908 р. В результаті найбільше депутатських мандатів серед українців здобули московфіли – дев'ять, націонал-демократи – вісім та радикали – три, а також у Станиславові послом було обрано самостійного українського кандидата Лазаря Винничука. Через конфлікт між українофільськими партіями та московфілами, в сеймі виникло дві окремих фракції, зокрема 12 березня 1908 р. у Львові утворено «Українсько-руський соймовий клуб» з націонал-демократів, радикалів, а також Л. Винничука. Того ж року до нього доєдналися троє українських вірилістів, тобто він складався з 15 осіб. В свою чергу, дев'ять московфілів створили «Русский клуб» [1, с. 650–659].

В 1913 р., після довгих українсько-польських переговорів щодо сеймової виборчої реформи, компроміс було зірвано консервативними «подоляками», польськими націонал-демократами «ендеками» та польським католицьким духовенством. 3 травня 1913 р. цар Франц-Йосиф I розпустив Галицький сейм і призначив нові вибори. У позачерговій виборчій кампанії 1913 р. в селянській курії УНДП висунула 37 кандидатів і підтримала УРП з шістьма кандидатами та самовисуванця, колишнього соціал-демократа Михайла Новаківського. Крім того, кандидували 38 представників РНП, а також один представник клерикальної Християнсько-суспільної партії (далі – ХСП) в Надвірній. Голосування відбулося 30 червня 1913 р. і дало українцям позитивні результати, зокрема УНДП отримала 23 мандати, УРП – шість, також вибрано Михайла Короля, який активно співпрацював з народовцями, безпартійного М. Новаківського і московфіла Дмитра Маркова. 10 липня 1913 р. відбулася нарада новообраних українських сеймових послів. На ній було створено «Український соймовий клуб», до якого увійшли націонал-демократи, радикали, три вірилісти, а також М. Король та М. Новаківський. Отже, він складався з 34 осіб, тобто всіх українців, окрім московфіла Д. Маркова [1, с. 650–659].

Таким чином, протистояння між українським та польським політичними рухами під час виборчих кампаній до Галицького крайового сейму загострювалося. Це зумовлювалося впливовістю місцевого законодавчого органу на розвиток національного руху в Галичині, зокрема збільшення кількості україн-

ських послів розцінювалося польськими консервативними діячами як зазіхання на їх вплив на території краю. Особливої гостроти міжнаціональне протистояння набрало в ході виборчих кампаній 1908 р. та 1913 р., оскільки результати цих виборів впливали на українсько-польські переговори в справі сеймової виборчої реформи, яку вдалося прийняти тільки в лютому 1914 р.

1. Левицький К. Історія політичної думки галицьких українців 1848–1914. На підставі споминів : у 2 т. Львів : 3 друкарні оо. Василіан у Жовкві, 1926. 737 с.

2. Grodziski S. Sejm Krajowy galicyjski 1861–1914. Warszawa : Wydawnictwo Sejmowe, 1993. Т. 1. 216 с.

## УКРАЇНСЬКИЙ СІЧОВИЙ РУХ НА ГАЛИЦЬКІЙ ГУЦУЛЬЩИНІ ПОЧАТКУ ХХ ст.: ЗМІСТ ТА ОСОБЛИВОСТІ

*Галемчук Світлана Мирославівна,*  
аспірантка за спеціальністю 032 –  
Історія та археологія

Піднесенню національної свідомості української галицької молоді на початку ХХ ст. сприяла широка парамілітарна діяльність густої мережі протипожежно-руханкових осередків товариства «Січ». Центром формування цих молодіжних товариств стало Покуття та Галицька Гуцульщина. Саме тут у 1900 р. з'явилася перша «Січ» у Галичині в с. Завалля Снятинського повіту.

У кінці ХІХ ст. під впливом радикалів у регіоні почали створюватися товариства «Народні спілки», мета яких полягала у піднесенні життєвого та освітнього рівня українців. «Народні спілки» стали осередками Радикальної партії в селах Галицької Гуцульщини, і саме на них покладалися функції консультативних центрів при створенні та організації діяльності «Січей».

Велику роль в організації творення «Січей» на Галицькій Гуцульщині здійснив особисто Кирило Трильовський. Він докладав значних зусиль, щоб започаткований ним січовий рух набув масового характеру.

На початковому етапі центром січового руху вважалася м. Коломия. Зокрема, у цьому місті у 1901 р. товариство «Народна спілка» на власні кошти видало січові статuti. Саме Коломийський січовий комітет обговорював і приймав рішення про заснування осередків «Січей» на Галицькій Гуцульщині – у м. Косів, м. Надвірна, м. Делятин, с. Жаб'є, с. Микуличин та інших населених пунктах краю, зустрічав уповноважених від «Січей».

У квітні 1908 р. у м. Станиславов заснований «Головний січовий комітет» (ГСК), який обговорював і приймав рішення про заснування осередків «Січей», в т. ч. і в населених пунктах Галицької Гуцульщини, зустрічав уповноважених від товариств. 11 лютого 1910 р. ГСК прийняв постанову, згідно з якою до комітету увійшли кошові «Повітових Січей». Так, до її складу ввійшли і представники з гуцульських повітів – м. Косів, с. Жаб'є, м. Делятин і м. Надвірна.



На Галицькій Гуцульщині січовий рух прокладав собі шлях досить важко, адже у той час значна частина гуцулів була відірвана від цивілізованого світу. Дорога з твердим покриттям закінчувалася біля с. Яворів Косівського повіту, в більшості випадків представники інтелігенції, що прибували сюди з просвітньою метою, далі не доходили. В 1902 р. утворилися січові товариства в с. Космач й с. Микитинці, 1903 р. – у с. Жаб'є Косівського повіту. Найпліднішим виявився 1904 рік. У цей період засновано січові товариства у чотирнадцяти гуцульських громадах, переважно на території сучасних Косівщини і Верховинщини. 13 березня 1906 р. стараннями М. Климкевича та І. Семанюка (Марка Черемшини) було засновано «Січ» у м. Делятин Надвірнянського повіту. Делятинська «Січ» нараховувала понад 250 членів, а також мала один із найбільших духових оркестрів, що складався з 25 інструментів. Містечко Делятин на деякий період став центром січового руху в Надвірнянщині.

Особливістю гуцульських «Січей» була наявність великої кількості старших членів. Зате в гуцульських «Січах» було порівняно мало дівчат. Це можна пояснити особливістю гуцульського укладу життя, де зберігалось чимало пережитків далекого минулого. В результаті цього гуцульська дівчина була чимось неповновартісним у громаді, й тільки вийшовши заміж (а виходили в дуже молодому віці) і ставши газдинею, набувала рівноправності та загальної пошани. На 1913 р. у Косівському повіті діяло 46, а в Надвірнянському 28 січових товариств.

Місцева адміністрація, що на 90% складалася з поляків, намагалася придушити січовий рух ще при зародженні. З перших днів польська адміністрація не дозволялися організовані походи січовиків на вправи, жандарми псували їм пожежний інвентар, залякували членів товариства фізичними розправами. К. Трильовський зауважив, що «поляки боялися хлопської організації та ще у таких формах, які вони вважали за свій виключний привілей а найбільше їх дражнила назва «Січ» та назви січової старшини у цьому вбачалася їм гайдамаччина».

У польських газетах повідомлялося, що на Гуцульщині січовики мають намір перерізати всіх поляків, знищити телеграфну лінію та спалити податковий уряд і суд у с. Жаб'є. У Надвірнянщині активно поширював неправдиві чутки про так званій «бунт гуцулів» та з цього приводу писав неправдиві замітки до газети «Слово польське» вчитель польської «школи людової» у с. Волосів Антон Сочинський. Згадані публікації викликали переляк польської громадськості краю та арешти провідників січового руху. Так, 11 травня 1904 р. було заарештовано кошового «Січі» с. Жаб'є Юрія Соломійчука-Юзенчука та священника із с. Довгополе Івана Попеля.

На знак протесту проти проведених арештів гуцульські січовики зібрали 30-тисячне віче в с. Ясеніві Гірському. На ньому один із січовиків заявив: «У нас всі від 7 до 70 років козаки ... а хто не хоче бути козаком, то є польська свиня». Близько 300 січовиків провели у с. Кути Косівського повіту віче протесту, після якого зі співами «Ще не вмерла Україна» та «Не пора москалеві й ляхові служити» зайшли у корчму і повиливали весь запас горілки. Це викликало нову хвилю масових арештів та всіляких утисків місцевих січовиків з боку шовіністично налаштованих польських кіл.

Таким чином, під впливом радикалів і створених ними «Народних спілок» січовий рух поширився на території Галицької Гуцульщини. Велику роль в організації «Січей» здійснив К. Трильовський, а м. Коломия стала координаційним центром січового руху. Через «Січі» пройшли десятки і сотні молодих жителів краю, які на все життя зберегли січову виправку, високу моральність та громадську активність. Саме вони стали основою формування українського січового стрілецтва, прийняли участь у визвольних змаганнях українського народу 1918–1923 рр.

1. Гей, там на горі «Січ» іде!.. Пропам'ятна книга Січей / ред. П. Трильовський. Едмонтон, 1965. 432 с.
2. Гуйванюк М. Січовий рух у Галичині й Буковині (1900–1914). Чернівці : Зелена Буковина, 2009. 254 с.
3. Ломацький М. «Січі» на Гуцульщині. *Гей, там на горі «Січ» іде!* Київ : ВПОЛ, 1993. С. 141–153.
4. Трильовський К. З мого життя... (Уривок зі спогадів). *Гей, там на горі «Січ» іде!* Київ : ВПОЛ, 1993. С. 13–77.
5. Трофим'як Б. Гімнастично-спортивні організації в національно-визвольному русі Галичини (друга пол. ХІХ – перша пол. ХХ ст.). Тернопіль : Економічна думка, 2001. 694 с.

## **ВІКОВИЙ СКЛАД НАСЕЛЕННЯ ПІДКАРПАТСЬКОЇ РУСІ У МІЖВОЄННІ ЧАСИ**

*Глінка Богдан Іванович,*  
аспірант ІІ курсу факультету історії,  
політології і міжнародних відносин

Як і в багатьох інших європейських країнах, у післявоєнний період вікова структура населення в Чехословаччині зазнала глибокої зміни [1, с. 37]. Після декількох повоєнних років, коли населення Чехословаччини та Підкарпатської Русі потроху оговтувались від розрухи після війни, потроху відновлювалось й кількість населення. Зокрема, у 1920 р. вікова структура населення Підкарпатської Русі виглядала наступним чином: діти віком від 0–14 років склали 226 093 осіб, від 15–49 років – 294 491 осіб, 50+ – 84 009 осіб. Як бачимо наймолодші діти все ще є найсильнішою віковою групою: від 0 до 14 років складала приблизно 35–40% населення, доросле населення приблизно 50% та населення віком 50+ приблизно 10%. В інших частинах Чехословаччини спостерігається схожа ситуація [3, с. 40].

Однак ця позитивна динаміка вікового розшарування населення виглядає зовсім інакше, якщо її поглянути через призму розподілу населення за віковим складом на 1 000 населення. На 1920 р. в Чехії, Моравії і Сілезії та Словаччині на 1 000 населення діти віком від 0–14 років склали відповідно 268, 298 та 326 осіб на 1 000 населення. Натомість на Підкарпатській Русі цей показник дітей від 0–14 років становив 374 особи на 1 000 населення [3, с. 42]. Найбільше

цей показник був в Підкарпатській Русі, найменший в Чехії, Словаччина трималась посередині.

Що ж щодо інших вікових груп, то у 1920 році населення віком 15–49 років на 1 000 населення становило у Чехії, Моравії і Сілезії та Словаччині показник вище 500 осіб на 1000 населення, а саме 538, 523, 501 особа на 1 000 населення відповідно. В Підкарпатській Русі він становив 487 осіб на 1 000 населення. Тут ми бачимо зворотню динаміку, ніж у попередній віковій групі. Така ж динаміка спостерігалась і в останній віковій групі віком 50+, де найбільше осіб на 1000 населення припадало на Чехію, а найменше на підкарпатську Русь, зокрема в Чехії – 192 особа, Моравії та Сілезії – 179 осіб, Словаччині – 172 особи, Підкарпатській Русі – 139 осіб [3, с. 40].

Такі відмінності у віковій структурі населення можуть бути викликаними найрізноманітнішими чинниками як спосіб життя, матеріальне забезпечення, доступ до медицини, також в даному випадку це наслідки війни та хвороб тощо. Неменш важливу роль на віковий склад населення зіграла й система охорони здоров'я та рівень медичних послуг та їх доступність для населення краю [2].

Всі позитивні та негативні фактори та їх складові вплинули на деякі зміни у кількісному співвідношенні населення Підкарпатської Русі з іншими регіонами Чехословаччини. Зокрема, станом на 1930 р. на території Підкарпатської Русі проживало 725 357 осіб, з них діти віком 0–14 років – 270 949, особи 15–49 років – 358 871 осіб, особи віком 50+ – 95 537 осіб. Як бачимо, за 10 років населення краю значно виросло попри негативні фактори як після воєнна розруха і відбудова, еміграція, стан медичної системи. З них у місті проживало 0–14 років – 33313 осіб, 15–64 років – 73 113 осіб, віком 65+ – 4 849 осіб, у селі проживало 0–14 років – 237 636 осіб, 15–64 років – 348 845 осіб, віком 65+ – 27 491 особа [3, с. 41]. Однак, все ж значна частина населення проживала у селі, а тому не мала достатніх коштів на повноцінне життя та її блага. Тому попри таку позитивну динаміку у рості населення все ж у розрахунку на 1000 населення цей показник є невтішним. Зокрема, на 1930 р. населення віком 0–14 років на 1000 населення не змінилось і складало 373 особи на 1000 населення проти 374 осіб у 1920 р., те ж стосується й осіб віком 15–49 років – 487 осіб проти 495 осіб на 1000 населення та осіб віком 50+ – 132 особи проти 139 осіб на 1 000 населення.

Смертність на Підкарпатській Русі була досить високою на відміну від чеських земель. Значна віддаленість лікарень та амбулаторій і висока плата за медичне обслуговування, відсутність або незадовільний стан транспорту були основною причиною тому, що бідний селянин вчасно не міг звернутись до лікарень. Ще більшу бідність та скруту населенню Підкарпатської Русі принесла економічна криза 1929–1933 рр., що прирікала багато сімей на смерть [1, с. 128].

Все ж попри негативні та позитивні зміни у медичній системі, населення краю невпинно зростало і станом на 1936 р становило 798 313 осіб [2, с. 20]. Віковий склад населення станом на 1936 р виглядав наступним чином, особи віком від 0–14 років – 291 154 особи, від 15 до 49 років – 403 387 особи, від 50 років – 1 037 722 особи [2, с. 38]. Як бачимо, завдяки значним зрушенням у

медичній сфері спостерігалось повільне збільшення кількості дорослого населення віком 50+ років, а також значне збільшення кількості дітей та дорослого населення, яке почало значно менше потерпати від різних хвороб та інфекцій. Однак, все ж попри таку позитивну динаміку росту населення, все ж ріст населення Підкарпатської Русі ще довгий час відчував на собі вплив Першої світової війни.

Отже, віковий склад населення Підкарпатської Русі у міжвоєнний період мав свої особливості на відміну від інших регіонів Чехословаччини, як Чехія, Моравія і Сілезія та Словаччина на які впливало ряд факторів, зокрема медичні, еміграційні та у меншій мірі економічні, що і визначили специфіку регіону.

1. Розвиток охорони здоров'я на Закарпатті у міжвоєнний період (1919–1939). *Науковий вісник Ужгородського університету. Серія : Історія.* 2004. Вип. 11. С. 125–131.

2. Ceskoslovenska statistika. Scitani lidu v Respublike ceskoslovenske ze dne 1 brezna. 1938. Praha : Ceskoslovenska statistika, 1938. Dil 1. 415 s.

3. Sčítání lidu v republice Československé ze dne 1. prosince 1930, Díl I: Růst, koncentrace a hustota obyvatelstva, pohlaví, věkové rozvrstvení, rodinný stav, státní příslušnost, národnost, náboženské vyznání. Praha : Státní úřad statistický, 1934. 354 s.

## **ГРОМАДСЬКА ДИПЛОМАТІЯ ТА ЇЇ ВПЛИВ НА ПОЛІТИКУ КРАЇН ЄС ЩОДО РОСІЙСЬКОГО ВТОРГНЕННЯ В УКРАЇНУ**

*Голуб'як Наталія Романівна,*  
кандидатка політичних наук,  
старша викладачка кафедри міжнародних відносин

Вторгнення росії в Україну 24 лютого вплинув на внутрішню та зовнішню політику кожної країни Європи. Міжнародні позиції більшості урядів кристалізуються, відповідають солідарному ставленню з підтримки Києва та протидії Кремлю. Проте залишилися три принципові камені розбрату з Києвом – це постачання зброї, відмова від SWIFT-санкцій та небажання блокувати російський газогін [1]. Відтак, постає завдання розкрити можливості та механізми впливу громадської дипломатії на цільові аудиторії для подальших політичних рішень політичної еліти країн ЄС.

На сучасному етапі, все більше число держав починають усвідомлювати, що необхідно шукати нові, нетрадиційні підходи до вирішення проблем виживання людства, створення нових і реорганізації існуючих механізмів для координації зусиль не лише держав в цьому напрямі, але і самого населення. Відтак, йде мова про появу громадської дипломатії як нової форми міжнародної діяльності, яка пов'язується з трансформацією державного суверенітету та новими технологіями (збільшенням можливостей мас-медіа, цифровізації політичного життя), що дозволяють непрофесійним дипломатам виходити на міжнародну сцену.

Отож дипломатична сфера перестала бути винятковою прерогативою держави, і успіх на міжнародній арені багато в чому залежить від спільних зусиль державних і недержавних структур та громадськості [2, с. 146]. Хоча засоби громадської дипломатії широко використовувалися передовими країнами світу, починаючи ще з часів «холодної війни», в ХХІ ст. внаслідок розпаду комуністичного блоку та швидкого поширення інформаційних технологій у 1990–2000-х роках підвищено увагу до дослідження даного феномену.

Щодо терміну «громадська дипломатія» у розумінні «public diplomacy», на нашу думку, визначається її тісне зближення з громадянською дипломатією, аж до повного «розмивання» кордонів між ними. Оскільки «Нова громадська дипломатія» (англ. «new public diplomacy») передбачає активну та послідовну участь впливових недержавних структур, міжнародних акторів, передусім держав, спрямовану на цільові аудиторії громадськості за кордоном [3]. Головними завданнями громадської дипломатії є формування позитивного сприйняття держави, роз'яснення суті внутрішньої політики держави, процесів, що в ній відбуваються, інформування світової громадськості щодо позиції держави стосовно важливих міжнародних питань. Все це дозволяє державі зайняти свою нішу в інформаційному полі за кордоном і закласти фундамент для досягнення стратегічно важливих цілей, пропагування певних політичних рішень серед іноземного населення з метою подальшого їхнього впливу на публічну владу.

Інституційна складова громадської дипломатії розкривається через діяльність органів виконавчої влади з центральною роллю відомства закордонних справ, міжнародне телерадіомовлення, залучення приватних осіб (у тому числі відомих діячів культури та мистецтва, спортсменів, громадських активістів), діаспори. У випадку відсутності спеціальних структур у складі МЗС, значення цього відомства для громадської дипломатії держави все ж залишається центральним [3].

Аналізуючи напрацювання України в цій сфері, слід виокремити прийняту в 2021 р. Стратегію публічної дипломатії, розраховану на 5 років, в якій використовувалися меседжі для просування теми протидії російській агресії (зокрема, питань деокупації, порушення прав людини, дезінформації тощо). Все це розроблялося з метою формування позитивного іміджу України у світі через інституціоналізацію та посилення функції публічної дипломатії [4].

Відтак особливо цінний цей досвід у воєнний час, коли українська дипломатія працює нон-стоп, щоб максимально мобілізувати міжнародну підтримку на захист держави та громадян. На сучасному етапі МЗС сформувало наступні напрями для боротьби на зовнішньому фронті, а саме санкції, депутатизація, гуманітарна допомога, підтримка світу, ізоляція рф [5].

В першу чергу, громадська/публічна дипломатія України стикнулася із завданням правдивого інформування, впливу на міжнародну спільноту через комунікацію безпосередньо із широким колом цільової аудиторії. Одразу після початку війни були звернення від медіагруп, організацій, державних органів щодо припинення розповсюдження російських пропагандистських каналів. Основна мета не лише донести до західних регуляторів та політиків заклики заблокувати російську пропаганду, а й вплинути на громадську думку їхніх суспільств. Для цього офіційні державні органи сформували перелік джерел, які

поширюють правдиву інформацію для іноземної аудиторії (#StandwithUkraine); запустили репозиторій правди про ключові факти російсько-української війни (#WeAreUkraine); створили платформу #МояВійна, де кожен українець-свідок війни може викласти власну історію з реальними фактами та доказами; запрацював портал «Війна й санкції», який дозволяє переглянути перелік осіб, на яких уже було накладено санкції, а також ознайомитися із кандидатами на потрапляння до санкційних списків.

Щодо санкційного впливу, перемогою публічної дипломатії стало вихід міжнародних компаній з ринку рф, особливо завдяки громадським протестам та впливу на іноземну громадськість (приклади – ситуацій із німецькою компанією Bosch та французькою мережею Auchan). Для координації зусиль громадянського суспільства 17 березня 2022 р. було організовано Український Хаб в Брюсселі, спрямований для всіх українських громадських організацій та для всіх європейців, яким не байдужа доля України. Значною подією для дипломатії стало проведення міжнародного благодійного концерт-телемарафону Save Ukraine – #StopWar, щоб консолідувати міжнародну спільноту у її спротиві російській експансії (аудиторія – 50 великих міст, 28 млн людей).

Напрямок депутізації проявлявся через кампанію UkraineStreet, як заклик перейменувати вулиці з посольствами та консульствами Росії на вулиці України, що стало символічним актом підтримки українського народу; заборона символіки на підтримку війни (георгіївських стрічок та букв Z).

Реалізуючи заходи громадської дипломатії, МЗС намагаються залучити й населення власної держави. Загалом залучення приватних осіб (у тому числі відомих діячів культури та мистецтва, спортсменів, громадських активістів) до громадської дипломатії відбувається у форматі благодійних концертів, матчів, спільних акцій.

Паралельно іншим вимірам публічної дипломатії, велику роль в процесах ведення країнами зовнішньої політики надають діаспорі, яка є повноцінними акторами дипломатичних зносин, тому що виступають, як посередники між країною перебування та батьківщиною. Щодо інструментів, то представники діаспор застосовують практику дії через діяльність громадян-дипломатів, менеджменту проєктів, програм та інформаційних кампаній (прикладом є зустрічі Президента Світового Конгресу Українців з лідерами держав; ініціатива #UniteWithUkraine).

Слід підсумувати, що завдяки численним заходам громадської/публічної дипломатії, Україні вдалося перемогти російські нарративи та їх спроби виправдання своєї агресії. Другою міжнародною перемогою України можна відзначити зміну ставлення до України та українців у світі. І найголовніше – підірвав основи російської економіки.

1. Тиск на ЄС та США: що змушує Захід діяти жорсткіше для протистояння Путіну. *Українська правда*. 2022. URL: <https://www.euointegration.com.ua/articles/2022/03/11/7135707>.

2. Андрущенко Т. В. Громадська дипломатія як засіб подолання ціннісного розколу цивілізації. *Нова парадигма. Філософія. Політологія. Соціологія*. 2010. Вип. 98. С. 146–155.

3. Сухорольська І. Нова громадська дипломатія та особливості її реалізації у сучасних умовах. *Українська національна ідея : реалії та перспективи розвитку*. 2015. Вип. 27. С. 136–143. URL: [http://nbuv.gov.ua/UJRN/Unir\\_2015\\_27\\_23](http://nbuv.gov.ua/UJRN/Unir_2015_27_23).

4. Міністерство закордонних справ. URL: <https://mfa.gov.ua/pro-ministerstvo/strategiyi-mzs>.

5. Офіційна сторінка МЗС України. URL: <https://www.facebook.com/UkraineMFA>.

## ОРГАНІЗАЦІЯ НАУКОВО-ДОСЛІДНОЇ РОБОТИ В МУЗЕЯХ

*Дрогобицька Оксана Ярославівна,*

кандидатка історичних наук,  
доцентка кафедри етнології і археології

Науково-дослідна робота, поряд із культурно-освітньою, експозиційною, фондовою, видавничою, реставраційною, виставковою, пам'яткоохоронною, а також діяльністю, пов'язаною з науковою атрибуцією, експертизою, класифікацією, державною реєстрацією та усіма видами оцінки предметів, які можуть бути визначені як культурні цінності, належить до основних напрямів активності будь-якого музею [2].

Наприклад, плідну наукову роботу проводять працівники Івано-Франківського краєзнавчого музею, фонди якого налічують понад 110 тисяч одиниць. Особливо цінними є нумізматична, етнографічна, археологічна, палеонтологічна, філателістична колекції, а також документи, стародруки XVII–XVIII ст., іконографії, зброя, живопис, графіка XIX–XX ст. Унікальними є археологічні старожитності X–XI ст. з кургану Галичина могила у с. Крилос Галицького району Івано-Франківської області, ікони XIII ст., вироби зі срібла (техніка зерні) XII–XIII ст., скульптури Й. Пінзеля (XVIII ст.) [3]. Експозиція музею охоплює природу, історію, повсякденний побут населення Гуцульщини, Бойківщини, Покуття та Опілля, а також різні види декоративно-прикладного мистецтва. Це дає можливість працівникам установи проводити всесторонню дослідницьку діяльність, щороку видавати збірники матеріалів наукових конференцій, монографії та статті.

З 1993 р. систематично виходять друком «Наукові записки», на сторінках яких висвітлюються актуальні проблеми історичної науки, музейної справи, етнографії та ін. Наразі колектив музею працює над довідником, присвяченим персоналіям, які найбільше доклалися до розбудови мережі музейних установ на Прикарпатті.

На базі Івано-Франківського краєзнавчого музею щороку проводиться кілька наукових конференцій, серед яких: «Пам'ятки Прикарпаття: стан збереження та популяризація» (2018), «Сучасні акценти музейництва. Історія, здобутки, перспективи» (2018), «Традиційна культура Західного регіону в контексті культурної політики України: сучасний стан, проблеми, перспективи» (2019), «Музей сьогодні: аспекти діяльності» (2021), «Осип Сорохтей. З мину-



лого – у сьогоднішнього» (2021), круглий стіл «Українська державність: основні етапи розвитку. Досягнення, проблеми, перспективи» (2021) та ін.

Івано-Франківський краєзнавчий музей з науковою метою тісно співпрацює з іншими відповідними установами та науково-дослідними підрозділами (Музеєм народної архітектури і побуту та Інститутом народознавства НАН України у Львові, Інститутом мистецтвознавства, фольклористики та етнології імені М. Рильського НАН України у Києві тощо).

Однак, не тільки великі музейні установи мають змогу проводити активну наукову роботу. На наш погляд, показовою є науково-дослідна робота музею історії етнографії села Липовиця при Липовицькому ліцеї Спаської сільської ради Калуського району Івано-Франківської області, створеного з ініціативи директора навчального закладу, історика та краєзнавця В.М. Андрейківа. Музей має свій youtube-канал, через який популяризує історичну та етнографічну спадщину села. Зокрема, в мережі доступні наступні відео-екскурсії: «Історичне краєзнавство», «Ремесла та матеріальна культура», «З історії освіти», «Фотосвітлина», «Бойківська хата» [1].

На базі музею проводиться активна дослідницька діяльність учнів – членів Малої академії наук, які під керівництвом В.М. Андрейківа збирають інформацію про етнокультурні особливості села та Бойківщини зокрема. Учні опановують методику польових досліджень й опитують місцевих старожиливі. На основі свідчень респондентів ліцеїсти виконують різні творчі завдання, пишуть конкурсні наукові роботи та захищають проекти. Цікаво, що юні дослідники також беруть безпосередню участь у створенні згаданих відео-екскурсій.

Загалом даний музей відіграє вагомий роль у Моделі виховної системи школи та організації краєзнавчо-пошукової роботи у Липовицькому ліцеї [4].

Таким чином, науково-дослідна робота є органічною та невід'ємною складовою діяльності музейних установ. Її результатом стають численні музейні довідники, монографії, статті, збірники матеріалів науково-практичних конференцій та ін. Якщо музей організований на базі навчального закладу, то до його діяльності активно залучаються ліцеїсти. Це у свою чергу формує нове покоління майбутніх науковців, сприяє творчому розвитку дітей, зростанню зацікавленості історією рідного краю, а відтак і рівня патріотичних настроїв.

1. Екскурсія музеєм історії етнографії с. Липовиця. «Історичне краєзнавство». Ч. 1. URL: <https://www.youtube.com/watch?v=2x8RSiVRVyQ>.

2. Закон України «Про музеї та музейну справу». URL: <https://zakon.rada.gov.ua/laws/show/249/95-%D0%B2%D1%80#Text>.

3. Маньковська Р. Івано-Франківський краєзнавчий музей. *Енциклопедія історії України. Т. 3 : Е–Й* / редкол.: В. А. Смолій (голова) та ін.; НАН України. Інститут історії України. Київ : Наукова думка, 2005. 672 с. URL: [http://www.history.org.ua/?termin=Ivano\\_Frank\\_muzeu](http://www.history.org.ua/?termin=Ivano_Frank_muzeu).

4. Спаська сільська рада Калуського району Івано-Франківської області, Липовицький ліцей. *Модель виховної системи школи*. URL: [https://drive.google.com/file/d/1W2VgIgzjvEn9cwg9Xi\\_V5BSLPncEOMXg/view](https://drive.google.com/file/d/1W2VgIgzjvEn9cwg9Xi_V5BSLPncEOMXg/view).



# КЛЮЧОВІ КОМПОНЕНТИ СВІТОВОЇ ЕНЕРГОБЕЗПЕКИ В КОНТЕКСТІ СУЧАСНИХ ГЕОПОЛІТИЧНИХ ТА ЕКОНОМІЧНИХ ЗМІН

*Козут-Ференс Оксана Ігорівна,*  
кандидатка економічних наук, доцент,  
доцентка кафедри міжнародних економічних відносин

Економічна криза, брак продовольства, геополітичні зміни, російсько-українська війна – все це передумови зміни устрою глобальної економічної та політичної системи світу.

Енергобезпека завжди була ключовою ланкою побудови національної стратегії розвитку будь-якої держави світу, основними компонентами, якої були: енергоефективність, пошук нових джерел ресурсів енергії, здешевлення, стабільність та безперервність постачання використовуваних енергоресурсів.

Провідні країни світу, такі як Німеччина, Франція, країни Північної Європи планують найближчих десять років повністю відмовитися від використання традиційних джерел енергоресурсів, замінивши їх альтернативними. Ключовим аспектом такої енергостратегії є – ліквідації економічного та політичного впливу від країн-експортерів нафти та природного газу на світовий ринок.

Враховуючи наслідки впровадження економічних санкцій, які спричинили зростання цін на викопні енергоресурси в Європі в середньому на 20–35% [1; 2], та адаптацію економіки до такого рівня цін, можна стверджувати, що основним компонентом енергобезпеки на початку 2022 року є енергетична незалежність, навіть, якщо вона призводить до негативних економічних наслідків для споживачів.

Вище зазначене та переорієнтація суспільної думки щодо загального споживання та його раціональності, що є основою впровадження вуглецево-нейтральної енергосистеми є основою побудови нової системи енергобезпеки, ключовими аспектами якої будуть енергетична незалежність, посилення енергоефективності та пошук не лише альтернативних джерел енергетики, а й пошук шляхів заміни використання в будь-яких сферах людського життя традиційних джерел енергетики, що до сьогодні вважалося вкрай економічно не доцільним.

Україна є частиною Європи та з 2022 року ще й частиною європейської енергосистеми [3], що дає нам змогу в короткий термін побудувати власну міцну енергобезпеку з відкритим та прозорим ринком енергоресурсів.

1. U.S. Energy Information Administration. URL : <https://www.eia.gov>.
2. About the European Parliament. URL : <http://www.europarl.europa.eu/aboutparliament/en>.
3. Офіційний сайт Європейської Комісії. URL : [https://energy.ec.europa.eu/index\\_en](https://energy.ec.europa.eu/index_en).
4. Державне агентство з енергоефективності та енергозбереження України. Департамент відновлюваних джерел енергії. URL : <http://sae.gov.ua>.
5. About the European Parliament. URL : <http://www.europarl.europa.eu/aboutparliament/en>.

# **ФЕНОМЕН НАЦІОНАЛЬНОЇ ІСТОРІЇ ХХ ст.: УКРАЇНСЬКА ПОВСТАНСЬКА АРМІЯ У ВІТЧИЗНЯНОМУ ІСТОРІОГРАФІЧНОМУ ДИСКУРСІ. ДО 80-РІЧЧЯ УПА**

*Марущенко Олександр Володимирович,*  
кандидат історичних наук,  
доцент кафедри всесвітньої історії

У жовтні 2022 р. виповнюється 80 років з часу виникнення унікального феномена вітчизняної історії ХХ століття – Української повстанської армії, яка у своїй героїчній боротьбі за національну державність, незалежність і соборність за повної відсутності будь-якої допомоги з боку зовнішнього світу спиралася лише на підтримку власного народу. Створення і діяльність УПА стали тією ланкою історичного процесу, яка забезпечила перманентність і тяглість національно-визвольного руху українського народу, засвідчила його волю до самоствердження, самореалізації й військової самоорганізації для опору як радянському, так і німецькому тоталітарним режимам в роки Другої світової війни та повоєнну добу. Звитяга і жертвність УПА надихають нинішні покоління українців, які мужньо боронять Батьківщину у вітчизняній війні з російськими загарбниками. Актуальність вивчення збройного і державотворчого чину УПА спонукає сучасних науковців уважно проаналізувати стан і дослідницькі перспективи вітчизняної історіографії антинацистського резистансу в Україні в роки Другої світової війни, який розглядається в широкому загальноєвропейському і світовому контекстах і правомірно визначається саме як національний рух Опору.

Про вихід проблематики українського національно-визвольного руху в роки Другої світової війни на якісно новий рівень вивчення й осмислення свідчить поява узагальнюючих праць А. Кентія, Ю. Киричука, І. Патриляка, А. Русначенка, а також колективної монографії «Організація українських націоналістів і Українська повстанська армія. Історичні нариси» й одноіменного Фахового висновку, що стали підсумком тривалої багаторічної праці робочої групи істориків при Урядовій комісії з вивчення діяльності ОУН і УПА. Для них загалом характерними є ґрунтовна джерельна основа, прагнення до об'єктивного й неупередженого дослідження різноманітних аспектів українського самостійництва та етапів визвольної боротьби українців. Вихід цих фундаментальних праць започаткував процеси очищення вітчизняної історії, історії українських національних рухів, партій і організацій різноманітних політичних орієнтацій і напрямів від характерних для радянської й комуністичної історіографії негативізму, а також від суб'єктивізму й упередженості науковців з української діаспори та деяких зарубіжних фахівців.

Важливим підсумком академічного дослідження українськими істориками проблематики УПА на нинішньому історіографічному етапі ми вважаємо висновок про те, що у своїй переважній частині новітня наукова вітчизняна історіографія націлена на висвітлення її позитивного досвіду, не ставить під сумнів антиімперський, спрямований на творення власної національної держави характер українського руху опору, його правомірність, легітимність, масовість,

тривалість, активність і масштабність. Вона зорієнтована в ідеологічному плані на активне пропагування ідеї української самостійної держави, що кардинально відрізняє її від радянської історіографії. Розгляд проблематики УПА саме в такому контексті сприятиме, на наш погляд, виконанню фундаментального завдання українських науковців – побудові нової концепції вітчизняної історії, визначальним принципом чого виступає тяглість і генетична спорідненість усіх без винятку спроб українського народу набути державність.

Подальші дослідження історії, бойової і державотворчої діяльності УПА – армії, яка не капітулювала, не склала зброї, а була до останнього бійця знищена, потребуватимуть якомога ширшого залучення нових репрезентативних джерельних масивів – матеріалів особистого походження, листування, щоденників, повстанської преси і публіцистики, слідчих справ учасників національно-визвольного руху, впровадження мікроісторичних досліджень і вивчення локального контексту, підготовки нових різножанрових наукових і науково-популярних праць, написаних з використанням методів не тільки політичної і мілітарної, а й соціальної, культурної, усної історії та історії повсякденності. Актуальними і затребуваними залишаються морально-етичні, гуманістично-антропологічні та просопографічні підходи і критерії історичного дослідження, розкриття людського виміру тієї жорстокої епохи, а також необхідність створення історико-біографічних досліджень і довідково-енциклопедичних видань з досліджуваної проблеми. Це сприятиме руйнації усталених ідеологем і стереотипів, що живлять радянсько-російські тлумачення українського самостійницького, повстанського руху доби Другої світової війни й повоєнного часу та його остаточному загальнонаціональному і суспільному визнанню, що є надзвичайно важливим для посилення і повноцінної реалізації українського національного проекту й стабільного розвитку української державності в нинішніх складних умовах внутрішніх і геополітичних викликів.

1. Кентій А. В. Збройний чин українських націоналістів, 1920–1956. *Історико-архівні нариси. Т. 1 : Від Української Військової Організації до Організації Українських Націоналістів. 1920–1942.* Київ : Державний комітет архівів України; Центральний державний архів громадських об'єднань України, 2005. 330 с.

2. Кентій А. В. Збройний чин українських націоналістів. 1920–1956. *Історико-архівні нариси. Т. 2 : Українська повстанська армія та збройне підпілля Організації українських націоналістів. 1942–1956.* Київ : Державний комітет архівів України; Центральний державний архів громадських об'єднань України, 2008. 414 с.

3. Киричук Ю. А. Український національний рух 40–50-х років ХХ століття: ідеологія та практика. Львів : Добра справа, 2003. 464 с.

4. Організація українських націоналістів і Українська повстанська армія. *Історичні нариси.* Київ : Наукова думка, 2005. 495 с.

5. Організація українських націоналістів і Українська повстанська армія: Фаховий висновок робочої групи істориків при Урядовій комісії з вивчення діяльності ОУН і УПА. Київ : Наукова думка, 2005. 53 с.

6. Патриляк І. К. «Встань і борись! Слухай і вір...»: українське націоналістичне підпілля та повстанський рух (1939–1960 рр.). Львів : Часопис, 2012. 592 с.

7. Патриляк І. К. Перемога або смерть: український визвольний рух у 1939–1960 роках. Харків : Часопис, 2015. 512 с.

8. Русначенко А. М. Народ збурений: Національно-визвольний рух в Україні і національні рухи опору в Білорусії, Литві, Латвії, Естонії у 1940–50-х роках. Київ : Пульсари, 2002. 519 с.

## **ФУНКЦІОНАЛЬНІ ОСОБЛИВОСТІ РЕГІОНАЛЬНИХ ЗМІ В СУЧАСНІЙ УКРАЇНІ**

*Матвієнків Світлана Миколаївна,*  
кандидатка політичних наук, доцентка,  
доцентка кафедри політичних інститутів та процесів

Громадянське суспільство є середовищем реалізації творчих ініціатив громадян у вирішенні соціальних, економічних, культурних проблем. Роль інструменту у цьому процесі, за допомогою якого здійснюється взаємодія між соціально активними громадянами і суспільством, відіграють засоби масової інформації, зокрема регіональні ЗМІ. Значення засобів масової інформації для суспільства і функціонування держави важко переоцінити. Основне завдання ЗМІ полягає в інформуванні людей щодо різних питань життєдіяльності держави й суспільства, що зумовлено потребою забезпечення сталості влади. Важливою є роль ЗМІ як посередника в діалозі між різними соціально-політичними силами, між владою і суспільством. Мас-медіа регіону володіють потужним потенціалом у контексті управління процесами представлення та конструювання образів іноземних країн, здійснення процесів міжкультурної комунікації, що дозволяє забезпечувати конструювання громадської думки регіональної аудиторії щодо інших країн. Значимість роботи регіональних медіа підкреслюється ще й тим, що в умовах посилення глобалізаційних тенденцій вони надають можливість розширення картини світу, комунікативних зв'язків та стимулювання відносин між представниками різних країн.

Різні аспекти українських регіональних медіа досліджували А. Москаленко, М. Карась, О. Чекмишева, О. Мелешенко, Л. Здіра, І. Белінська, А. Левченко, А. Горчикова, І. Луцюк, І. Паславський, І. Чорна та ін. Зокрема, ролі регіональних ЗМІ в процесі державотворення присвячено публікації Ю. Ярмаши, Б. Загайського, А. Канченко, О. Чернявської, Л. Змій, С. Панченко та ін. Розвиток місцевих ЗМІ та їхню роль у виборчому процесі вивчали М. Чабаненко, Ю. Нестеряк та ін. Шляхи подальшого розвитку, проблеми та реформування регіональних медіа розглядали К. Коверга, М. Орлов. Роль регіональних ЗМІ в сучасній політичній системі України висвітлював А. Русиняк, а С. Матвієнків, зокрема, розглядала місцеві медіа як інструмент формування локальної ідентичності.

Функціональним полем регіональних ЗМІ є: своєчасне, повне висвітлення місцевих подій; висвітлення важливих місцевих проблем; представлення думок ключових осіб регіону; створення можливості для обміну інформацією між мешканцями регіону; орієнтація в культурних подіях; практична допомога в соціально-побутових потребах. Однією з важливих умов для якісної роботи регіональних ЗМІ, на думку дослідників, є розвиток місцевого самоврядування. Забезпечення споживачів якісною, об'єктивною та суспільно значущою інформацією залежить від правових, політичних та економічних умов функціонування регіональних ЗМІ. Регіональні ЗМІ ближче до повсякденних проблем та потреб мешканців регіону. На протигагу національним, регіональні ЗМІ мають можливість висвітлювати місцеву інформацію детальніше, мають великий вплив на формування відчуття місцевої ідентичності, належності до міста / регіону, аудиторія легше отримує підтвердження інформації, про яку дізнається з локальних ЗМІ, можливість установлення щільного та швидкого зворотного зв'язку з аудиторією. Важливим завданням у часи глобалізації, активізації міграційних процесів для регіональних газет є збереження історичної свідомості краян і формування образу Малої Батьківщини, спрямованого на збереження етнічних особливостей регіону та загальнонаціональних ідей. Саме регіональні ЗМІ мали би створювати медіа-продукцію (фільми, музику, програми) на місцях. Це завдання, з одного боку, спрощує, з іншого – ускладнює активний розвиток Інтернет-комунікації. Інформація, що ще кілька років тому була доступна лише в локальному чи сублокальному середовищі, сьогодні легко за кілька хвилин може вийти в загальноукраїнський комунікаційний простір. Інтернет поступово змінює усі попередні розуміння функцій місцевих ЗМІ. Поняття «місцевий» поступово втрачає значення «обмежений», адже відомості, які кілька років тому були доступними тільки в обмеженому середовищі, зараз за мить можуть стати доступними для всього світу. Традиційні ролі відправника і одержувача інформації змінилися [1, с. 192]. З іншого боку, розвиток Інтернету сприяє уніфікації інформаційного ринку. Тексти втрачають свою мовну, культурну, історичну особливість. Збереження їх – робота для регіональних ЗМІ, що своїми текстами мають протистояти глобалізації суспільства, його космополітичним настроям. На протигагу глобалізму, який сприяє уніфікації, одноманітності світових соціальних структур, економіки та культури, регіоналізм також передбачає збереження соціокультурної специфіки регіонів і їхнього місця в світовому поділі праці. З іншого боку, регіони можуть як дбати про збереження своєї соціально-культурної специфіки, так і наполягати на підвищенні власного соціального статусу в державі [2, с. 230]. Відповідно нерівність регіонів з часом може призвести до внутрішньодержавних конфліктів. Такі прояви регіоналізму характерні для українського суспільства. Не допустити розпорошення національної ідентичності мали б, зокрема, і місцеві ЗМІ. Продукуючи свої повідомлення, вони повинні наповнювати їх інформацією, яка б об'єднувала аудиторію навколо спільних цінностей. Розвиток локальної культури залежить не тільки від місцевих ЗМІ, а й від влади, громадських об'єднань та окремих громадян.

Таким чином, засоби масової інформації органічно вписані у політичний простір регіонів, які в своїх основних рисах відтворюють політичний простір

держави. ЗМІ стали одним з важливих каналів впливу громадян на місцеву владу, адже на своїх сторінках відображають думки громадян про різні сторони життєдіяльності територіальних громад. Без цього каналу місцеве співтовариство втратить чи не половину своїх можливостей в плані ефективності і значимості становлення громадянського суспільства і правової держави. Політичний простір регіону сьогодні досить чітко структурований і є полем реалізації владних повноважень, взаємодії його структурних елементів і ЗМІ як важливого чинника формування громадської думки та становлення демократичних інститутів.

1. Dziurzyński K., Sawicki A. Prasa lokalna jako element kultury społeczeństwa obywatelskiego po 1989 roku w Polsce. *Міжнародний науковий форум : соціологія, психологія, педагогіка, менеджмент*. 2010. Вип. 3. С. 191–199. URL: [http://nbuv.gov.ua/j-pdf/Mnf\\_2010\\_3\\_19.pdf](http://nbuv.gov.ua/j-pdf/Mnf_2010_3_19.pdf) 10.

2. Фурса О. О. Глобалізм та регіоналізм в сучасному соціальному просторі. *Гуманітарний вісник Запорізької державної інженерної академії*. Запоріжжя : Вид-во ЗДІА, 2008. Вип. 34. С. 229–237.

## РЕЛІГІЙНІ КОНФЛІКТИ

*Мищук Мар'яна Богданівна,*  
кандидатка політичних наук, доцентка,  
доцентка кафедри політичних інститутів та процесів

У сучасних умовах однією із реальних впливових сил, що опирається на довіру населення, безперечно поряд із ЗСУ, є церква. І це не даремно, адже ще Блаженніший Любомир, чітко вказував на той факт, що саме «церква була носієм політичної та національної ідентичності. Це важливо знати людям західним, з Європи й Північної Америки, яким не зрозуміло, чому Церква в Україні така близька до народу і до життя держави».

Попри те, нажаль, на сьогодні ми можемо спостерігати у суспільно-релігійній сфері зіткнення соціальних ідеалів й інституцій, адже досить високим є рівень політизації релігії, що в свою чергу, негативно впливає на розвиток нашої держави.

Найбільшою мірою у стані відкритих або ж латентних конфліктів перебуває УПЦ (мп). Як відзначає Анатолій Колодний, УПЦ московського патріархату є найбільш конфліктогенною релігійною спільнотою в нашій країні, вона залишається досить закритою до діалогу, негативно впливаючи на екуменічний та державотворчий процеси. І мова йде не лише про відносини з УГКЦ. Глава УГКЦ Блаженніший Святослав з жалем відзначив, що «за останні роки жодна спроба зустрічі з митрополитом Онуфрієм не увінчалася успіхом», оскільки «росія зацікавлена в тому, щоб розпалити в Україні міжконфесійний конфлікт – перенести протистояння між українським суспільством і зовнішнім агресором на релігійний ґрунт».

Особливо конфліктогенними є відносини насамперед, з колишніми УПЦ (КП), УАПЦ та, особливо, об'єднаною ПЦУ.

У сучасних умовах, міжправославний конфлікт зумовлений, в першу чергу, різними поглядами на подальші державотворчі процеси в Україні та участі конфесій у національному відродженні, орієнтацією УПЦ (мп) на московський патріархат. Оксана Горкуша та Людмила Филипович констатують той факт, що «УПЦ МП на офіційному рівні веде себе не як самостійна українська інституція, а як частина РПЦ, що обслуговує ідеологічні інтереси Москви і представляє російську імперсько-історіографічну точку зору».

Це проявляється в багатьох фактах. Зокрема, представники УПЦ (мп) свідомо не брали участі у щорічних вшануваннях сталінських жертв голодомору 1932–1933 рр., вони були єдиною релігійною організацією, що була відсутня під час подій на Майдані

За безпосередньої підтримки та сприяння московського патріархату бойовики та сепаратисти утверджували і утверджують ідеї так званого «русского мира».

І лише на п'ятий день війни 28 лютого синод УПЦ (мп) попросив «патріарха» Кирила закликати керівництво російської федерації до негайного припинення військових дій. Прямой відповіді на звернення не надійшло (як і не було жодної відповіді на прохання Митрополита ПЦУ Єпіфанія забрати до росії тіла вбитих в Україні російських окупантів). Більше того, ще 23 лютого Кирило «благословив» військових на війну проти України. Він подарував ікону командувачу росгвардії Віктору Золотову, який заявив, що вона (ікона) «захищатиме російське військо та прискорюватиме перемогу» у війні з Україною.

Отож, як бачимо їх так зване православ'я, пронизане агресією, заохоченням вбивств, мародерства не маючи жодного стосунку до християнства, виступає як складова шовіністичної ідеології.

1. Абрамов В. Міжінституціональні конфлікти в суспільно-релігійній сфері України: ретроспектива та сучасність (на прикладі православ'я). *Вісник Національної академії державного управління при Президентові України*. 2013. № 1. С. 203–211.

2. Аржаковський А. Бесіди з Блаженнішим Любомиром Гузаром: До пост-конфесійного християнства. Львів : Видавництво Українського Католицького Університету, 2006. 144 с.

3. Глава УПЦ (МП) уникає діалогу з УГКЦ. URL: <https://www.religion.in.ua/news/vazhlivo/44797-glava-upc-mp-unikaye-dialogu-z-ugkc.html>.

4. Горкуша, О., Филипович, Л.. Геополітичний українсько-російський конфлікт: реакція українських церков. *Українське релігієзнавство*. 2016. № 79. С. 7–17.

5. Колодний А., Яроцький П. Історія релігії в Україні : навч. посібн. Київ : Товариство «Знання», 1999. 735 с.

6. Кардинал Любомир Гузар. Мусимо закласти фундамент демократії – наступні покоління зводитимуть дах. URL: <http://archive.wz.lviv.ua/articles/60705>.

7. Міжконфесійні відносини в Україні (на базі соціопитувань). URL: <http://old.niss.gov.ua/MONITOR/Yuli 2009/21.htm>.

8. Мороз В. Специфіка української ідентичності та УГКЦ у сучасний період: спроба осмислення. URL: [http://risu.org.ua/ua/index/studios/materials\\_conferences/51332](http://risu.org.ua/ua/index/studios/materials_conferences/51332).



# Факультет математики та інформатики

## ВПРОВАДЖЕННЯ ЦИФРОВИХ ТЕХНОЛОГІЙ В НАВЧАЛЬНИЙ ПРОЦЕС ЯК ОСНОВА ІНФОРМАТИЗАЦІЇ ОСВІТИ

*Гарнунь Оксана Зіновіївна,*

кандидатка фізико-математичних наук, доцентка,  
доцентка кафедри математики та  
інформатики і методики навчання

**Постановка проблеми.** Суттєві зміни науково-технічного, соціокультурного, соціально-економічного та інформаційного характеру, складні глобальні перетворення та прискорення темпів життя, наростання потоків інформації, вдосконалення технологій демонструють необхідність трансформації та модернізації освіти. Саме освіта відображає специфіку та особливості розвитку будь-якого сучасного інформаційного суспільства, а отже є гарантом майбутнього інтелектуального потенціалу нації. Одним із важливих пріоритетів стає інформатизація освіти, яка сприяє підвищенню ефективності та інтенсифікації навчального процесу за рахунок використання цифрових технологій і впровадження нових методичних розробок в процес навчання, дозволяє надавати якісні знання, формувати інноваційні навички, компетентності відповідно до вимог суспільства на певному етапі його розвитку [1].

**Мета дослідження.** Сьогодні система освіти перебуває в основі усіх інновацій, тому саме від ефективності процесів цифровізації в секторі освіти буде залежати розвиток сучасної економіки України. В такому контексті дослідження внутрішніх і зовнішніх чинників, які визначають динаміку процесів цифрової трансформації, будуть набувати особливого значення.

**Основні результати.** Освіта завжди відігравала одну із важливих ролей у розвитку суспільства, особистості індивідів, удосконаленні людських навичок. Сьогодні спостерігається швидкий розвиток цифрових технологій та впровадження їх у всі сфери життєдіяльності людини, а отже неминучим процесом є цифровізація в освіті, створення цифрового освітнього контенту, який відкриває нові можливості: безперервної освіти; навчання без часових та просторових обмежень; можливості проектування індивідуальних освітніх маршрутів, тощо. Цифрова компетентність стає ключовою для кожної сучасної людини, а вміння працювати з цифровими технологіями поступово стає нормою та необхідністю для всіх, а особливо для науково-педагогічних працівників та вчителів [2].

Тому, інтеграція цифрових технологій в освіту дозволить ефективно організувати навчальний процес, розвивати Всеукраїнські школи онлайн та STEM-лабораторії; розвивати цифрові компетентності освітян; діджиталізувати та автоматизувати управлінські діяльності в сфері освіти і науки; діджиталізувати дані індивідуальної освітньої траєкторії; розвивати і підтримувати освітні платформи і сервіси; запроваджувати комплексні інструменти для оцінки закладами освіти їхнього рівня та стану цифрового розвитку, а в кінцевому результаті буде

сприяти індивідуалізації, диференціації, інтенсифікації освіти і, як наслідок, її оптимізації і вдосконаленню.

На сьогодні процес інформатизації освіти регламентують наступні розпорядчі документи та закони України: Закони України «Про Національну програму інформатизації» (1998 р.), Національна доктрина розвитку освіти (2002 р.); «Про основні засади розвитку інформаційного суспільства в Україні на 2007–2015 роки» (2007 р.); Указ Президента України «Про заходи щодо забезпечення пріоритетного розвитку освіти в Україні» (2010 р.); Національна стратегія розвитку освіти України на період до 2021 року (2013 р.). В цілому в нормативно-правовій базі є понад 20 нормативно-правових та законодавчих актів, які врегульовують процес розвитку інформатизації освітньої галузі та дистанційного навчання на всіх освітніх рівнях [3].

При Міністерстві освіти і науки України створений Директорат цифрової трансформації освіти і науки, який є відповідальним за формування політики в цій сфері і передбачає реалізацію проєктів, ініціатив у сфері цифрової трансформації освіти і науки. Одним із основних завдань на сьогодні – це затвердження Концепції цифрової трансформації освіти і науки, яка, разом із Планом заходів до неї, створюється на 5 років і представляє комплексне системне стратегічне бачення цифрової трансформації цих сфер. Вона відповідає засадам реалізації органами виконавчої влади принципів державної політики цифрового розвитку, що затверджено постановою Кабінету Міністрів України від 30 січня 2019 р. № 56, а також пріоритетним напрямом та завданням (проєктом) цифрової трансформації на період до 2025 року, схваленим розпорядженням Кабінету Міністрів України від 17 лютого 2021 року № 365-р. Документ пройшов громадське обговорення, враховані всі зауваження та надіслано на затвердження до Кабінету Міністрів України [4].

**Висновки.** У результаті Україна отримає не тільки ефективну єдину інформаційну освітню мережу, яка зможе забезпечити якісну освіту та підготовку необхідних для країни фахівців, а й інтеграцію української освітньої системи у світовий освітній простір. У таких умовах освіта може стати успішною та ефективною частиною економічної системи держави, що забезпечить її розвиток та стабільність. Впровадження цифрових технологій та сучасних систем навчання дозволить сформуванню індивідуальних траєкторій навчання для кожного учасника освітнього процесу з врахуванням його психологічних, індивідуальних особливостей та готовності до навчання, що забезпечить формування необхідних компетенцій XXI століття, які відповідають вимогам сучасного цифрового суспільства.

1. Osvita. Stratehiiia Ukrainy 2030. URL: <https://www.slideshare.net/UIFuture/2030-148758034?fbclid=IwAR3OwyONfn01N18qksqA11QZUVIFVHMede9wEfXmdIoT-p994WzjZ8MKnVQ>.

2. Digitization Of Education In The 21st Century. (n.d.). General format. URL: <https://elearningindustry.com/digitization-of-education-21st-century>.

3. Міністерство та Комітет цифрової трансформації України URL: <https://thedigital.gov.ua/news/kabmin-skhvaliv-kontseptsiiyu-rozvitku-tsifrovikh-kompetentnostey-do-2025-roku>.

4. Міністерство освіти і науки України. URL: <https://mon.gov.ua/ua>.

# СУЧАСНА МАТЕМАТИКА ТА МАТЕМАТИКА СУЧАСНОЇ СЕРЕДНЬОЇ ШКОЛИ

*Заторський Роман Андрійович,*  
доктор фізико-математичних наук,  
професор кафедри математики  
та інформатики і методики навчання

З V століття до нашої ери та до сьогодення математики виділяють щонайменше п'ять криз у її розвитку. Подолання кожної такої кризи може розглядатися як певною революцією у математиці. Тому, характеризуючи стан сучасної математики та стан математики сучасної середньої школи, варто коротенько розкрити їх суть.

Першу кризу пов'язують з відкриттям Феодора з Кірени (V ст. до н. е.) несумірності відрізків. Друга криза у розвитку математики настала лише у другій половині XIX століття. При бурхливому розвитку числення нескінченно малих величин, сама теорія дійсного числа була відсутньою. Нагальна потреба у цій теорії породила відразу три підходи до її побудови. І справді, потреби практики та внутрішні потреби самої математики розвивають її швидше ніж десятки університетів (Енгельс). Так, майже, одночасно, з'явилися три теорії дійсного числа – теорія Вейєрштраса, яка ґрунтується на десяткових нескінченних дробах; теорія Кантора, що ґрунтується на фундаментальних послідовностях та теорія Дедекінда, яка ґрунтується на його перерізах.

Фундаментом математики є математична логіка та теорія множин. Перша допомагає робити в ній правильні умовиводи, а друга – слугує її мовою. Не дарма група французьких математиків, які працювали під псевдонімом Бурбакі, при строгому аксіоматичному підході, на основі теорії множин Цермело-Френкеля, старалася побудувати всю математику. Однак, саме у фундаменті математики були виявлені антиномії. Цим і була започаткована третя криза у математиці. У 50-х роках XX сторіччя, останній поліглот математики Герман Вейль зазначив, що ним так і не подолана третя криза. Однак, вже у 30-х роках Коен та Гедель довели, що у достатньо багатій аксіоматичній теорії існують твердження, які у її межах не можуть бути ні доведені ні спростовані. Цей факт став новою несподіванкою для всіх математиків та наробив чимало переполоху.

У 1976 році Апелом та Хакеном було «доведено» знамениту гіпотезу чотирьох фарб. Однак доведення цієї гіпотези важко верифікувати, бо воно складається з двох частин – аналітичної та компютерної (програмної) частини. Перед рецензентами роботи цих математиків виникло запитання чи можна вважати прийнятною таку форму доведення. Це запитання виявилось вельми актуальним, бо, останнім часом, ряд відомих та складних задач були розв'язані та доведені саме за такою формою. Більше того, у межах теорії алгоритмів, було доведено, що існують твердження з короткими формулюваннями, структура та довжина доведень яких є як завгодно складними та довгими. Яскравим прикладом такого твердження є твердження про класифікацію простих скінчених груп. Доведення цього твердження містить приблизно десять тисяч сторінок, і складається з кількох сотень окремих статей. Є думка, що у світі не знайдеться і де-

сяти математиків, які зрозуміють це доведення. Недалеким той час, коли ЕОМ запропонують такі доведення тверджень, які жоден математик світу не буде здатний розуміти. Тенденції та проблеми розвитку сучасної математики можна знайти у [1].

У зв'язку з інформаційним вибухом у математиці, виникає все більша прірва між нею та математикою вищої та середньої школи. Програма математики середньої школи щонайвище сягає рівня середини ХІХ століття. Тому програми з математики цих шкіл мали би систематично переглядатися та доповнюватися із врахуванням тенденцій розвитку сучасної математики. Автор вважає, що у освітніх програмах вищої школи і, особливо, середньої школи порушено баланс між континуальною та дискретною математикою. Це є наслідком того, що дискретна математика почала інтенсивно розвиватися лише з появою обчислювальної техніки та технологій, що з нею пов'язані. Проте елементи кодування та шифрування інформації, елементи теорії графів можуть успішно вивчатися вже у середній колі. Слід також приділяти більше уваги алгоритмічній культурі школяра. Наведу лише один приклад, який часто фігурує у курсі середньої школи. У шкільних збірниках задач часто зустрічаються завдання в яких необхідно спростити вираз. Проте я не зустрічав вчителя, який би пояснив учням, що означає спростити вираз. Спростити вираз означає записати його у вигляді максимально придатному для обчислення його значення. Таким чином, при табличній побудові графіка квадратичної функції, спочатку її вираз потрібно спростити:

$$ax^2+bx+c = (ax+b)x+c,$$

і лише потім проводити необхідні обчислення. При такому спрощенні економиться одна операція множення. А згодом, у вищій школі, у такому спрощенні колишній учень впізнає схему Горнера.

Значно гіршою є ситуація з емпіричними спостереженнями та дослідженнями у вищій і, особливо, середній школі. Проте саме при вивченні математики чітко проявляються такі емпіричні методи як індукція та дедукція, узагальнення та спеціалізація, аналогія, експеримент тощо. Висвітлення цієї грані математичних досліджень, у великій мірі, залежить від майстерності педагога. Часто приходилося чути наступну думку: «Методика викладання математики – це не тільки наука, а й, у великій мірі, мистецтво». Проблеми сучасної школи чітко та з боєм у душі описано у [2].

1. Брайан Девіс Куди рухається математика? *Замітки американського математичного товариства*. 2005. Т. 2. № 11.

2. Поль Локхарт. Плач математика. Нью-Йорк, 2002. 28 с.

# ТРИ- ТА ЧОТИРИЧЛЕННІ РЕКУРЕНТНІ СПІВВІДНОШЕННЯ ДЛЯ ГІПЕРГЕОМЕТРИЧНОЇ ФУНКЦІЇ ГОРНА $H_4$

*Луців Ілона-Анна Василівна,*  
аспірантка 1-го року навчання  
факультету математики та інформатики

Три- і чотиричленні рекурентні співвідношення гіпергеометричних функцій другого порядку (наприклад, гіпергеометричних функцій Аппелля, Горна та ін.) є основою для побудови гіллястих ланцюгових дробових розвинень відношень цих функцій. Ці співвідношення є важливими для отримання найпростішої структури гіллястих ланцюгових дробів (елементами яких є прості поліноми) для наближення розв'язків певних систем диференціальних рівнянь з частинними похідними, а також деяких аналітичних функцій двох змінних [1; 2].

Гіпергеометрична функція Горна  $H_4$  визначається подвійним степеневим рядом

$$H_4(a, b; c, d; z_1, z_2) = \sum_{m, n=0}^{\infty} \frac{(a)_{2m+n} (b)_n z_1^m z_2^n}{(c)_m (d)_n m! n!},$$

$$|z_1| < r, |z_2| < s, 4r = (s - 1)^2,$$

де  $a, b$  і  $c$  – комплексні константи, при цьому  $c$  і  $d$  не дорівнюють цілому недодатному числу,  $(\cdot)_k$  – символ Похгаммера, визначений для будь-якого комплексного числа  $\alpha$  і невід'ємних чисел  $k$  у такий спосіб  $(\alpha)_0 = 1$  та  $(\alpha)_k = \alpha(\alpha + 1) \dots (\alpha + k - 1)$ .

Нами встановлено такі три- та чотиричленні рекурентні співвідношення:

$$\begin{aligned} & H_4(a, b; c, d; z_1, z_2) - H_4(a, b + 1; c, d; z_1, z_2) \\ &= -\frac{a}{d} z_2 H_4(a + 1, b + 1; c, d + 1; z_1, z_2); \\ & H_4(a, b; c, d; z_1, z_2) - H_4(a, b + 1; c, d + 1; z_1, z_2) \\ &= -\frac{a(d - b)}{d(d + 1)} z_2 H_4(a + 1, b + 1; c, d + 2; z_1, z_2); \\ & H_4(a, b; c, d; z_1 z_2) - H_4(a + 1, b; c + 1, d; z_1, z_2) \\ &= -\frac{(2c - a)(a + 1)}{c(c + 1)} z_1 H_4(a + 2, b; c + 2, d; z_1, z_2) \\ &\quad - \frac{b}{d} z_2 H_4(a + 1, b + 1; c + 1, d + 1; z_1, z_2); \\ & H_4(a, b; c, d; z_1, z_2) - H_4(a + 1, b; c, d + 1; z_1, z_2) \\ &= -\frac{2(a + 1)}{c} z_1 H_4(a + 2, b; c + 1, d + 1; z_1, z_2) \\ &\quad - \frac{b(d - a)}{d(d + 1)} z_2 H_4(a + 1, b + 1; c, d + 2; z_1, z_2); \\ & H_4(a, b; c, d; z_1, z_2) - H_4(a + 1, b; c, d; z_1, z_2) \\ &= -\frac{2(a + 1)}{c} z_1 H_4(a + 2, b; c + 1, d; z_1, z_2) \\ &\quad - \frac{b}{d} z_2 H_4(a + 1, b + 1; c, d + 1; z_1, z_2). \end{aligned}$$

Ці рекурентні співвідношення можуть бути використані для побудови гіллястих ланцюгових дробових розвинень для відношень гіпергеометричної функції Горна  $H_4$ , і вони є узагальненням класичних тричленних рекурентних співвідношень для гіпергеометричної функції Гауса, що лежить в основі неперервного дробу.

1. Antonova T., Dmytryshyn R., Kravtsiv V.: Branched continued fraction expansions of Horn's hypergeometric function  $H_3$  ratios. *Mathematics*. 2021. № 9 (2). P. 148.

2. Antonova T., Dmytryshyn R., Sharyn S. Generalized hypergeometric function  $3F_2$  ratios and branched continued fraction expansions. *Axioms*. 2021. № 10 (4). P. 310.

## ПРО ПОПЕРЕЧНІ КОЛИВАННЯ БАЛОК З ДИСКРЕТНО-НЕПЕРЕРВНИМ РОЗПОДІЛОМ ПАРАМЕТРІВ

*Мазуренко Віктор Володимирович,*  
кандидат фізико-математичних наук,  
доцент кафедри диференціальних  
рівнянь і прикладної математики

У доповіді досліджується нестационарна початково–крайова задача, що моделює поперечні коливання пружної балки (довжина  $l$  якої значно перевищує два інші поперечні розміри), складеної з  $n$  кусків змінного перерізу, з дискретно-неперервним розподілом маси і зовнішнього навантаження.

Диференціальне рівняння поперечних коливань балки без врахування тертя і поздовжньої сили має вигляд [1, с. 306]

$$m(x) \frac{\partial^2 w}{\partial t^2} + \frac{\partial^2}{\partial x^2} \left( \alpha(x) \frac{\partial^2 w}{\partial x^2} \right) = q(x). \#(1)$$

Тут  $w(x, t)$  означає прогин балки в точці  $x \in [0, l]$  у момент часу  $t \geq 0$ , погонна маса балки  $m(x)$ , жорсткість на згин  $\alpha(x) = EI(x)$  ( $E$  – модуль Юнга,  $I$  – момент інерції поперечного перерізу) і зовнішнє навантаження  $q(x)$  містять особливості імпульсного типу за просторовою змінною:

$$\alpha(x) = \sum_{k=0}^{n-1} \alpha_k(x) \theta_k(x), m(x) = \sum_{k=0}^{n-1} m_k(x) \theta_k(x) + \sum_{k=1}^{n-1} \mu_k \delta_k(x),$$

$$q(x) = \sum_{k=0}^{n-1} q_k(x) \theta_k(x) + \sum_{k=1}^{n-1} [P_k \delta_k(x) + M_k \delta'_k(x)],$$

де  $\alpha_k, m_k, q_k \in C[x_k, x_{k+1}]$ ,  $0 = x_0 < x_1 < \dots < x_n = l$ ,  $\theta_k(x)$  – характеристична функція півінтервалу  $[x_k, x_{k+1})$ ,  $\mu_k, P_k, M_k$  – зосереджені у перерізах  $x = x_k$  маси, сили і моменти,  $\delta_k(x)$  – функція Дірака (одиничний імпульс) з носієм  $x_k$ .

Рівняння (1) розглядаємо разом з початковими умовами:

$$w(x, 0) = \varphi(x), \frac{\partial w}{\partial t}(x, 0) = \psi(x), \#(2)$$

де функції  $\varphi, \psi \in C[0, l]$  визначають початковий прогин і початковий розподіл швидкостей, та локальними (цей випадок найчастіше зустрічається у застосуваннях) крайовими умовами

$$\sum_{j=1}^4 \beta_{ij} w_x^{[j-1]}(0, t) = \beta_i(t), i = 1, 2, \sum_{j=1}^4 \beta_{ij} w_x^{[j-1]}(l, t) = \beta_i(t), i = 3, 4, \#(3)$$

де  $\beta_{ij}$  – задані дійсні числа,  $\beta_k \in C^2[0, +\infty)$ ,  $w_x^{[j-1]}(x, t)$  – квазіпохідні функції  $w(x, t)$  за змінною  $x$ , що мають вигляд

$$w^{[0]} = w, w^{[1]} = \frac{\partial w}{\partial x}, w^{[2]} = -\alpha(x) \frac{\partial^2 w}{\partial x^2}, w^{[3]} = -\frac{\partial}{\partial x} \left( \alpha(x) \frac{\partial^2 w}{\partial x^2} \right)$$

і несуть відповідний механічний зміст, визначаючи прогин балки, кут повороту, згинальний момент і перерізуючу (поперечну) силу в точці  $x$  у момент часу  $t$ .

З допомогою представлення  $w(x, t) = W(x, t) + u(x, t)$ , де нова невідома функція  $u(x, t)$  є відхиленням шуканого розв'язку  $w(x, t)$  від деякої відомої функції  $W(x, t)$ , початково–крайову задачу (1)–(3) зведено до послідовного розв'язання двох редукованих (простіших) задач. Функцію  $W(x, t)$  будемо [2, с. 210] як розв'язок квазістаціонарної (змінна  $t$  у рівнянні і крайових умовах відіграє роль параметра) крайової задачі з кусково-неперервними коефіцієнтами та імпульсними особливостями у правій частині:

$$\frac{\partial^2}{\partial x^2} \left( \alpha(x) \frac{\partial^2 W}{\partial x^2} \right) = q(x),$$

$$\sum_{j=1}^4 \beta_{ij} W_x^{[j-1]}(0, t) = \beta_i(t), i = 1, 2; \sum_{j=1}^4 \beta_{ij} W_x^{[j-1]}(l, t) = \beta_i(t), i = 3, 4.$$

Для побудови функції  $u(x, t)$  як розв'язку (напіводнорідної) початково–крайової задачі

$$m(x) \frac{\partial^2 u}{\partial t^2} + \frac{\partial^2}{\partial x^2} \left( \alpha(x) \frac{\partial^2 u}{\partial x^2} \right) = q_w(x, t),$$

$$u(x, 0) = \varphi_w(x), \frac{\partial u}{\partial t}(x, 0) = \psi_w(x),$$

$$\sum_{j=1}^4 \beta_{ij} u_x^{[j-1]}(0, t) = 0, i = 1, 2; \sum_{j=1}^4 \beta_{ij} u_x^{[j-1]}(l, t) = 0, i = 3, 4,$$

$$\text{де } q_w(x, t) = -m(x) \frac{\partial^2 W(x, t)}{\partial t^2}, \quad \varphi_w(x) = \varphi(x) - W(x, 0), \quad \psi_w(x) = \psi(x) - \frac{\partial W(x, 0)}{\partial t},$$

використано метод Фур'є відокремлення змінних, метод власних функцій, загальну теорію квазідиференціальних рівнянь [2] і, зокрема, ідею введення квазіпохідних, яка дозволяє оминати проблему множення узагальнених функцій і послабити вимоги на гладкість коефіцієнтів рівняння.

Процес побудови розв'язку проілюстрований на числовому прикладі, що моделює поперечні коливання консольної балки з дискретно-неперервним розподілом параметрів.

Нещодавно подібний підхід був успішно застосований для моделювання поздовжніх коливань стрижня з кусково-сталім поперечним перерізом і  $\delta$ -особливостями [3], а також для моделювання теплопередачі в неоднорідних шаруватих структурах трьох основних геометричних форм (плоскої, циліндричної і сферичної) [4].

1. Василенко М. В., Алексейчук О. М. Теорія коливань і стійкості руху. Київ : Вища школа, 2004. 525 с.

2. Тацій Р. М., Стасюк М. Ф., Мазуренко В. В., Власій О. О. Узагальнені квазі-диференціальні рівняння. Дрогобич : Коло, 2011. 301 с.

3. Tatsij R. M., Chmyr O. Yu., Karabyn O. O. The total first boundary value problem for equation of hyperbolic type with piecewise constant coefficients and  $\delta$ -singularities. *Researches in Mathematics and Mechanics*. 2019. № 24 (1). P. 86–102.

4. Tatsii R. M., Pazen O.Y u. General boundary-value problems for the heat conduction equation with piecewise-continuous coefficients. *Journal of Engineering Physics and Thermophysics*. 2016. № 89 (2). P. 357–368.

## ПОРІГ ЄДИНОСТІ СИСТЕМ НЕЛІНІЙНИХ ВИПАДКОВИХ БУЛЕВИХ РІВНЯНЬ

*Слободян Світлана Ярославівна,*  
кандидатка фізико-математичних наук,  
доцентка кафедри математичного і  
функціонального аналізу

Розглянемо наступний клас систем нелінійних випадкових булевих рівнянь:

$$f_q(\bar{x}) = b_q, \quad b_q = f_q(\bar{x}^0), \quad q = 1, \dots, N, \quad (1)$$

де  $\bar{x}^0$  – деякий  $(0, 1)$ -вектор, «істинний розв’язок» системи (1).

В наперед сумісну систему (1) випадковість може бути введена наступними способами:

1. випадковий вибір функцій  $f_1, \dots, f_q$  вказує на випадковість лівої частини системи (1), а права частина однозначно задається лівою частиною і вектором  $\bar{x}^0$ ;
2. ліва частина системи (1) фіксована, а права стає відомою тільки після випадкового вибору «істинного розв’язку»  $\bar{x}^0$ .

При випадковому виборі функцій  $f_1, \dots, f_q$  та «істинного розв’язку»  $\bar{x}^0$  наперед сумісна система (1) стає повністю випадковою.

Однією із задач для випадкових систем є знаходження середнього числа розв’язків. Знаючи функціональну залежність середнього числа розв’язків наперед сумісних систем нелінійних випадкових булевих рівнянь від числа рівнянь, можна знайти або оцінити «поріг єдиності» – мінімальне число рівнянь  $N_0$ , для якого середнє число сторонніх розв’язків наперед сумісної системи не більше 1,

$$N_0 = \min\{N: E(v_{n,N} - 1) \leq 1, \quad E(v_{n,N-1} - 1) > 1\},$$

де  $v_{n,N}$  – число розв’язків системи (1).



1. Masol V. I. Moments of the number of solutions of a system of random Boolean equations. *Random Oper. Stoch. Eqs.*, 1993. Vol. 1. № 2. P. 169–177.

2. Левитская А. А. Системы случайных уравнений над конечными алгебраическими структурами. *Кибернетика и системный анализ*. 2005. Т. 41. № 1. С. 82–116.

## ПРО ОДНЕ УЗАГАЛЬНЕННЯ РІВНЯННЯ БГАСКАРИ II

**Федак Іван Васильович,**

кандидат фізико-математичних наук, доцент,  
доцент кафедри математичного і функціонального аналізу

Свого часу відомий індійський математик Бгаскара II (1114–1185) запропонував для розв'язування рівняння:

$$x^4 - 2x^2 - 400x = 9999.$$

Оскільки два його корені  $x_1 = 11$  та  $x_2 = -9$  порівняно легко вгадуються, то розв'язати це рівняння нескладно, переконавшись, що інших дійсних коренів воно не має.

Але цікавішим є інший спосіб розв'язування такого рівняння зведенням його до квадратного відносно параметра  $b = 100$ , покладаючи  $400 = 4b$  та  $9999 = b^2 - 1$ .

Розглянемо тепер загальніше рівняння з двома параметрами:

$$x^4 - 2a^2x^2 - 4ab^2x + a^4 - b^4 = 0.$$

Трактуючи його як квадратне рівняння відносно  $b^2$ , ми отримаємо таку сукупність двох квадратних рівнянь:

$$\begin{cases} b^2 = -2ax + x^2 + a^2, \\ b^2 = -2ax - x^2 - a^2, \end{cases} \text{чи} \begin{cases} (x-a)^2 = b^2, \\ (x+a)^2 = -b^2. \end{cases}$$

Звідси для  $b \neq 0$  отримуємо лише два дійсні корені  $x_1 = a + b$  та  $x_2 = a - b$ . А якщо  $b = 0$ , то існують ще два дійсні корені  $x_3 = x_4 = -a$ .

При  $a = 1, b = 10$  як окремий випадок маємо рівняння Бгаскари II.

А у разі  $a = F_{n+1}, b = F_{n-1}$  матимемо рівняння

$$x^4 - 2F_{n+1}^2x^2 - 4F_{n+1}F_{n-1}^2x + F_{n+1}^4 - F_{n-1}^4 = 0,$$

дійсними коренями якого є числа Люка  $x_1 = F_{n+1} + F_{n-1} = L_n$  та Фібоначчі  $x_2 = F_{n+1} - F_{n-1} = F_n$  для всіх натуральних  $n$ . І воно має також дійсні корені  $x_3 = x_4 = -F_2 = -1$  для  $n = 1$ .

Таке рівняння було запропоноване автором поданої замітки для журналу *The Fibonacci Quarterly* і буде опубліковане цього року в листопадовому номері цього журналу.

# Факультет природничих наук

## АМГ. РЕАЛІЇ ОВУЛЯТОРНОГО РЕЗЕРВУ

*Глодан Оксана Ярославівна,*  
кандидатка біологічних наук,  
доцентка кафедри анатомії і фізіології людини та тварин

Стійка тенденція до збільшення кількості жінок, які бажають завагітніти після 35 років, що спостерігається у світі в останні десятиліття, на жаль, не відповідає вимогам фізіології жінки. Оскільки дані епідеміологічних досліджень щодо безпліддя в шлюбі свідчать, що здатність до зачаття після 35 років знижується в 3–4 рази [4; 5], тому вік вважається вагомим фактором ризику порушення репродуктивних функцій. Довкілля, умови праці, соціальні аспекти життя людей, психічний стан, соматичні розлади, негативні наслідки COVID-19 – все це впливає на функціональний стан репродуктивної системи жінки [1; 3].

Мета дослідження: аналіз літератури для визначення особливостей антимюллерового гормону, найточнішого біомаркера оваріального резерву.

Одним із сучасних способів оцінки овуляторного резерву яєчників є визначення концентрації антимюллерового гормону (АМГ).

Оваріальний резерв – це функціональний резерв яєчника, що визначає здатність останнього до розвитку здорового фолікула з повноцінною яйцеклітиною. Сучасні можливості лабораторної оцінки оваріального резерву включають визначення рівня: АМГ, фолікулостимулюючого гормону (ФСГ), інгібіну В.

Використання АМГ для скринінгу оваріального резерву почали відносно нещодавно, але АМГ має декілька значних переваг над іншими методами [1; 3; 5].

Відкриття молекулярної структури АМГ та розуміння його впливу репродуктивну систему поглибили знання про гіпоталамо-гіпофізарно-яєчникову регуляцію. АМГ представляє собою глікопротеїн, що синтезується фолікулом на ранній стадії його розвитку, виступає регулятором гонадотропін-незалежного фолікулогенезу. Зокрема, він регулює кількість фолікулів, що перейдуть з стадії примордіального до первинного. Показано, що концентрація АМГ в сироватці чітко корелює з кількістю фолікулів в яєчниках [5].

Аналізуючи літературу [1; 2; 4], можна стверджувати, що найточнішим маркером з усіх біохімічних показників, які оцінюють стан оваріального резерву, можна вважати АМГ.

Особливої уваги з приводу цього надають вивченню АМГ, який є одним з основних маркерів репродуктивної системи, він більшою мірою корелює з кількістю ФСГ, естрадіолом, також його вважають більш незалежним і надійним маркером оцінки функціональної активності яєчників [2], антральних фолікулів, ніж інші гормональні маркери оваріального резерву (інгібін В).

АМГ точно відображає резерв антральних фолікулів, його рівень не залежить від періоду менструального циклу й немає значних коливань, на відміну від ФСГ чи естрадіолу.

До 35 років норма рівня АМГ становить понад 2 нг/мл, згодом він стає нижчим і у віці понад 40 років досягає рівнів приблизно 1,5 нг/мл, у 43 роки – 1 нг/мл [2].

У жінок з синдромом полікістозних яєчників (СПКЯ) у середньому рівні АМГ у 2–3 рази вищі порівняно з жінками без СПКЯ (11,4 порівняно з 4,7 нг/мл).

Гормональні зміни в організмі жінки, в якій менструальна функція припинилася до 40 років, в цілому, є подібними до змін типових для менопаузи. До них належить зростання концентрації ФСГ, зменшення вмісту екстрогенів, АМГ та інгібіну В. Особливе значення при цьому надають саме АМГ, розглядаючи його як найперший та найбільш чутливий маркер наближення завершення репродуктивної функції.

Отже, підсумовуючи огляд літератури, слід підкреслити, що АМГ можна вважати найточнішим маркером з усіх біохімічних показників, що оцінюють стан оваріального резерву та прогнозують зниження і згасання функцій репродуктивної системи жінки. Цей показник не лише оцінює оваріальний резерв, а й прогнозує розвиток синдрому гіперстимуляції яєчників; виявляє пременопаузальні зміни, коли, призначення замісної гормональної терапії ефективно для запобігання серцево-судинних захворювань, передовсім остеопорозу; оцінює оваріальну функцію до і після проведення операцій на яєчниках або хіміотерапії, а також оцінює можливу наявність злоякісного процесу в разі виявлення утвору в ділянці яєчників.

1. Гюльмамедова Ч. В. Уровень маркеров репродукции у женщин с бесподием (по данным гормонального скрининга). *Українська медична стоматологічна академія*. 2018. Т. 17. Вип. 1 (57). С. 77–83.

2. Єфіменко О. О. Репродуктивні, клінічні та біологічні маркери перименопаузи. *Репродуктивна ендокринологія*. 2018. № 6 (44). С. 24–27.

3. Мишиева Н. Г. Бесплодие у женщин позднего репродуктивного возраста: принципы диагностики и лечения в зависимости от овариального резерва : дис. ... д-ра мед. наук. Москва, 2008.

4. Buyuk E., Seifer D. B., Younger J. et al. Random anti-Müllerian hormone (AMH) is a predictor of ovarian response in women with elevated baseline early follicular follicle-stimulating hormone level. *Fertility and Sterility*. 2011. Vol. 95. № 7. P. 2369–2372.

5. Fong S. L., Baart E. B., Martini E. et al. Anti-Müllerian hormone: a marker for oocyte quantity, oocyte quality and embryo quality? *Reproductive BioMedicine Online*. 2008. Vol. 16. № 5. P. 664–670.

# ВПЛИВ БІОПСІЇ В ЕКСПЕРИМЕНТІ НА МОРФОМЕТРИЧНІ ПОКАЗНИКИ ЯЄЧКА ЩУРІВ

*Івасюк Ірина Йосипівна,*  
кандидатка медичних наук, доцентка

З року в рік значно зростає кількість хворих з запальними процесами, розладами копулятивної та генеративної функції. Тому з метою диференціювання характеру патологічного процесу і вирішення питання доцільності хірургічного втручання рекомендують, як один з методів діагностики, біопсію. Біопсія яєчка – це хірургічна операція, при якій для отримання шматочка тканини органа виконують відкриття 2–3 см шкіри яєчка. У деяких випадках береться кілька зразків тканини, два або три з кожного яєчка з різних ділянок.

**Метою** даної експериментальної роботи є вивчення стану мікроциркуляторного русла та сперматогенезу у віддалені терміни після діагностичної біопсії яєчок.

Для дослідження було використано 48 білих статевозрілих безпородних щурів-самців масою 170–200 г, віком 8 місяців. Усі експерименти проводили під загальним ефірним наркозом. Структуру яєчка статевозрілих щурів-самців вивчали через 1, 7, 14, 30 діб після проведення біопсії яєчка для встановлення гістологічних змін у ньому.

**Результати дослідження.** Нами встановлено, що через одну добу після проведеної операції біопсії яєчок статевозрілих білих щурів їх маса збільшилася і становить  $1234,71 \pm 19,46$  мг проти  $1149,85 \pm 21,23$  мг інтактного органа, що можна пояснити післяопераційним набряком. У місці хірургічного втручання в паренхімі яєчок наявні мікрогематоми. Судини гемомікроциркуляторного русла мають розширений просвіт. Діаметр звивистих сім'яних трубочок дорівнює в середньому до  $178,93 \pm 2,46$  мкм. Їх власна оболонка потовщена за рахунок набряку. У міжканальцевій сполучній тканині згущуються лімфоцити та інші форми лейкоцитів. У більшості сім'яних трубочок виражений важкий ступінь пошкодження клітин сперматогенного епітелію.

Через 7 діб досліду маса яєчок зменшується до  $950,5 \pm 15,41$  мг. В місці біопсії наявна концентрація судин мікроциркуляторного русла у зв'язку з атрофією трубочок. Просвіт їх нерівномірний. Діаметр сім'яних трубочок дорівнює в середньому до  $160,01 \pm 0,79$  мкм. Власна оболонка звивистих сім'яних трубочок потовщена. Кількість звивистих трубочок із важким ступенем пошкодження статевих клітин досягає половини. Інтерстиційна тканина з явищами набряку.

Через 14 діб після біопсії атрофічні явища в їх паренхімі наростають. Маса органа становить  $907,46 \pm 13,69$  мг, а паренхімні мікросудини в місці операційного втручання деформовані, капіляри переплетені між собою і утворюють клубки. Діаметр звивистих сім'яних трубочок зменшений в середньому до  $148,35 \pm 0,72$  мкм. Їх власна оболонка потовщена, а в просвіті епітеліальні клітини відсутні. В інтерстиції розростаються сполучнотканинні елементи.

На 30-ту добу досліду маса органа становить  $938,27 \pm 19,51$  мг. Сітка судин мікроциркуляторного русла в місці хірургічного втручання різко деформо-

вана, а у деяких ділянках паренхіми капіляри не визначаються. Просвіт судин, що збереглися, місцями значно розширений або навпаки – звужений. Діаметр сім'яних трубочок зменшений в середньому до  $123,40 \pm 2,09$  мкм. каналні мають неправильну форму, а клітини сперматогенного епітелію в них відсутні. У прилягаючих до ділянок біопсії звивистих сім'яних трубочок кількість сперматоцитів і сперматид значно зменшена.

**Висновок.** Вплив експериментальної біопсії яєчка має теоретичне і практичне значення для андрології, оскільки вони свідчать про негативний вплив на структуру і функцію статевої залози, порушує цілісність білкової оболонки, яка відіграє важливу бар'єрну роль. Проведені дослідження показують, що біопсія яєчок призводить до деформації гемокапілярної сітки та атрофії звивистих сім'яних трубочок у місці втручання.

1. Божедомов В. А. Епідеміологія і причини аутоімунного чоловічого неплоддя. *Урологія*. 2005. № 1. С. 35–44.

2. Дахно Ф. В., Мусієнко А. В. Сучасні репродуктивні технології: досягнення та перспективи розвитку в лікуванні безпліддя. *Здоров'я України*. 2015. № 148.

3. Клінічна анатомія яєчка : монографія / Б. В. Грицуляк, А. М. Спаська, В. Б. Грицуляк, І. Й. Івасюк, О. В. Халло. Івано Франківськ, 2012. 144 с.

4. Грицуляк Б. В., Грицуляк В. Б., Івасюк І. Й., Лісова Т. А. Зміни цитологічних показників яєчка після травми кровоносних судин сім'яного каналіка в експерименті. *Галицький лікарський вісник*. 2015. Т. 22. № 3. С. 66–68.

5. Грицуляк Б. В. Характер цитологічних змін в травмованому яєчку / Б. В. Грицуляк, В. Б. Грицуляк, І. Й. Івасюк та ін. *Світ медицини та біології*. 2014. № 4 (47). С. 107–110.

6. Івасюк І. Й., Даниш Г. Д. Гостра травма яєчка з розривом білкової оболонки. *Тези Всеукраїнської конференції з міжнародною участю «Медико-біологічні аспекти та мультидисциплінарна інтеграція в концепції здоров'я людини»*, 9–11 квітня 2020 року. Тернопіль, 2020. С. 88.

7. Пиріг Л. Здоров'я населення України та його охорона. *Матеріали XI Конгресу світової федерації лікарських товариств*, 28–30.08.2006 р. Полтава : КПП «Друкар», 2009. С. 5–13.

## ТИПІЗАЦІЯ ТЕРИТОРІАЛЬНО-ПОЛІТИЧНИХ КОНФЛІКТІВ У ЗОНАХ КОНФЛІКТІВ

*Сливка Роман Радославович*,  
кандидат географічних наук, доцент,  
доцент кафедри географії та природознавства

Дослідження політико-територіальних конфліктів було і є одним з головних завдань політичної географії. Українська географія готова з методологічного погляду не тільки адаптувати зарубіжні концепції геополітики і політичної географії, які пояснюють чинники і генезу конфліктів, а й використо-

увати власні напрацювання в цьому руслі. Ми виходимо з тези, що вирішення політико-територіальних конфліктів залежить від геополітичного статусу суб'єктів конфлікту. Важливим попереднім внеском у цю справу є теоретико-методологічні положення політичної географії і геополітики, що стосуються проблем геополітичного потенціалу держав світу. Для кращого відображення зміни геополітичних статусів країн ми використали понятійно-термінологічну систему Е. Алаєва, яка відображає головні напрями досліджень суспільно-географічних явищ. Ця відома логічна система охоплює територіально-структурні, компонентно-структурні, вертикально-структурні та хроноструктурні процеси [2, с. 197]. Важливим попереднім внеском у типізацію політико-географічних процесів є праця О. Склярської «Політико-географічні процеси в прикордонних районах Закарпатської і Чернівецької областей», де використано запропоновані Е. Алаєвим територіально- та компонентно-структурні параметри процесів, адаптовані для потреб політико-географічного аналізу [1]. Автор не приділила достатньо уваги вертикально-структурним і хроноструктурним процесам. Наше завдання – визначення особливостей вертикально-структурних політико-географічних процесів як важливого предмета дослідження геоконфліктології. За Е. Алаєвим, вертикально-структурні процеси мають прояв стратифікації, результатом якої є вертикальна ярусність, а зворотним процесом – вирівнювання [2, с. 197]. На наш погляд, міжнародний політико-територіальний конфлікт є боротьбою двох або декількох суб'єктів міжнародних відносин за владу над територією, суверенне право визначати її статус і використовувати ресурси, які вона містить. Геополітичний статус учасників конфлікту і самого спірного політико-територіального утворення є важливою характеристикою для оцінки перспективи вирішення проблеми. Виходимо з засадничої тези про те, що чим вищий геополітичний статус держави, тим більша імовірність вирішення політико-територіального конфлікту на її користь. Поширення влади однієї держави на територію іншої без огляду на суверенні права можна розглядати як прагнення здобуття особливого статусу на міжнародній арені. Така держава претендує на роль «наддержави», «великої держави», «держави-гегемона», «держави-протагоніста» тощо зі значним потенціалом міжнародного впливу. Країну, яка потрапляє під суверенний вплив сусідньої держави, можна трактувати як залежну, або ж частково суверенну (буферну). Загальноприйнятим є уявлення про кількісні та якісні зміни на політичній карті світу. Вертикально-структурні процеси належать до якісних змін. Вони, відповідно, зумовлюють кількісні. Досягнення більшого авторитету на міжнародній арені дає змогу окремим державам розраховувати на лояльність міжнародного співтовариства в разі вирішення їхніх політико-територіальних проблем. Навпаки, його втрата може знизити інтерес і, в ліпшому разі, забезпечити тільки пасивну підтримку слабкої держави. Геополітичний статус країни залежить від такої його характеристики, як могутність і сила. За М. Бачваровим і А. Суліборським, могутність, силу держави аналізують передусім у взаємозв'язку державної влади з економічними, політичними і військовими впливами держави. Збалансування сил держав є важливим чинником міжнародних відносин. Взаємини між країнами, з одного боку, свідчать про динамічну співпрацю, а з іншого, – про стан змагання, конкуренції, яка дотична до таких характеристик, як впливовість і могутність – економічна, політична чи війсь-

кова. Кожна держава домагається досягнення кращого зовнішнього середовища, яке необхідне для власного розвитку. З цього погляду могутність держав можна оцінити через порівняння з іншими країнами. Держава є потугою тільки тоді, коли суверенна. Залежна чи розділена країна не є потужною, а навпаки, вона є джерелом конфліктів і слабким «вогником» у світовому балансі сил [3, с. 139].

У будь-якій країні можна виділити регіони за їхнім статусом: 1) геополітично лабільні (не мають чіткої державотворчої доцентрової орієнтації, можуть орієнтуватись на зовнішні геополітичні проекти); 2) геополітично латентні (не виявляють суттєвих відцентрових чи доцентрових тенденцій); 3) геополітично активні (виявляють суттєві доцентрові/відцентрові державницькі тенденції). У різні історичні періоди регіон може змінювати свій статус. Усе це суттєво впливає на його конфліктний потенціал. Найбільше конфліктність генерується у геополітично лабільних і геополітично активних регіонах держави.

Отже, аналіз вертикально-структурних політико-географічних процесів доводить, що системі міжнародних відносин притаманний процес ієрархізації геополітичних статусів окремих держав і їхніх регіонів. Він суттєво впливає на здатність держави вирішувати її політико-територіальні конфлікти. Подальші дослідження потрібно зосередити на вдосконаленні типології держав і регіонів за їхнім геополітичним статусом. На окрему увагу заслуговує вивчення хроноструктурних політико-географічних процесів у їхній дотичності до геоконфліктологічної проблематики.

1. Склярська О. Політико-географічні процеси в прикордонних районах Закарпатської і Чернівецької областей : монографія. Львів, 2011. 228 с.

2. Толчів О. Г. Суспільно-географічні дослідження: методологія, методи, методики : навч. посібник. Одеса, 2005. 632 с.

3. Waczwarrow M. Kopenium wiedzy geografii politycznej i geopolityce. Terminologia. Warszawa, 2003. 190 s.

## СВОБОДА ЯК ЧИННИК ГІДНОСТІ ЛЮДИНИ У ФІЛОСОФІЇ АВРЕЛІЯ АВГУСТИНА

*Білінський Віктор Романович,*

II курс ОР доктор філософії факультету психології

Одним із найбільш відомих представників християнської філософії, хто зосередив свою увагу на проблемі свободи волі та важливості її інтенціональності для гідності людини, був Аврелій Августин. У його працях можемо простежити витoki християнського філософського психологізму [3, с. 14]. На думку Августина, воля людини стала злою, як і її природа, не тому, що Бог сотворив її такою, а тому що вона спотворилась через гріх та свідомий вибір гріха. Як переповідає біблійна історія, Адам і Єва знали Божу волю, заборону їсти з дерева пізнання добра та зла, але вони свідомо пішли на гріх. Як бачимо, втрата людиною своєї божественної гідності, повноти свободи, пояснюється Аврелієм Августином в дусі біблійної традиції шляхом розкриття онтологічного аспекту феномену гріха. Мислитель наголошує, що саме після гріхопадіння Адама та Єви, всі люди почали народжуватися злими від природи, зі злою волею. Вчинивши гріх, збунтувавшись супроти Божої волі, вони розірвали зв'язок із Богом, тому були позбавлені Божої благодаті та милості [5, с. 270]. Люди почали виявляти більшу схильність до гріха та зла, ніж до добра та праведності. Гріх є солодким і приємним. Людина отримує насолоду, вчиняючи гріх, ухиляючись від діяння добра. Саме так, на думку Аврелія Августина, природа людини та її воля стали злими і спотвореними. Нащадки Адама ще далі відійшли від Бога і почали поклонятися ідолам, язичницьким божкам, які насправді були демонами, робити зло, грішити, вбивати, знищувати одне одного. У всіх цих діях проявлялась зла, спотворена воля людини. Людина глибоко зав'язла у гріховному багні, з якого її може витягнути тільки Боголюдина – Ісус Христос. Саме Він показав людству шлях любові, відновлення повноти свободи і спасіння. Отже, згрішивши Адам і Єва, будучи вільними стали в'язнями, будучи панами стали рабами гріха і Диявола, вони вже не були чистими духовно і святими дітьми Божими, його послідовниками, вони втратили зв'язок з Богом, стали ворогами Бога, бо збунтувались проти його волі та законів, в їхні серця закрився страх, гнів, заздрість, гордість, недовіра та інші негативні відчуття, які вони пізнали вперше, скуштувавши заборонений плід з дерева пізнання добра та зла.

Постає логічне запитання: Що є причиною гріха, і чому люди згрішили? Августин відповідає на це питання дуже просто – гордість, саме вона є причиною гріха, ось чому Адам і Єва згрішили, саме через це й сучасні люди грішать і чинять зло. Гордість, ось корінь злої волі людини і її бунту проти Божої волі та його законів. Гординя штовхнула Адама та Єву на гріх та непослух, вони вирішили, що не зобов'язані коритися Божій волі та законам, вони стоять вище цього, бо переконані, що вони є улюбленими Божими дітьми, тому їм можна все. Для чого коритися Богові, якщо в тебе є свобода, і ти можеш робити



все що хочеш? Приблизно так думали перші люди, і, по суті, через багато тисяч років нічого не змінилося, зараз більшість людей думає так само. Пройшли тисячоліття, зароджувались і занепадали імперії та цивілізації, одна історична епоха змінювала іншу, а людська природа зовсім не змінилась, як була кілька тисячоліть назад, гордою, злою, егоїстичної, жадною, жорстокою такою і залишилась.

Людина сама може обирати добро чи зло, вона сама вирішує кому служити, святому, досконалому і чистому Богові чи злему, потворному, хитрому і повному злоби Дияволу, який ненавидить людей, оскільки вони були створені на образ і подобу Божу, і Господь вважає їх своїми дорогими дітьми, в той час, як ангели є всього лише слугами і виконавцями Божої волі. Тому Сатана задрить людям, ось причина, через яку він перетворився на змія, проник в Едемський сад і спокусив Адама та Єву вчинити гріх і збунтуватись проти Господа. Хоча не потрібно всю вину звалювати на Диявола, оскільки Адам та Єва не були малими та нерозумними дітьми, якими легко маніпулювати, вони були дорослими людьми, створеними на образ та подобу Божу, в них була свобода, вони володіли Божественною мудрістю, якою їх наділив Бог під час акту творення. Отже вони свідомо та добровільно вибрали гріх і зло, ніхто на них не тиснув і не заставляв під страхом смерті скуштувати заборонений плід. Тому частина вини за гріхопадіння лежить на найперших людях, через них всі їхні нащадки народжувались злими та грішними від природи – прокляте потомство, яке так і тягнеться до гріха та зла і які стали рабами гріха та Диявола. У своєму творі Августин зауважував: «Свобода волі хоч і створена за своєю природою доброю добрим і люблячим Богом, але створена такою, що може змінюватись, хоч і була створена вічним та незмінним Богом. Тому воля людини здатна відхилятися від добра і робити зло, яке походить вже з її сваволі, але також вона може і відхилятися від зла, для того, щоб чини добро» [2, с. 755].

Отже, хоч Аврелій Августин і не заперечував свободу волі людини, проте стояв на позиції телеологічного детермінізму, стверджуючи, що свобода волі людини є обмеженою волею Бога та Його законами, які, навіть за умов людської сваволі, все одно неминуче діють щодо неї. Намагаючись переступити через ці закони, бунтуючи проти Бога, людина чинить гріх і невідворотно несе покарання. І ці покарання, у вигляді нещастя, хвороб, інших випробувань, постають як ліки для душі. Вони спонукають її звернути зі шляху самознищення, позбутися залежності від гріха [6, с. 146]. Аврелій Августин був переконаний, що глибинною причиною гріха є гордіня, яка штовхає людину на бунт проти Бога, на розрив її зв'язку із Богом, тобто з онтологічною основою своєї справжньої, а не ілюзорної, свободи. Таким чином людина втрачає благодать, опору в житті, свою божественну гідність, якою володіла до гріхопадіння. Внаслідок гріхопадіння її воля стала злою та спотвореною, схильною до гріха. І тільки через Божу благодать душа людини зможе знову відродитися, повернути свою втрачену гідність, чисту, неспотворену волю, якою вона володіла до гріхопадіння, відновити втрачену і таку потрібну для життя єдність із Богом.

1. Блаженный Августин. Творения : в 4 т. Т. 4 : Исповедь. Книги I–XII. *Блаженный Августин*. Санкт-Петербург : Алетейя ; Київ : УЦИММ-пресс, 1998. 650 с.

2. Блаженный Августин. Творения : в 4. Т. 3 : О граде Божием. Книги I–XIII. *Блаженный Августин*. Санкт-Петербург : Алетейя ; Київ : УЦИММ-пресс, 1998. 600 с.

3. Гоян І. М. Історико-філософська рефлексія психологізму: на перетині філософії і психології : монографія. Івано-Франківськ : Симфонія форте, 2011. 360 с.

4. Гоян І. М., Дойчик М. В. Милосердие как проявление достоинства личности. *Социальное воспитание. Научный журнал*. Витебск, 2014. № 2 (4). Июль–декабрь. С. 37–45.

5. Дойчик М. В. Антиномічний вимір гідності людини у християнській філософії Аврелія Августина. *Гілея : науковий вісник : збірник наукових праць*. 2013. Вип. 75 (8). С. 269–272.

6. Дойчик М. В. Ідея гідності в історії європейської філософії : монографія. Вид. 2-ге, доповнене. Івано-Франківськ : Прикарпат. нац. ун-т ім. В. Стефаніка, 2018. 394 с.

7. Arbitrium Liberum у Августина. URL: [https://andrey-gasilin.livejournal.com/50082.html#\\_ftn8\\_8036](https://andrey-gasilin.livejournal.com/50082.html#_ftn8_8036).

## СОЦІАЛЬНА АКТИВНІСТЬ РЕЛІГІЙНИХ ОРГАНІЗАЦІЙ УКРАЇНИ В УМОВАХ ВОЄННОГО СТАНУ

*Білоус Світлана Іванівна,*  
кандидатка філософських наук, доцентка,  
доцентка кафедри філософії, соціології та релігієзнавства

Актуальність дослідження теми зумовлена викликами сьогодення: 24 лютого 2022 р. Україна й українці опинилися в реаліях повномасштабного воєнного вторгнення російського агресора. Вже у перші тижні й місяці війни об'єдналися усі державні й соціальні інститути, ЗСУ, усі свідомі українці в захисті території України, обороні базових цінностей української нації; відчутною стала підтримка іноземних держав в боротьбі проти ворога. Серед соціокультурних інституцій в українському суспільстві помітна роль належить релігії. Загалом відомо, що організація соціальної роботи релігійних організацій будується на системі духовних цінностей, ієрархії, мотивації, взаємодії, відповідальності та обов'язку. Домінуючим і традиційним для десятків мільйонів українців є християнство. В своїй більшості християнські конфесії на території України інтенсифікували суспільно значущу роботу вже після відновлення державної незалежності у 1991 році.

В новітній історії участі релігійних організацій в соціальних процесах можна виокремити чотири періоди:

- роль релігійного чинника в Революції гідності (2013–2014 рр.);
- ініціативи релігійних організацій стосовно капеланської та інших видів підтримки воїнів АТО на сході України (починаючи з 2014 р.);
- активна участь в антипандемійній кампанії (2019 рр.);

– свідомо проукраїнська участь із початку запровадження воєнного стану по всій території України, тобто з початком російсько-української війни (24 лютого 2022 р.).

Перші три періоди діяльності релігійних організацій в критичних ситуаціях вже зустрічаються в дослідницьких роботах релігієзнавців, філософів, істориків, політологів [1–5].

Так, з-поміж інших, знаним є дослідження Людмили Филипович, Оксани Горкуші «Майдан і Церква. Хроніка подій та експертна оцінка», де представлені релігійні документи, звернення та заклики релігійних лідерів до народу і до влади, неофіційні висловлювання, коментарі віруючих, пасторів, експертні оцінки політиків, державних діячів й релігієзнавців, свідчення про діяльність Церков на майдані, експертне оцінювання подій релігієзнавцями [5]. Історик Владислав Гриневич, говорячи про досвід духовної взаємодії Майдану і церкви, називає церкву інститутом, якому громадяни України довіряють найбільше і констатує, що без її участі жертв могло б бути більше. Суспільна довіра є індикатором визнання місії соціального служіння конфесій. Церква часто сприймається як моральний авторитет в суспільстві. Правда, даний автор та інші аналітики, жорстко критикують неоднозначну, суперечливу атиукраїнську позицію промосковської церкви (УПЦ МП) [1; 4].

Стосовно участі в антипандемійній кампанії, то згідно оприлюдненої інформації, релігійні організації допомагали як громадянам, так і медичним закладам:

- допомога в організації гуманітарного конвою (продуктами, ліками) у кризових центрах, гуманітарна підтримка вразливих груп громадян (одиноких людей, осіб з інвалідністю, дітей-сиріт);

- допомога з приміщеннями, обладнанням, людськими ресурсами.

На основі оприлюдненої інформації дізнаємось, що у середовищі християнської ортодоксальної традиції громадською діяльністю відзначились УПЦ КП (особливо, до 2018 р.), ПЦУ (з 2019 р.), УГКЦ, Українська римо-католицька церква (УРКЦ). Серед числа протестантських організацій лідерство належить Євангельським християнам баптистам (ЄХБ), П'ятидесятникам, Адвентистам сьомого дня (АСД), Українській лютеранській церкві (УЛЦ) та ін. Примітно, що релігійні меншини України (мусульмани, юдеї, буддисти та ін.) в переважній більшості теж зайняли соціально зрілу і проукраїнську позицію.

Досвід попередніх трьох етапів активності релігійних організацій на сьогоднішній день можна вважати базовим і підготовчим стосовно реалій війни. На сучасному етапі спостерігаємо, що церква, релігійні інституції в Україні страждають так само як і всі інші громадяни. Агресор руйнує, чи навіть повністю знищує, багато культових споруд, сакральних артефактів, що знаходяться в локаціях бойових дій. Життя священнослужителів, духовних наставників теж постійно піддається ризикам, особливо коли тоді, коли здійснюють капеланську місію на фронті. Спеціальних досліджень про таку роботу ще не здійснено, однак вже фіксуються численні інформаційні повідомлення про подібну роботу. Чернечі спільноти, семінарії, єпархії, парафії проукраїнських конфесій докладають максимум зусиль для надання притулку внутрішньо переміщеним особам; долучаються до волонтерської діяльності по збору коштів на потреби ЗСУ,

підтримки воїнів. Очевидно, що у вкрай небезпечних умовах акцент робиться не на конфесійній приналежності, а на людські та національні цінності. Важливою для всіх моментів активності релігійних організацій є духовно-психологічна і молитовна підтримка кожного, хто потребує. Екуменічні молитви й досвід спілкування в умовах війни мають надважливе значення для єднання на духовно-моральній основі, загальноукраїнських засадах. Народною мудрістю наділена приказка: «На війні немає атеїстів». Українці вірять в потужну духовну підтримку і захист Бога, відстоювання життя, правди й України. Лідери релігійних організацій за допомогою духовного наставництва, а також засобами соціальної участі допомагають утверджувати віру українців в перемогу правди над кривдою, перемогу життя над темними силами.

1. Гриневиц В. Майдан і Церква: досвід духовної взаємодії. *Україна модерна. Міжнародний інтелектуальний часопис*. 2015. URL: <https://uamoderna.com/blogy/vladislav-grinevich/maidan-church>.

2. Мартишин Д. С. Соціальне служіння церкви в контексті державотворення. URL.: [http://www.dy.nauka.com.ua/pdf/12\\_2018/25.pdf](http://www.dy.nauka.com.ua/pdf/12_2018/25.pdf).

3. Соціально значуща діяльність релігійних організацій України під час карантину. URL: <https://niss.gov.ua/sites/default/files/2020-07/relegiyni-organizatsii-covid.pdf>.

4. Токман В. Соціально значуща діяльність релігійних організацій України в сучасних суспільно-політичних умовах. *Національний інститут стратегічних досліджень*. 2020. № 07. URL: [https://niss.gov.ua/sites/default/files/2017-09/relig\\_org\\_Ukr-953c2.pdf](https://niss.gov.ua/sites/default/files/2017-09/relig_org_Ukr-953c2.pdf).

5. Филипович Л., Горкуша О. «Майдан і Церква. Хроніка подій та експертна оцінка». Київ, 2015. 654 с.

## **ВНУТРІШНЬООСОБИСТІСНІ КОНФЛІКТИ У СТРУКТУРІ ПРОФЕСІЙНОЇ ІДЕНТИЧНОСТІ МАЙБУТНЬОГО ВЧИТЕЛЯ**

*Варварук Христина Петрівна,*  
аспірантка 1-го року навчання  
кафедри соціальної психології

Становлення вчителя розпочинається з фахового навчання, впродовж якого формується професійна ідентичність майбутнього педагога. Практика фахової підготовки студентів педагогічного університету висуває ґрунтовні вимоги до формування їх особистісних та професійних якостей. Одним є таких важливих якостей є вміння майбутнього вчителя діагностувати та коригувати прояви конфліктності власної особистості.

Про внутрішньо особистісні конфлікти науковці ґрунтовно почали говорити в кінці XIX ст. і було це пов'язане насамперед з іменем засновника психоаналізу З. Фрейда. Фрейд вважав, що людина конфліктна по своїй природі і у ній борються протилежні інстинкти. Внутрішній світ людини включає три інстанції: Воно (ід), Я (Его), Супер-Я (супер-его). Якщо «Я» не змогло вирішити

певні протиріччя, то переживання які виникають і є причиною внутрішніх конфліктів [1, с. 48].

З іншої позиції розглядав внутрішні конфлікти А. Адлер засновник індивідуальної психології. Він вважав, що конфлікт це явище неприродне. Почуття дискомфорту, неповноцінності викликає постійну тривогу, жадобу дій, пошук ролей, прагнення до психічного і фізичного удосконалення. Процес компенсації неповноцінності автор вважає творчою силою, яка здатна привести особу до вищих досягнень, навіть фізичні чи вроджені дефекти можуть бути подолані цією силою [4, с. 163].

Цікаво розглядає природу внутрішнього конфлікту Е. Берн. Він виділив в особистості людини три складові (стати «Я») – «Батько», «Дорослий», «Дитина». Щоб особистість функціонувала гармонійно потрібна збалансована взаємодія всіх трьох станів «Я». Якщо одна зі складових особистості пригнічується, або проявляється у тих ситуаціях, які не повинна контролювати, то порушується психічна рівновага і стан який переживає людина є внутрішнім конфліктом [2, с. 22].

Ми робимо висновки, що внутрішній конфлікт – це наявність протилежних переконань, бажань, які прагнуть до ідеального через узгодження з реальними можливостями людини. Внутрішній конфлікт – це протистояння між тим, що хочу і, що можу. Але виконуючи те, що «можу» людина вдосконалюється, запускається процес розвитку і самоактуалізації.

Дуже цікавими є думки І. Стоуна, про те, що людина обирає професію у якій зможе зберігати відповідність своїм уявленням про себе. Процес вибору професії є неусвідомлений. А коли людина вже входить у професію, то шукає реалізацію цієї відповідності [5, с. 160].

Намагаючись реалізувати певні відповідності майбутній педагог часто стикається із внутрішніми конфліктами. Розв'язувати внутрішні конфлікти можна двома сценаріями. Якщо суперечності вирішені і результат позитивний, це дозволяє підвищити професійний потенціал. За другим сценарієм особистість спиняється у своєму розвитку, вважаючи зміни непотрібними для своєї діяльності, що іноді викликає стагнацію або й регрес професійного становлення. Отже, внутрішньоособистісний конфлікт може мати конструктивний чи деструктивний зміст залежно від наслідків його впливу на особистість майбутнього вчителя.

При конструктивній динаміці переживання майбутнім педагогом конфлікту усвідомлюється реальний та ідеальний професійний образ, та причини цих розбіжностей. Далі, аналізуючи власні внутрішні та зовнішні резерви, відбувається пошук шляхів подолання конфлікту, планування та впровадження цих способів. Це пригнічує внутрішньоособистісний конфлікт, сприяючи прогресивним змінам професійно спрямованих якостей, які можуть стати основою сформованої професійної ідентичності. Критичне ставлення до своїх інтелектуальних надбань та особистісних якостей, усвідомлення їх недосконалості, як потужний двигун примушує майбутнього вчителя рухатись шляхом саморозвитку та самовдосконалення, підкріплюючи професійно спрямовану мотивацію.

Однак, за несприятливих умов внутрішньоособистісний конфлікт може набути деструктивного змісту. При такій динаміці конфлікту майбутній вчитель

може не усвідомлювати як природу, так і причини травмуючих переживань. У такій ситуації можливе використання механізмів психологічного захисту. Іншим наслідком є зупинка на самих переживаннях, залишаючи осторонь розв'язання суперечностей [3, с. 198].

Невизначена професійна ідентичність є ситуацією, що породжує деструктивний стиль реагування на конфлікт, як наслідок неправильне професійне самовизначення, дезадаптація студента – майбутнього вчителя в університеті, значні розбіжності між академічними вимогами і навчальними досягненнями майбутнього фахівця. Внутрішньоособистісний конфлікт деструктивного характеру, який тривалий час залишається не розв'язаним, небезпечний.

Характер переживання майбутнім педагогом внутрішньоособистісного конфлікту залежить від змісту особистісного компоненту, зокрема адекватності життєвих цінностей та орієнтацій, рівня особистісної тривожності й агресивності, співвідношення ригідності разом зі здатністю до емпатії, рівня особистісної рефлексії у поєднанні з адекватністю самооцінки. Надбудовою цих особистісних якостей стають професійно спрямовані компоненти особистості студента – актуальні спонуки навчання та мотивація майбутньої професійної діяльності, рівень компетентності та його відповідність академічним вимогам, зміст та характер сформованості професійної ідентичності та самосвідомості [3, с. 199].

Отже, переживання внутрішньо особистісних конфліктів можна вважати одним із факторів професійного зростання, саморозвитку, а у результаті формуванню професійної ідентичності. Переживання внутрішньоособистісних конфліктів, зумовлених суперечностями фахового навчання, є неминучим і сприятливим фактором професіоналізації. Конструктивний конфлікт стає потужним чинником формування професійної ідентичності майбутнього педагога, в той час як деструктивний – викликати стагнацію та регрес професіоналізації на етапі фахового навчання.

1. Власенко І. А. Проблема внутрішньоособистісного конфлікту в контексті психологічних досліджень. *Проблеми сучасної психології*. 2013. Вип. 21. С. 46–56. URL: [http://nbuv.gov.ua/UJRN/Pspl\\_2013\\_21\\_6](http://nbuv.gov.ua/UJRN/Pspl_2013_21_6).

2. Корольчук М. С. Професійне вигорання працівників освіти : монографія. Київ : Київ. нац. торг.-екон. ун-т, 2017. 304 с.

3. Чала О. А. Переживання внутрішньоособистісних конфліктів майбутніми педагогами в процесі їх фахової підготовки. *Педагогічна освіта: теорія і практика*. 2009. № 11. С. 195–200.

4. Юрков О. С., Литко Е. С. Дослідження внутрішньоособистісних конфліктів: історія і сучасність. *Науковий вісник Мукачівського державного університету*. 2015. № 18. С. 162–171.

5. Наумова І. Педагогічні умови становлення професійної ідентичності майбутніх учителів: теоретичний аспект. *Збірник наукових праць «Педагогіка та психологія»*. Харків, 2016. Вип. 52. С. 155–161.

# ГЕРМЕНЕВТИКА МУЖНОСТІ ОСОБИСТОСТІ В КОНТЕКСТІ ДУХОВНОЇ ПАРАДИГМИ ПСИХОЛОГІЇ

*Климишин Ольга Іванівна,*

докторка психологічних наук, доцентка,  
професорка кафедри психології розвитку

З позиції духовної парадигми дослідження особистості, оскільки людина є носієм іпостасі духа, а релігійна віра постає як природний механізм його функціонування, то, відповідно, можна вважати здатність людини до віри властивою кожній без винятку людині. Ця здатність людини визначає зміст її екзистенційних устремлінь, спроможність розпізнавати і відрізняти духовне, а також схильність «приймати дух і включати його в своє життя» (І.О. Ільїн). Онтологічна природа людської релігійності виступає запорукою її мужності «бути в світі» і «бути не від світу», її інтенційної готовності слідувати сокровенним глибинним порухам власного єства, стверджувати у вчинковий спосіб свою духовну природу.

Відомим є факт: усе, що людині невідоме, зазвичай ставить її в умови порушення внутрішньої рівноваги, виникнення напруги, породжуючи, передусім, очікування негативного ефекту. Умови сьогодення чи не в особливо гострій формі ставлять людину в ситуацію необхідності актуалізації її духовного потенціалу, резерву її духовних сил, які нівелюватимуть страх і забезпечуватимуть можливість прояву мужності.

Сьогодні у психології немає однозначності в трактуванні природи страху як психічного феномена. Зокрема, чітко прослідковуються дві змістово відмінні точки зору. Перша – трактування страху як базальної емоції, що є фізіологічно зумовленим феноменом життя людини і носить безумовно-рефлекторний характер, друга – розуміння страху як почуття, що формується в умовах життєдіяльності людини і носить умовно-рефлекторний характер.

Очевидно, за умов існування загрози для функціонування людського організму страх виникає як емоційна реакція, механізм включення інстинкту самозбереження, і тут можна говорити про страх як базальну емоцію. Однак, якщо страх виникає за умов загрози людському «Я» як системи уявлень людини про себе, критики її «Я-концепції», то страх проявляється не просто як базальна емоція, а як соціально зумовлене моральне почуття. В соціокультурній генезі людства ці дві форми страху перебувають у постійному взаємозв'язку і взаємовпливі та обумовлені суб'єктивно-об'єктивним світовідчуттям людини стосовно світу та себе в ньому.

За наявності релігійних переконань про безсмертність людської душі зміст життя (як і саме життя) людини набуває нового якісного та функціонального значення. В акті віри, що стверджує вільний вибір людиною життєвих пріоритетів, відбувається зустріч людини зі своїм істинним «Я», яке «є кінечним і нескінченним буттям водночас». Зустріч, яка знаменується утвердженням почуття власної гідності як духовної істоти. Переорієнтовуючи вартість подій земного життя (життя по горизонталі) у вертикальну площину, людина актуа-

лізує здатність мужньо приймати щоденні виклики та бачити в них глибинний сенс власного духовного зростання.

Цікавими міркуваннями щодо цього поділився німецько-французький філософ, лауреат Нобелівської премії А. Швейцер в епілозі своєї праці «З мого життя і думок»: «Єдина можливість надати своєму буттю якийсь смисл полягає в тому, щоб підняти своє природне ставлення до світу до рівня духовного... Варто людині задуматися над загадковістю свого життя і над тими відносинами, які існують між нею та іншими... життями, і вона відчуває благоговіння перед своїм власним життям і перед будь-яким іншим життям, з яким вона стикається. І це благоговіння перед життям вона втілить в етичному світо- і життєствердженні... Етика благоговіння перед життям – це універсальна етика любові. Це усвідомлена у всій своїй логічній необхідності етика Ісуса... Благоговіння перед природним життям неминуче веде також до благоговіння перед життям духовним... У світі безконечна воля до життя відкривається нам як воля Творця, яка повна для нас темних і болісних загадок, а в нас – як воля до любові...» [1, с. 117–118].

Якісний зміст ставлення людини до власної кінечності визначають її ставлення до себе, до ближніх, до світу в цілому. Відтак, наскільки у цьому ставленні буде виражено любові, жертвності, настільки нехтуватиметься страх перед мінущістю життя, перед смертю як фізичним явищем та формуватиметься почуття певності в одиничній доцільності власного існування й інтегрованості у Вічне Буття. Як зауважив Ф. Шлейєрмахер: «... вся сутність релігії й полягає в тому, щоб відчувати все: визначальне наше почуття, в його вищій єдності як щось єдине і тотожне, і все одиничне й особливе – як зумовлене ним, тобто, щоб відчувати наше буття і життя як буття і життя в Богові і через Бога» [2, с. 260].

Як засвідчують рефлексії практикуючих християн, усвідомлення власної скінченності актуалізує потребу знаходження стрижневої перспективи життя, яка б надавала сенсу щоденним життєвим випробуванням та готовності проходити їх з гідністю, необхідності протистояти злу і творити добро, підпорядковувати свої нижчі потреби вищим і навіть, коли питання смерті набуватиме виразного, реального «фізіологічного змісту», бути мужнім і вільним від страху перед ним. Життя на землі стає своєрідним екзаменом, під час якого відбувається примноження добра і боротьба зі злом, утвердження позиції мужності «воїна Христового».

1. Климишин І. А., Климишин О. І. Збагнути світ і себе в ньому. Івано-Франківськ : Гостинець, 2006. 204 с.

2. Предко О. І. Психологія релігії : підручник. Київ : Академвидав, 2008. 344 с.



# ПСИХОЛОГІЧНИЙ АСПЕКТ ВТІЛЕННЯ ІНКЛЮЗИВНОЇ ОСВІТИ В УКРАЇНІ

*Козаренко Стелла Сергіївна,*  
аспірантка кафедри соціальної психології

*Ми маємо справу з найскладнішим, неоціненним, найдорожчим,  
що є в житті, – з дитиною. Від нас, від нашого вміння, майстерності,  
мистецтва, мудрості залежить її життя, здоров'я,  
розум, характер, її місце і роль у житті.  
В. Сухомлинський*

Освіта – невід'ємне право людини. Особливе місце в освіті займають діти з особливими освітніми потребами, що мають фізичні або психофізичні порушення розвитку. Маючи рівні права на освіту, розвиток, участь у житті суспільства – в реальному житті, діти з особливими потребами нерідко позбавлені можливості реалізувати ці права. Одним з основних принципів міжнародних стандартів є право дітей з особливими потребами на інтеграцію в суспільство, основою якої є забезпечення таким дітям доступу до якісної освіти. Актуальність проблеми полягає в тому, що педагоги, працівники психологічної служби повинні створити умови і надати допомогу в психологічній та соціальній адаптації, підготовці до повноцінного життя в суспільстві дітей з особливими освітніми потребами. Адже навчання дітей з особливими потребами спільно з їхніми здоровими однолітками сприяє їх соціальній адаптації. Таке навчання є корисним також і для здорових дітей, бо вони вчаться розуміти проблеми інших, стають добрішими. Освіта дітей з особливими потребами передбачає включення їх у загальну діяльність разом з іншими дітьми, починаючи вже з дошкільного віку. Проблема організації навчання і виховання, психологічного супроводу та соціально-педагогічного патронату дітей з особливими освітніми потребами розглядаються з позиції психологічних, педагогічних, організаційно-методичних вимог щодо організації роботи з такими дітьми. У своїх роботах вчені дійшли висновку, що робота з дітьми з особливими освітніми потребами має бути спрямована на організацію цілеспрямованої підтримки через надання психологічної, соціальної допомоги всіх учасників навчально-виховного процесу [6]. Особлива роль у цьому процесі належить працівникам психологічної служби та їх співпраці з вчителями, батьками, працівниками психолого-медико-педагогічної консультації (нині – інклюзивно-ресурсного центру), громадськістю.

Психологічна служба забезпечує вчасне і систематичне вивчення психофізичного розвитку дитини, мотивів її поведінки і діяльності з урахуванням вікових, інтелектуальних, фізичних, статевих та інших індивідуальних особливостей, створення психологічних умов для саморозвитку та самовиховання, сприяє виконанню освітніх і виховних завдань навчальними закладами. Так, наприклад, управління освіти міської ради здійснює психологічний і соціальний супровід дітей з особливими освітніми потребами в 7 загальноосвітніх і в 8 дошкільних навчальних закладах як спільну діяльність методичного кабінету, 12 практичних психологів та 6 соціальних педагогів, що спрямована на створення комплексної

системи методичної роботи, психолого-педагогічних, соціальних умов, що сприяють адаптації та особистісному зростанню в соціумі (школа, сім'я, група однолітків тощо) 272 дітей з особливими освітніми потребами (із них, 71 дитина з інвалідністю) з урахуванням рекомендацій індивідуальної програми реабілітації дітей з інвалідністю. Метою психолого-педагогічного супроводу дітей з особливими освітніми потребами в навчально-виховних закладах міста є вивчення особистісного потенціалу, а саме: співвідношення рівня розумового розвитку дитини і вікової норми, розвитку когнітивної сфери, сформованості мотивації до навчання; особливості емоційно-вольової сфери; індивідуально-характерологічні особливості, їх творчий та інтелектуальний розвиток через залучення всіх учасників навчально-виховного процесу (батьків, педагогів, дітей) до реалізації запланованих дій щодо особливостей розвитку, спілкування, навчання; соціалізація та адаптація; професійна орієнтація дітей з особливими потребами.

Отже, практичні психологи забезпечують супровід навчання та розвитку дітей з особливими освітніми потребами у загальноосвітньому навчальному закладі за таким алгоритмом:

1. Перевірка готовності дитини до навчання в школі у дітей, які проходять підготовку до навчання (березень), виявлення навчальних труднощів у дітей, визначення причин цих труднощів у бесіді з батьками; за потреби – скерування до відповідних додаткових фахівців з метою встановлення причин та надання допомоги.

2. Проведення спостереження за поведінкою дитини на уроках та в позаурочний час, за особливостями її поведінки та взаємодії з однолітками, педагогами.

3. Проведення індивідуальних спостережень, досліджень за дитиною з метою вивчення її індивідуальних особливостей, схильностей, інтересів та потреб, аналіз періоду адаптації.

4. Участь у складанні індивідуальної програми супроводу дитини, розробка індивідуального плану корекційно-розвиткової роботи з урахуванням виявлених особливостей дитини.

5. Участь у підготовці документів для розгляду на засіданні психолого-медико-педагогічної консультації.

6. Ознайомлення з висновками і рекомендаціями психолого-медико-педагогічної консультації щодо організації навчання дитини та надання їй додаткових послуг.

7. Участь у розробці необхідних для адаптації матеріалів з переліком форм і прийомів, а саме: надання рекомендацій педагогам щодо врахування особливостей навчально-пізнавальної діяльності дитини при визначенні методів роботи з нею.

8. Сприяння у створенні позитивного мікроклімату в шкільному колективі та взаємодії з дітьми, проведення заходів, спрямованих на профілактику стигматизації і дискримінації у оточенні ровесників, формування дружнього та неупередженого ставлення до дитини з особливими освітніми потребами.

9. Надання консультативної допомоги педагогам у роботі з дитиною.

10. Налагодження співпраці з фахівцями, які безпосередньо працюють з дитиною з особливими освітніми потребами та беруть участь у розробці індивідуальної програми розвитку. Практичний психолог визначає, які методики включити під час діагностичного вивчення та як адаптувати стимульні матеріали – методики для вивчення стану інтелектуального розвитку незалежно від впливу факторів навколишнього середовища: культури, освіти та ін.

1. Бохонкова Ю. Можливості корекції особистісних чинників соціально-психологічної адаптації. *Соціальна психологія*. 2005. № 2 (10). С. 45–54.

2. Говердовська І. Б. Велика книга притч. Харків : ВІВАТ, 2016. 336 с.

3. Декларація принципів толерантності : документ від 16.11.1995 р. *Верховна Рада України* : [сайт]. Київ, 2017. URL: [http://zakon2.rada.gov.ua/laws/show/995\\_503](http://zakon2.rada.gov.ua/laws/show/995_503).

4. Дороничева А. С., Машевская С. М. Формирование толерантного отношения к людям с ограниченными возможностями здоровья в социуме. Электронное издание. *Студенческий научный форум 2013* : матер. V Междунар. студенческой электрон. научной конференции (15 февр. – 31 марта 2013 г.). URL: <http://www.scienceforum.ru/2013/77/4492>.

5. Захарченко І. Форум-театр – нове слово у соціальній роботі. *Вісник програм шкільних обмінів*. 2006. № 26. С. 14–20.

6. Ілляшенко Т. Д. Інтеграція дітей з особливими освітніми потребами у загальноосвітньому навчальному закладі. *Психолог*. 2009. № 10. С. 14–18.

## ПСИХОТЕХНОЛОГІЇ РОЗВИТКУ ЕМПАТІЇ ДОРОСЛИХ У ПОСТКРИЗОВИЙ ПЕРІОД

*Крикун Лілія Вікторівна,*  
аспірантка 2-го року навчання  
факультету психології

У час, коли наша держава стала об'єктом воєнної агресії з боку Росії, коли внаслідок війни травмованими є і діти, і дорослі – вкрай важливим завданням постає пошук оптимальних шляхів подолання наслідків кризи у дорослих. Адже саме дорослі мають зберегти, відновити, стабілізувати власне психічне здоров'я в посткризовому періоді не тільки задля себе, але й стати надійною опорою для дітей у посттравматичному зростанні.

**Посттравматичне зростання** – це досвід позитивних змін, що відбуваються з людиною у результаті зіткнення зі складними життєвими кризами (R. Tedeschi, L. Calhoun, 2004). У більшості людей є загальний набір уявлень про прогнозованість, керованість і доброзичливість світу, які вони використовують у своїй повсякденній активності. Однак сильні стресові події зумовлюють необхідність перегляду усталених переконань, поглядів на себе та своє місце в світі, що приводить до вираженого психологічного стресу (L. Calhoun, A. Cann, R. Tedeschi, 2010). Дослідники нерідко використовують метафору землетрусу задля образного визначення раптовості та сили, з якими у людини

під впливом травматичних подій руйнується роками напрацьований спосіб функціонування. Посттравматичне зростання відбувається тоді, коли людина намагається змиритися з подією, що сталася, відновитися після її руйнівних наслідків. На кшталт відновлення після землетрусу, люди після стресових подій мають можливість ретельно подумати про те, як вони хочуть відновити своє життя [2, с. 69].

Оскільки емпатія спрямовується не тільки на людей, а й на тварини, рослини, предмети, художні образи, в посттравматичному зростанні важливо розуміти практичні психотехнології розвитку емпатії як соціально-психологічного механізму взаєморозуміння між людьми та необхідної умови успішної соціальної адаптації.

Термін «емпатія» запровадив у психологію Е.В. Тітченер. Аналіз проблеми емпатії, її різноманітних аспектів здійснювали ряд вчених, зокрема, К.Р. Роджерс, Д. Бетсон, І. Ялом, В.В. Бойко, Л.П. Журавльова, І.М. Юсупов, Ю.В. Майер, А.Р. Зимянський, О.Д. Кайріс та багато інших [1].

До різних підходів додалась різноманітність у тлумаченні механізмів емпатії, до яких відносяться такі феномени, як емоційне зараження або наслідування (Мак-Даугол, Sullivan, Валлон, Фресс), ідентифікація (Паригін, Обозов, Стрелкова), рефлексія (Борисенко), децентрація (Гаврилова, Пашукова). Розвинута емпатійність здебільшого визначає можливості людини у встановленні та підтримці контактів у спілкуванні, прогнозуванні поведінки та діяльності людей [4; 5].

Окремі нейробіологи можливим джерелом емпатії виокремлюють концепцію «дзеркальних нейронів». Відповідно до цієї теорії, згадані нейрони збільшують можливість віддзеркалювати, читати та повторювати емоційні сигнали з допомогою міміки, жестів, мови тіла, таким чином підсилюючи емпатію [1].

**Емпатія** (англ. empathy – співчуття, співпереживання) – здатність індивіда емоційно реагувати на переживання інших людей, розуміти їх стан, відчуття і думки [6; с. 121–122], соціально-психологічний механізм взаєморозуміння, у якому виокремлено три види: *когнітивна емпатія* – розуміння суб'єктом змісту та характеру емоційних переживань, реакцій, станів та груп людей на основі сприймання та осмислений експресії (зовнішніх проявів) цього змісту; 2) *предикативна емпатія* – це передбачення суб'єктом вірогідних емоційних реакцій об'єкта (особи чи групи) на різні впливи на нього; 3) *співпереживання* – переживання суб'єктом таких самих чи схожих емоцій чи почуттів, що охопили іншу людину [3, с. 210]. *Співчуття* також є проявом емпатії. Воно відрізняється від співпереживання тим, що в ньому переважають не емоційні переживання його об'єкта (страх, тривога, мука, огида, втіха, зловтіха тощо), а жалість, журба, стурбованість, занепокоєння і т. ін., викликані ним у суб'єкта [5, с. 151–152].

Для визначення емпатії особистості використовують спеціальні тести, основою яких є оцінка точності досліджуванним переживань і психічних станів іншої людини [1].

У посткризовий період для розвитку емпатії у дорослих важливо проводити індивідуальну і групову роботу. Доцільними психотехнологіями, після отримання психодіагностичних даних про рівень та канали емпатії дослі-

джуваних, є спостереження за іншими людьми, героями фільмів, персонажами художньої літератури; активне слухання; співпереживання на основі безоціночних суджень; віддзеркалення емоцій, потреб і почуттів інших людей; використання принципів та практик ненасильницької комунікації Маршала Розенберга; вивчення емоцій, міміки, жестової мови тощо.

**Висновки і перспективи.** 1. У посткризовий період для дорослих важливо отримати належну допомогу у відновленні психічного здоров'я, здійснювати саморозвиток і самоствердження, створити повноцінні умови життя, успішної адаптації та соціалізації. Посткризова реабілітація особливо потрібна дорослим, оскільки вони є опорою для дітей, а отже, і для українського суспільства загалом.

2. Емпатія в контексті посткризового відновлення дорослих постає важливою умовою успішної соціальної адаптації. Емпатія – складне психічне явище, соціально-психологічний механізм взаєморозуміння, у якому виділяють когнітивну, предикативну емпатію, співчуття і співпереживання. Здатність до емпатії зростає з досвідом.

3. Розглянутий набір психотехнологій, потребує практичного застосування психологом в груповій та індивідуальній діяльності з дорослими у посткризовий період та може бути доповненим.

4. Перспективи досліджень полягають у практичному застосуванні психотехнології розвитку емпатії та дослідженні негативних сторін надмірної емпатії в контексті втоми від співчуття фахівців психологічної служби.

1. Журавльова Л. П. Психологія емпатії : монографія. Житомир : Вид-во ЖДУ ім. І. Франка, 2007. 328 с

2. Зливков В. Л., Лукомська С. О., Федан О. В. Психодіагностика особистості у кризових життєвих ситуаціях. Київ : Педагогічна думка, 2016. С. 69.

3. Максименко С. Д. Загальна психологія : навч. посіб. Вид. 3-є, перероб. та доп. Київ : Центр учбової літератури, 2017. 272 с.

4. Максимець С. М. Вплив емпатійності на соціальну адаптацію майбутніх вчителів : автореф. ... канд. психол. наук. Одеса, 2000. 18 с.

5. Москалець В. П. Психологія особистості : підручник. Вид. 2-ге, перероб., доп. Київ ; Івано-Франківськ : Нова Зоря, 2020. 436 с.

6. Психологічна енциклопедія / авт.-упор. О. М. Степанов. Київ : Академвидав, 2006. 424 с.

# ТЕОРЕТИЧНА КОНЦЕПЦІЯ ПСИХОЛОГІЧНОГО БЛАГОПОЛУЧЧЯ ОСОБИСТОСТІ ВЧИТЕЛЯ В АСПЕКТІ ГУМАНІЗАЦІЇ ОСВІТИ

*Кушнікова Світлана Вікторівна,*  
аспірантка 1-го курсу  
кафедри загальної та клінічної психології

Сучасні вчителі у своїй професійній направленості мають орієнтуватися на гуманістичну спрямованість. Це забезпечить їх позитивне функціонування і психологічне благополуччя. Такі фахівці налаштовані на позитивні відносини із оточуючими та проявляють особистісний і професійний розвиток.

Ми спостерігаємо, що сучасна освіта орієнтується у напрямку на професійно мобільних, психологічно благополучних вчителів, які спроможні планувати свій кар'єрний і професійний розвиток [1; 2], будуть організовувати педагогічний процес на гуманістичних засадах [3–5], мають творче мислення і володіють способами перетворення навколишньої дійсності, здатні розуміти психіку інших людей, виявляти до них любов і повагу, уміти відчувати настрій дитини, її внутрішній світ, поважати гідність дитини як особистості [5, с. 267].

Вивчення питання психологічного благополуччя особистості знаходимо в працях філософів, соціологів, психологів. Науковцями було проаналізовано зв'язки психологічного благополуччя з окремими характеристиками педагогічної діяльності та особистості. Якщо особистість реалізує власний потенціал, переживає за свої успіхи, досягнення у професійній реалізації, відчуває гармонію у особистому житті, то це є результатом психологічного благополуччя (Г.С. Сковорода, П.Р. Чамата, М. Аргайл, Е. Дінер, К. Ріфф, Е.Л. Носенко, Г.В. Ложкін, В.М. Духневич).

Феномен психологічного благополуччя можна співставити зі словами В.О. Сухомлинського «Гармонія серця і розуму» педагога. «Чуйність, сердечна турбота про людину – це плоть і кров педагогічного покликання» та необхідні складові його професії. Кожна професія вимагає від людини володіння відповідними особистісними якостями як базою для формування професіоналізму в галузі тієї чи іншої діяльності. В.О. Сухомлинський вважав, що праця вчителя складна, важка і відповідальна. Розмірковуючи про унікальність учительської професії, він писав: «Працю вчителя ні з чим не можна ні порівняти, ні зіставити. Ткач уже через годину бачить плоди своєї роботи. Сталевар через кілька годин радіє з вогненного потоку металу. Хлібороб, сіяч через кілька місяців милується колосками і жменю зерна, вирощеного в полі... А вчителеві треба працювати роки, щоб побачити предмет свого творіння, буває, минають десятиріччя, і ледве-ледве починає позначатися те, що ти замислив. Нікого так часто не відвідує почуття незадоволення, як учителя, ні в якому ділі помилки і невдачі не ведуть до таких наслідків, як в учительському» [6, с. 341].

Психологічне благополуччя сприяє професійному розвитку та виступає невід'ємною складовою безпечного, гуманного, людяного середовища, що закладено і в основоположних принципах гуманної педагогіки. У зарубіжній психології в рамках евдемоністичного підходу, враховуючи різні теорії, пов'язані з

благополуччям, К. Ріфф розробила багатовимірну модель психологічного благополуччя та заклала основи щодо розуміння психологічного благополуччя як «базового суб'єктивного конструкта, що відображає сприйняття і оцінку свого функціонування з точки зору вершини потенційних можливостей людини». Модель включає шість основних складових психологічного благополуччя [7]. Сучасна дослідниця С. Карсканова наповнила складові цієї моделі змістовними висловами Василя Олександровича Сухомлинського:

1. *Позитивне відношення до себе і свого минулого життя* (самоприйняття – Self-Acceptance): «У справжнього вчителя – найважче і найрадісніше життя, трепетно хвилююча і болісно складна творчість, незбагненно тонкі і вічновдосконалювані інструменти, якими він діє на людську душу».

2. *Наявність цілей і занять, що додають життю сенс* (цілі в житті – Purpose in Life): «Без особистості педагога – авторитетної, незламної, непохитної в очах вихованців – ідеал перетворюється в покинутий прапороносцем прапор, що лежить мертвим шматком тканини. Корінь багатьох бід виховання саме й криється на тому, що часто вихованця закликають іти за прапором в той час, як цей прапор ніхто не несе. Бути прапороносцем ідеалу, нести на своєму прапорі вогонь ідеального – ось у чому секрети педагогічного авторитету».

3. *Здатність виконувати вимоги повсякденного життя* (компетентність – Environmental Mastery): «Вчитель – це перший, а потім і головний світоч в інтелектуальному житті школяра; він пробуджує в дитини жадобу знань, повагу до науки, культури, освіти».

4. *Відчуття безперервного розвитку і самореалізації* (особистісне зростання – Personal Growth): «Улюбленим учителем підлітка, юнака, дівчини стає той, хто щодня відкривається перед допитливим юним розумом і полум'яним серцем якоюсь новою гранню. Якщо ви хочете бути улюбленим учителем, турбуйтеся про те, щоб вихованцю вашому було що у вас відкривати. Якщо ж ви кілька років один і той самий, якщо день, що минув, нічого не додав до вашого багатства, ви можете стати осоружним і навіть ненависним».

5. *Відносини з іншими, пронизані турботою і довірою* (позитивні відносини з іншими – Positive Relations with the Others): «Нема в світі більш гуманних професій, ніж фах лікаря і педагога. До останньої хвилини бореться лікар за життя людини, ніколи він не дасть відчути хворому, що його стан здоров'я поганий чи навіть безнадійний. Це азбучна істина лікарської етики. Ми, вчителі, повинні розвивати, поглиблювати в своїх колективах нашу педагогічну етику, стверджувати гуманне начало у вихованні як найважливішу рису педагогічної культури кожного вчителя».

6. *Здатність наслідувати власних переконань* (автономність – Autonomy): «У центрі етичного Я вчителя стоїть його ставлення до знань, розумової праці, науки, освіченості, читання, книжки. В образі свого вихователя діти повинні бачити безмежну відданість розумовому життю, науці. Дітей скоряє закоханість учителя в знання. Якщо ви хочете, щоб вас шанували, будьте провідником дітей на стежці подиву, зачудування істиною, яку ви відкриваєте разом з дітьми, а дітям здається, що відкривачі вони, ви тільки їх помічник, без якого вони не можуть обійтися» [8, с. 65].

Поділяючи принципи і погляди гуманістичної психології, ми вважаємо, що одним з факторів і головних проявів психологічного благополуччя є реалізація себе.

Соціальна важливість підтримки психологічного благополуччя особистості сучасного педагога має великий вплив на гуманізацію освіти. Розвиток педагогічної творчості, креативності, терпіння до оточуючих, формування нових навичок, виховування у собі нових важливих якостей, самодетермінація, самоактуалізація, підвищення результативності освітнього процесу буде залежати саме від гуманістичного спрямування та психологічного благополуччя кожного сучасного вчителя.

1. Гончарова Н. О. Кар'єрне проектування як фактор професійної підготовки майбутніх учителів. *Психологія і особистість*. 2015. № 2 (1). С. 258–271.

2. Харченко А. С. Психологічні особливості почуття любові як основи духовності майбутніх педагогічних працівників. *Наука і освіта*. 2014. № 6. С. 124–128.

3. Харченко А. С. Психологічні особливості особистості майбутнього вчителя. *Науковий вісник Херсонського державного університету. Серія : Психологічні науки* : зб. наукових праць. Херсон, 2014. Вип. 1. Т. 1. С. 263–269.

4. Харченко А. С. Психологічні особливості самоактуалізації студентів з різним рівнем професійної спрямованості. *Психологія і особистість*. 2016. № 1 (9). С. 234–244.

5. Юдіна Н. О. Дослідження особливостей полімотивації студентів. *Наука і освіта*. 2014. № 6. С. 143–148.

6. Сухомлинський В. О. *Про виховання*. М. 1975. 270 с.

7. Шкала психологического благополучия Рифф. URL: <http://psylab.info>.

8. Карсканова С. Психологічне благополуччя особистості сучасного педагога як втілення ідей В. О. Сухомлинського про щасливого педагога. *Науковий вісник МНУ імені В. О. Сухомлинського. Педагогічні науки*. 2018. Вересень. № 3 (62). Т. 1. С. 63–68.

## ТЕОРЕТИЧНІ ПІДХОДИ ДО ОПЕРАЦІОНАЛІЗАЦІЇ ТА РЕГУЛЯЦІЇ СМИСЛОВОЇ СФЕРИ ОСОБИСТОСТІ

**Овчар Анна Ігорівна,**  
аспірантка 1-го року навчання  
кафедри психології

У побудові концептуальних основ нашого дослідження фундаментально тезою слід вважати висловлювання відомого психолога і психотерапевта К. Роджерса в якому йдеться про те, що освіченою людиною слід вважати лише того, хто навчився вчитись, навчився пристосовуватись і змінюватись, зрозумів, що ніяке знання не є надійним і тільки процес пошуку знання дає основу для надійності. Зважаючи на це, головна мета усіх існуючих виховних інституцій і закладів повинна бути спрямована на поступове формування в суб'єктів учіння внут-



рішньої готовності самостійно і усвідомлено планувати, коректувати й реалізувати перспективи свого розвитку (життєвого, особистісного, професійного). Інакше кажучи, успішним особистісний розвиток може вважатись лише тоді, коли суб'єкт демонструє готовність і здатність до свого розвитку у певних часових, просторових та смислових рамках, постійно розширюючи при цьому свої можливості і максимально реалізуючи їх. Пізнати і зрозуміти самого себе – означає навчитися самому будувати перспективи свого особистісного розвитку. Отже, для нормального процесу особистісного і професійного становлення індивіда важливо, щоб у нього була сформована саме така «суб'єктність» або, по-іншому, така готовність до навчально-професійної діяльності, в основі якої лежатиме рефлексія власної самозміни.

Таким чином суб'єкт учіння, в процесі здобуття освіти у виші, повинен формувати здатність до розв'язання тих задач, які є важливими для нього у тій чи іншій сфері діяльності (буття). Іншими словами, майбутній фахівець повинен усвідомлювати свою відповідальність за компетентне проектування свого життєвого, зокрема і професійного шляху; дбати про те, щоб обрана ним професія ставала для нього « справою життя », якій він буде відданим і про яку турбуватиметься більше, ніж про захист свого « Я » [1, с. 15].

Тільки завдяки гармонійному узгодженню таких ліній самореалізації особистості, як змістове (ціннісно-смислове) збагачення й операціонально-знарядче опанування... вдається досягнути балансу цілераціонального самопроекування і спонтанного розгортання « індивідуально-творчого геному »... [2, с. 83], « етапу творчого самопроекування себе як особистості професіонала », що сприятиме досягненню вершин свого професійного розвитку « рівня суперпрофесіоналізму » (А.К. Маркова) [3, с. 52].

Принагідно зазначимо, що особливу роль у цьому процесі відіграє механізм рефлексії, завдяки якому суб'єкту вдається виявляти суперечності між власними прагненнями й домаганнями, – з одного боку і наявними життєвими обставинами, – з іншого. В свою чергу, це неодмінно сприяє усвідомленню, розширенню та збагаченню ціннісно-смислового простору суб'єкта, визначає та структурує спрямованість його життєвих цілей, реалізація яких пов'язана з віддаленим майбутнім.

Зрозуміло, що досягти такого рівня надто складно, а для багатьох взагалі недосяжно. Разом з тим, позаяк процес становлення ціннісно-смислової сфери особистості слід розглядати як динамічну характеристику, якій властиві не лише кількісні, а й якісні зміни, то за наявності відповідних об'єктивних та суб'єктивних умов може відбуватись поступове сходження до вищого рівня смислової регуляції всієї життєдіяльності індивіда.

Відомо, що особистісний і професійний аксіогенез відбувається зінтегровано у принаймні двох процесах – персоналізації та персоніфікації, що проявляється в ідентифікації себе фахівцем на основі розвитку автентичності і формування внутрішньої цілісності.

Професійно-особистісне становлення (професійний аксіогенез) слід розглядати в контексті проблеми самоствердження через професію, яка в свою чергу потребує узгодження двох ключових чинників – процесів формування особистісної і професійної ідентичності [2 с. 84]. Саме ідентичність як сутність

індивідуальності людини в контексті суспільства та вимог культури, яка виступає центральною ланкою у структурі «Я» (а також такі схожі з ідентичністю концепти як самосвідомість, «Я», самість, Я-концепція, образ Я, самоідентичність), постає критерієм, що визначає рівні розвитку системи особистісних смислів.

Зважаючи на основні концептуальні положення нашого дослідження, ми вважаємо, що найбільш інформативними параметрами операціоналізації смислової сфери та смислової регуляції майбутніх лікарів будуть:

– ступінь рефлексивності та активність життєвої позиції (проявлятиметься у типах життєвої позиції: дієвому, імпульсивному, споглядальному, пасивному);

– часова локалізація провідних смислових орієнтирів (операціоналізується в субшкалах: життєві цілі, інтерес та емоційна насиченість життя, результативність життя або задоволеність самореалізацією).

У контексті основних положень теорії професійного аксіогенезу особистості успішність процесу актуалізації та реалізації персональних духовно-творчих інтенцій та суб'єктних компетенцій стає можливою за умов його доповнення проектуванням віртуальних (бажаних, належних) сфер життєздійснення людини.

1. Балл Г. А. Психологическое содержание личностной свободы: сущность и составляющие. *Психологический журнал*. 1997. Т. 18. № 5. С. 7–19.

2. Карпенко З. С. Аксіопсихологічні ресурси професійно-особистісної самореалізації. *Особистісно-акмеологічні фактори впливу на самореалізацію індивідуальності у полікультурному світі* / за наук. ред. І. М. Зварича. Чернівці : Чернівецький нац. ун-т, 2016. С. 83–91.

3. Маркова А. К. Психология профессионализма. Москва, 1996.

## **СУБ'ЄКТИВНИЙ ПІДХІД У ДОСЛІДЖЕННІ ОСОБИСТІСНОЇ КРИЗИ І РОЛЬ БАЗОВИХ ЦІННОСТЕЙ У ЇЇ ПОДОЛАННІ**

*Паливода Любомир Іванович,*  
аспірант 3-го року навчання  
кафедри соціальної психології

Криза (грец. κρίσις – рішення; роздоріжжя, поворотний пункт) – згідно психологічного підходу визначається як важкий стан, що був викликаний будь-якою причиною коли стає неможливою реалізація особистістю важливих для неї життєвих цілей.

Виділяють два підходи у дослідженні кризи:

– об'єктний (розглядає кризу, причина виникнення якої є зовнішня – вплив критичної ситуації, зміна соціальної ситуації). Цього підходу дотримувались у своїх дослідженнях Ліндеман, Каплан, Якобсон, Хоппс, Крайг;

– суб’єктний (як людина переживає кризу – причина виникнення якої є внутрішня). Еріксон, Василюк, Абрумова, Грофф, Левінсон, Титаренко, Заграй, Брюдаль – причини виникнення кризи вони вбачають в індивідуально-психологічних особливостях особистості.

Ф. Василюк до поняття кризи підходить через переживання як до внутрішньої діяльності суб’єкта для прийняття фактів та подій життя, встановлення смислової відповідності між свідомістю і буттям, здобуття внутрішньої смислової дозволеності дії. Саме необхідність переживань в особистості виникає в критичних ситуаціях, коли стає неможливо жити як раніше і звично реалізувати свої внутрішні потреби. Отож переживання для людини, яка переживає критичну ситуацію, виконують відновлювану функцію і його метою є віднаходження осмисленості подальшого життя. В переживанні наявність об’єктивних обставин, які непідвладні свідомості і волі є тільки «феноменологічною константою», а смисл-сенси являється «феноменологічною змінною», предметом роботи переживання, яке старається його змінити, перетворити, набути. На погляд науковця «об’єктивний факт» кризи оплітає своїм мереживом-паутиною наявні факти, маючи за ціль вплести їх в тканину світу, вкласти в свідомість, тобто – перетворити чуже, болюче і стороннє, яке несе в собі факт, в особистий досвід. Втрату, наприклад, як подію, що звершилася, неможливо ні відмінити ні змінити. Її, як травму, можна тільки пережити. Саме в цьому розумінні «обставини» являються феноменологічною константою переживання. Суб’єктність, з точки зору Ф.Є. Василюка, найбільше проявляється при відповіді на критичну ситуацію в трьох формах активності – діяльність, переживання і молитва. Дані категорії творять єдину діяльну смислову цінність. Діяльність спрямована на оточуючий світ в надії, що власна активність, активність інших допоможуть змінити ситуацію. Переживання ж звернене на саму людину, на її внутрішній світ, світ її смислів-сенсів. Молитва ж звернена до Бога, як до живого і особистісного Єства [1].

Згідно епігенетичної концепції Еріксона вибір, який змушена робити людина є сутністю кожної особистісної кризи. Це вибір між протилежними варіантами вирішення завдання розвитку. І якість цього вибору, його характер впливає на все подальше життя – його успішність чи не успішність. Саме через кризи і пов’язані з ними вибори здійснюється розвиток ідентичності особистості. Отож, криза позначає внутрішній конфлікт протилежних тенденцій, що виникають внаслідок досягнення суб’єктом певного рівня психологічної зрілості і нових соціальних вимог, які постають перед ним. Також науковцем використовується поняття «криза» в контексті уявлень про розвиток особистості, щоб так окреслити не загрозу руйнації, а момент початку змін, критичний період збільшеної вразливості і нових можливостей і як наслідок – джерело успішної чи не дуже адаптації [6].

Т. Титаренко кризу окреслює як тривалий внутрішній конфлікт з приводу життя в цілому, його сенсу, головних цілей та шляхів їх досягнення. І якщо про причину кризи, про те, що її провокує (чи то внутрішні проблеми чи несприятливі зовнішні обставини) вона підкреслено не дає чіткої відповіді, то означає наступне: зовнішні впливи знаходять добре підготовлений ґрунт, підштовхуючи людину до кризи і виводячи її розвиток на непередбачувану траєкторію, яка

згодом може видатися небезпечною і руйнівною, бо в кризовому стані майже завжди здається, що нічого не можна змінити, хоча щонайменше є можливо змінити своє ставлення до того, що трапилось. І тоді Все залежить від ґрунту, на який потрапляє зовнішній подразник. Нормальну, прогресивну кризу, що виникає з моменту завершення певного вікового етапу і триває до утворення іншого науковець висвітлює як вікові розлади, що мають нормальний, непатологічний характер. Ця криза готується зсередини і час її початку визначається мірою підготовки до певних вікових особливостей свого розвитку і має за свою основу моменти зміни особистісних пріоритетів і умов зростання – наче зміна вікової оболонки.

Анормальна криза не пов'язана з певною стадією життєвого шляху, а з переживанням раптових подій (травм), що раптово змінюють долю і перевершують адаптивні можливості та ресурси. І тут все залежить від наявного творчого чинника в людині, який може перетворити найбільш травмуючі життєві події і обставини в плацдарм для формування нових конструктивних стратегій життя. Вона тоді не лише переживає неприємності, а й сприймає їх як випробування, що надають досвід, загартовують [4].

Л. Заграй не тільки описує кризу як внутрішній психологічний феномен, але й означає базові цінності, як загальні, незалежні від індивідуальних особливостей, механізми переживання особистісної кризи. Базові переконання розглядаються як найбільш стійкі утворення свідомості, які є мотивами поведінки людини й визначають її ставлення до різних сфер дійсності, є складовими світогляду особистості та є важливим ресурсом у подоланні особистісної кризи. Кожна людина має унікальну конфігурацію базових переконань. Наприклад, «світ поганий, у ньому багато зла, несправедливості, я недовіряю людям, вони мені можуть принести біль, розчарування, я нічого не можу змінити, відчуваю себе нікчемним». Таке переконання зумовлює на поведінковому рівні уникнення, втечу від раціонального розв'язання проблеми або витіснення і заміщення реальності. Такі переконання можна означити як дезінтегративні, які визначають негативний вектор у переживанні особистісної кризи. Переконання із позитивним налаштуванням на світ, актуалізація установок довіри до світу, до інших людей, до себе, оптимізм і відчуття самоцінності є найбільш стійкими, базовими характеристиками переконань особистості, які виконують функцію ресурсу у подоланні кризи. Переконання довіри актуалізують доброзичливе сприйняття, ставлення до світу, інших людей та до себе. Такі переконання спонукають людину вірити у випадковості, які закономірно мають місце у житті, справедливості. Базисні переконання є когнітивним конструктом, що складає основу цілеспрямованої діяльності, зокрема детермінує процес пізнання людиною навколишньої дійсності, її актуальний емоційний стан і поведінку. Зміст переконань визначає дезінтегративний чи інтегративний вектор розвитку особистості у період кризи, і відбиває систему установок індивіда щодо світу, інших людей та себе [2].

Д. Узнадзе вважає установку основним регулятивним механізмом поведінки людини, що визначає її спрямованість і вибіркову активність. На більш високому рівні поведінки людина не підкоряється імпульсу, а знаходить такий вид поведінки, за який може взяти на себе відповідальність. Це відбувається за-

вдяки механізму об'єктивації, згідно з яким людина протиставляє себе зовнішньому середовищу, починає усвідомлювати та приймати дійсність такою, якою вона є і об'єктивувати свою поведінку [5].

Отож, видається можливим означити базові переконання суб'єкта як дієвий ресурс у подоланні криз і духовний людський потенціал, що лежить у площині духовного розвитку особистості.

1. Василюк Ф. Е. Жизненный мир и кризис: типологический анализ критических ситуаций. *Психологический журнал*. 1995. № 3.

2. Заграй Л. Д. Особистісна криза: показники переживання у студентства. *Науковий вісник ХДУ*. 2021. № 3.

3. Лебідь Н. К. Базисні переконання як індивідуальний вектор цілеспрямованої активності особистості. *Вісник Національної академії Державної прикордонної служби України*. 2013.

4. Титаренко Т. М. Психологія життєвої кризи. *Агропромвидав України*. Київ, 1998.

5. Узнадзе, Д. Н. Установка у человека. Проблема объективации. *Психология личности в трудах отечественных психологов*. Санкт-Петербург : Питер, 2000. С. 87–91.

6. Erik H. Erikson. Identity, youth and crisis. New York : W. W. Norton Company, 1968.

## СУЧАСНІ ЗАРУБІЖНІ ПІДХОДИ У ТРАКТУВАННІ ФЕНОМЕНУ ІДЕНТИЧНОСТІ

*Петрук Надія Юріївна,*  
аспірантка кафедри соціальної психології

**Актуальність проблеми.** Оскільки від дослідження феномену ідентичності залежить розробка різноманітних практик, технік формування ідентичності розгляд цього феномену є надзвичайно важливим. Тому мета дослідження: аналіз сучасних зарубіжних підходів до феномену ідентичності.

**Виклад основних результатів дослідження.** Теоретичний аналіз наукової літератури показав, що сучасні зарубіжні дослідження ідентичності ґрунтуються на процесуальному підході, зокрема наративному. Важливим також є розгляд ідентичності з позиції її структури.

Так, Е. Еріксон розглядав структуру феномену ідентичності у рамках психоаналітичної теорії. Ідентичність автор означив як сукупність характеристик, які визначають «самопочуття індивіда», та включає біологічні, психологічні та культурні аспекти. Е. Еріксон виділяє три форми ідентичності:

1. Приписна – це ідентичність побудована на основі умов, які окрема людина не обирає і вони не піддаються її впливові (належність до раси, нації, соціальної та вікової групи, статі).

2. Набута – властивості ідентичності, які досягнуті власними зусиллями індивіда (професійна самореалізація, вільно вибрані зв'язки і орієнтація).

3. Запозичена ідентичність відображає виконання людиною ролей, засвоєних у ході розвитку та в результаті збігу різних обставин. Часто ці ролі запозичені з якогось зразка і зумовлені очікуваннями довколишніх.

Представники символічного інтеракціонізму, такі як E. Goffman і C. Levi-Strauss, зосереджують увагу на соціальному контексті у конструюванні ідентичності. Зокрема, E. Goffman відзначав важливість ролей, які суспільство створило для кожної ідентичності, зокрема, а C. Levi-Strauss відзначав важливість життєвих ситуацій та досвіду у конструюванні ідентичності [2, с. 8].

Важливими є дослідження ідентичності вчених соціокультурного підходу таких як B. Simon, C. Cooley, F. Dubet, G. Breakwell, H. Tajfel, J. Turner, L. Peek.

Зокрема, B. Simon розглядає ідентичність як множинний феномен, який систематизований в ієрархії мінливих ідентичностей, яку представляє індивід. Зокрема кожна ідентичність впливає на різні життєві ситуації.

G. Stone розглядає поняття ідентичності у соціальному контексті, пов'язує його з позицією особистості в соціальних відносинах.

F. Dubet, у свою чергу, вважає, що ідентичність визначається інтеріоризацією правил і норм, та стратегічною здатністю досягати певних цілей, що дозволяє їй стати ресурсом для дії. Соціальна ідентичність є результатом роботи «актора», який керує та організовує різні виміри власного соціального досвіду та ідентифікацій.

F. Dubar припускає, що соціальна ідентичність це складний комунікативний процес, який конструюється в соціально та історично структурованих контекстах (особистість – суб'єкт культури, іноді – колективний актор), і є результатом взаємодії між об'єктивним і суб'єктивним світами суб'єкта. Відповідно за автором соціальна ідентичність складається з суб'єктивної реальної ідентичності (взаємодія суб'єкта з самим собою), об'єктивної віртуальної ідентичності (взаємодія суб'єкта з іншими); успадкованої, прийнятої та відкинутої ідентичності; ідентичностей до яких прагне особистість.

Сучасні зарубіжні дослідники досліджують поняття ідентичності з погляду процесуального підходу, і наголошують на значущості нарративного методу при конструюванні ідентичності: A. Uliaszek, B. Hatt, L. Sandoval, L. Urrieta, M. Alcaraz, N. Licona, W. Noblit.

На основі думки про те, що ідентичність виникає як відповідь на певні ситуації, N. Licona запропонував показники для аналізу побудови ідентичності:

1) Індивід бачить себе в дзеркалі, яке є «Ми». Образ «ми» – це уявлення індивіда про самого себе, і воно побудоване на основі диференціації, тому самолокація з розпізнавання подібних «ми» дається з визнання самого себе.

2) Ідея, яку індивіди мають про себе. Індивіди є виробниками та продуктами культури, які мають як елементи колективної ідентичності, так і власний досвід.

3) Ідентичність – це постійний процес змін. Оскільки ідентичність є конструкцією, вона постійно перебуває в процесі змін, в постійній трансформації. Ідентичність проявляється як відповідь на ситуацію [3, с. 15].

L. Urrieta, W. Noblit розглядали такі види ідентичності: індивідуальна ідентичність (пов'язана з ідентифікацією особи або відчуттями приналежності до певної особистості, групи чи колективу), колективна ідентичність (полягає в

тому, як ці уявлення про себе та інших формуються в індивіда та впливають на формування соціальних категорій належності).

А. Uliaszek з колегами розглядають ідентичність з позиції інтегративної структури співвідносячи її з рівнями особистості: 1 рівень: відноситься до особи як актора (ідентичність може бути пов'язана як із специфічними рисами особистості, так і зі зразками вираження, що стосуються рис, які люди демонструють у різних ситуаціях); 2 рівень: відноситься до особи як до агента (люди описуються в термінах їх характерних адаптацій, які включають мотиви, цілі, плани, прагнення, стратегії, цінності); 3 рівень: відноситься до особи як автора (люди розуміються в термінах їхніх життєвих історій – як вони інтегрують згадане минуле, уявлене сьогодні та очікуване майбутнє в цілісний наратив, який надає життю відчуття єдності та мети [4, с. 11]).

Загалом представники наративного підходу до дослідження особистості стверджують, що формування ідентичності можливе при переоформленні досвіду за допомогою розповідей – наративів. Вони вважають, що цей методологічний підхід сприяє ідентичності. Адже коли індивід розповідає про своє життя, він пояснює, як розуміє свою ідентичність, свої спільноти та ідентичність інших, надає сенс своєму життю, означає свій досвід. Наратив дає можливість змінити особистість, переоформити, переналаштувати та переконцептуалізувати ідентичність [5].

**Висновки.** У результаті теоретичного аналізу зарубіжних досліджень можна зробити висновок, що сучасні науковці стверджують, що ідентичність важливо конструювати протягом життя особистості, а це можливо завдяки наративам. Саме тому перспективами нашого дослідження буде теоретичне обґрунтування формування наративної ідентичності.

1. Amanda A., Uliaszek A. and other. Bridging Development and Disturbance: A Translational Approach to the Study of Identity. *Personality Disorders: Theory, Research, and Treatment*. 2021. DOI: <https://doi.org/10.1037/per0000514.supp>.

2. Kapoor C., Misra I. Religious Identity: A Missing Link In Identity Discourse. *Indian Journal of Social Science and Organizational Behaviour*. 2017. Vol. 6. P. 7–15.

3. Licona N. E. A. Theory for the Study of Identity. *Advances in Anthropology*. Mexico, 2021. Vol. 11. P. 13–24.

4. Sandoval L. O., Alcaraz M. G. G. Contributions to the debate on the study of identities and biographies. *Dialogos sobre education*. 2019. Vol. 10. P. 1–13. URL: <http://www.scielo.org.mx/pdf/dsetaie/v10n18/2007-2171-dsetaie-10-18-00009-en.pdf>.

5. Urrieta L., Hatt B. Qualitative Methods and the Study of Identity and Education. *Research and Assessment Methods (Online Publication)*. USA, 2019. DOI: 10.1093/acrefore/9780190264093.013.550.

# ІДЕНТИЧНІСТЬ ТА ОПАНУВАЛЬНА ПОВЕДІНКА ОСОБИСТОСТІ В УМОВАХ ВІЙСЬКОВИХ ДІЙ

*Чернов Юрій Олександрович,*  
аспірант кафедри загальної  
та клінічної психології

У результаті акту відкритої агресії російської федерації проти України 24 лютого 2022 року почались повномасштабні військові дії на території Української держави. Таким чином, як окрема особа, так і все населення опинилось під впливом сильних стресових факторів та психотравмуючої ситуації, якою, безперечно, є війна. У такому випадку ми говоримо індивідуальний та колективний психотравмуючий вплив.

Аналіз впливу тих чи інших чинників на психіку людини доцільно розглядати у контексті поняття «життєвої ситуації». Науковці виділяють чотири типи життєвих ситуацій [3]:

- 1) комфортні ситуації;
- 2) проблемні, повсякденні ситуації (стресові, напружені);
- 3) важкі ситуації (екстремальні, надзвичайні) – пов'язані з впливом небезпеки, раптовості, новизни, невизначеності та здійснюють велике навантаження на психіку;
- 4) гіперекстремальні ситуації (травмуючі) – їхній вплив перевантажує адаптаційні і компенсаторні ресурси психіки.

Військовий конфлікт, залежно від його локалізації та інтенсивності, спричиняє екстремальні та гіперекстремальні життєві ситуації. Дж. Герман [1] характеризує травматичні події як такі, що перевантажують звичні системи саморегуляції, пов'язані з відчуттям контролю, зв'язку та сенсу, викликають безпорадність і жах. А при порушенні деяких суспільних норм, зазначає авторка, «буває страшно говорити вголос: це і є суть слова невимовний» [1, с. 9]. Таким чином, ситуацію військового конфлікту можна охарактеризувати як межу і травмуючу щодо впливу на особистість. А тому перед окремою людиною постає питання самозбереження, перебудування, адаптації до таких умов життя, опанування своєї поведінки.

У цьому контексті Л. Дідковська та Й. Зіслін зазначають, що війна поляризує зовнішню та внутрішню реальність людини: розділяє в людині людське і тваринне; виникають ідентифікаційні конструкти свій, чужий, зрадник. О. Фільц вважає, що війна б'є по нашій нарцистичній саморегуляції: самоповага, гідність, достоїнство. Ідентичність є інтегральним динамічним утворенням особистості, що дає відчуття самототожності, неперервності, цілісності. Цілісність-дифузність ідентичності [6] О. Кернберг розглядає як структурний критерій, який характеризує інтегрованість окремих елементів ідентичності (Я-репрезентації та об'єкт-репрезентації). Так, для межової особистості характерна дифузія ідентичності: внутрішня інтеграція не здійснюється або утруднюється, окремі елементи ідентичності можуть бути суперечливими чи застиглими. Для практичних цілей Х. Турецька [6] виокремлює діагностичні критерії ідентичності у таких сферах:



- 1) Я-концепція: когнітивний, афективний, часовий;
- 2) стосунки: міжособистісний (здатність до встановлення близьких стосунків);
- 3) діяльність: діяльнісний, професійне самовизначення;
- 4) цінності: ціннісний (встановлена система цінностей та авторитетів).

Можемо спостерігати, що військовий конфлікт зачіпає всі чотири сфери ідентичності. Парадоксальним є те, що ситуація війни з однієї сторони атакує базові, стрижневі структури особистості, як от ідентичність, а з другої – власне ці структури особистості є джерелом внутрішнього ресурсу для опанування.

Опанувальна поведінка або копінг у загальному значенні являє собою систему спрямованих дій у різних життєвих ситуаціях. Саме поняття копінгу запропоноване Р. Лазарусом і С. Фолкманом, являє собою мінливу систему когнітивних і поведінкових способів подолання складних зовнішніх та внутрішніх викликів [2]. До копінгу відносять як свідомі, так і неусвідомлювані способи реагування особистості. Дослідження впливу стресу та способи реагування на нього були започатковані Г. Сельє, а з розробкою полівагальної теорії С. Порджеса це вчення розвинулось та якісно розширилось. До раніше відомих структур автономної нервової системи: симпатична і парасимпатична С. Порджес додав систему емоційного і соціального контакту [4; 5]. При проведенні онлайн лекцій на підтримку українських психологів Ф. Мельмейстер запропонував концепцію, яка базується на теорії С. Порджеса.

*Зелена зона, система соціальної взаємодії* (вентральний вагальний комплекс). Діє, коли людина перебуває у спокої, у безпечній і знайомій обстановці, де все відомо і під контролем, і не очікується жодних небажаних наслідків дій. Дії людини звичні і передбачувані, людина може ділитися своїми переживаннями, звертатися до інших за підтримкою. Орієнтація в часі: у теперішньому. Ідентичність константна.

*Жовта зона, «бий або тікай»*, або мобілізації усіх сил організму (активаційна, симпатична система). Характеризується як реакція на небезпеку, в цей час людина може відчувати паніку, тривогу, метушливість, емоційні вибухи, злість, фрустрацію і готова активно діяти в той чи інший спосіб. Орієнтація в часі: минуле і теперішнє переплетене і змішане. У цій зоні ідентичність стає дифузною перманентно або константно, залежно від тривалості дії психотравмуючого чинника.

*Червона зона, імобілізації або повного підкорення – замороження* (дорсальний вагальний комплекс). Характеризується як загроза життю та існуванню, виникає в умовах, коли інші захисні стратегії не спрацювали, її мета полягає у тому, щоб шляхом збереження тих ресурсів організму, що залишилися, та пасивної поведінки продовжити життя якомога довше. Імобілізація – це спосіб виживання у короткій часовій перспективі, але за умови її частоті активації або використання впродовж довгого проміжку часу може мати серйозні наслідки для здоров'я. Якщо порятунок не приходить, то настає смерть. Для людини у стані заціпеніння інші люди, соціальні правила, здоровий глузд, мораль перестають мати значення. Свідомість вимикається і людина інколи навіть не відчуває фізичного болю. Характерні почуття: дисоціації, сорому,

безпорадності, безнадійності. Орієнтація в часі: дисоційованість. Ідентичність застигла, дифузна, фрагментована [4; 5].

Така концепція відображає динаміку способів опанування людиною у складних та екстремальних ситуаціях і слугує, на наше переконання, хорошим інструментом для діагностики у практиці та особистої саморегуляції.

1. Герман Дж. Психологічна травма та шлях до видужання: наслідки насильства – від знущань у сім'ї до політичного терору / пер. з англ. Львів, 2015. 416 с.

2. Корнієнко І. О. Генеза опанувальної поведінки у життєвому просторі особистості : дис. ... доктора психол. наук : 19.00.07. Київ, 2018.

3. Основи реабілітаційної психології: подолання наслідків кризи : навчальний посібник : у 3 т. / заг. ред. Н. Пророк. Київ, 2018. Т. 1. 208 с.

4. Основи реабілітаційної психології: подолання наслідків кризи : навчальний посібник : у 3 т. / заг. ред. Л. Царенко. Київ, 2018. Т. 2. 240 с.

5. Порджес С. Поливагальная теория. Нейрофизиологические основы эмоций, привязанности, общения и саморегуляции / пер. с англ. Київ : Мультиметод, 2020. 464 с.

6. Турецька Х. І. До проблеми діагностичних критеріїв особистісної ідентичності. *Філософія, соціологія, психологія* : зб. наук. праць. 2008. Вип. 13. Ч. 2. С. 258–266. URL: <http://psytopos.lviv.ua/naukovi-publikatsiji/do-problemy>.

## ОЦІНЮВАННЯ РИЗИКУ ПАДІННЯ ТА ЕФЕКТИВНІСТЬ ЙОГО КОРЕКЦІЇ ЗАСОБАМИ ФІЗИЧНОЇ ТЕРАПІЇ У ПАЦІЄНТІВ ПОХИЛОГО ВІКУ З ХВОРОБОЮ ПАРКІНСОНА

*Дідоха Іванна Володимирівна,*  
асистентка кафедри фізичної терапії, ерготерапії

Хвороба Паркінсона (ХП) – це хронічне, неухильно прогресуюче захворювання, спричинене ураженням медіаторного апарату екстрапірамідної системи. Серед нейродегенеративних захворювань по частоті виявлення у осіб похилого віку ХП займає друге місце після хвороби Альцгеймера [3, с. 4].

Моторні та немоторні порушення у пацієнтів з ХП призводять до значного погіршення психосоціального функціонування, міжособистісних відносин та фізичного здоров'я і є предикторами низької якості життя. Постуральні порушення у пацієнтів з ХП зумовлені гіпокінезією та ригідністю: уповільнена ініціація ходи, зниження її швидкості та зменшення величини кроку [3, с. 2]. Тому застосування засобів фізичної терапії (ФТ) обґрунтовується потребою у корекції порушень, які виникли унаслідок хвороби та асоційованих із похилим віком змін, а також зниження ризику падіння шляхом формування безпечного стереотипу рухів на фоні покращення фізичних якостей [1, с. 2].

**Мета роботи:** оцінити ефективність впливу засобів фізичної терапії на показники ризику падіння у пацієнтів похилого віку з хворобою Паркінсона та геріатричним синдромом старечої астенії (ССА).

**Матеріали і методи.** У дослідженні прийняли участь 57 осіб похилого віку з діагностованими ХП та ССА, які були поділені на дві групи методом простої рандомізації. Основна група 1 (ОС 1, 29 осіб) проходила реабілітацію в поліклінічних умовах згідно принципів клінічного протоколу надання медичної допомоги хворим на ХП. Основну групу 2 (ОГ2, 28 осіб) склали особи, які проходили реабілітацію із застосуванням програми ФТ апробованої у даному дослідженні на фоні медикаментозного лікування. Розроблена програма ФТ включала проведення функціонального тренування за допомогою тренувальних платформ «PROSEDOS» та застосування методів кінезітерапії, ерготерапії, лікувального масажу, модифікацію харчування, навчання пацієнтів.

Старечу астенію визначали за Короткою батареєю тестів фізичної активності та тестом «Встань та йди». Визначення страху падіння проводили за шкалою ефективності падінь. Визначення рівноваги проводили за шкалою балансу Берга.

**Результати дослідження.** Моторні порушення внаслідок екстрапірамідної патології спричиняли страх ризику падіння, що визначено за результатами шкали ефективності падінь. У пацієнтів ОГ рівень страху падіння був у середньому на 63% більшим у порівнянні із КГ. Повторне обстеження після впровадження створеної програми показало зменшення відчуття страху падіння в ОГ1 на 6,3%, ОГ2 – 26,1%.

Коротка батарея тестів фізичної активності для пацієнтів з ХП та ССА має подвійне діагностичне значення, оскільки характеризує не тільки повноцінність функціонування м'язової тканини, але й стан рівноваги, порушений внаслідок екстрапірамідних розладів. Особи ОГ у середньому відставали від представників КГ за шкалою рівноваги на 60%, швидкості ходи – на 22%, вставання зі стільця – 55%, за загальним балом – 43%. При повторному обстеженні особи ОГ1 виявили статично значущий приріст показників тільки за субшкалою рівноваги та за загальним балом залишилися на рівні астенії. Особам ОГ2 вдалося статистично значуще покращити вихідний результат та вийти за абсолютним цифровим показником з рівня астенії на нижній рівень преастенії, що стверджує про переваги розробленої програми.

Результати виконання тесту «Встань і йди» після впровадження програми ФТ покращилися у осіб ОГ1 на 13%, ОГ2 – на 34%

Низькі результати за Короткою батареєю тестів фізичної активності та тестом «Встань та йди» доповнюють та обґрунтовують результати за шкалою балансу Берга, яка характеризує статичну і динамічну рівновагу та ризик падіння внаслідок їх порушення. При повторному обстеженні покращення показників рівноваги у осіб ОГ1 становило 20,7% (залишившись на цифровому рівні високого ризику падіння), у представників ОГ2 – 63,1% (перейшовши на середній рівень ризику падіння).

У загальному підсумку, особи ОГ1 виявили статистично значуще покращення свого повторного результату за усіма досліджуваними показниками ( $p < 0,05$ ), не досягнувши відповідних рівнів КГ ( $p > 0,05$ ). Особи ОС2 при повторному обстеженні показали статистично значуще покращення відносно вихідного показника ( $p < 0,05$ ) та повторних параметрів ОГ1 ( $p < 0,05$ ), також не досягнувши за жодним рівня КГ ( $p > 0,05$ ).

**Висновок.** Розроблена комплексна програма ФТ продемонструвала статистично значуще кращий вплив на показники ризику падіння, кінезіофобії, та маркери саркопенії порівняно із загальною поліклінічною програмою за усіма досліджуваними показниками ( $p < 0,05$ ).

1. Коваль Н. П., Аравіцька М. Г. Ефективність корекції показників ризику падіння та фізичного статусу в осіб похилого віку з старечою астенією та метаболічним синдромом засобами фізичної терапії. *Український журнал медицини, біології та спорту*. 2020. № 5 (6). С. 282–291.

2. Скибчик В. А., Бабляк С. Д. Синдром старечої астенії (frailty) – сучасна проблема геронтологічної медицини. *Артеріальна гіпертензія*. 2018. № 4 (60). С. 12–18.

3. Domingos J, Keus SHJ, Dean J, de Vries NM, Ferreira JJ, Bloem BR. The European Physiotherapy Guideline for Parkinson's Disease: Implications for Neurologists. *J Parkinsons Dis*. 2018. № 8 (4). P. 499–502. doi: 10.3233/JPD-181383.

4. Lee J, Choi M, Yoo Y. A Meta-Analysis of Non-pharmacological Interventions for People With Parkinson's Disease. *Clinical Nursing Research*. 2017. № 26 (5). P. 608–631.

## ДИСТАНЦІЙНА ОСВІТА З ФІЗИЧНОЇ КУЛЬТУРИ В УМОВАХ КАРАНТИНУ ТА ВІЙНИ

*Мальона Світлана Богданівна,*

кандидатка наук з фізичного виховання і спорту,  
доцентка кафедри теорії та методики фізичної культури

Найперше хочеться привернути увагу до поворотного документу нашої цивілізації. Це «Загальна декларація прав людини», який прийнятий Генеральною асамблеєю ООН 10 грудня 1948 року. Цей нормативний документ вміщує лише 30 статей і відповідно до нього кожна людина має право на життя, вільно пересуватися та обирати собі місце проживання, ніхто не може бути безпідставно позбавлений свого майна, кожна людина має право на відпочинок та дозвілля, кожна людина має право на освіту [1].

Видатні та сміливі люди вже колись здобули ці права та передали їх нашій країні у подарунок. У 21 столітті немає потреби доводити, що ніхто і ніколи немає права позбавити нас цих прав. Але виявляється, що сьогодні поруч з нами мільйони людей, дітей позбавлені цього права, позбавлені свого майна, свого майбутнього та можливості вільно навчатися.

Я маю на це право, це право мають наші діти! І значення цих слів не має залежати від забаганок диктаторів, політиків чи істориків.

А фізична культура є невід'ємною складовою навчального процесу, це перш за все здоров'я наших дітей. Рухова активність і здоров'я є її складовою. Рух дозволяє позбутися страху, стресу та налаштуватися на навчання, на нові звершення задля перемоги країни.

Ще зовсім недавно, у 2020 році людство стикнулося із новим випробовуванням. Випробовуванням карантину, який вніс свої корективи та особливості до способу життя й навчання кожного з нас.

Ми розглянемо основний ключ, що відбувається із нашими дітьми, як ми можемо покращити їх стан. І це ключ до розуміння того, як ми маємо працювати, які пріоритети ми маємо робити у нашій професійній діяльності, як фахівці фізичної культури.

Найперше, ми повинні звернути увагу на власне психологічний аспект виховання дітей в контексті підтримки їх психологічного здоров'я та можливості до розвитку й навчання. Як може дитина навчатися у такі не прості періоди, спочатку карантинний період, а зараз у період війни?

По друге, ми мусимо це розібрати в контексті того як вплинула ковідна ситуація та як впливає війна, ситуація загрози на дитину, на її стан. Відповідно, як фізична активність та фізичні заняття допомагають дитині, в контексті зниження рівня напруги та покращення стану її здоров'я та можливості сприймати нову інформацію, нові умови.

З однієї сторони школа є чимось дуже важливим в житті кожної дитини, це щось, що є для неї стабільним у ці нестабільні періоди, нестабільний час – це можливість навчатися, це повернення до звичного аспекту життя.

Ми не можемо змінити обставини, нажаль, проте для зниження рівня тривоги потрібно робити акцент на активність, дотримуватися режиму дня і повто-

рювальних звичок. Ними можуть стати ранкові та вечірні руханки, різноманітні ігри, розваги та активності. Рух допомагає виводити з організму гормони стресу, вгамувати рівень тривоги у дітей у яких гіперактивність. А для дітей у яких навпаки знижений рівень активності допомагає знайти їм ресурси до опанування себе. І тільки тоді, коли знімається рівень напруги, коли стан стабілізується, дитина може адекватно тестувати реальність, орієнтуватися у просторі і відповідно включатися у процес навчання і це допомагає їй впоратися з тими наслідками, які внесли карантинні та військові умови.

Коли ми допомагаємо дитині впоратися на фізичному рівні то тут важливим настає здатність до комунікації, комунікації з рідними, вчителем, однолітками, це аспект соціалізації, дитина може повертатися до відчуття безпеки. Тут важливою є підтримка, спілкування та комунікація на тілесному рівні (командні ігри, рухова активність).

Для нас дорослих, для фахівців, вчителів та навіть батьків важливо розуміти, що за складною поведінкою стоять складні обставини, які дитина переживає, перш за все на фізичному рівні. Чим складнішою є поведінка, тим сильніше дитина намагається привернути до себе увагу і потребує допомоги. І найчастіше діти говорять про свою потребу власне поведінкою, тому що поведінка включає реакцію тіла.

Сьогодні значна кількість уроків з фізичної культури в закладах освіти проводиться асинхронно (діяльність вчителя і учня часто не співпадають); 60% вчителів в опитуванні сказали, що їм не вистачає знань для проведення онлайн-уроків; фіксуються не поодинокі випадки, коли урок фізичної культури взагалі відсутній у розкладі [3].

Нашим дітям як ніколи потрібні онлайн-уроки фізичної культури, які мотивують дітей до руху. Саме на це спрямований проект «Перемагаємо разом», в рамках реалізації програми Президента України «Здорова Україна», під керівництвом Міністерства освіти і науки України, «Інституту модернізації освіти», Комітету з фізичного виховання та спорту у співпраці з Міжнародним дитячим фондом ООН ЮНІСЕФ, ГО «Рух Олександра Педана «Джуніор» [2, 3].

Комітетом з фізичного виховання планується запустити онлайн-бот, на якому буде розміщена інформація рухових вправ, перерв та рухових хвилинок, участь у Всеукраїнських та міжнародних змаганнях, семінари для вчителів та викладачів фізичної культури, методичні рекомендації, відео навчальні матеріали, створено телеграм канал для обміну інформацією та досвідом, для проведення спільних онлайн-уроків, також із залученням відомих особистостей.

1. Загальна декларація прав людини (укр / рос) від 10.12.1948. URL: rada.gov.ua.
2. Програма Президента України «Здорова Україна». URL: <https://www.president.gov.ua/news/u-mezhah-programi-prezidenta-zdorova-ukrayina-rozpochinayets-70833>.
3. URL: <https://imzo.gov.ua>.

# ТЕНДЕНЦІЇ РОЗВИТКУ СУЧАСНОГО ВОЛЕЙБОЛУ

*Цап Ірина Геннадіївна,*  
старша викладачка кафедри  
спортивно-педагогічних дисциплін

**Анотація.** Розглянуті тенденції розвитку сучасного волейболу. Визначені основні напрямки досліджень, що пов'язані з вирішенням проблеми підвищення ефективності та якості виконання подачі кваліфікованими волейболістами.

**Ключові слова:** подача, ефективність, контроль, змагальна діяльність.

**Вступ.** За останні роки в сучасному волейболі відбулися суттєві зміни. Тенденції його розвитку в основному пов'язані з наступними складовими: зміна правил гри, удосконалення техніки виконання різних прийомів, розвиток тактики ведення гри, підвищення рівня фізичної та психологічної підготовки гравців, наукове забезпечення тренувальної та змагальної діяльності команд, комерціалізація волейболу. Ці тенденції необхідно враховувати при плануванні та проведенні тренувальної та змагальної діяльності волейболістів високої кваліфікації.

Так, останнім часом в грі команд спостерігаються помітні зміни, зокрема, в техніці, які пов'язані в основному з прискоренням виконання технічних прийомів та підвищенням її раціональності перш за все для досягнення результату. При прийомі подачі і нападаючих ударів все частіше стали використовувати прийом м'яча двома руками зверху. В техніці виконання різних видів нападаючих ударів значних змін не спостерігається. В сучасному волейболі, як і раніше, найбільш розповсюдженими є удари «по ходу», «з переведенням» та «обманні» удари, причому співвідношення їх виконання суттєво не змінилось [1]. Все більш популярними стають атаки з глибини майданчика (так звані «пайпи») не тільки із зони 1, але й із зони 6, оскільки використання в атаці гравців задньої лінії дозволяє у всіх розстановках мати трьох нападаючих гравців, що значно ускладнює супернику дії при блокуванні.

Для підвищення фізичної підготовленості гравців стали проводитися спеціалізовані тренування і збори з фізичної підготовки. Помітним став також акцент на розширення самостійної індивідуальної роботи над її удосконаленням.

Одним з головних завдань тренерів у підвищенні рівня психологічної підготовки команди є налаштування всіх гравців на стовідсоткову віддачу під час кожного ігрового епізоду, всього матчу та турнірів. На сучасному етапі розвитку волейболу домогтися високих результатів у змагальній діяльності без цього неможливо. Не виключено в майбутньому поява в командах високого класу професійних психологів.

Сучасний волейбол стає все більш атлетичним і динамічним, швидкісні і силові здібності гравців постійно збільшуються. Крім цього збільшуються і ростові показники гравців. В останні роки атакуючий потенціал висококваліфікованих волейболістів зріс завдяки підвищенню атлетизму гравців (зріст багатьох гравців, що приймають участь у нападі перевищує 200 см). У багатьох командах почали з'являтися також високорослі «зв'язуючі» гравці. Команди без оптимальних ростових даних не здатні досягти високих і стабільних результатів [1].



На сучасному етапі розвитку волейболу помітна основна тенденція, що пов'язана з широким впровадженням в процес тренувальної та змагальної діяльності команд високого класу силової подачі у стрибку, яка перетворилась в потужний і ефективний засіб активних атакуючих дій, за допомогою якого можна виграти очко або зруйнувати комбінаційну гру суперника [2–4].

У майбутньому ця тенденція найбільш ймовірно буде продовжена з огляду на те, що акцент на використання цього способу подачі стає одним з вирішальних факторів досягнення успіху в змаганнях різного рангу [5]. Про це свідчать результати волейбольних команд, які стали призерами останніх Олімпійських ігор Ріо–2016 і Токіо–2020, чемпіонатів Світу та Європи. У складі багатьох кращих команд світу з'явилися блискучі виконавці цього способу подачі, які спроможні своїми подачами буквально руйнувати оборону суперників, виконуючи подачі «на виліт» (так звані «ейси») або значно ускладнювати комбінаційну гру в захисті команди суперника.

До слова Подача м'яча в стрибку почала широко використовуватися у волейболі після поєдинку, що відбувся в 1984 році в Лос-Анджелесі (США). Саме тоді, на Олімпійських іграх, бразильська збірна постійно застосовувала цей метод у грі. Така подача дозволила їм зайняти друге місце, і була прийнята в основні комбінації з м'ячем у даному виді спорту. (В сучасному волейболі середня швидкість польоту волейбольного м'яча при силової подачі понад 117 км/год, а найпотужніша подача в світі 135 км/год. належить болгарину **Матею Казійські**).

У майбутньому ці тенденції в розвитку техніки найбільш ймовірно будуть продовжені, зокрема, велика увага буде приділена проблемі підвищення ефективності виконання силової подачі у стрибку.

**Мета дослідження** – вивчити можливості підвищення ефективності та якості виконання силової подачі у стрибку в змагальній діяльності у сучасному волейболі.

**Результати дослідження та їх обговорення.** Безумовно техніко-тактичне вдосконалення виконання силової подачі у стрибку, підвищення її ефективності та якості є одним із головних резервів посилення атакуючих дій команд, покращення результативності їх змагальної діяльності. Однак, в сучасній науково-методичній літературі, незважаючи на безумовне визнання важливої ролі цього способу подачі, проблемі підвищення її ефективності у змагальній діяльності приділено ще недостатньо уваги. Це, зокрема, призводить до того, що велика кількість волейболістів високої кваліфікації на змаганнях часто припускає велику кількість помилок при її виконанні [2–4].

Для вирішення проблеми, важливим з теоретичної точки зору в першу чергу є визначення кількісних показників ефективності та якості її виконання. Особливо це стосується показника якості, визначення якого відсутнє в літературі.

Поширеним способом оцінки ефективності виконання подачі гравцями та командами, який, як правило, використовується тренерами в практичній діяльності, є відповідний показник, який визначається простим відношенням кількості успішно виконаних подач. Причому успішно виконаними вважаються подачі, які були виконані без здійснення помилок. Зрозуміло, що таке доволі спрощене визначення відображає лише кількісну оцінку виконання цього технічного



елементу – скільки відсотків від загальної кількості подач було направлено на сторону суперника. Звичайно, ніякої детальної інформації про ступінь складності для противника кожна з виконаних подач така оцінка не містить.

З практичної точки зору неабиякий інтерес для фахівців у сфері волейболу, тренерів та гравців команд представляють результати детального аналізу показників ефективності та якості подач залежно від номера партії, зони ігрового майданчика, в яку була виконана подача, що розраховані в умовах конкретної гри, як для окремих гравців, так і команд в цілому. Важливу роль в підвищенні ефективності силової подачі у стрибку відіграє точність її виконання в певну зону ігрового майданчика [2; 3]. Важливою задачею є обчислення модельних характеристик цих показників, які відображають певний еталон виконання подачі для волейболістів, орієнтуючись на який можна підвищити ефективність її виконання.

З огляду на те, що силова подача у стрибку в останній час стала найбільш популярною з усіх різновидів цього технічного прийому, для команд високого класу важливо мати в своєму складі волейболістів, які досконало володіють технікою її виконання. Такі гравці здатні в вирішальний момент гри виконати успішну подачу з виграшем одного або серії очок. Особливо високі вимоги пред'являються до виконання подач в кінцівках партій або ігор, коли від якості кожної подачі залежить результат матчу. Гравець такого амплуа, що виходить виконувати подачу, повинен вміти внести «перелом» у хід гри та підвищити емоційний настрій команди.

У літературі обговорюються можливості введення нового ігрового амплуа – «подаючий» гравець (волейболіст, який виконує тільки подачу) та особливості його функцій на майданчику (наприклад, Ертман Ю.Н., 2014). Для підготовки таких виконавців високого рівня, необхідна розробка відповідної методики з урахуванням специфічних особливостей такого амплуа. Це, зокрема, дозволить волейболістам із відносно невисоким ростом, але що володіють надійними та ефективними подачами, з'являтися в складах команд високої кваліфікації.

**Висновки.** В підходах, що пов'язані з вирішенням проблеми підвищення ефективності та якості виконання подачі, важливими з точки зору тренерів, гравців команд та фахівців волейболу, є наступні напрямки досліджень: одержання оперативної експрес-інформації про показники ефективності та якості подач в залежності від вказаних вище факторів в конкретній грі у виконанні, як окремих гравців, так і команди в цілому; обчислення відповідних показників, здійснюючи аналіз великого обсягу статистичної інформації про виконання подач в серії ігор кращих команд вищого ешелону протягом тривалого проміжку часу; проведення кореляційного аналізу залежності показників ефективності та якості виконання подач від різних факторів.

1. Веласко Х. Тенденции развития современного волейбола. *Время волейбола*. 2008. № 1 (14). С. 2–8.

2. Мельник А. Ю. Аналіз ефективності силової подачі у стрибку в залежності від точності її виконання у змагальній діяльності волейболістів волейболістами. *Слобожанський наук.-спорт. вісник*. Харків : ХДАФК, 2016. № 5 (55). С. 53–56.

3. Мельник А. Ю. Аналіз ефективності методики для підвищення точності силової подачі в стрибку кваліфікованими волейболістами. *Слобожанський наук.-спорт. вісник*. Харків : ХДАФК, 2016. № 3 (53). С. 84–88.

4. Мельник А.Ю. Исследование эффективности подачи в волейболе на основе технологии баз данных Microsoft Access. *Слобожанський наук.-спорт. вісник*. Харків, 2013. № 3. С. 185–189.

5. Стрельникова Є. Я., Ляхова Т. П. Аналіз фінальних змагань Кубка України 2015 року з волейболу серед жіночих команд. *Проблеми и перспективы развития спортивных игр и единоборств в высших учебных заведениях* : сб. XII междун. научн. конф., 5–6 февраля 2016 года. Харьков : ХДАФК, 2016. Т. 2. С. 51–53.

## Факультет філології

### МОЛОДІЖНИЙ МЕДІЙНИЙ ХАБ НА БАЗІ ПНУ – МАЙДАНЧИК ДЛЯ СТУДЕНТІВ ПРИКАРПАТТЯ ДЛЯ ОБГОВОРЕННЯ СУСПІЛЬНОГО ЖИТТЯ ТА ПОЛІПШЕННЯ ПІДГОТОВКИ ФАХІВЦІВ У ГАЛУЗІ ЖУРНАЛІСТИКИ

*Бойчук Ігор Васильович,*  
кандидат політичних наук,  
доцент кафедри журналістики

Створення у 2018 році студентського радіо у Прикарпатському національному університеті імені Василя Стефаника, а згодом на його базі студентського радіо міста Івано-Франківська, стало першим кроком до розбудови медійного простору на базі кафедри журналістики ПНУ.

У планах кафедри журналістики було створення своєрідного молодіжного хабу [1], зміцнення матеріальної бази, створення студентського телебачення, інших медійних майданчиків. Нагадаємо, **хаб** – це вільний простір, на базі якого молодь може цікаво та корисно проводити час, розробляти спільні проекти, обговорювати актуальні для них теми. Також у роботі хабів передбачені тренінги, майстер-класи, зустрічі із успішними людьми та інші не менш захоплюючі івенти.

На необхідності поліпшення відповідної матеріальної бази неодноразово наголошувало керівництво ПНУ, експерти НАЗЯВО, які аналізували якість освітньої діяльності у вузі.

Усвідомлюючи, наскільки фінансово непростим є втілення задуму в життя, активно проводилася робота над пошуком шляхів його вирішення. Найперше треба було почати зі створення професійного дизайнерського проекту. На ринку такі послуги дуже недешеві [2].

Допомогли міжкафедральні зв'язки і максимальне сприяння керівництва вузу, особливо його ректора – Ігоря Цепенди.

Навесні 2020 року силами студентів спеціальності «дизайн» Інституту мистецтв Прикарпатського національного університету було розроблено проект переобладнання найбільшої за площею навчальної аудиторії кафедри журналістики в молодіжний хаб, студію студентського телебачення, режисерську кімнату тощо.

Цей проект ліг в основу дипломної бакалаврської роботи студентів спеціальності «дизайн» і був успішно захищений.

У червні 2020 року вдалося вирішити питання фінансування. Частину витрат взяв на себе ПНУ: придбання сучасних крісел, заміну дверей та вікон.

А завдяки потужній рекламній кампанії вдалося знайти спонсорів. Завдяки їм – будівельним компаніям «Ярковиця», «Еспо», мережі супермаркетів «Епіцентр», виробничій меблевій фірмі «Frankof», та багатьом іншим, – здійснено більшу частину ремонтних робіт, виготовлення меблів на замовлення.

Дизайнерський проект вдалося втілити в життя. (Залучено близько 88 тис. гривень спонсорських коштів).

Тепер тут обладнано кілька медійних майданчиків: для проведення і знімання телепрограм, токшоу (багаторівневий зал з кількістю учасників до 60 чоловік), пресклубів, презентацій, інтерв'ю тощо.

Облаштовано також кімнату для запису теленовин, телеінтерв'ю, монтажу та комп'ютерної обробки матеріалу.

З числа студентів спеціальності «журналістики» сформовано студентські редакції радіо, телебачення та режисерсько-операторську групу.

Аудіоматеріали можна записувати і опрацьовувати на комп'ютерній техніці радіостудії. Важче з відеоматеріалами. Актуальним і далі залишається питання технічного дооснащення телестудії, придбання відповідної професійної техніки, освітлення тощо. Поки для цих потреб викладачі та студенти використовували власне обладнання, звертались за допомогою до фахівців телестудій регіону. Завдяки цьому успішно знімалися відеосюжети, готувалися промо-ролики тощо.

За участю ректора Ігоря Цепенди вже відбулася презентація громадськості та ЗМІ згаданого хабу, регіонального інформаційного ресурсу [shpalta.if.ua](http://shpalta.if.ua), пресклубу та медіашколи при кафедрі журналістики ПНУ. Варто зазначити, що така робота вже дала свої позитивні результати. Так, наприклад, набір у 2021 році на спеціальність «журналістика» зріс у порівнянні з минулими роками майже у два рази.

У приміщенні згаданого студентського простору вже відбулося також п'ять засідань пресклубу з різноманітної тематики, вручення магістерських дипломів кількох спеціальностей ПНУ, пройшла підсумкова пресконференція за результатами реалізації міжнародного гранту з інфо-медійної грамотності «Вивчай та розрізняй» та багато інших заходів.

1. Хаб: простір для розвитку та розваг молоді. Чи потрібен він... URL: <http://sykhiv.media/hub-prostir-dly-rozvytku-ta-rozvag>.

2. Електронна бібліотека Інституту журналістики. Електронне видання. URL: <http://journalib.univ.kiev.ua>.

3. Бойчук І. В. Роль навчальної телерадіостудії для поліпшення професійного навчання студентів. *Виклики інформаційного суспільства* : матеріали Міжнародної науково-практичної конференції (м. Івано-Франківськ, 5–6 травня 2017 р.). Івано-Франківськ : Редакційно-видавничий відділ УКД, 2017. С. 13–17.

## МЕДІАКУЛЬТУРНИЙ ДИСКУРС: РЕГІОНАЛЬНИЙ ЗРІЗ

*Марчук Ганна Іванівна,*  
кандидатка філологічних наук,  
професорка кафедри журналістики

У сучасному інформаційному суспільстві, основною ознакою якого є глобалізація, журналістика є одним з основоположних чинників, а швидкий темп

життя ставить певні вимоги для медіаринку: оперативне подання інформації в будь-який куточок світу. Виконати ці завдання під силу лише інтернет-журналістиці, і саме ці чинники перетворили її на найпопулярнішу комунікаційну структуру. Інтенсивний розвиток інформаційно-комунікаційних технологій та системи мас-медіа нагально потребує цілеспрямованої підготовки особистості до вмілого і безпечного користування ними. Преса, радіо, кіно, телебачення та інтернет потужно й суперечливо впливають на освіту молодого покоління, виступають провідними чинниками соціалізації суспільства. Вседозволеність інформаційного ринку, присутність низькоморальних ідеологем та цінностей спричинюють зниження імунітету до соціально шкідливих інформаційних впливів, тому постає гостра потреба в розвитку медіа-освіти, одне з головних завдань якої полягає в запобіганні вразливості людини до медіа-насилства і медіа-маніпуляцій, поширенню медіа-залежностей.

Осмисленню місця та ролі масової комунікації та її засобів в культурній сфері з моменту їх виникнення надавалася значна увага. Тоталітарний, примусовий характер функціонування мас-медіа підкреслений в працях Х. Ортега-і-Гассета, Г. Блумера. Впливова комунікативна парадигма, представлена Британською школою культурних досліджень (Ст. Холл та його послідовники), вбачає в засобах масової інформації та комунікації засіб репрезентації соціальної реальності, що через дискурсивні практики формує середовище життєдіяльності соціальних суб'єктів. Представники західної комунікативістики, серед яких – Г. Інніс, М. Маклюєн, Е. Кац, П. Лазерсфельд, У. Ліппман, Р. Мертон, Дж. Фіск та інші, здійснили значний внесок в розуміння можливостей впливу ЗМІ на суспільство, зокрема, на сферу культури. Теоретики постмодернізму (Ж. Бодрийяр, Ю. Крістева, Ж. Делез, М. Маклюєн та ін.) зосередили свою увагу на аналізові мас-медіа як простору появи новітніх соціокультурних форм, їх ролі як креаторів відмінної від існуючої реальності. Однак процес наукової рефлексії з приводу ролі ЗМІ в соціокультурному просторі здебільшого фокусується на практиках діяльності загальнонаціональних ЗМІ, поза увагою залишаючи стан справ у регіональних медіа. Саме це актуалізує наше звернення до проблематики діяльності ЗМІ регіону в соціокультурній сфері. Отже, метою нашої роботи виступає дослідження основних векторів діяльності регіональних мас-медіа та їх медійної культури.

У зв'язку з процесом прискорення змін в економіці, медіасфера набуває дедалі більшого значення в отриманні й оновленні необхідних фахових знань. Маємо констатувати, що в Україні медіакультура досі залишається фрагментарною і здійснюється переважно стихійно з ініціативи ентузіастів, а вже давно назріла необхідність її активної присутності у загальноосвітній підготовці молоді та в масових інформаційних процесах загалом як невід'ємного атрибуту розвитку демократії в умовах інформаційного суспільства. В підручнику для студентів ВНЗ «Медіаосвіта і медіаграмотність» наголошується на негативних соціальних наслідках діяльності медіа: їхній недостатній відповідальності та, як наслідок, на необхідності «самозахисту» від «недобросовісної медіаінформації» [1]. Серед ключових напрямів формування медіакультури важлива роль належить упровадженню і розвитку сучасної медіаосвіти, яка, за визначенням «Концепції впровадження медіа-освіти в Україні», являє собою «частину освітнього

процесу, спрямовану на формування в суспільстві медіа-культури, підготовку особистості до безпечної та ефективної взаємодії із сучасною системою мас-медіа, включаючи як традиційні (друковані видання, радіо, кіно, телебачення), так і новітні (комп'ютерно опосередковане спілкування, Інтернет, мобільна телефонія) медіа» [2].

Одним із найбільш важливих соціальних механізмів взаємодії особистості, спільноти із середовищем проживання є культурна сфера [3, с. 124]. Історично зумовлена близькість мас-медіа регіону до аудиторії дозволяє їм виступати засобами здійснення контактів між громадянами та владою, індивідами та соціальними інститутами. За допомогою звернення до регіональних медіа громадяни, громадські організації та інші соціальні об'єднання мають змогу отримувати інформацію, звертати увагу керівників влади на місцях до своїх проблем, контролювати їх дії та рішення, представляти та захищати власні інтереси, виступати в якості рівноправних сторін інформаційно-комунікативних обмінів тощо. Також регіональні медіа подекуди є одними з перших джерел даних про події та процеси в конкретному регіоні для його мешканців. Громадяни мають справу переважно з непрофесійними, політизованими, залежними мас-медіа регіонального рівня, у них формується негативне сприйняття цієї складової інституту ЗМІ, що певним чином екстраполюється на всі українські мас-медіа, знижує рівень довіри до них.

Регіональні мас-медіа є звичним елементом в повсякденному житті їх аудиторії і за їх допомогою задовольняється потреба регіональної спільноти в отриманні інформації, переосмислюється набутий досвід, здійснюється його переоцінка та пристосування до транзитивних умов сучасного соціуму. Так як ЗМІ все ще залишаються одним із ключових виразників, трансляторів та авторів культурного продукту, то особливого значення набуває медійна культура. Медіакультуру в найбільш загальному сенсі можна позначити як унікальний «код» інформаційної епохи, за допомогою якого передається інформація про навколишнє середовище та формується нове мислення [4, с. 20]. Розглядаючи медіакультуру регіону, можна розуміти її як складний комплекс, який включає загальну культуру в сфері масової комунікації, а також культуру аудиторії, яка споживає медійну продукцію ЗМІ регіону. Сучасна ситуація в сфері медіакультури регіону здебільшого зумовлена складними умовами діяльності ЗМІ.

Реальна робота регіональних мас-медіа на Прикарпатті з вироблення продукції, яка стосується культурної сфери регіону, досить суперечлива. Аналізуючи, наприклад, ТРК «Карпати» та ОТБ «Галичина», можна відзначити, що програми, які висвітлюють події, заходи, постаті та інші аспекти культурного життя регіону, все ж таки існують, але в невеликому, порівняно із новинними та політичними. Так, на каналі «Галичина» виробляються програми «Країна на запах», «За філіжанкою кави», «Світлиця Надії» телеканал «Карпати» – програми «Світський клуб», «Новий погляд», «Для маленької компанії» тощо. Проте недостатнім, як зазначають самі автори програм, залишається як фінансування цих проектів, так і їх рівень. Навіть на прикладі подібних програм простежується безпосередня залежність регіональних мовників та інших мас-медіа від власників та засновників. Останні використовують ЗМІ переважно для безпосередньої реалізації політичних та інших інтересів, що суттєво зменшує

можливості ЗМІ у формуванні та продукуванні проектів, присвячених сфері культури.

Проаналізувавши трансформаційні процеси, які відбулися у сфері медіавиробництва, слід відзначити, що вони призвели до змін у контентному наповненні. Сьогодні у світі відбувається неухильне зростання аудиторії Інтернету, що говорить про зростання впливу цього каналу комунікації в інформаційному просторі. Саме інтернет став поштовхом до утворення нових засобів масової інформації, які по-новому формуються свій контент. Доведено, що нові медіа у своїй роботі використовують різноманітні інструменти, унікальні чи модифіковані для масової комунікації. Це соціальні мережі, блоги, твіти, системи обміну відеофайлами, фотографіями, інфографікою, а також використання карикатур та фотожаб в а аналітичних жанрах. Активно доповнюють матеріали: мультимедійність, інтерактивність та гіпертекстуальність. Інструментарій постійно розширюється, з'являються нові послуги і технології, спрямовані на задоволення інформаційних потреб як масової аудиторії, так й індивідуального користувача.

Серед особливостей написання Інтернет-тексту – лаконічність у написанні (текст сприймаємо літерою F), максимальна інформативність, яскравість для захоплення уваги аудиторії. Матеріали мають легко читатись і сприймались навіть із екрану смартфона. Структура повідомлень – класична (має відповідати правилу перевернутої піраміди, заголовок має привертати увагу аудиторії. Ще однією особливістю є нагадування наприкінці тексту – зручний спосіб ненав'язливо знайомити користувача з іншими матеріалами Інтернет-видання, затримуючи його на сайті. А також фрагментація тексту: один абзац має розкривати один факт [4]. Зазначимо, найголовнішим параметром Інтернет-ЗМІ є мультимедійність. На основі проведеного дослідження інструментів мультимедійної журналістики і способів їх використання в ЗМІ, зробимо висновок, що мультимедійні елементи допомагають привернути увагу аудиторії, урізноманітнити подачу новин, а головне – покращують сприйняття інформації. Проаналізовані регіональні видання «Репортер.UA» та Галицький кореспондент» вже освоїли безліч інструментів які активно використовують їх. Наприклад: слайд-шоу, фотогалереї, відео, аудіо, карти, засоби інтерактивності, на посилання в соціальних мережах. Карикатури та фотожаби стали дедалі частіше з'являтися на сторінках ЗМІ. Такі медійні засоби спрощують сприйняття досить великого за обсягом тексту, роблять текст емоційно насиченим й рейтинговим.

Медіа-контент електронних видань, соціальних мереж має свої особливості, аудиторію, певні умови читання, які впливають на спосіб подання інформації. Наприклад, у журналах вагоме значення мають яскравість зображень, аналітичність та жанрове різноманіття, у газетах – чітка структуризація та оперативність інформації, на веб-сайтах – інтерактивність та оперативність. Необхідно підкреслити, на сьогодні, соціальною мережею Facebook користується 31% українців. Кожен сьомий юзер є адміністратором Facebook-спільноти. Всього в Україні 21,4 млн користувачів інтернету – 13 мільйонів з них використовують Facebook. Такі дані у своєму аналізі наводить компанія PlusOne. Інформація для аналізу взята з рекламного кабінету Facebook, Держстату, FactumGroup, Digital 2019 reports from Hootsuite and WeAreSocial та Google. Тому соцмережі поступово стають основним каналом новин для українських інтернет-користувачів.

Багато інтернет-видань створюють власні сторінки в соціальних мережах Twitter, Facebook, Instagram, YouTube, намагаючись знайти нові ефективні канали комунікації з аудиторією. Івано-Франківські ЗМІ такі, як «Галицький кореспондент» (Facebook, Twitter, Google+, Instagram, Telegram) «Галичина» (Facebook), «Фіртка» (Facebook, Twitter та Youtube) та «Репортер» (Facebook, Twitter, Instagram, Youtube) використовують соціальні мережі для просування контенту. Найбільш комплексна стратегія просування контенту у виданні «Галицький кореспондент». Видання працює над контентом соціальних мереж. Сторінка у мережі Facebook показала найкращі результати за охопленням та активністю аудиторії, частотою оновлення інформації, використання мультимедіа (фото, аудіо- та відеоматеріалів) та інтерактивності з читачами. Відмітимо, публікації отримують багато коментарів, вподобань та репостів. Інші соціальні мережі також відповідають форматам наповнення, наприклад, сторінка в Instagram містить фото та дуже короткий текст, що характерно даній платформі.

Отже, ЗМІ регіону працюють на тлі досить суперечливих різнорівневих соціальних процесів. Частково це зумовлено достатньо низьким рівнем медійної культури як самих спеціалістів сфери масової комунікації, так і рівень загальної медійної культури регіону. Необхідно працювати над більш тісним зв'язком між регіональними ЗМІ та їх аудиторією, адже саме вона залишається одним із ключових шансів виживання та конкурентоспроможності регіональних медіа в умовах сучасних ризиків.

1. Медіаосвіта та медіаграмотність: підручник / ред.-упор. В. Ф. Іванов, О. В. Волошенко; за наук. ред. В. В. Різуна. Київ : Центр вільної преси, 2012. 352 с.

2. Концепція впровадження медіа-освіти в Україні / Інститут соціальної та політичної психології Національної академії педагогічних наук України. URL: [http://www.ispp.org.ua/news\\_44.htm](http://www.ispp.org.ua/news_44.htm).

3. Ручка А. Медіа і глобальна культура: контекст сучасності. *Медіа. Демократія. Культура* / за ред. Н. Костенко, А. Ручки. Київ : Інститут соціології НАН України, 2008. С. 133–152.

4. Легеза С. В. «Актуальна подія» в епоху мінливості: медіа та масова культура. *Наукові студії Львівського соціологічного форуму «Традиції та інновації в соціології»* : зб. наукових праць. Дрогобич : Посвіт, 2009. С. 241–250.

## **ФОРМУВАННЯ ПРОФЕСІЙНИХ КОМПЕТЕНТНОСТЕЙ НА СПЕЦІАЛЬНОСТІ «ЖУРНАЛІСТИКА» В УМОВАХ ІНФОРМАЦІЙНОГО СУСПІЛЬСТВА**

*Пристаї Галина Іванівна,*  
кандидатка наук з соціальних комунікацій,  
старша викладачка кафедри журналістики

**Актуальність проблеми.** Тематика праці має особливу актуальність, оскільки необхідно формувати та розвивати особливі здібності в молодого поко-



ління, здатної до гнучкої адаптації у динамічному цифровізованому змінюваному суспільстві.

**Постановка проблеми.** Одним із головних питань в умовах сучасних змін і викликів медіаринку є питання якими компетентностями мають володіти сучасні журналісти. Керівників українських медіа хвилює чи забезпечують університетські журналістські освітні програми потреби медіаринку в підготовці якісних кадрів, який інноваційний підхід впроваджується у навчальному процесі для майбутнього журналіста.

**Стан вивчення проблеми.** У третьому тисячолітті критика якості медіаосвіти в Україні значно посилюється. Проблеми підготовки майбутніх журналістів на сучасному етапі дійсно є, але з кожним роком вдосконалюється освітня програма журналістів.

Необхідно модернізувати модель створення навчальних курсів, використовувати сучасні інструменти, впроваджувати новаторські форми та методи проведення як лекційних, семінарських так і практичних занять для майбутніх працівників медіа України. Тому новаторський підхід в освітньому процесі є надзвичайно важливим. Виклики і актуальні проблеми медіаосвіти та формат підготовки сучасних фахівців для медіаринку України упродовж останніх десятиліть стають об'єктом численних досліджень, це передовсім наукові праці: І. Михайлина, О. Холода, З. Партики, Б. Потятиника, М. Тимошика, Г. Холод, В. Жадько. Н. Марчук, Р. Савчук, Г. Марчук, С. Хороб, Н. Шотурми [4].

Доцільно зауважити: завдання викладачів кафедри журналістики Факультету філології Прикарпатського національного університету імені Василя Стефаника – фахово підготувати майбутніх сучасних спеціалістів засобів масової інформації. Необхідно зазначити, що метод створення видавничих проєктів відкриває великі можливості для запровадження системного, інтерактивного, групового підходу навчання, а увесь навчальний процес робить високоефективним. Майбутні журналісти отримують можливість навчитися пунктуальності, відповідальності, зорганізованості, працювати у команді, комунікувати один з одним, уміти чітко і лаконічно висловлювати свої думки та ставити запитання. Беручи участь у різноманітних проєктах кожен студент набуває власного досвіду, який знадобиться у майбутній професії.

Аналізуючи проведені дослідження (опитування, коментарі, виступи стейхолдерів, журналістів, викладачів), можна стверджувати, що майбутні журналісти і роботодавці зацікавлені у новаторських методах проведення занять, які дають великий фаховий досвід та цінні компетентності. Студенти формулюють видавничі друковані проєкти на практичних заняттях розвивають критичне мислення, навчаються визначати мету, розбивати роботу на етапи і виставляти дедлайн. Неюхідно зауважити, що результатом інноваційного формату практичних занять та започаткованого студентського видавничого проєкту «Поміж текстом: журналісти для журналістів» стало проведення студенткою-журналісткою Анастасією Бегей власної наукової розвідки для бакалаврського дослідження і створення рекламного буктрейлера на прикладі виданих студентських книжок. Відмітимо: серед форм та методів оцінювання результатів навчання варто виокремити: а) організаційні форми: колективне та інтегративне навчання; б) технології навчання: пасивні (пояснювально-ілюстративні); в) актив-

ні (проблемні, інтерактивні, проектні, інформаційно-комп'ютерні, саморозвиваючі, позиційне та контекстне навчання, технологія співпраці) тощо. Зазначимо: високих результатів можна досягати за допомогою впровадження різноманітних пілотних програм та проєктів дуальної освіти, що передбачають постійне поєднання академічного навчання з практикою та співпраці зі сейкхолдерами. Варто підкреслити: навчання новим компетентностям – процес безперервний. Викладачі вишів повинні вміти працювати на перспективу, продукувати оригінальні ідеї, успішно втілювати їх у викладацькій та науковій роботі.

**Висновки.** Можна підсумувати, що в процесі викладання курсів для майбутніх журналістів результативними є новаційні стратегії та використання новаторських, креативних форм, методик і засобів проведення занять. Сучасний підхід до освітнього процесу дозволяє зацікавити студентів, стимулює внутрішню мотивацію до самостійного навчання та поглибленого вивчення журналістських дисциплін. у комплексі все це сприяє формуванню висококваліфікованих сучасних спеціалістів засобів масової комунікації уже на перших курсах навчання. Наступні наукові розвідки будуть присвячені дослідженню формату проведення навчальних курсів інших вишів у підготовці майбутніх спеціалістів медіасфери України.

1. Потятиник Б. Вимирання традиційних медій скасовується (принаймні до 2015 року). *Сайт Інституту медіаекології*. URL: <http://www.lnu.edu.ua/mediaeco/index.htm>.

2. Сайт «PRINT-PORT». URL: <http://www.print-port.com.ua>.

3. URL: <https://kjournal.pnu.edu.ua>.

4. URL: <https://pnu.edu.ua/blog>.

## ТРОПИ ТА СТИЛІСТИЧНІ ФІГУРИ В ЗАГОЛОВКАХ СУЧАСНИХ МАС-МЕДІА

*Савчук Руслана Любомирівна,*  
кандидатка філологічних наук,  
доцентка кафедри журналістики

Сучасні медійні заголовкові комплекси фокусують значний стилістичний потенціал, спрямований насамперед на актуалізацію уваги реципієнта з метою викликати чи підсилити певні емоції, мотивувати до прочитання тексту статті. Медіаназви містять експліцитні та латентні смислові навантаження, прагматичні й аксіологічні координати, зумовлені інтенціями автора, його індивідуальним світосприйняттям.

Мета нашої розвідки – проаналізувати найпоширеніші тропи та стилістичні фігури, зафіксовані у медійних заголовках сучасних онлайн-видань «Галицький кореспондент», «Детектор медіа», «Репортер», «Українська правда», «УНІАН», «Zaxid.net».

Стилістичні засоби у досліджуваних назвах журналістських публікацій виступають інструментом психологічного впливу на свідомість та підсвідомість

реципієнтів, основними цілями якого є зміна думок, емоційних установок, трансформація стереотипних поглядів. Художньо-образні лінгвоконструкції концентрують суб'єктивне ставлення мовця до відтвореної дійсності.

Розгортанню смислових параметрів заголовкових комунікативних від-різків сприяють такі тропеїчні та фігуральні структури:

– метафори (**На відстані твіта від влади**. Як американські журналісти використовують твітер; Дезінформації не існує – **боротьба** проти неї померла назавжди; **Зброя говорить голосніше за дипломатію**; **Ракетами по свободі**; **Точка абсолютного цинізму**. Огляд дезінформації та маніпуляцій у телеграм-каналах про теракт у Краматорську – «Детектор медіа»; **Щит демократії**; **Емоції війни**; **Як не отруїтись російською брехнею**; **Паніка масового ураження** – «Zaxid.net»);

– метонімії (**Як світ відкрив для себе Зеленського і офігів**; **Україна чинить опір!** – «Детектор медіа»; **Місяць війни. Як живе й бореться Україна та Прикарпаття**; **Франківська галерея рятує з-під обстрілів твори мистецтва і допомагає художникам**; **Франківський драмтеатр запрошує дітей переселенців на «Час творчості»** – «Репортер»; **Як живе і бореться Дніпро та дніпряни під час війни**; **Скандальний друг України: чи збереже Словенія проукраїнську політику** – «Українська правда»; **Чорнобаївка чекає на російських «туристів»: чим вражає легендарне село-мем**; **Незламний Чернігів тримає оборону** – «УНІАН»);

– художні означення (метафоричні епітети) (**Наймиліше відео**: на Прикарпатті маленька киянка обійняла рятувальника – «Галицький кореспондент»; **Воєнний Великдень**. Як франківці влаштовують свято для бійців і переселенців; **Максим Карпаш: Інший темний світ** – «Репортер»; **Допомога ворогу: які наслідки матиме найгостріший конфлікт між Києвом та Тбілісі**; **Дерев'яні погрози**: які наслідки матиме новий газовий ультиматум РФ – «Українська правда»);

– перифрази (**Герої тилу**. Чому плачуть і сміються волонтери Полтави – «Детектор медіа»; **Бородата котоматуся**. Історія актора Олексія Суровцева, який вивіз з розбомбленого Ірпеня понад 200 тварин; **Лідер для «темних часів»**. Як змінився політик Зеленський за місяць війни; **Народжені під обстрілами**: як у блокадному Чернігові медсестра виходжувала немовлят; **Спонсори війни**: хто у ЄС підтримує, а хто блокує заборону нафти та газу з РФ – «Українська правда»; **Земля мемів**. Як Сумщина протистоїть російській окупації – «Zaxid.net»);

– повтори («**Місце життя, місце новин, місце створення сенсів**». Як працює медіацентр «Україна» – «Детектор медіа»; **Ні миру, ні гарантій**. Деталі та наслідки переговорів України та РФ у Стамбулі – «Українська правда»; **Більше зброї. Більше грошей. Більше санкцій** – «Zaxid.net»);

– антитези (**Замість ліпсінків і танців – розгромлені міста та Кім з Арестовичем**. Український тікток у часи війни; **Терор триває, Україна не здається** – «Детектор медіа»; **Фантазія та реальність**; **Ти наче вмираєш і знову народжуєшся**: як художниця Анжела Кущик малює війну в Україні – «Українська правда»; **Старі друзі у новій упаковці**. Чому змінюються полиці супермаркетів – «УНІАН»; **Сила і слабкість егоїзму** – «Zaxid.net»);

– риторичні питання (Чи потрібна реклама на телебаченні під час війни?; Журналісти і зброя несумісні. Тоді як себе захистити?; Чи розуміє влада, навіщо Україні суспільне мовлення? – «Детектор медіа»);

– цитати (Максим Карпаш: Рашизм-фашизм – «Репортер»; Блаженійший Святослав: Україна переможе, бо зло завжди зазнає поразки; Андрій Шевченко: Я пишаюсь, що я українець, і тим, як наші військові захищають країну – «Українська правда»; «Кожен із нас – воїн. Воїн на своєму місці». Звернення президента – «Zaxid.net»);

– алюзії (інтертекстуальні елементи) (**Як сховати злочин у скирті фейків**. Огляд дезінформації та маніпуляцій у телеграм-каналах про трагедію у Бучі; **Сім голів московської Гідри** – «Детектор медіа»; **Диявол носить форму російського солдата**. Як катували на Київщині; **Казнове перетворення Зеленського, казкарі війни Кім та Арестович, голка зі смертю Кошія-Путіна** – розповідає фольклористка Олеся Бріцина; **Велике переселення матраців**: як найбільший виробник України переніс виробництво з Дніпра у Львів – «Українська правда»; **«Ігри розуму»** в умовах війни; **Побачити Чорнобаївку і вмерти** – «Zaxid.net») тощо. Як бачимо, саме художні засоби зосереджують увагу читача на актуальних проблемах, викликаних повномасштабним вторгненням РФ в Україну, активізують емоційну систему адресата та викликають відповідні реакції на події під час війни та її жахливі наслідки.

Отже, матеріал дослідження підтверджує, що тропи та стилістичні фігури, виявлені у заголовках сучасних мас-медійних текстів, є формами реалізації комунікативно-прагматичних намірів автора, актуалізаторами провідної думки повідомлюваного.

1. Галицький кореспондент. URL: <https://gk-press.if.ua>.
2. Детектор медіа. URL: <https://detector.media>.
3. Репортер. URL: <https://report.if.ua>.
4. Українська правда. URL: <https://www.pravda.com.ua>.
5. УНІАН. URL: <https://www.unian.ua>.
6. Zaxid.net. URL: <https://zaxid.net>.

## ВЗАЄМОВПЛИВИ ЛІТЕРАТУРНОГО ЖАНРУ АНТИУТОПІЇ ТА РЕАЛІТІ-ПРОГРАМ НА ТЕЛЕБАЧЕННІ

*Хороб Соломія Степанівна,*  
кандидатка філологічних наук,  
доцентка кафедри журналістики

Взаємодія літературного процесу та аудіовізуальних ЗМІ дають багато «межових» явищ у річищі журналістики та красного письменства. Тому закономірне виявлення впливу різних мистецьких форм та медійних новоутворів – реаліті-роман, стилістика нової журналістики, документальні романи, романи-репортажі тощо. Телебачення може по-різному впливати та проявлятися у літературі. Насамперед на формальному рівні, тобто використання кінематогра-

фічних прийомів у канві художнього твору; по-друге, на тематичному рівні, тобто процес телезйомок може бути основним полотном, де розгортаються події, та на психологічному рівні (особлива увага у таких творах приділена саме відтворенню та дослідженню впливу телевізійних чи інтернет-засобів на свідомість персонажів).

Досліджуючи історію розвитку і формування телевізійних реаліті-програм, доведено, що саме красне письменство найбільше вплинуло на великий сегмент телешоу на сучасних каналах. Науковець Олександр Михед у ґрунтовному дослідженні феномену реального телебачення «Бачити, щоб бути побаченим: реаліті-шоу, реаліті-роман та революція онлайн» конкретизує, що саме «в антиутопіях і, ширше, фантастиці варто шукати літературні прототипи сучасних реаліті-шоу і розглядати їх як чинник формування реаліті-роману» [1].

Такого роду програми будуються на певних принципах, де найголовнішими є чітко означений, відокремлений, але відкритий простір, залученість глядачів у певні процеси на шоу, контроль та повна підпорядкованість учасників реаліті творцям такого телепродукту, а також відокремлене місце, де можна відверто обговорювати свої думки та емоції перед камерами. Власне, саме жанр антиутопії найкраще відображає ці категорії у своїх текстах.

У літературних антиутопіях зображуваний світ замкнений та чітко окреслений. «Така замкнена система – важливий фактор тоталітарного режиму, оскільки забезпечує стабільність його існування. Вакуумність, обмеженість цивілізованого простору необхідна в умовах тотального впливу на людський розум» [2, с. 30]. Тому весь простір у реаліті-програмах побудований таким чином, щоб бути максимально контрольованим камерами («Фабрика зірок», «Зважені та щасливі», «Холостяк» тощо). Це дає змогу слідкувати та підпорядковувати поведінку учасників шоу його організаторам. По суті, атмосфера та загальна побудова і реаліті-програм, і антиутопій відтворює тоталітарне суспільство з його ідеєю повного контролю за всіма аспектами людини. Наприклад у романі «1984» Дж. Орвела герої знаходяться під постійним спостереженням телеекранів, які вони не мали права виключати.

Центральним образом-культу у згадуваному творі є Старший Брат, який втілює повний контроль у суспільстві, хоча його ніхто не бачить, а тільки чує. «Претензія на абсолютну владу верховних керівників – обов'язкова ознака тоталітарних режимів в антиутопіях» [2, с. 98]. Звідси і знакова фраза роману – «Старший Брат слідкує за тобою» («Big Brother is watching you»). Ця концепція повністю була перейнята телевізійним продюсером Джоном де Модем на кінці 90-х років при створенні формату реаліті-конкурсів з однойменною назвою «Big Brother». Їхня суть полягала в тому, що учасники програми живуть в окремому будинку, який перебуває під постійно включеними камерами та мікрофонами. Однак таке поняття простору має специфічне втілення, тому, що за дим ведеться постійна боротьба, яка і є центральною колізією цього реаліті-шоу.

У будь-якій телепрограмі важливою є система знайдення і утримання свого глядача. Щоб максимально залучити до перегляду реаліті-шоу, аудиторії потрібно встановити активний зв'язок і надати певний вплив на події. «Інтерактивність через смс- та онлайн-голосування, що створює ілюзію причетності до перебігу телешоу» [1]. Ще одним важливим аспектом, який поєднує телевізій-

ний продукт на антиутопії – це приватна територія (так звана «сповідальня»), де зазвичай учасники шоу висловлюють свої справжні думки, переживання та емоції чи реагують на поведінку інших учасників реаліті. Бажання мати такий простір є необхідним, адже під постійним прицілом телекамер, психіка будь-якої людини потребує місця, де буде відчуватися відносно вільним та справжнім. У літературних антиутопіях це і справді певна приватна територія (домашній сховок «451 градус за Фаренгейтом» чи просто щоденникові записи («1984»). Але організатори телевізійних програм використовують по-різному такий сегмент, конструюючи нові значення та смисли зі слів учасників реаліті, адже потрібно підігрівати публіку, яка чекає на скандали, інтриги та таємниці. Тобто керівники викривлюють та фільтрують реальність шоу, таким чином створюючи «фейкову» дійсність для своєї аудиторії. Таким чином, спостерігаємо значні взаємовпливи літературних явищ та телевізійних, особливо в сучасну епоху.

1. Михед О. Бачити, щоб бути побаченим: реаліті-шоу, реаліті-роман та революція онлайн. Київ : ArtHuss, 2016. 344 с.

2. Сабат Г. У лабіринтах утопії та антиутопії. Дрогобич : Коло, 2002. 160 с.

## **ІНФОРМАЦІЙНО-КОМУНІКАЦІЙНІ ПРОЦЕСИ ЯК ЗАСІБ КОНСТРУЮВАННЯ ПОЛІТИЧНОЇ РЕАЛЬНОСТІ**

*Шлемкевич Тетяна Вікторівна,*

кандидатка політичних наук,  
старша викладачка кафедри журналістики

Політичне сьогодення обумовлює новий рівень розвитку та впливу інформації на суспільство, переходячи від простого інформування до контролю та коригування потоків інформаційних даних, медіа нового типу зумовлюють посилення ролі комунікації та впливу інформації у всіх сферах. Інформація стала засобом впливу, методом маніпулювання та технологією лобіювання інтересів, на сьогодні це найефективніша зброя в будь-якому протистоянні. Саме тому, дослідження теоретичних і практичних засад комунікаційних процесів та інформаційних інтеракцій є нагальною науковою потребою.

У постіндустріальному суспільстві влада знань та інформації, можливість маніпуляції ними, стає вирішальною в управлінні суспільством, відтісняючи на другий план вплив грошей і державного примусу [3, с.189].

В сучасній Україні в умовах незавершеності та проблемності трансформаційних процесів роль політичної комунікації набуває особливого значення та актуалізує проблему відкритості комунікативного простору держави.

Політична комунікація стає одним з важливих факторів консолідації суспільства, високого рівня легітимності політичних інститутів, узгодження політичних інтересів, розв'язання суспільно-політичних конфліктів, відкритого діалогу влади і суспільства і, як наслідок, – стабільності політичної системи.

З моменту набуття Україною незалежності взаємодія органів державної влади та громадянина відбувалася у площині інформування про прийняті рішення і характеризувалася слабкістю зворотних зв'язків. Задекларований українською владою курс на сповідування європейських прагнень, поступовий розвиток демократичних цінностей і суспільні перетворення, перехід органів державної влади до принципів відкритості і прозорості, встановлення взаємодії органів державної влади з громадськістю на засадах публічного діалогу та партнерства стали каталізатором перетворень у системі відносин між владою і суспільством.

Комунікаційні процеси в Україні це невід'ємний елемент консолідації та інструмент формування нової якості суспільної дискусії щодо подальшого розвитку публічної політики. Такий інструмент пропонують експерти коаліції громадських організацій Реанімаційний Пакет Реформ – Дорожню карту реформ 2019–2023 рр. – оновлене експертне бачення пріоритетів реформування і розвитку країни.

Варто зазначити, що комунікативний процес в політиці здебільшого орієнтований на трансляцію та інтерпретацію інформації, яка може впливати на політичне життя.

Для нав'язування своєї волі сучасному суспільству з його різноманітними інтересами влада повинна використовувати щораз «тонший» інструментарій переконання, ніж простий примус. При цьому новий тип переконання повинен містити в собі дедалі менше імперативів і все більше «зваблювання» [3, с. 193]. Також варто зазначити, що специфіка інформаційного суспільства передбачає відтворення переважної більшості інформації саме через ЗМІ. Медіа конструюють публічну сферу інформації і думок, контролюють умови їхнього розповсюдження та обміну. Телебачення, радіо, преса, новинні Інтернет-сайти не просто інформують про події, а формують порядок денний [2]. Саме здатність контролювати час подачі, порційність інформації та впливати на інтерпретацію подій приваблюють політичні еліти та окремих осіб й формують бажання активно контролювати медіа.

Історичний досвід свідчить, що ЗМІ можуть служити не тільки демократичним політичним цілям. Динамічні процеси, що відбуваються в сучасній Україні, віддзеркалюються в суперечливому характері взаємодії політичної та медіа-систем.

Доволі важко однозначно позитивно чи негативно охарактеризувати роль комунікації, зокрема і в мас-медійному полі, останніх років. Зрештою перемога В. Зеленського – заслуга комунікації та медійної підтримки, формування громадянського суспільства з відкритими проєвропейськими позиціями також, існування опальних, проросійських ЗМІ в українському інформаційному просторі є прикладом і демократичності та, зрештою, свободи слова. В останні роки українські ЗМІ стали реальним засобом політичної комунікації між владою і суспільством. Проте, оскільки вони активно залучалися до політичної боротьби між різними політичними партіями і громадськими організаціями, то в сучасному українському суспільстві політична комунікація набула суперечливого характеру [4].

Така тенденція імовірно мала б продовження, якби не військова агресія РФ проти України у прихованій формі з 2014 року та у відкритій з 2022 року.

Наразі ми спостерігаємо небувале єднання провідних медіа гігантів. Комунікація певною мірою самоналагодиласть і на місцевому, і на всеукраїнському рівні, а левову частку інформації суспільство черпає з різноманітних месенджерів та соціальних мереж, відповідно і владна комунікація активно змістилась в інтернет площину.

Таким чином, варто виокремити ряд позитивних тенденцій впливу політичної комунікації на функціонування політичної системи в сучасній Україні. Перш за все, варто відзначити посилення рівня інформаційної відкритості державної влади, зменшення корупційних ризиків через впровадження системи електронного декларування та системи публічних закупівель ProZorro, розширення можливості для демократичного формування та діяльності громадських рад завдяки використанню електронного голосування, реалізація реформи децентралізації органів місцевого самоврядування, широкий спектр можливостей, а в перспективі і унормування спірних питань щодо широкої участі громадськості у прийнятті державно-управлінських рішень.

У той же час проблемними аспектами залишаються закритість процесу розробки нормативно-правових актів, відсутність збалансованої комунікації між виконавчою, законодавчою і судовою владами, між владою та громадськістю, розповсюдження практики пріоритетності політичної доцільності та популізму серед парламентарів.

1. Вайер А. М. Інтерактивні форми політичної комунікації. *Збірник наукових праць «Актуальні проблеми політики»*. 2019. Вип. 64. С. 134–144.

2. Горбатенко Н. Ю. Медіатизація та вплив ЗМІ на політичний порядок денний. *Збірник наукових праць «Актуальні проблеми політики»*. 2021. Вип. 67. С. 53–60.

3. Дем'яненко Б. Українські ЗМІ в конструювання політичної реальності і віртуалізації політичного процесу (поміркувані технології). *Наукові записки Інституту політичних і етнонаціональних досліджень ім. І. Ф. Кураса НАН України*. 2010. Вип. 2. С. 189–207. URL: [http://nbuv.gov.ua/UJRN/Nzipiend\\_2010\\_2\\_16](http://nbuv.gov.ua/UJRN/Nzipiend_2010_2_16).

4. Терченко Ю. ЗМІ як впливовий чинник реалізації політичного процесу Політичний менеджмент. 2009. № 4. С. 115–118. URL: [http://nbuv.gov.ua/UJRN/РoMe\\_2009\\_4\\_14](http://nbuv.gov.ua/UJRN/РoMe_2009_4_14).

## **ЦИФРОВА КОМУНІКАЦІЯ ЯК НОВІТНІЙ МЕХАНІЗМ ВЗАЄМОДІЇ**

*Шотурма Наталія Володимирівна,*  
кандидатка політичних наук,  
старша викладачка кафедри журналістики

Розвиток сфери цифрових комунікацій як основної складової цифрового суспільства для забезпечення ефективної взаємодії всіх структур суспільства, в тому числі й державних, – актуальне завдання сталого соціально-економічного



зростання. Використання цифрових інструментів комунікації органами публічної влади дасть можливість підвищити якість адміністративних послуг та їх доступність, забезпечить високий ступінь доступності інформації про діяльність органів державної влади та місцевого самоврядування.

Цифрова комунікація суттєво впливає на сферу публічного управління: вона загострює питання організації результативного та безбар'єрного комунікативного процесу в єдиному інформаційному просторі між місцевими та регіональними органами влади і населенням, установами ефективною діалоговою комунікації.

У сучасних умовах дедалі значиміше місце у доступі громадян до публічної інформації займають саме цифрові комунікації. Актуальним є використання соціальних мереж, мобільних додатків та інших цифрових каналів, що відіграють значну роль в комунікативній взаємодії органів публічної влади та відкривають широке вікно можливостей для безпосередньої комунікації з громадянами, інститутами громадянського суспільства, іншими органами влади на пряму, оперативно, без залучення медіа та інших проміжних ланок.

Цифрова комунікації ОТГ – це комплекс заходів із взаємодії з громадою та важливими зовнішніми групами, спрямований на її розвиток. Оскільки основоположним стратегічним документом для ОТГ є Стратегія розвитку, комунікаційна стратегія є допоміжною для її реалізації та спирається на визначені в ній цілі та завдання.

Комунікаційна стратегія має сприяти результативній роботі органу місцевого самоврядування (далі ОМС) та жителів громади в напрямку створення комфортних умов та досягненню ними цілей і завдань, що впроваджуються в рамках Стратегії розвитку територіальної громади, Програми соціально-економічного розвитку та інших проектів і програм, що реалізуються на території громади

В основі **комунікаційної стратегії** громади завжди є головна ідея та концепція позиціонування, яку ОМС повинен донести до ключових ( цільових) аудиторій. **Вона**, зазвичай, представлена в якості внутрішнього документа, повинна служити керівництвом для будь-якої діяльності в галузі засобів масової інформації та зв'язків з громадськістю, якою займається організація.

За допомогою вебсайтів, соціальних мереж та месенджерів ми можемо отримати всю необхідну інформацію від органів влади, але усім цим різноманіттям діджитал-інструментів потрібно вміти правильно користуватися.

Соціальні мережі давно переступили межу розваг, ігор та перетворилися на окремих віртуальний світ, який пришвидшив темп життя всього суспільства. **Фейсбук, Твітер, Інстаграм та Ютуб** являються найшвидшими каналами комунікації з активними учасниками життя громади та потужні канали для висвітлення і роз'яснення інформації про громаду. Вони постійно оновлюють та вдосконалюють технічну складову роботи, модернізуються та стають все більш доступними. Наявність інтернету та креатив допоможуть створити інтернет-спільноту громади, яка буде отримувати оперативну та достовірну інформацію.

Ще одним важливим інструментом цифрової комунікації, який варто використовувати громадам – це **месенджери Вайбер та Телеграм**. Вони є найбільш популярні сервіси для обміну повідомленнями в Україні. Канал в Телеграмі чи

спільний чат мешканців громади у Вайбері допоможе попередити населення про надзвичайні події та при потребі організувати мешканців для спільної роботи.

Для ефективної комунікації варто створити сайт, публічну сторінку у Фейсбуці та організувати спільний чат для мешканців. Ці рішення допоможуть розповісти про себе та залучити громаду до розвитку території.

Максимально правильно продумані всі деталі та чітко сформована мета і завдання створення сайту дозволить розробнику сформувавши дизайн й структуру сайту, щоб він максимально задовольняв всі потреби громади. Розробивши сайт громади та запустивши його, платформа потребуватиме постійного оновлення контенту та розвитку адміністрування.

Якщо у громаді є потужна інтернет – спільнота, то є велика необхідність створення правдивих каналів інформації за допомогою таких мобільних сервісів. Від правильності вибору, а відповідно і користування діджитал-інструментами залежатиме рівень та ефективність цифрової комунікації й завоювання цільової аудиторії.

На сьогоднішньому етапі розвитку суспільства, інформаційно-комунікаційні технології є невід’ємною складовою розвитку територіальних громад. Використання цифрових технологій сприяє підвищенню рівня інформованості громадян щодо управлінської діяльності, забезпечує прозорість прийняття управлінських рішень та швидку взаємодію органів місцевого самоврядування з громадянами та підприємцями. Важливо бути готовим комунікувати будь-яку кризу чи проблему. Сьогодні серед тисячі веб-сайтів, десятків соціальних мереж і месенджерів необхідно обрати оптимальний варіант використання діджитал-комунікації в громаді, чітко визначивши свою цільову аудиторію та найефективніші канали комунікації з нею.

1. Баровська А. Комунікація влади та громадськості: інституційний аспект : аналітична записка / Національний інститут стратегічних досліджень при Президентові України. 2010. URL: <http://www.niss.gov.ua/articles/293> (дата звернення: 29.03.2022).

2. Використання діджитал-інструментів в ОТГ. Матриця цифрової комунікації. URL: <https://u-learn.org.ua/courses/674308/lectures/12329488> (дата звернення: 13.03.2022).

3. Дрешпак В. М. Цифрові комунікації між владою та громадою: проблеми, ризики, бар’єри. URL: <http://e-patp.academy.gov.ua/pages/dop/26/files/72713687-асес-4e4e-8f37-e95f2ec8e8f1.pdf>.

4. Михайловська О. В. Деякі аспекти комунікативної взаємодії органів місцевого самоврядування та громадськості. *Науковий вісник Полісся*. 2016. № 1 (5). С. 56–63.

# Фізико-технічний факультет

## ОСВІТНЯ РЕФОРМА НУШ ТА ВЗАЄМОЗВ'ЯЗОК ВСІХ РІВНІВ ОСВІТИ ДЛЯ ЇЇ РЕАЛІЗАЦІЇ

*Войтків Галина Володимирівна,*

кандидат педагогічних наук,  
доцент кафедри фізики і методики викладання

У травні 2022 року завершують навчання в початковій школі учні, які навчались за програмами Нової української школи (НУШ). Ефективність та успішність подальшого впровадження реформи НУШ залежить від взаємодії між усіма сторонами освітнього процесу: управлінцями, вчителями, учнями та батьками, а також зацікавленими змінами громадськими організаціями. Динамічним інструментом для цієї співпраці сьогодні є Дорожня карта [2], яка сприяє всім учасникам реформи ефективно планувати свою діяльність для успіху реформи. Творцями реформи є і заклади вищої освіти, переважно в ролі експертів та розробників програм і стандартів. Однак, щоб реформа відбулася і була ефективною важливою є повна залученість науково-педагогічного персоналу та студентів до її творення та реалізації вже сьогодні.

Як сказано, у Концепції нової школи «центральне місце в системі освіти належить середній школі», оскільки тут ще можна вирівняти відмінності у розвитку дітей, закласти основи світогляду, сформувати основи громадянської позиції, моральні та патріотичні цінності. Саме середня школи має прищепити любов до навчання та самовдосконалення і саме «тут вирішується чи людина захоче і чи зможе навчатися впродовж життя» [3]. Відповідно основними складовими компонентами «формули» нової школи є новий зміст, умотивований вчитель, процес виховання, що формує цінності, педагогіка партнерства, дитиноцентризм, нова структура та автономія школи, рівний доступ до освіти та сучасне середовище навчання.

На сьогодні багато кроків реформи вже відбулися, ряд із них ще реалізуються, а деякі сформульовані у вигляді основних напрямів подальшої трансформації школи, що подано у табл. 1.

*Таблиця 1*

### Напрями трансформації школи

Що зроблено	Над чим працюємо
Оновлення змісту освіти	Компетентнісний зміст освіти готує до сучасного життя
Професійний розвиток учителів	Залучення кращих учнів до професії вчителя
Формування мережі шкіл	Створення сучасної мережі шкіл
Впровадження інклюзії	Практичне втілення інклюзії у всіх закладах освіти
Цифровізація	Наскізна цифровізація освіти
Оцінювання якості освіти	Система оцінювання якості дає змогу ухвалювати ефективні рішення

Основними змінами є:

- перехід на компетентності та формування м'яких соціально-емоційних навичок;
- модернізація системи підвищення кваліфікації педагогічних працівників;
- створення мережі шкіл, які нівелюватимуть різницю в доступі до освіти незалежно від місця проживання;
- робота над покращенням якості роботи.

Для забезпечення цілісності та результативності всіх рівнів освіти вважаємо, що участь науково-педагогічних працівників та студентів спеціальностей Середня освіта може відбуватися в рамках окреслених напрямків наступними шляхами:

- розробка компетентнісного насичення предмету в дипломних проєктах;
- студенти, що беруть участь у творенні НУШ;
- створення STEAM-центрів в закладах вищої освіти;
- введення «інклюзивних»курсів у освітні програми;
- ІКТ-навички студентів;
- ознайомлення студентів із «Абеткою директора» [1].

Перспективами подальших досліджень є вивчення можливостей співпраці стейхолдерів для удосконалення освітніх програм спеціальностей Середня освіта, що відповідали б потребам школи та студентів-майбутніх вчителів для підвищення рівня їх професіоналізму та участі у реформуванні освіти.

1. Бобровський М. В., Горбачов С. І., Заплотинська О. О., Лінник О. О. Рекомендації до побудови внутрішньої системи забезпечення якості освіти у закладі загальної середньої освіти. 2-ге вид., перероб. і доп. Київ : Державна служба якості освіти, 2021. 350 с.

2. Нова українська школа. Дорожня карта реформи базової та профільної школи. Проєкт для обговорення / Вакуленко Т., Гриневич Л., Лінник О. та ін.; за заг. ред. Л. Гриневич. АКМЕ ГРУП, 2021. 46 с.

3. Концепція Нової української школи. URL: <https://mon.gov.ua/storage/app/media/zagalna%20serednya/nova-ukrainska-shkola-compressed.pdf>.

## **ПРОЕКТУВАННЯ І ДОСЛІДЖЕННЯ АРИФМЕТИКО-ЛОГІЧНИХ ПРИСТРОЇВ ТА ЇХ СИНТЕЗ НА ПЛІС**

*Грига Володимир Михайлович,*  
кандидат технічних наук, доцент,  
доцент кафедри КІЕ

В останні десятиліття спостерігаємо значні успіхи в області проектування векторних та скалярних суперкомп'ютерів на основі сучасних досягнень в області мікроелектроніки та нанотехнологій [1–2]. Масово тиражуються багатоядерні процесори універсальних та спеціалізованих комп'ютерів. Базовими компонентами процесорів є арифметико-логічні пристрої (АЛП), які реалізують

логічні та арифметичні операції. При цьому не перестає бути актуальною проблема підвищення швидкодії виконання операцій, зменшення енергоспоживання та тепловиділення мікроелектронних компонентів процесорів та зменшення їх апаратної складності.

На рис. 1а показано інтерфейс АЛП, а на рис. 1б показано внутрішню структуру АЛП, який виконує 5 арифметичних операцій (сумування, віднімання, множення, піднесення до квадрату та порівняння).



Рис. 1. Інтерфейс АЛП (а); внутрішня структура АЛП (б)

Вхідні дані поступають в АЛП з реєстрового файлу процесора або з основної пам'яті (залежно від типу архітектури комп'ютера), до яких записуються і вихідні дані. Код операції поступає з поля коду операції виконуваної команди, яка зберігається в реєстрі команди (РгК), а сигнали станів АЛП повідомляють пристрій керування про стан ходу виконання операцій та фіксуються в реєстрі слова стану програми реєстрової пам'яті процесора [2].

Успішним рішенням комплексу прикладних задач цієї проблеми є максимально можливе зменшення структурної та апаратної складності компонентів АЛП, а також максимальне підвищення швидкодії виконання арифметико-логічних операцій у ядрах процесорів.

Базовими компонентами АЛП є однорозрядні неповні та повні двійкові суматори, багаторозрядні комбінаційні та накопичуючі суматори, суматори з прискореними переносами та пірамідальні суматори [3; 4]. Кількість таких суматорів у кристалах АЛП і, особливо, прискорювачах обчислювальних операцій типу квадраторів, матричних і потокових перемножувачів може складати  $10^6$ – $10^9$  структурних елементів.

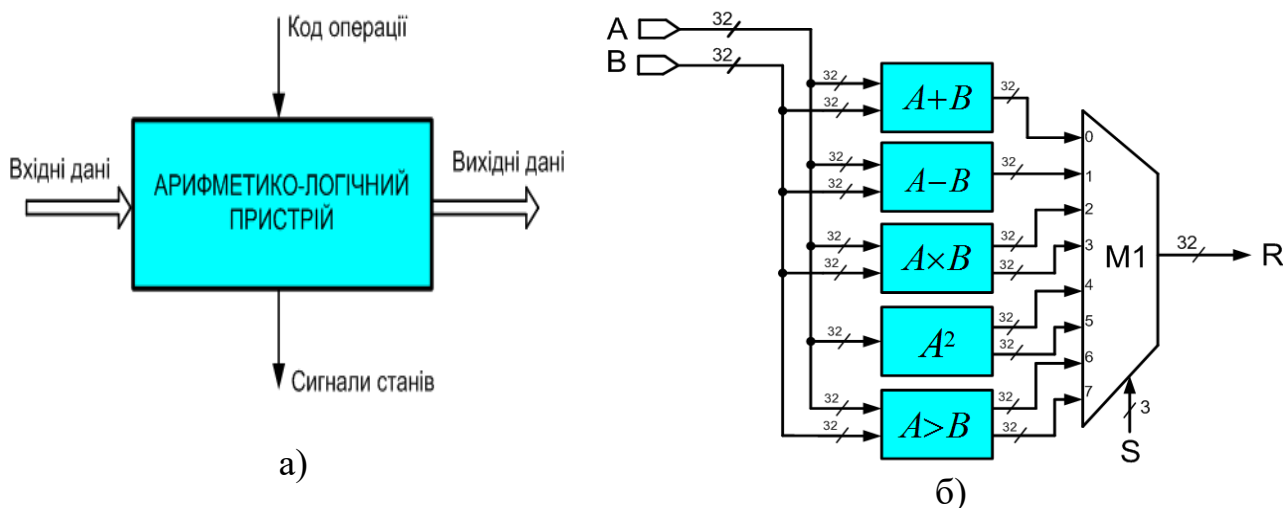
Тому важливою задачею є розробка нових та удосконалення відомих схемотехнічних рішень компонентів АЛП, що значно підвищить швидкість сучасних процесорів обчислювальних систем та суттєво зменшить апаратні затрати на їх реалізацію.

В роботі [4], розроблена удосконалена структура повного однорозрядного двійкового суматора, яка дозволяє підвищити швидкість виконання апаратно-орієнтованих операцій додавання та множення двійкових чисел в 3 рази.

Ще одним способом зменшення апаратної складності при реалізації операцій АЛП є застосування методології просторово-часових графів [5].

В таблиці 1. подано результати синтезу на ПЛІС Artix 7 фірми Xilinx розробленого АЛП та відомого АЛП софтверного процесора NIOS II.

Таблиця 1

Результати синтезу АЛП на ПЛІС

Тип ПЛІС	Відомий АЛП (NIOS II)		Розроблений АЛП	
	Кількість блоків (CLB)	Тактова частота, (МГц)	Кількість блоків (CLB)	Тактова частота, (МГц)
Artix 7	950	109,9	487	324,7

В результаті бачимо, що при апаратній реалізації АЛП з використанням розроблених удосконалених структур його компонентів, затрати обладнання зменшуються у 2 рази, а швидкодія підвищується у 3 рази у порівнянні з відомим АЛП, що підтверджується теоретичними розрахунками та їх практичною реалізацією на ПЛІС.

1. Reinders J., Jeffers J. High Performance Parallelism Pearls. Volume One : Multicore and Many-core Programming Approaches. 2014. 600 p.

2. Мельник А. О. Архітектура комп'ютера : наукове видання. Луцьк : Волинська обласна друкарня, 2008. 470 с.

3. Николайчук Я. М., Возна Н. Я., Грига В. М., Волинський О. І. Патент на корисну модель № 150331. Суматор з прискореним переносом. Бюл. № 5 від 02.02.2022 р.

4. Грига В. М., Николайчук Я. М., Грига Л. П. Патент на корисну модель № 150330. Повний однорозрядний двійковий суматор. Бюл. № 5 від 02.02.2022 р.

5. Грига В. М. Матричний метод побудови рекурсивних просторово-часових графів. *Матеріали 4-ї міжнародної конференції ACSN'2009*. Львів : НУ «ЛП», 2009. С. 75–77.

# Інститут післядипломної освіти та довузівської підготовки

## ДОСЛІДЖЕННЯ ВПЛИВУ МОТИВАЦІЇ НА ПРОДУКТИВНІСТЬ ПРАЦІ ЛЮДИНИ

*Боришкевич Ірина Ігорівна,*  
кандидатка економічних наук,  
викладачка кафедри управління  
та бізнес-адміністрування

В умовах посиленого використання інновацій однією з основних передумов розвитку сучасного суспільства є дослідження розвитку персоналу, що формує передумови в напрямку економічного зростання й продуктивності як окремого працівника, так й організації в цілому. Мотивація є однією із найважливіших функцій менеджменту, що спонукає працівників до діяльності задля досягнення поставлених цілей.

На думку Л.Г. Квасній, О.О. Солтисик та В.В. Фецишин «мотивація – це діяльність зі створення умов для виникнення у людини потреби здійснювати ті чи інші дії в інтересах підприємства, незалежно від прямого або непрямого зв'язку з будь-якою винагородою» [1, с. 234].

Як показує практика, із розвитком суспільства мотивація теж еволюціонує. Ті види мотивації, що були ефективними десятки чи сотні років назад, неефективні у сучасних умовах. Зокрема, американський автор та журналіст Деніел Пінк, який увійшов до рейтингу «50 найкращих бізнес-аналітиків світу», у своїй книзі «Драйв. Дивовижна правда про те, що нас мотивує» вказує на існування трьох видів мотивації [2]:

1. Мотивація 1.0, що існувала близько 50 тис. років тому і пов'язана із намаганням людини вижити. Основні мотиви людської поведінки були простими і правдивими. Автор дає ще одну назву такої мотивації – «рання операційна система».

2. Мотивація 2.0. Даний вид мотивації автор ототожнює із методом «ба-тога і пряника» і ідентифікує його як «нову та виправлену операційну систему». Працівниками можна управляти за допомогою винагороди чи покарання. Таку мотивацію можна часто зустріти на сучасних підприємствах чи організаціях. Її ще часто розуміють, як позитивну чи негативну мотивацію.

3. Мотивація 3.0. Даний вид мотивації пов'язаний із внутрішнім бажанням працівника покращувати результати діяльності підприємства, із його залученням до прийняття управлінських рішень та із прагненням бути учасником великих проєктів. По своїй природі Мотивація 3.0 є моральною мотивацією, проте вона не буде ефективною, якщо рівень матеріальної мотивації є незадовільним.

Керівництву підприємств слід формувати такий механізм мотивації працівників, що включатиме обидва її види: матеріальну і моральну. Важливою



умовою успішності зазначеної стратегії мотивації є відкритість у відносинах між керівництвом та працівниками [3, с. 436].

За результатами проведеного нами соціологічного опитування було встановлено, що сформований керівництвом ефективний механізм мотивації має високий вплив на продуктивність праці працівника (рис. 1). Зокрема, 21,2% опитаних респондентів оцінили такий вплив як максимальний (оцінка 5), найбільша частка серед опитаних, а саме 30,9% та 30,3% – менше максимального (оцінка 3 та 4), 11,5% респондентів оцінили вплив менше середнього (оцінка 2) і лише незначний відсоток опитаних (4,2%) відзначили вплив від розробленого механізму мотивації як низький (оцінка 1), а 1,8% (3 респонденти із 165) вважають, що такий вплив відсутній.

165 відповідей



Рис. 1. Оцінка впливу розробленого ефективного механізму мотивації на покращення продуктивності праці працівника (0 – вплив відсутній, 5 – максимальний)\*

\*Джерело: результати соціологічного опитування.

Таким чином, мотивація та стимулювання персоналу в значній мірі визначають, як безпосередньо успіх діяльності організації, так і розвиток економіки країни, рівень добробуту людей. Від запровадження ефективних моделей мотивації та правильних інструментів стимулювання праці залежить продуктивність бізнесу та його місце серед підприємств-конкурентів. Адже саме персонал є локомотивом та рушійною силою на шляху до процвітання підприємства.

1. Квасній Л. Г., Солтисик О. О., Фецишин В. В. Роль мотивації і стимулювання персоналу в системі забезпечення розвитку підприємства. *Економіка і суспільство*. 2017. № 11. С. 233–237.

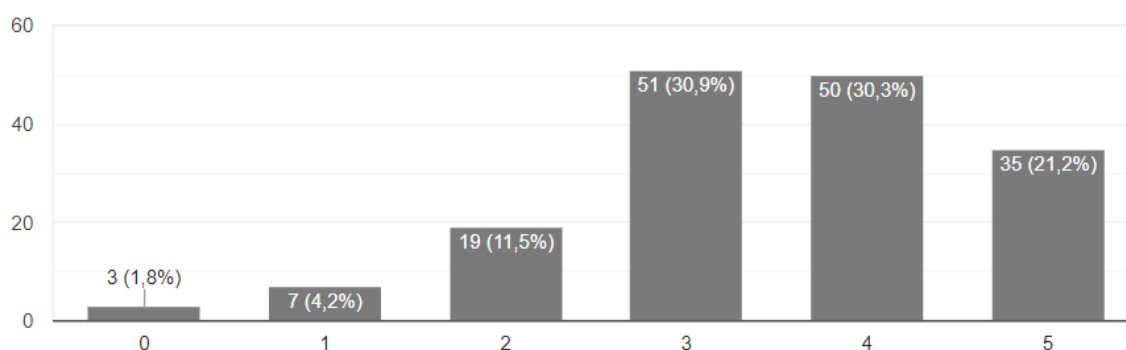
2. Пінк Д. Драйв. Дивовижна правда про те, що нас мотивує / пер. з англ. Н. Агаджанян. Харків : Книжковий Клуб «Клуб Сімейного Дозвілля», 2016. 208 с.

3. Боришкевич І. І. Етапи формування ефективного механізму мотивації працівників. *Матеріали звітної наукової веб-конференції викладачів, докторантів, аспірантів університету за 2019 рік ДВНЗ «Прикарпатський національний університет імені Василя Стефаника»* (6–8 квітня 2020 р.). Івано-Франківськ : Прикарпатський національний ун-т ім. В. Стефаника, 2020. С. 435–436.



# МОДЕЛЮВАННЯ РОЗВИТКУ БІОЕНЕРГЕТИЧНОГО ПОТЕНЦІАЛУ СІЛЬСЬКОГО ГОСПОДАРСТВА УКРАЇНИ

*Григорук Ірина Іванівна,*  
докторка філософії з спеціальності економіка,  
доцентка кафедри управління  
та бізнес-адміністрування

В умовах постійного зростання цін на паливно-енергетичні ресурси, збільшення обсягів споживання та значної залежності від імпорту, важливим є розвиток альтернативних джерел енергії, серед яких і ті, що отримують із біомаси сільськогосподарського походження (відходів та спеціально вирощеної сировини). Низка провідних держав світу активно розвивають біоенергетику та інші відновлювальні джерела енергії на основі сільського господарства, вбачаючи у цьому якісно новий рівень розвитку енергетичної галузі країни. Значний потенціал має виробництво біопалива та біогазу в Україні, беручи до уваги достатній сировинний потенціал сільського господарства.

Для того щоб з'ясувати, які чинники відіграють ключову роль у біоенергетичному секторі і на що саме потрібно робити найбільший акцент при розробці механізму стимулювання виробництва біопалива із сировини сільськогосподарського походження, ми провели ряд статистичних розрахунків та економіко-математичне моделювання. Моделювання має важливе значення при дослідженні економічних проблем, відображаючи основні взаємозв'язки, які існують у реальному економічному процесі, та дає можливість спрогнозувати його розвиток. У цій розвідці зупинимось на деяких розрахованих кореляційних зв'язках.

Виявлені кореляційні зв'язки між виробництвом біопалива і ціною електроенергії для населення ( $\rho = 0.910$ ,  $p = 0.00004$ ), та ціною природного газу для підприємств ( $\rho = 0.867$ ,  $p = 0.0002$ ) свідчать про наявність позитивно спрямованих взаємозв'язків: при зростанні ціни електроенергії та природного газу спостерігається збільшення виробництва біопалива (рис 1).



Рис. 1. Діаграма розсіювання показників виробництва біопалива та ціною електроенергії для населення (а) і природного газу для підприємств (б) \*

\*Джерело: власні розрахунки автора.

У деяких європейських державах (як то Франція, Італія, Бельгія) ціни на природний газ для підприємств встановлюються відповідно до вартості альтернативного палива. В Україні довгий час тарифи на природний газ були необґрунтовано заниженими. Підвищення тарифів було здійснено згідно з Меморандумом про економічну і фінансову політику, підписаному 27 лютого 2015 р. Загалом підвищення тарифів на газ для всіх категорій споживачів у середньому становило 285% [1, с. 27].

У той час після п'ятиступінчастого подорожчання ціни на електроенергію для населення питання необхідності подальшого підвищення ціни публічно не озвучувалось. Середньозважений тариф на електроенергію для населення в Україні складає 1,03 грн за 1 кВт/год. При цьому в сусідніх європейських країнах енергетичні тарифи в декілька разів вищі, ніж в Україні: у Словаччині – 15,6 євроцента за 1 кВт/год, Польщі – 14,1, Румунії – 13,3, Угорщині – 11,2. Тобто якщо перевести в національну грошову одиницю, то розцінки починаються від 3 грн за 1 кВт/год, що в декілька разів вище, ніж в Україні [2]. Очевидно, що зростання тарифів на електроенергію є неминучим і зробить використання біопалива більш економічно вигідним.

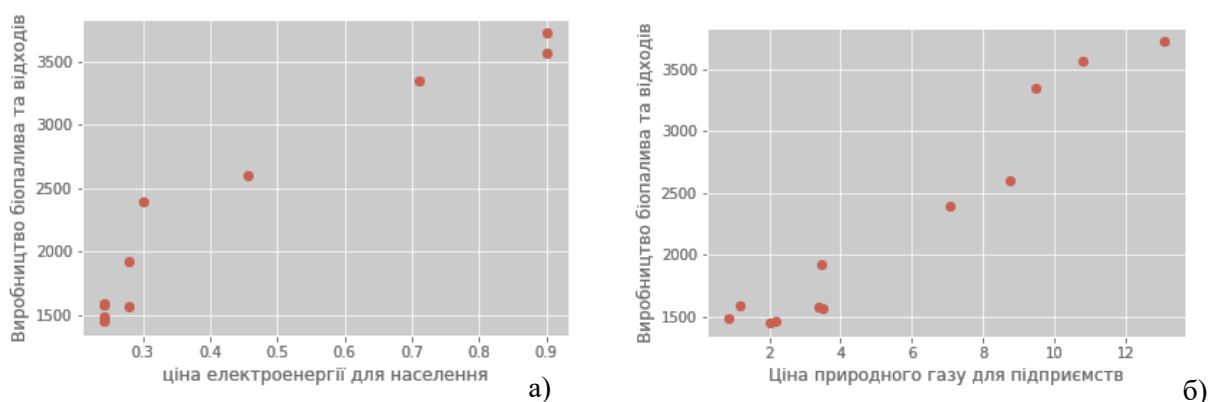
Таким чином, розвиток ринку біопалива дещо сповільнений через знижені ціни на природний газ та електроенергію. Проте економічні прогнози та статистичні розрахунки підтверджують існування прямого взаємозв'язку між досліджуваними явищами. Очевидно, що з часом біомаса (особливо найдешевші її види, такі як первинні та вторинні відходи сільськогосподарських підприємств) ставатиме більш конкурентним паливом через збільшення розриву вартості одиниці енергії проти традиційних видів палива. Адже зростання частки біоенергетичних ресурсів, крім усього іншого, є і важливою складовою частиною забезпечення енергетичної безпеки держави, оскільки дає можливість знизити споживання викопних видів палива, залежність від імпортованих енергоносіїв та забезпечити якісне і надійне енергопостачання.

1. Маркевич К., Омельченко В. Ціноутворення на енергетичних ринках: досвід ЄС та України. Аналітична доповідь. Київ : Заповіт, 2016. 56 с.

2. Кільницький О. Конкурентний енергоринок: чого чекати промисловим споживачам. URL: <https://mind.ua/publications/20195031-konkurentnijenergoringok-chogo-chekati-promislovim-spozhivacham>.

## **ФІНАНСОВИЙ МЕНЕДЖМЕНТ В СИСТЕМІ УПРАВЛІННЯ ПІДПРИЄМСТВОМ**

*Жук Ольга Іванівна*

кандидатка економічних наук, доцентка,  
доцентка кафедри управління  
та бізнес-адміністрування

Фінансовий менеджмент відіграє важливу роль в системі управління підприємством, оскільки зміни, які відбуваються в економіці нашої держави, вима-

гатимуть від менеджерів ефективного управління фінансово-господарською діяльністю підприємства та прийняття рішень щодо реалізації фінансової стратегії, оцінки ефективності функціонування підприємства та виявлення факторів, що впливають на нього.

Фінансовий менеджмент – це сукупність принципів, методів та технологій щодо ефективного управління фінансовими ресурсами та реалізації фінансової стратегії підприємства.

Фінансовий менеджмент взаємопов'язаний з іншими видами менеджменту на підприємстві, які взаємодіють та забезпечують результативність діяльності підприємства. У зв'язку з цим, фінансовий менеджмент знаходиться під впливом загальних принципів управління:

1. Інтегрованість із загальною системою управління підприємством полягає у взаємодії фінансового менеджменту з інноваційним, стратегічним, виробничим менеджментом, менеджментом персоналу та іншими видами менеджменту. Це визначає інтегрованість фінансового менеджменту з загальною системою управління підприємством.

2. Комплексний характер формування управлінських рішень. Фінансовий менеджмент потрібно розглядати, як цілісну систему управління, яка забезпечує розробку взаємопов'язаних управлінських рішень, кожне з яких має вплив на кінцевий результат діяльності господарюючого суб'єкта.

3. Високий динамізм фінансового управління, полягає у врахуванні впливу чинників внутрішнього та зовнішнього середовища, ресурсного потенціалу, форм організації фінансової та виробничої діяльності, фінансового стану підприємства, кон'юнктури фінансового ринку тощо.

4. Варіативність підходів до розроблення окремих управлінських рішень полягає у прогнозуванні варіантів фінансового розвитку підприємства, пошуку та обґрунтуванні альтернативних фінансових рішень.

5. Орієнтованість на стратегічні цілі розвитку підприємства – це орієнтація на стратегію довгострокового розвитку підприємства, досягнення стратегічної мети, забезпечення стабільного економічного розвитку в перспективі [1, с. 7–9].

Ефективне управління фінансовою діяльністю підприємства забезпечується реалізацією функцій фінансового менеджменту, а саме:

- управління формуванням фінансових ресурсів та пошуку резервів додаткового накопичення фінансових ресурсів для забезпечення стабільної роботи суб'єкта господарювання;

- управління розподілом і використанням усіх видів фінансових ресурсів та прийняття обґрунтованих інвестиційних рішень щодо залучення вільних фінансових ресурсів для найефективніших вкладень;

- планування, прогнозування та аналіз фінансового управління діяльністю підприємства шляхом розрахунку абсолютних фінансових показників та відносних коефіцієнтів фінансового стану підприємства [2].

Фінансовий менеджмент має на меті постійний розвиток підприємства та нарощення його ринкової вартості.

Свою мету фінансовий менеджмент реалізує через реалізацію наступних завдань:

- розробка фінансової стратегії, політики та тактики управління підприємством;
- забезпечення суб'єкта господарювання достатнім обсягом фінансових ресурсів відповідно до його потреб;
- підтримка постійної платоспроможності та фінансової стійкості підприємства;
- проведення постійного аналізу фінансово-господарської діяльності суб'єкта господарювання;
- забезпечення ефективного використання фінансових ресурсів підприємства;
- формування системи інформаційного забезпечення для фінансового управління діяльністю підприємства;
- забезпечення максимізації прибутку та мінімізації рівня фінансового ризику;
- забезпечення постійної фінансової рівноваги підприємства;
- здійснення контролю щодо виконання прийнятих рішень щодо управління фінансовою діяльністю підприємства.

Таким чином, для забезпечення підприємства необхідним обсягом фінансових ресурсів, високих темпів економічного зростання підприємства та високого рівня рентабельності його діяльності, необхідно сформувати ефективну систему фінансового менеджменту. Тільки за рахунок раціонального фінансового менеджменту, підприємство може ефективно функціонувати в умовах конкуренції.

1. Фінансовий менеджмент : навч. посіб. Львів : ГАЛИЧ-ПРЕС, 2017. 236 с.
2. Терещенко О.О. Фінансова діяльність суб'єктів господарювання : навч. посібник. Київ : КНЕУ, 2003. 554 с.

## **ЕТАПИ СТАНОВЛЕННЯ СИСТЕМИ ДЕРЖАВНОГО УПРАВЛІННЯ В ОХОРОНІ ЗДОРОВ'Я В УКРАЇНІ**

***Звірич Віталій Васильович,***  
кандидат медичних наук,  
здобувач кафедри управління та  
бізнес-адміністрування

Становлення системи державного управління в охороні здоров'я в Україні активно розпочинається з XVIII ст. На основі детального вивчення різних наукових джерел з питань генезису та еволюції системи публічного управління в галузі охорони здоров'я в Україні у даному дослідженні визначено шість основних етапів:

- I етап – 1800–1917 рр. – становлення системи державного управління у сфері охорони здоров'я за часів Російської та Австро-Угорської імперій;
- II етап – 1917–1921 рр. – функціонування державного управління охорони здоров'я в умовах визвольної боротьби за незалежність України;

III етап – 1921–1991 рр. – становлення системи державного управління у сфері охорони здоров'я за часів радянської влади;

IV етап – 1991–2001 рр. – розвиток нової системи публічного управління охорони здоров'я в умовах незалежної України;

V етап – 2001 р. – до тепер – реформування системи публічного управління охорони здоров'я в умовах євроінтеграції.

На I етапі – 1800–1917 рр. – відбувалося зародження системи державного управління в галузі охорони здоров'я в Україні за часів її перебування у Російській та Австро-Угорській імперіях. У XVIII–XIX ст. відбувалось створення регульованих засад державного управління у досліджуваній галузі. Основний вклад у розробку цієї системи вносили медики, оскільки саме вони здійснювали керівництво системою охорони здоров'я. Відомим медиком-практиком і водночас розробником елементів системи управління був Я.О. Чаруківський, зокрема він вперше обґрунтував механізм сортування поранених і хворих, створення у війську батальйонних медичних пунктів та інших організаційно-управлінських аспектів [1, с. 43]. Основні ідеї медика та державного управлінця висвітлені у його науковій праці «Військово-похідна медицина», за яку він був нагороджений різними відзнаками.

Певний внесок у розвиток системи публічного управління в галузі охорони здоров'я здійснили й інші відомі українські медики-науковці, зокрема: П.А. Загорський, П.А. Наранович, А.І. Таранецький, А.Я. Данилевський, П.П. Заблудський-Десятовський. Враховуючи, що умовах частих війн впродовж XVIII–XIX ст. потрібно було розвивати саме військову медицину, то вчені здійснювали найбільший вклад саме у розвиток організаційно-управлінських аспектів військової медицини.

На II етапі – 1917–1921 рр. – система державного управління охорони здоров'я проходила своє становлення в умовах визвольної боротьби за незалежність нашої держави. За цей короткий період часу відбулось створення перших відокремлених державних органів влади щодо регулювання досліджуваної сфери у Українських січових стрільців та Українській Галицькій Армії.

На III етапі – 1921–1991 рр. – розвивалась система державного управління у рамках командно-адміністративної системи управління радянського союзу. Тодішня система державного управління була чітко централізована відповідно до вказівок правлячої партії; характеризувалась чіткими плановими показниками та нормативами. На даному етапі відбулась активна розбудова інфраструктури системи охорони здоров'я, а також утворено потужні навчально-наукові центри медичної науки.

На IV етапі – 1991–2000 рр. – відбувалось створення нової системи державного управління в Україні шляхом виділення нових владних структур, організацій та інституцій. Розбудова відбувалась як на рівні центрального управління, так і на рівні місцевого самоврядування. На цьому етапі було закладено базис для всіх організаційно-управлінських засад і принципів функціонування сучасної системи охорони здоров'я. Важливим доробком на даному етапі було формування законодавчої бази регулювання системи охорони здоров'я та апарату управління, з визначенням функцій, прав і обов'язків кожної категорії працівників державного управління.

На V етапі – 2000 р. – до тепер – відбувається активне реформування системи державного управління охорони здоров'я. Це пов'язано зі змінами у стратегічних напрямках розвитку державної політики, зокрема з євроінтеграційним вектором. У 2000 р. Указом Президента України затверджено Стратегію реформування системи державної служби в Україні [2].

Перші зміни у галузі охорони здоров'я починаючи з 2000 р. були пов'язані з удосконаленням системи державного управління через оптимізацію структури апарату централізованого управління, а також оптимізації системи якості організації роботи у галузі.

Активні сучасні реформування у сфері охорони здоров'я розпочались з прийняттям у 2015 р. Стратегії сталого розвитку «Україна – 2020» [3] та Концепції реформи фінансування системи охорони здоров'я [4].

Концепцією реформи фінансування системи охорони здоров'я передбачаються «кардинальні якісні зміни всіх функцій системи охорони здоров'я – управління цією системою, забезпечення її відповідними ресурсами, фінансування та надання вироблених цією системою послуг» [4].

Основними етапами сучасної медичної реформи є [5]:

Етап 1. Ухвалення законодавчих основ та консультації з громадськістю – 2017 рік

Етап 2. Впровадження реформи – 2018–2019 рік

Етап 3. Розробка державної програми медичних гарантій – з 2020 року.

Таким чином на даному етапі тривають активні реформування у галузі як у сфері публічного управління, так і в сфері організації діяльності на рівні медичних закладів.

1. Державне управління реформуванням системи охорони здоров'я в Україні : навч.-наук. вид. / авт. кол. : М. М. Білинська, Я. Ф. Радиш, І. В. Рожкова та ін.; за заг. ред. проф. М. М. Білинської. Київ ; Львів : НАДУ, 2012. 240 с.

2. Указ Президента України «Про Стратегію реформування системи державної служби в Україні» від 14 квітня 2000 року. № 599/2000. URL: <https://zakon.rada.gov.ua/laws/show/599/2000#Text>.

3. Указ Президента України «Про Стратегію сталого розвитку «Україна – 2020» від 12 січня 2015 року № 5/2015. URL: <https://zakon.rada.gov.ua/laws/show/5/2015#Text>.

4. КОНЦЕПЦІЯ реформи фінансування системи охорони здоров'я, що введена в дію Розпорядженням Кабінету Міністрів України від 30 листопада 2016 р. № 1013-р. URL: <https://zakon.rada.gov.ua/laws/show/1013-2016-%25D1%2580#Text>.

5. Реформа системи охорони здоров'я URL: <https://www.kmu.gov.ua/diyalnist/reformi/rozvitok-lyudskogo-kapitalu/reforma-sistemi-ohoroni-zdorovya>.

# ПЕРСПЕКТИВИ ЗАЛУЧЕННЯ ІНВЕСТИЦІЙ В ЕКОНОМІКУ НА МІСЦЕВОМУ РІВНІ: ІНСТИТУЦІЙНИЙ АСПЕКТ

*Малишівський Тарас Володимирович,*  
аспірант 2-го року навчання  
кафедри управління та бізнес-адміністрування

Забезпечення стабільного економічного зростання є однією із ключових цілей макроекономічної політики країни. Адже, економічне зростання разом із ефективним розподілом становлять основу соціально-економічного розвитку суспільства.

Структура економіки України на сьогоднішньому етапі є надзвичайно несприятливою для забезпечення швидкого економічного зростання. Так, якщо ще в середині 90-х років ХХ століття, частка сировини та товарів з найменшим ступенем переробки (так звана квазі сировина) в структурі експорту становила 65,21% (з яких сировина – 13,66%, товари з найменшим ступенем обробки – 51,62%), то за результатами 2018 року даний індикатор уже становив 75,35% (з яких сировина – 30,67%, товари з найменшим ступенем обробки – 44,68%). Тобто, в структурі економіки відбувається достатньо стрімкий зсув в сторону зменшення рівня складності та зменшення кількості та довжини ланцюгів доданої вартості. В той час, для країн-сусідів України відбувається зворотній процес – зростання частки товарів із високим ступенем обробки в структурі експорту [2].

Відповідно, з метою підвищення рівня економічної складності, а також з метою забезпечення високих темпів економічного зростання, необхідно сприяти підвищенню обсягів залучення інвестицій та сприяти імплементації інноваційно-інвестиційної моделі економічного розвитку.

Адже залучення інвестицій несе для економіки цілу низку важливих переваг, в тому числі, надходження сучасних технологій, техніки та обладнання; залучення фінансових ресурсів; створення нових робочих місць; посилення внутрішньої конкуренції; збільшення податкових надходжень до бюджету тощо [1].

Загалом, динаміка залучення капітальних інвестицій в економіку за останні роки в номінальному вираженні демонструє тенденцію до зростання (за винятком 2020 року, що пов'язане із кризою, викликаною пандемією коронавірусу COVID-19). Така ж позитивна динаміка простежується і для такого показника, як динаміка залучення прямих іноземних інвестицій [4].

Проте, ефективність залучення таких інвестицій в Україні, на жаль, перебуває на достатньо низькому рівні. Зокрема, за підсумками 2019 року притік прямих іноземних інвестицій в розрахунку на одну особу для України становив 131,41 \$, в той час, коли середній показник для світу становив 194,98 \$ [4].

Для того, щоб підвищити здатність країни абсорбувати більші обсяги капіталу, необхідно підвищувати рівень інвестиційної привабливості, зокрема і на місцевому рівні.

Інвестиційна привабливість громади трактується нами як сукупність жорстких та м'яких факторів, що визначають здатність громади залучати інвестиції, як національні, так і з-за кордону.

Оскільки громада не може впливати на зміну більшості жорстких факторів у короткостроковій перспективі (а на окремі фактори – природні ресурси, земельні ресурси тощо – і взагалі), вважаємо за доцільне концентруватися саме на покращенні м'яких факторів, левову частку яких становлять суто інституційні складові, що перебувають під безпосереднім впливом органу місцевого самоврядування.

Саме тому, ми вважаємо, що органи місцевого самоврядування повинні докладати максимум зусиль задля підвищення рівня інвестиційної привабливості громади.

Станом на сьогодні, спостерігається ситуація, за якої інвестиційна політика на місцевому рівні не перебуває в пріоритеті тих чи інших органів місцевого самоврядування. Це підтверджується наявними даними внаслідок моніторингу відкритих даних 62 територіальних громад Прикарпаття за такою складовою інвестиційної привабливості як «інституційна спроможність громад щодо залучення інвестицій».

Під час моніторингу відкритих даних громад (зазвичай – саме офіційних веб-сайтів територіальних громад), був сформований інтегральний показник, який оцінював громади за 12 параметрами на наявність/відсутність окремих складових вищенаведеного індикатора. На жаль, отримані результати виявились вкрай невтішними (рис. 1).



Рис. 1. Інтегральний показник «Інституційна спроможність громад щодо залучення інвестицій» для територіальних громад Прикарпаття

Аналізуючи отримані результати, ми можемо стверджувати, що переважна більшість територіальних громад Прикарпаття – 53 (85%) розмістилися у першому квартилі – 0–3 бали, що свідчить про відсутність розміщених інвестиційних інструментів на офіційних веб-сайтах територіальних громад Прикарпаття.

У четвертому квартилі (інтегральний показник 10–12) розмістилася тільки 1 територіальна громада (2%), що свідчить про значну зацікавленість до про-

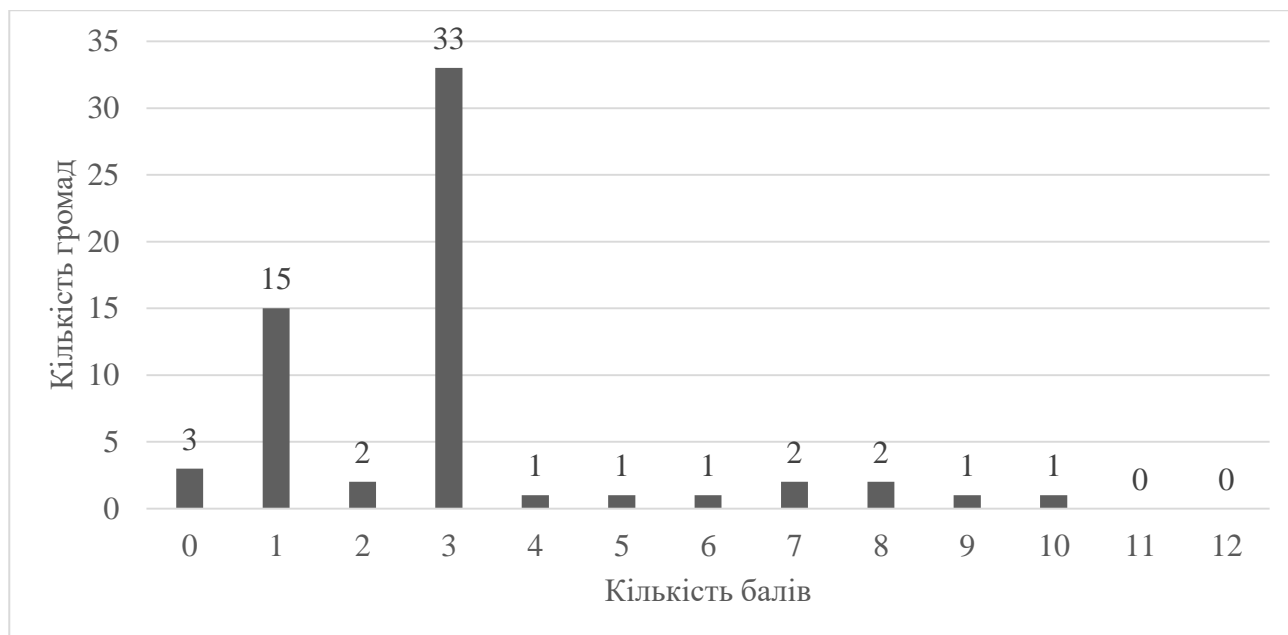

цесу залучення інвестицій зі сторони ОМС та наявність ряду інвестиційних інструментів на сайті як українською, так і іноземною мовами.

Враховуючи такий стан речей, перспективи залучення інвестицій в економіку України виглядають досить невтішними. З метою покращення ситуації, вважаємо за доцільне виведення обговорення даного питання на загальнодержавний рівень, зокрема із залученням урядового офісу із залучення та підтримки інвестицій – UkraineInvest. Публічна комунікація, визначення ключових показників ефективності у галузі залучення інвестицій та постійний моніторинг процесу зі сторони громадськості та наукової спільноти – це ті речі, які здатні позитивно вплинути на динаміку залучення інвестицій, зокрема шляхом підвищення рівня інституційної спроможності громад щодо залучення інвестицій.

1. Бутко М. П., Сосновська О. П. Вплив прямих іноземних інвестицій на розвиток прикордонних регіонів. *Інвестиції: практика та досвід*. 2010. Вип. 12. С. 3–7.

2. Малишівський Т. В., Стефінін В. В. Залучення іноземного капіталу як чинник забезпечення економічного зростання країни. *Соціально-економічні проблеми сучасного періоду України* : зб. наук. пр. 2020. Вип. 5 (145). С. 34–41.

3. Малишівський Т. В., Стефінін В. В. Інституційна спроможність органів місцевого самоврядування щодо залучення інвестицій як ключова складова інвестиційної привабливості громад. *Перспективи розвитку територій: теорія і практика* : матеріали V Міжнародної науково-практичної конференції здобувачів вищої освіти і молодих учених. Харків, 18–19 листопада 2021 р. Харків : ХНУМГ ім. О. М. Бекетова, 2021. С. 38–42.

4. Foreign direct investment, net inflows (BoP, current US\$). World Bank Open Data. URL: <https://data.worldbank.org/indicator/BX.KLT.DINV.CD.WD>.

## **МЕХАНІЗМ ВИКОНАННЯ РІШЕНЬ ЄВРОПЕЙСЬКОГО СУДУ З ПРАВ ЛЮДИНИ: ДЕРЖАВНО-УПРАВЛІНСЬКИЙ АСПЕКТ**

*Мукан Іван Васильович,*  
аспірант 3-го курсу навчання  
кафедри управління та бізнес-адміністрування

Україна активно інтегрується у Європейський Союз та імплементує європейські цінності щодо захисту прав людини та основоположних свобод. Ратифікувавши 17 липня 1997 року Конвенцію про захист прав і основоположних свобод та протоколи до неї, Україна взяла на себе зобов'язання щодо захисту прав людини згідно Конвенції

Конвенційний механізм захисту прав людини діє шляхом винесення Європейським судом з прав людини (ЄСПЛ) індивідуальних та пілотних рішень у справах за зверненнями приватних осіб чи неурядових організацій або груп осіб. Держави-учасниці конвенції зобов'язуються виконувати остаточні рішення Суду в будь-яких справах, у яких вони є сторонами.

Механізм виконання рішень ЄСПЛ включає три ключові конвенційні суб'єкти – Європейський суд з прав людини (ЄСПЛ), Комітет міністрів (КМ) та Мережу вищих судів (SCN), які діють узгоджено та доповнюють один одного. Для належного виконання рішень ЄСПЛ механізм Конвенції передбачає також обов'язкову наявність внутрідержавних інституційно-правових елементів механізму виконання рішень суду держав-учасниць Конвенції.

Остаточне рішення Суду передається Комітетові Міністрів, який здійснює нагляд за його виконанням. Якщо Комітет Міністрів вважає, що нагляд за виконанням остаточного рішення ускладнений проблемою тлумачення рішення, він може звернутися до Суду з метою надання відповідного роз'яснення. Якщо Комітет Міністрів вважає, що Висока Договірна Сторона відмовляється виконувати остаточне рішення у справі, в якій вона є стороною, він може, після формального повідомлення цієї Сторони і шляхом ухвалення рішення більшістю у дві третини голосів представників, які мають право засідати в Комітеті, звернутися до Суду з питанням про додержання цієї Стороною свого зобов'язання [1].

Для сприяння обміну інформацією із судами-членами ЄСПЛ розробив спеціалізований веб-сайт – Мережа вищих судів (SCN). У цьому просторі вищі суди членів мають пільговий доступ до матеріалів, що не є загальнодоступними, такі як аналітичні записки, а щодо нових рішень та судових рішень, щотижнева добірка ключових рішень, а також доповіді про дослідження щодо низки предметів Конвенції. Суди-члени активно поширюють цю інформацію у внутрішніх умовах відповідно до правил експлуатації мережі вищих судів. ЄСПЛ оцінює внесок судів-членів SCN у роботу мережі, що є цінним джерелом знань про внутрішнє законодавство та практику для ЄСПЛ [2].

До основних внутрідержавних елементів механізму виконання рішень суду в Україні слід віднести – Урядового уповноваженого у справах Європейського суду з прав людини, відділ примусового виконання рішень Департаменту державної виконавчої служби Міністерства юстиції України, Верховний Суд, Кабінет Міністрів України, Прем'єр-міністр України та Центральні органи виконавчої влади.

Діяльність щодо координації виконанням рішень ЄСПЛ в Україні покладена на Урядового уповноваженого у справах Європейського суду з прав людини, який за посадою є заступником міністра юстиції України. Для забезпечення діяльності Уповноваженого у справах Європейського суду з прав людини створено Секретаріат Уповноваженого у справах Європейського суду з прав людини, структурний підрозділ Мін'юсту, який очолює керівник Секретаріатом Уповноваженого у справах Європейського суду з прав людини.

Виконання рішень в частині виплати відшкодування здійснюється державною виконавчою службою. Боржником у справах ЄСПЛ є держава Україна і виконанням рішень ЄСПЛ займається відділ примусового виконання рішень Департаменту державної виконавчої служби Міністерства юстиції України [3].

Перегляд справи на підставі рішення ЄСПЛ в Україні здійснюється Верховним Судом. Варто зазначити, що особливий статус Європейського суду з прав людини не дозволяє йому втручання у внутрішні справи держави-учасниці, оскільки Європейський суд не є апеляційною інстанцією відносно національних судів.

Виконання заходів загального характеру здійснює Кабінет Міністрів України. Прем'єр-міністр України визначає центральні органи виконавчої влади, які є відповідальними за виконання заходів загального характеру та надає їм відповідні доручення. Центральний орган виконавчої влади забезпечує в межах своєї компетенції видання відомчих актів на виконання заходів загального характеру та контролює їх виконання, вносить до Кабінету Міністрів України пропозиції щодо прийняття нових, скасування чинних нормативно-правових актів або внесення до них змін. Кабінет Міністрів України видає в межах своєї компетенції акти на виконання заходів загального характеру, вносить у порядку законодавчої ініціативи до Верховної Ради України законопроекти щодо прийняття нових, скасування чинних законів або внесення до них змін [4].

Варто зазначити, що внутрідержавні суб'єкти механізму виконання рішень ЄСПЛ часто не можуть належне виконання рішень ЄСПЛ. Для більш ефективного управління та координації процесу виконання рішень ЄСПЛ в умовах України варто створити постійно діючий комітет Верховної ради України з широкими повноваженнями щодо координації та контролю діяльності внутрідержавних суб'єктів механізму виконання рішень ЄСПЛ.

1. Конвенція про захист прав людини і основоположних свобод, укладена в Римі 4 листопада 1950 року, ратифікована Україною Законом № 475/97-ВР від 17.07.97 року. URL: [https://zakon.rada.gov.ua/laws/show/995\\_004](https://zakon.rada.gov.ua/laws/show/995_004) (дата звернення: 20.04.2022).

2. Introduction to the Superior Court Network («SCN»). URL: [https://www.echr.coe.int/Documents/SCN\\_Introduction\\_Network\\_June2018\\_ENG.pdf](https://www.echr.coe.int/Documents/SCN_Introduction_Network_June2018_ENG.pdf) (дата звернення: 20.04.2022).

3. Інструкція з організації примусового виконання рішень. Затверджена наказом Міністерства юстиції України 02.04.2012, № 512/5, Зареєстрована в Міністерстві юстиції України 2 квітня 2012 р. за № 489/20802. URL: <https://zakon.rada.gov.ua/laws/show/z0489-12> (дата звернення: 20.04.2022).

4. Про виконання рішень та застосування практики Європейського суду з прав людини : Закон України. URL : <http://zakon2.rada.gov.ua/laws/show/3477-15> (дата звернення: 20.04.2022).

## **СУЧАСНІ ІНФОРМАЦІЙНІ ТЕХНОЛОГІЇ ТА СЕРВІСИ В УПРАВЛІННІ**

*П'ятничук Ірина Дмитрівна,*  
кандидатка економічних наук, доцентка,  
завідувачка кафедри управління  
та бізнес-адміністрування

Важливим і потужним інструментом у конкурентній боротьбі є застосування на підприємствах, установах та організаціях сучасних інформаційних систем, які дають змогу впроваджувати інноваційні технології з метою підвищення ефективності роботи, організації особистого робочого простору праців-

ників, планування та організації їхнього часу; здійснення моделювання та аналіз бізнес-процесів та їх автоматизацію; здійснення планування і контролю за виконанням поставлених завдань у межах окремих проєктів та відстежувати персональну ефективність працівників, і все це здійснювати віддалено (дистанційно) із будь-якої точки світу у реальному режимі часу.

Слід відмітити, що характеристики технічних можливостей для імплементації різноманітних рішень у сфері застосування інформаційних систем на сьогоднішній день є доволі широкими й у цілому доступними.

Класифікувати сучасні інформаційні технології й сервіси в управлінні можна за різними ознаками та підходами. Проте з практичної позиції, їх можна розділити на сервіси, які дають змогу проводити опитування і тестування персоналу, отримувати зворотний зв'язок від споживачів; збереження інформації і спільного доступу до неї; управління часом; управління завданнями, управління проєктами; графічні редактори та ін.

Робота із списками завдань вважається однією із важливих ділянок управлінської діяльності. Швидко сформулювати перелік справ, оперативно здійснювати контроль за ними, прикріплювати до них різні формати файлів (зокрема, відео, зображення, лінки, тощо), а також надавати доступ до таких завдань своїм співробітникам – це можливості сучасних сервісів. Зокрема:

1. «Google Tasks» – додаток, який вбудований у «Gmail» і має налаштований взаємозв'язок із Календарем. Для того, щоб почати користуватися ним, необхідно на пошті «Gmail» на правій бічній панелі клікнути на кнопку «Завдання». Він є простим і зручним інструментом для управління завданнями, у частині планування і контролю за вчасним їх виконанням. Ще однією особливістю такого інструменту є те, що листи, які відображаються на пошті «Gmail» можна перенести у завдання і встановивши для них дедлайн таке завдання автоматично відображається у Календарі [1].

2. «Microsoft To Do» є альтернативним інструментом до «Wunderlist», який запропонований компанією Microsoft. To Do притаманні гнучкість та мінімалістичний інтерфейс, які доповнюються інтеграцією із екосистемою Microsoft. Із додаткових можливостей можна виділити автоматичні пропозиції та розділ «Мій день», де зібрані завдання з усіх проєктів [2].

3. «Asana» – веб- та мобільна платформа для управління завданнями, яка розроблена з метою полегшення роботи команд щодо організації, відстеження та керування завданнями. Вона підходить для проєктів та спільного застосування членами команди. Можна створювати різноманітні проєкти і для кожного члена команди розробити власний список справ. До конкретного завдання можна вказати конкретного виконавця. Також до кожного завдання є можливість скласти опис, прикріпити файли, зазначити теги та дедлайн [3].

4. «Any.do» розроблено з метою організації виконання завдань, які поставлені користувачу. Попередньо списки із завданнями мають, для прикладу, наступні заголовки «Сьогодні», «Завтра», «На цьому тижні». Існує можливість організації власних списків завдань у розрізі категорій й папок, додавати підзавдання й описи до них [4].

5. «Workflowy» побудований на засадах мінімалізму (як інтерфейс, так і дизайн загалом). На старті сервісу з'являється пусте біле поле, де можна ство-

рювати свої списки. Під час наведення на кожен елемент з'являються кнопки управління, що дають змогу відзначити завдання як виконане, поширити серед інших користувачів, додати примітку і виконати інші дії [5; 6, с. 139].

У цілому слід підвести підсумок, що на сьогоднішній день існує велика кількість сервісів, які дають змогу підвищити ефективність професійної діяльності менеджерів.

1. Як використовувати Google Завдання. Довідка. Офіційний сайт. URL: <https://support.google.com/tasks/answer/7675772?co>.

2. Програма Microsoft To Do. Офіційний сайт. URL: <https://www.microsoft.com/uk-ua/microsoft-365/microsoft-to-do-list-app>.

3. Asana. Офіційний сайт. URL: <https://asana.com/?noredirect>.

4. Any.do. Офіційний сайт. URL: <https://www.any.do>.

5. Workflowy. Офіційний сайт. URL: <https://workflowy.com>.

6. Кравець В. І., Слісаренко Т. В. Використання інформаційних технологій для підвищення ефективності управління підприємством. *Науковий вісник Ужгородського національного університету*. 2017. Вип. 13. С. 136–140.

## ВОЄННИЙ СТАН ТА ІНВЕСТИЦІЇ: РЕАЛІЇ УКРАЇНИ

*Пронь Леся Михайлівна,*  
аспірантка 3-го року навчання  
кафедри управління та бізнес-адміністрування

Відповідно до Закону України «Про правовий режим воєнного стану» воєнний стан – «це особливий правовий режим, що вводиться в Україні або в окремих її місцевостях у разі збройної агресії чи загрози нападу, небезпеки державній незалежності України, її територіальній цілісності та передбачає надання відповідним органам державної влади, військовому командуванню, військовим адміністраціям та органам місцевого самоврядування повноважень, необхідних для відвернення загрози, відсічі збройної агресії та забезпечення національної безпеки, усунення загрози небезпеки державній незалежності України, її територіальній цілісності, а також тимчасове, зумовлене загрозою, обмеження конституційних прав і свобод людини і громадянина та прав і законних інтересів юридичних осіб із зазначенням строку дії цих обмежень» [6]. В Україні згідно з Указом Президента № 64/2022 «Про введення воєнного стану в Україні» було запроваджено воєнний стан з 5 години 30 хвилин 24 лютого 2022 року. Воєнний стан продовжено до кінця травня [5].

Міністерство фінансів України залучило кошти до бюджету завдяки продажу військових облигацій. Військові облигації – «це державні боргові цінні папери, призначені для запозичень на ринку». Облигації були запропоновані іноземним інвесторам, представникам бізнесу та громадянам. Виплати гарантуються державою [1]. Продано військових облигацій на суму понад 6 мільярдів гривень (станом на 22 березня 2022 року). Інвесторам пропонували облигації на 2 місяці (під 10%) і на рік (під 11%) [4].

Від 24 лютого 2022 року зріс інтерес до криптовалюти, стейблкоїну. Люди свої заощадження конвертують у криптовалюту. Tether (USDT) – це «категорія цифрових активів, вартість яких прив’язана до курсу фіатних грошей». Його вважають новим безготівковим доларом [4].

Усі інвестиції та репатріація доходів за кордон офіційно заборонені з 24 лютого 2022 року [2]. Залучення нових інвестицій пов’язане із перебазуванням компаній із «гарячих регіонів», відновленням інфраструктури та будівництвом житла для людей з «гарячих регіонів» [7].

Отже, інвестиції в умовах воєнного стану, якщо вони є, спрямовуються на перебазування потужностей виробництв, на побудову житла для тимчасово переміщених людей. Люди переводять свої гроші в криптовалюту, як таку, що є безпечною.

1. Військові ОВДП. Інше. Національний банк України. URL: <https://promo.bank.gov.ua/fin-defense> (дата звернення: 15.04.2022).

2. Городніченко О. Війна на виснаження: що треба робити з економікою уже зараз, щоб не програти. Економічна правда. Від 19.04.2022 року. URL: <https://www.epravda.com.ua/publications/2022/04/19/685953> (дата звернення: 19.04.2022).

3. Інвестиції під обстрілами: у що тепер вкладають гроші українці та чому подвоїли купівлю «крипти». Мінфін. Від 22 березня 2022 року. URL: <https://minfin.com.ua/ua/invest/articles/ukrayinci-torguyut-akciyami-pid-obstrilami-i-prodvoiyili-kupivlyu-kripti/> (дата звернення: 10.04.2022).

4. Мінфін України залучив майже 5 мільярдів від продажу військових облігацій. Мінфін. URL : <https://minfin.com.ua/ua/2022/03/22/82487604/> (дата звернення: 16.04.2022).

5. Про введення воєнного стану в Україні : Указ Президента України №64/2022. URL : <https://www.president.gov.ua/documents/642022-41397> (дата звернення: 10.04.2022).

6. Про правовий режим воєнного стану : Закон України №389-VIII від 12 травня 2015 року. URL: <https://zakon.rada.gov.ua/laws/show/389-19#Text> (дата звернення: 10.04.2022).

7. Що відбувається з економікою України під час війни. Бізнес Цензор. Від 14.04.2022. URL: [https://biz.censor.net/resonance/3334083/scho\\_vidbuvayetsya\\_z\\_ekonomikoju\\_ukrayiny\\_pid\\_chas\\_viyiny](https://biz.censor.net/resonance/3334083/scho_vidbuvayetsya_z_ekonomikoju_ukrayiny_pid_chas_viyiny) (дата звернення: 15.04.2022).

# ЕВОЛЮЦІЯ ШКІЛ МЕНЕДЖМЕНТУ ТА ЇЇ ЗНАЧЕННЯ ДЛЯ УПРАВЛІННЯ ПЕРСОНАЛОМ В ОРГАНАХ МІСЦЕВОГО САМОВРЯДУВАННЯ

*Романюк Христина Романівна,*  
аспірантка 1-го року навчання  
кафедри управління та бізнес-адміністрування,  
провідний фахівець НДЧ

Важливість ефективного розвитку систем управління персоналом в органах місцевого самоврядування є основою продуктивності праці представників влади як окремих громад, районів, так і країни в цілому.

Після реорганізації органів місцевого самоврядування перед керівниками вищого рівня більш гостро постало питання пошуку та підбору професійно компетентнісних працівників, адже впорядкована робота всіх спеціалістів – запорука успіху функціонування будь-якої системи управління персоналом, її злагодженості та результативності. В сучасних умовах її основою є психологічні аспекти, що закладені в різноманітних теоріях управління персоналом, що формувались історично та під впливом багатьох факторів. Використання основних постулатів шкіл менеджменту в управлінні персоналом допомагає керівнику розробити стратегію і тактику впливу на підлеглого, враховуючи конкретні умови існування суб'єкта господарювання та особливості кожного працівника.

Становлення управління персоналу як науки відбувалося в унісон із започаткуванням менеджменту, а теорії управління персоналом розвивалась водночас із різноманітними школами менеджменту. З появою кожної нової теорії відповідно і змінювалось ставлення до персоналу, його особливостей та ролі в команді. Сучасна концепція менеджменту пропонує виділити 6 основних шкіл менеджменту (табл. 1).

*Таблиця 1*

**Основні школи менеджменту**

№ п/п	Школи менеджменту	Хронологія	Засновники	Основні постулати в управлінні персоналом
1	2	3	4	5
1.	Школа наукового управління	1885–1920 рр.	Фредерік Тейлор	Рівномірний розподіл праці важливість преміювання працівників, систематизація та структуризація поставлених завдань, жорстка регламентація трудових процесів.
2.	Класична (адміністративна) школа	1920–1950 рр.	Анрі Файоль	Управляти означає передбачати, організовувати, розпоряджатись, координувати і контролювати.
	Теорія ідеальної бюрократії		Макс Вебер	Чіткий розподіл праці, наявність ієрархії управління, наявність системи правил і стандартів, відсутність непорозумінь всередині колективу, суворе дотримання технічних вимог та кар'єрний ріст.

3.	Школа людських стосунків	1930–1950 рр.	Ельтон Мейо	Продуктивність праці робітників підвищується не стільки завдяки підвищенню заробітної плати, а скільки через зміну в кращий бік взаємин між виконавцями і менеджерами, ріст задоволеності своєю працею і стосунками в колективі.
4.	Емпірична школа	1945–1970 рр.	Пітер Друкер	Концепція партисипативного управління та оцінка ефективності працівників на підставі отриманих результатів.
5.	Нова школа або якісна школа	з 1960 р. – до сьогодні	Рессел Акоф, Стаффорд Бір та ін.	Впровадження в науку управління методів і апаратів точних наук, таких як кібернетика і теорія дослідження операцій.
6.	Школа соціальних систем	з 1970 р. – до сьогодні	Честер Барнард, Джеймс Марч, Герберт Саймон	Будь-яка організація є соціальним цілим, а основою її функціонування є соціальна відповідальність, збільшення кількості зовнішніх та внутрішніх комунікаційних каналів.

\*Джерело: [1, 2].

Підсумовуючи, очевидно, що сучасна система управління персоналом і органах місцевого самоврядування в Україні активно трансформується і розвивається. Абсолютного відповідника одній з теорій чи шкіл управління персоналом не може існувати, а це означає, що важливими є подальші дослідження проблематики еволюції сучасних шкіл менеджменту задля побудови сучасної ефективної системи, яка б допомогла не тільки правильно налаштувати роботу в колективі, а й забезпечити ефективність функціонування кожного працівника, підвищити його продуктивність та задоволеність працею.

1. Юрик Н. Є. Історія менеджменту : курс лекцій. Тернопіль : ТНТУ ім. І. Пулюя, 2015. 114 с.

2. Краснокутська Н. С., Нащекіна О. М., Замула О. В. Менеджмент : навч. посіб. Харків : Друкарня Мадрид, 2019. 231 с.

## **МЕХАНІЗМИ ПУБЛІЧНОГО УПРАВЛІННЯ ОСВІТОЮ У ГРОМАДІ**

*Тарас Тетяна Іванівна,*  
аспірантка 2-го року навчання  
кафедри управління та бізнес-адміністрування

Глобалізація та швидкі технологічні зміни стимулюють структурно-стратегічні зміни в управлінні освітою: від традиційних способів з чіткими бюрократичними процедурами до зорієнтованих на надання якісних публічних



послуг; від «наказувати і контролювати» (державне управління) до «мотивувати та отримувати результат» (публічне управління). Дуже часто старі державні інституції заважають переведенню державного сектору освіти до сфери публічності, тобто, надання освітніх послуг. За таких умов перебігу реформи логічним видається перегляд та розподіл обов'язків між центром та регіонами. Модернізація управління освітою передбачає: оптимізацію державних управлінських структур, децентралізацію управління; перерозподіл функцій та повноважень між центральними і місцевими органами виконавчої влади, органами місцевого самоврядування та закладами освіти. Потрібні зміни в системі фінансування, підзвітності та підпорядкованості освітніх установ на регіональному рівні.

Термін «публічне управління» вперше введений у наукову практику 1972 року англійським державним службовцем Д. Кілінгом, за яким «публічне управління – це пошук у найкращий спосіб використання ресурсів задля досягнення пріоритетних цілей державної політики» [2].

Публічне управління здійснюється на основі волевиявлення громади (колективу людей) та реалізується суб'єктами, визначеними громадою, для задоволення потреб і досягнення цілей громади як об'єкту управління. Принципова відмінність публічного управління від державного управління полягає в тому, що воно являє собою спільну діяльність органів державної влади та органів місцевого самоврядування з політично активними суб'єктами громадянського суспільства і ринкової економіки щодо формування й реалізації політики розвитку держави та її адміністративно-територіальних одиниць, прийняття управлінських рішень суспільного значення [3].

Суб'єктом і одночасно об'єктом управління є колектив людей – громада: це громада села, селища, району, міста, країни, світове товариство, а також суб'єкти громадянського суспільства, у тому числі недержавні (об'єднані спільними інтересами) організації, професійні, конфесійні, корпоративні та інші об'єднання. Управлінською ланкою суб'єктів управління виступають органи публічного управління: інституції, обрані шляхом прямих виборів та їх виконавчі структури; посадові та службові особи, обрані шляхом прямих виборів; посадові та службові особи, призначені інституціями та їх виконавчі структури. І саме публічна політика має стати єдиним виразником загальних інтересів усіх верств суспільства. Отож, елементом єдиного публічного управлінського механізму управління є вищезазначені суб'єкти публічного управління.

Щодо механізмів, то в управлінських науках існує два підходи до трактування поняття «механізми управління»: в основі першого лежить чітка вертикаль, тотальний контроль з так званими «важелями» (характерно для тоталітарних систем та періоду індустріального розвитку), в основі другого підходу – осмислення внутрішнього влаштування системи управління, яке й визначає сам порядок управління. До механізмів управління належать об'єкти, процеси і явища, які, водночас, забезпечують цей процес управління (рис. 1) [4].

На сучасному етапі трансформації публічного управління в системі освіти України першочерговим є вирішення наступних завдань: 1) забезпечення функціонування правових механізмів реалізації державної освітньої політики на всіх рівнях в умовах завершення децентралізації; 2) взаємодія органів державної влади та органів місцевого самоврядування щодо синхронного стратегічного

планування та цілепокладання для розвитку освітньої галузі; 3) уникнення дублювання функцій органів місцевого самоврядування та органів державної влади в управлінні системою освіти України; 4) створення сервісної моделі публічного управління освітою, за якої освіта розглядається як «освітня послуга», докорінно змінюючи підходи до управління у бік ринкових.

Підстава класифікації	Види механізмів управління
Сфера або аспект управління	Матеріальні (матеріально-технологічні основи управління, оргтехніка). Фінансові (фінансові операції, прийоми кредитування оплати і т. ін.). Організаційні (організаційна побудова). Соціальні (способи соціальної організації, умови праці, стимулювання). Нормативно-правові (система норм, законів і механізмів їх реалізації). Соціально-психологічні (мотивація, цінності, потреби працівників). Людського капіталу (здібності, талант, знання й досвід працівників, їх схильність до інновацій).
Ступінь регламентації	Контролю (різні системи і прийоми контролю). Стимулювання (система заохочення й покарання).
Тип об'єкта управління	Управління індивідом (прийоми стимулювання, виховання, комунікації). Управління організацією (система методів організаційного управління). Самоврядування й самоорганізація (методи само менеджменту).

Рис. 1. Класифікація механізмів управління

Управління якістю в системі освіти на рівні громади характеризується синергетичністю механізмів як публічного адміністрування так і публічного управління. Багато залежить від компетентності управлінців на місцях та вміння верифікувати дані поняття. У післявоєнний період трансформації зазнають всі механізми публічного управління. Не виключено, що роль громадянського суспільства (партисипативність, фандрейзинг, публічність, грантові проекти) у розвитку освіти на місцях зростатиме. Вектор розвитку освіти також зазнає змін задля відродження повноцінного освітнього процесу. Громадянське суспільство перебере на себе механізми правового регулювання якістю в системі освіти (сфері суспільних відносин), зокрема таких регуляторів, як систему зовнішнього та систему внутрішнього забезпечення якості освіти.

1. Біла книга національної освіти України / Т. Ф. Алексеєнко, В. М. Аніщенко, Г. О. Балл та ін. ; за заг. ред. акад. В. Г. Кременя ; НАПН України. Київ : Інформ. системи, 2010. 342 с.

2. Глосарій Програми розвитку ООН. URL: <http://www.unpan.org/Directories/UNPublicAdministrationGlossary>.

3. Енциклопедичний словник з державного управління / уклад. : Ю. П. Сурмін, В. Д. Бакуменко, А. М. Михненко та ін. ; за ред. Ю. В. Ковбасюка, В. П. Троцинського, Ю. П. Сурміна. Київ : НАДУ, 2010. 820 с.

4. Інституціоналізація публічного управління в Україні : наук.-аналіт. доп. / за заг. ред. М. М. Білинської, О. М. Петроє. Київ : НАДУ, 2019. 210 с.

5. Обушна Н. І. Публічне управління як нова модель організації державного управління в Україні: теоретичний аспект. *Ефективність держав-*

## ПРОБЛЕМИ РЕАЛІЗАЦІЇ ПРОЄКТІВ СОЦІАЛЬНОЇ ДІЇ В ТЕРИТОРІАЛЬНИХ ГРОМАДАХ

*Томашевська Антоніна Василівна,*  
кандидатка економічних наук,  
доцентка кафедри управління  
та бізнес-адміністрування

В умовах децентралізації й проведення реформ місцевого самоврядування проекти соціальної дії територіальних громад розглядаються як одні з основних інструментів розвитку територіальних громад. Перенесення до публічного сектору позитивних практик управління проектами в бізнес-менеджменті має досить чуттєву специфіку. Недостатньо коректне застосування технологій проектного менеджменту призводить до неефективності існуючих державних та регіональних цільових програм, не повного опрацювання проєктів місцевого розвитку на рівні територіальних громад.

Під час дослідження, ми дійшли висновків, що причини криються не лише у технологіях проектного управління, а й готовністю службовців місцевого самоврядування до розробки та реалізації специфічних соціальних проєктів у сфері місцевого самоврядування. Очевидно, що застосування проектного підходу можливий за наявності хоча б вихідного рівня готовності державних службовців до проведення проектної діяльності. Отже, для одержання готовності органів місцевого самоврядування до проектної діяльності проведено спеціальне дослідження. Протягом 2020–2021 рр. проведено певне онлайн опитування. Загальна чисельність респондентів склала 173 особи, серед яких були представники територіальних громад, що брали участь у програмі «Децентралізація приносить кращі результати та ефективність» (DOBRE) за підтримки Програми USAID, що була також реалізована на базі ДВНЗ «Прикарпатський національний університет ім. В. Стефаника».

Отже, досліджено, що лише 22% респондентів взагалі не застосовували проектну діяльність, а більшість (69%) – вже більше року використовують управління проектами у своїй діяльності. Було проаналізовано використання проєктів в досліджуваних організаціях за такими ознаками:

- за терміном реалізації: короткотермінові (менше 1 р.), середньотермінові (від 1 до 3 р.) та довготермінові (більше 3-х р.);
- за вартістю: до 200 тис. грн. (малобюджетні), 200–800 тис. грн (середньобюджетні), більше 800 тис. грн (великобюджетні);

З'ясовано, що короткотермінові проєкти, є найбільш затребуваними в існуючих соціально-економічних умовах децентралізації. Це зумовлено наявністю у ОТГ значної кількості нагальних, але «дрібних» проблем, що потребують термінового вирішення в умовах обмеженості коштів. Також слід зазначити, що територіальні громади надають перевагу малобюджетним проєктам, вартість

яких становить до 200 тис. грн. Часто реалізовували великобюджетні проекти тільки 12% опитуваних, а середньобюджетні – 17%. Взагалі не реалізовували великобюджетні проекти 69%, а середньобюджетні – 58% опитуваних.

З дослідження, можна зробити висновки, що більша частка осіб, яка проводить проектну діяльність, це ініціативні співробітники, які проявили зацікавленість до проектної роботи. Позитивним є і те, що велика частка керівників залучена до проектної діяльності.

Щодо професійної кваліфікації з управління проектами, згідно дослідження, свідчать, що 44% організацій мають до п'яти фахівців із управління проектами, хоча 27% – не мають жодної професійної особи. Можемо зробити висновки, що державні службовці територіальних громад розуміють про потребу у професійній освіті в галузі управління проектами та є значним сегментом для розвитку відповідного ринку освіти. Очевидно, що держава, має створювати умови підвищення кваліфікації співробітників із управління проектами, заохочення активності в проектному середовищі. Кваліфікований персонал, на нашу думку, і відповідний документальний супровід діяльності з управління проектами сприятиме зростанню якості управління проектною діяльністю. Але, якщо сфера формування кваліфікованого персоналу з управління проектами має дещо позитивну динаміку, то сфера документування проектної діяльності характеризується дещо негативно.

Майже половина опитаних не володіє інформацією щодо наявності в територіальній громаді документів, що регламентують проектну діяльність. Це можна пояснити тим, що проектна діяльність виконується не достатньо систематично, часто на розсуд тих, хто її здійснює.

Отже, за результатами проведеного дослідження зроблено висновки, що в процесі підготовки проектів соціальної дії та рівня проектної зрілості органів місцевого самоврядування, потрібно скоординовані рішення, зокрема методами налагодженої систематичної роботи із регулярного оцінювання рівня проектних компетентностей службовців органів місцевого самоврядування та виявлення пріоритетних напрямів їх покращення через навчання, або відповідності національним стандартам проектного управління, реалізації функцій з консультативної підтримки проектів соціальної дії та накопичення передового досвіду їх реалізації.

1. Антонова О. В. Соціальне проектування в теорії державного управління. *Державне управління та місцеве самоврядування*. Дніпропетровськ : ДРІДУ НАДУ. С. 3–12. URL: [http://www.dridu.dp.ua/vidavnictvo/2009/2\\_009-03\(3\)/09aovtdu.pdf](http://www.dridu.dp.ua/vidavnictvo/2009/2_009-03(3)/09aovtdu.pdf).

2. Безпалько О. В. Соціальне проектування : навч. посіб. Київ, 2020. 127 с.

3. Бутченко Т. І. Соціальне проектування: проблема взаємозв'язку суспільних потреб і державних інтересів : автореф. дис. ... д-ра філос. наук : 09.00.03. Дніпропетровськ : Дніпропетровський національний університет імені Олеся Гончара, 2011. 37 с.

4. Технології проектування в практиці роботи загальноосвітнього навчального закладу: теоретико-практичний аспект : посібник / В. О. Киричук та ін. Київ : Інститут обдарованої дитини НАПН України, 2014. 336 с.

5. Костєва Т.Б. Особливості технології проектування в соціальній сфері. *Наукові праці Чорноморського державного університету імені Петра Могили комплексу «Києво-Могилянська академія». Серія : Педагогіка.* 2016. Т. 270. Вип. 258. С. 47–51. URL: [http://nbuv.gov.ua/UJRN/Npchduped\\_2016\\_270\\_258\\_11](http://nbuv.gov.ua/UJRN/Npchduped_2016_270_258_11).

6. Сайт Івано-Франківської міської ради. URL: <https://www.mvk.if.ua>.

## ВІДОБРАЖЕННЯ КАРПАТСЬКОГО РЕГІОНУ У МАНДРІВНИЦЬКІЙ ПРОЗІ ЙОЗЕФА РОРЕРА

*Васильчук Микола Миколайович,*  
кандидат філологічних наук, доцент

Книжка Йозефа Рорера «Нотатки під час подорожі від турецького кордону через Буковину, вздовж Східної та Західної Галичини, Сілезії та Моравії до Відня» (Відень: Вид-во Антона Віхлера, 1804) стала доступною українському читачеві 2018 року в перекладі Лариси Олексишиної [1]. Український переклад зроблено за найновішим німецькомовним виданням книги Йозефа Рорера (Берлін, 1989).

Автор тексту – австрійський службовець, пов'язаний з Буковиною і Галичиною. З почуттям нового господаря він демонструє інтерес до новопридбаних Австрією земель. Прагне якомога скоріше вивести ці землі з економічного запустіння. Про це свідчить текст книги. Про це Рорер пише й у передмові: «Повсюди мене супроводжувало палке прагнення до кращого майбутнього, щоб посилено сприяти національному багатству та добробуту усіх частин Австрійської монархії, яка рішуче наводить тут порядок» [1, с. 8].

Текст книги написано у формі листів. Це звичний прийом оформлення матеріалу, характерний для мандрівницької прози. Наприклад, до такої форми організації тексту звертався Яків Головацький, який писав про свою подорож («Мандрівка по Галицькій та Угорській Русі описана в листах до приятеля у Л.»).

Книжка, опублікована 1804 року, описує подорож Йозефа Рорера впродовж пізньої осені 1802 – весни 1803 років. Лист 1 датовано: Сучава, 20 листопада 1802 року. 20-й лист – Відень, 15 квітня 1803 року. Підсумковий, 21-й лист-розділ написано у Відні і він не має дати. Твір – послідовний виклад подорожі із певним групуванням і узагальненням зібраних автором матеріалів.

Текст «Нотаток» цікавий тим, що це один з ранніх зразків документалістики, в якому є місце Карпатському регіонові. Книга за викладом близька до інших зразків мандрівницької прози (наприклад, записок Гійома Левассера де Боплана, Павла Алепського, Василя Григоровича-Барського). Ну а стосовно регіональних наближень до Карпат, то книга Рорера сусідить з німецькомовною чотиритомною працею Бальтазара Гакета «Neueste physikalisch-politische Reisen in den Jahren 1788 bis 1795 durch die Dacischen und Sarmatischen oder Nordlichen Karpaten» (Nurnberg, 1790, 1791, 1794, 1796).

Книга Рорера – це зацікавлений погляд стороннього, який бачив те, що не помічали інші. Він був одним з перших. Для порівняння: свою мандрівку зі Львова до Коломиї, через Карпати до Сигота і знову до Львова Яків Головацький здійснив аж 1839 року, тобто більш ніж три десятиліття згодом після мандрівки Рорера з Молдови – до Відня.

Автор у книзі ніби ковзає над територією і людьми. Це, за нинішніми уявленнями, підхід, який можемо назвати «ефектом дрона». Він дає змогу авторові

охопити порівняно великий територіальний відтинок, а водночас компактно викласти великий обсяг матеріалу (сучасне видання займає близько 250 сторінок книжки невеликого формату).

Варто відзначити, що праця не містить якогось особливого регіонального підходу. І цьому є логічне пояснення. По-перше, про етнографічне районування територій заговорять дещо пізніше. А по-друге, подорож Рорера була підпорядкована маршрутові з точки А в точку В і не мала на меті розлогого і тривалого вивчення особливостей якоїсь однієї території.

Помітне намагання Рорера спрогнозувати (в умовах реформ в Австрійській імперії) перспективи розвитку нових форм промислу і господарювання. Це стосується і регіону Карпат. Гірський регіон він згадує в розділах, які стосуються Буковини й Галичини. Зокрема Станіславському округу присвячено лист п'ятий. Його зміст в книзі окреслено так: «Зауваги щодо Станіславського округу в Східній Галичині. Опис гірських мешканців цього округу, їхніх подорожей, ремесел та способу життя. Опис містечок Надвірна, Богородчани й Нижнів та окружного міста Станіслав» [1, с. 249]. Згадує автор Ямну (тепер частина Яремче), Дору, Лосю, Космач, Маркову, Надвірну, Солотвин, Отинію, Станіслав, Галич та інші населені пункти на територіях, які згодом окреслено як Покуття, Гуцульщина, Підгір'я, Опілля.

У книзі показано стан наших земель після розпаду Польщі. Загалом же, йдеться про всуціль рустикальний світ. На той час існували лише рідкісні випадки якоїсь ініціативи (слід пам'ятати про тодішні суспільні стосунки). Автор говорить про місцеві промисли: видобуток (виварювання) солі, розведення коней, виготовлення сиру, обробку деревини. Згадано такі давні промисли, як виготовлення поташу, мила.

Попри інтерес до різноманітних ініціатив, автор роздумував над тим, чому в людей місцевих така інертність, брак досвіду і небажання братися до справ. Його цікавить пошук шляхів виводу Галичини з економічного запустіння: «Якщо у Ганноверському фогті Беденбостель багато сімей позбулося боргів завдяки медоносним бджолам, то чому бджільницька справа не може віддячити своїм прихильникам і у нашому Станіславському окрузі? Я часто чую виправдання, які лунають тут на кожному кроці. Кажуть, що під час повеней на річці Прут бджоли при перельоті в один та другий бік так знесилюються, що падають у воду і топляться» [1, с. 77]. Наведений приклад з бджолами – це або відмовка, якою виправдовувалась безініціативність, або (що скоріш за все) – кепкування місцевих мешканців з прониристого австріяка.

1. Рорер Йозеф. Нотатки під час подорожі від турецького кордону через Буковину, вздовж Східної та Західної Галичини, Сілезії та Моравії до Відня / пер. з нім. Л. Олексичина. Чернівці : Книги – XXI, 2018. 256 с.

## НЕОРОМАНТИЧНИЙ ДИСКУРС ЗБІРКИ ПОЕЗІЙ «НА НОВИЙ ШЛЯХ» УЛЯНИ КРАВЧЕНКО

*Волощук Галина Михайлівна,*  
кандидатка філологічних наук, доцентка

Друга половина XIX століття, а особливо його остання чверть та перше десятиліття XX віку, були, за виразом І. Лисяка-Рудницького, «добом безперервного українського підйому» [3, с. 97]. «Двоє людей очолювали ці зусилля – І. Франко та М. Грушевський... І. Франко ще й правив за наявний зразок інтелектуальної сумлінності та самовідданого служіння суспільству, він став наставником нового покоління письменників та інтелектуалів» [4, с. 431]. Така активна діяльність галицької інтелігенції сприяла формуванню на західно-українських теренах того культурного поля, в якому поступово кристалізувалися ідеї громадства, поступу, праці в ім'я свого народу, протистояння суспільній несправедливості. Не стояла осторонь цього процесу і відома письменниця, активна громадська діячка, педагогиня Уляна Кравченко. «З раннього дитинства виростала я в літературній атмосфері, – писала з цього приводу письменниця. – Мої батьки мешкали в 1860–1869 роках у будинку Леонтія Устияновича, батька Миколи Устияновича, славного повістяра і поета. Я чула багато про нього з уст його родини. Брат Миколи Устияновича, тоді молодий студент, виголошував його вірші. Ніжність слів таких віршів, як «Рекрутка», «Пещена дитина», чарувала мене. Мені, малій дівчині, здавалося тоді, що поети – то окрема каста, а поезія – таємний обряд» [2, с. 74].

Шляхом розгортання образу слова-мови з'являється у ліриці Уляни Кравченко неоромантичний мотив – служіння словом своєму народові, тобто ідея письменника-трибуна, борця за кращу долю людей:

люблю й даю в імя тії любови  
свої думки,  
мов золото, посічене словами  
в тонкі дрібки,  
щоб словом-явою тебе загіти,  
збудить зі сну,  
відкрити правду і народам спільну  
буття мету [1, с. 42].

У збірці «На новий шлях» [1] зазначений мотив зазвучав на повний голос у різних тематичних варіантах. Особливо у цьому переконують цикли «На новий шлях» і «Миронові».

Авторка устами ліричного персонажа детально розповіла в поезіях «Гей, у чужій найшлась я сторононьці...», «Титани», «Ланцюхи», «Коли подумаю, як те життя минає...», «Новий лад», «Живлом зневіри, сумніву, хитання...», «Холодним» про людей нового світогляду, які готові працювати для добра народу. П'ять сонетів присвячені М. Павликові й І. Франкові. З них перші два – через паралелізм (цвіт садів, животворна сила землі) – показують наростання сили



пробудження в людському суспільстві («жадоба світла люд вже огортає»), а три наступні безпосередньо говорять про працю титанів.

Ще три сонети циклу «На новий шлях» говорять про віковічні ланцюги нашого народу – «проклин цей зла, що вічно родить зло» (почуття вини, несаможиттєвості, туга за волею, мрії про краще життя). В останньому з них («Ланцюхи») йдеться про необхідність активної життєвої позиції провідників народу:

Гей, час лишити скарги, плач, тривогу!  
Постійний труд лиш дасть нам перемогу,  
лиш з діл нащадки муть судити нас! [1, с. 26].

Головними особливостями неоромантичного дискурсу лірики Уляни Кравченко є зображення суспільно-національних і життєво-особистісних контрастів, із якими вільно і владно повинна змагатися гідна свого покликання особистість, а також – опис тих прорахунків національної історії чи культури, які вимагають від сучасного покоління активної суспільної позиції. Визначальні топоси, навколо яких структурується думка авторки, – це образи каменяра, титана, велетня духа, жінки-лідера, які розпочинають благородну справу пробудження свідомості свого народу. Найулюбленішими стилістичними прийомами є фігури паралелізму, антитези, кумуляції, риторичного звертання, оклику та запитання, які підсилюють емоційність поетичного мовлення.

1. Кравченко У. На новий шлях : поезії. Коломия : Накладом «Загальної Книгозбірні», 1928. 144 с.

2. Кравченко У. Щирий друг і вчитель. *Пам'яті друга : Вірші в прозі, статті, спогади, листи* / упоряд. і автор вступ. ст. та приміток Г. І. Огриза. Київ : Каменяр, 1996. С. 74.

3. Лисяк-Рудницький І. Між історією і політикою. Мюнхен, 1973. 157 с.

4. Лисяк-Рудницький І. Українці в Галичині під австрійським пануванням. *Історичні есе* : у 2 т. Київ : Основи, 1994. Т. 1. С. 413–450.

## ВИХОВНИЙ ПОТЕНЦІАЛ УКРАЇНСЬКОЇ АГІОГРАФІЇ

*Ланно Віолетта Валеріївна*

докторка педагогічних наук,  
професорка кафедри педагогіки і психології

У складній справі виховання батькам стануть у пригоді життя святих. Адже приклад їх життєвого шляху якнайкраще засвідчує повноту Божої ласки та незаперечність християнських чеснот.

Святим у християнській традиції належить визнавати людину, яка завдяки глибокій вірі, самовдосконаленню, або особливому вчинку, здійсненому в ім'я Христа, досягнула Божої Благодаті (особливого духовного стану), що виявляється через чудо творення. Святим визнають після земної смерті. Приводом до визнання святості праведника є свідчення про моральність його життя, хрис-

тиянський спочинок та чуда, що відбувались за його молитвами, за життя, або й після його смерті. До них належать: зцілення, пророцтва, ведіння, несподіване вирішення складних життєвих ситуацій тощо. Про життя та чуда святих розповідається у творах, які у слов'янській традиції називають житіями.

Оповіді про дитячі роки святих є невичерпним засобом християнського виховання. Адже святі є взірцем моральних чеснот. Їх шлях до досягнення святості описано в яскравих образах, що справляють враження на дитину. Можливо на сьогодні існує не так багато житійної літератури, присвяченої для читання дітям. Водночас батьки самі можуть у доступній формі переказувати дітям зміст житій святих, де описуються фрагменти життя, зокрема дитинства, таких святих, як Борис і Гліб, Іов Почаївський, Юлія Ольшанська та ін.

На дитину особливе враження справлятимуть чуда, які здійснювались за молитовним посередництвом святих, а також їх відвага під час тортур та мученицької смерті заради Христа. В цьому батькам сприятимуть адаптовані до дитячого віку літературно-художні видання житій святих, ікони, картини з сюжетами на житійну тематику, відеофільми.

Для дитини є надзвичайно важливою спільність у здійсненні будь-яких справ. Особливо це стосується духовно-релігійного життя родини. Спільне обговорення «житія» того, чи іншого святого, розмірковування над його богоугодними вчинками, розважання з приводу його життєвого подвигу сприяє тому, що дитина утверджується у намірі доброчинства, милосердя, правдолюбства, всепрощення тощо. Потрібно пробудити в дитини біль душі, коли вона переживає події, про які їй читають, чи розповідають дорослі. В житійній літературі існує безліч прикладів негативних вчинків. Головне, щоб читаючи про них, дитина відчула співчуття до скривдженого героя. Це почуття зародить у душі маленької людини бажання утверджувати справедливість прагнути до добра, творити справи милосердя.

Особливого виховного значення у християнських родинх набули дні іменин. За християнськими переказами святий, чиє ім'я носить дитина, ставав її покровителем й охоронцем. Вже з раннього віку маленького християнина у церкві й у родині знайомили з житієм святого, щоб у своєму подальшому житті він намагався наслідувати приклад свого небесного «патрона». У день іменин українці зазвичай брали участь в урочистому Богослужінні на честь святого. Іменинників у цей день відвідували хресні батьки та найближчі родичі. Окрім солодощів й іграшок, доречними були подарунки з релігійною символікою – ікона чи медальйон з зображенням святого, «Житіє» (книжка з описом його праведного життя й християнських чеснот), Євангеліє, молитовники тощо.

Здавна у нашому народі практикувалась така форма виховання як паломництво, або проща. Зрозуміло, що ми говоримо про паломництво з дітьми не молодшими за старший дошкільний вік. При цьому слід враховувати відстань, час, спосіб та тривалість подорожі. Важливим у даному заході є етап підготовки, коли дитині пояснюють мету мандрівки, особливості місця, куди відправляються прочани, відмінності прощі від інших видів туризму. Таке знання сприяє усвідомленню важливості належної поведінки, витривалості та чемності під час паломництва.

Мандруючи разом із батьками та церковною спільнотою до святих місць, юні християни отримують яскраві враження та сповнюють почуттям святобожності, душевного спокою, християнської єдності. Водночас перебуваючи в місцях життя і прославлення святих та споглядаючи на реліквії, що пов'язані з їх пам'яттю, діти отримують тверді переконання у реальності подій, про які вони читали в «житіях». Це збуджує в дітях намагання жити та діяти за прикладом угодників Божих. Читання житійної літератури передбачає те, що дитина поступово сповнюється переконанням – робити добре та корисне для своїх ближніх є дороговказом людини на земному шляху до Царства Небесного.

1. Лаппо В. В. Основи етнопедагогіки : навч. посібник. Івано-Франківськ : Видавець Кушнір Г. М., 2013. 327 с.
2. Луцик Ю. І. Життя святих. Львів : Свічадо, 2017. 862 с.
3. Огієнко І. Святі українського народу. Торонто : [б. в.], 1962. 218 с.

## **ДІЯЛЬНІСТЬ ТОВАРИСТВА «СКАЛА» НА КОЛОМИЙЩИНІ (30-ті роки ХХ ст.)**

*Плекан Юрій Васильович,*  
кандидат історичних наук, доцент, директор  
Коломийського навчально-наукового інституту

Маємо для дослідження та опрацювання поважну теку матеріалів парохіяльної читальні Товариства «Скала», яке здійснювало свою просвітницько-катихетичну діяльність при парафії Собору святого Архистратига Михаїла у Коломиї з 10 травня 1936 року по вересень 1939 року. Дані документи, були знайдені у приміщенні дзвіниці Собору у січні 2021 р. Тут потрібно відзначити, що ініціатива заснування товариства у Станіславівській єпархії УГКЦ належить єпископу Григорію Хомишину, який до слова у 1901–1902 рр. був сотрудником пароха у Коломиї. Чисельність читальні товариства у Коломиї станом на вересень 1939 р. становила 615 членів, мала орендоване приміщення по вул. Шевченка, 5 та бібліотеку з 346 томами книг. Також, читальня та члени товариства передплачували такі українські часописи: «Діло», «Українські Вісти», «Українське юнацтво», «Самоосвітник», «Лицарство Пресвятої Богородиці», «Правда», «Нова зоря», «Місіонар». У складі парафіяльної читальні товариства діяли секції: допомоги, імпрези, спортивна, молоді від 14–17 років, аматорський гурток, церковний хор, милосердя та опікунства. Очоловав товариство Микола Мацкевич, секретарем був о. Михайло Кисіль.

Серед документів, маємо серію листів, звернень, та списків прочан, які здійснювали організоване товариством паломництво до Гошівського чоловічого монастиря отців Василян у с. Гошів (біля м. Болехів) від різних парафій Коломийського, Пістинського та Заболотівського деканатів Коломийського та Снятинського повітів. Так, з парафії с. Воскресінці влітку 1939 року було 44 паломників (парох о. Євген-Миколай Юрик), з парафії с. Богородичин 16 паломників (парох о. Іван Семенюк), 56 паломники з м. Снятин, з парафії с. Великий Ключ-

чів 131 паломник (о. Іван Костюк), с. Саджавка 8 паломників (о. М. Костюк), з парафії с. Ліски біля Коршева 24 паломники (о. Микола Огоновський), з парафії с. Гвіздця Старого 25 прочан (о. Є. Монастирський). Як свідчив сам парох Коломиї та декан Коломийський о. Олександр Русин, у середині липня 1938 року з поклоном до Гошівської Богоматері на поклін приїхало поїздом з Коломийщини 520 паломників та 460 зі Снятинщини [1].

Цінними та цікавими для дослідників є оригінали листів різноманітних українських товариств, парафій з відбитками печаток та штампів цих адресатів, цілий масив фінансово-облікової документації пов'язаної зі сплатою податків, витратами на благодійність, листування парохів з товариством «Скала» по організації паломництва прочан Коломийщини до Гошева та інші документи товариства.

1. Дирда М. М. Ясна Гора в Гошеві. Нью-Йорк, 1972. С. 114.

## **СИНДРОМ ПРОФЕСІЙНОГО ВИГОРАННЯ ВЧИТЕЛІВ**

*Поясик Оксана Іванівна,*

кандидатка педагогічних наук, доцентка,  
завідувачка кафедри педагогіки і психології

Бурхливий розвиток науково-технічного прогресу вносить свої корективи й залишає свій відбиток в освітньому процесі. Педагогічна діяльність постійно забарвлена комунікаціями: з учнями та їхніми батьками, з адміністрацією школи. Та головне завдання вчителя – вміння швидко приймати рішення. Але мало хто з вчителів витримує таке навантаження. Мета дослідження – визначити особливості професійного вигорання педагогів.

Синдром професійного вигорання є стресовою реакцією, яка виникає внаслідок довготривалих професійних стресів середньої інтенсивності. Зважаючи на визначення стресового процесу за Г. Сельє (тобто стадій тривоги, резистентності й виснаження), для «професійного вигорання» характерний стійкий і неконтрольований рівень збудження. Педагоги працюють у доволі неспокійній, емоційно напруженій атмосфері, що вимагає постійної уваги та контролю за взаємодією в системі «вчитель-учень». За таких умов стрес спричиняється безліччю стресогенів, які безперервно накопичуються в різних сферах життєдіяльності.

Наразі почуття контролю над тим, що відбувається, може мати вирішальне значення. Якщо «педагог реагує адекватним, адаптивним чином, він більш успішно й ефективно діє та підвищує свою функціональну активність і впевненість, у той час, як дезадаптивні реакції ведуть по спіралі вниз, до «професійного вигорання». Коли вимоги (внутрішні та зовнішні) постійно переважають над ресурсами (внутрішніми й зовнішніми), у людини порушується стан рівноваги. Безперервне або поступальне порушення рівноваги неминуче призводить до «професійного вигорання». «Вигорання» – це не просто результат стресу, а наслідок некерованого стресу. Термін «професійне вигорання» ввів американ-

ський психіатр Х. Дж. Фрейденбергер у 1974 році для характеристики психічного стану здорових людей, які інтенсивно спілкуються з клієнтами, пацієнтами, постійно перебувають в емоційно навантаженій атмосфері при наданні професійної допомоги [1].

Сьогодні відомо 3 наукові підходи щодо значення «професійне вигорання». Перший підхід розглядає «професійне вигорання» як стан психічного, фізичного та емоційного виснаження, внаслідок довготривалого перебування в емоційно важких ситуаціях. «Професійне вигорання» трактується як синдром «хронічної втоми».

Другий підхід розглядає «професійне вигорання» як двогранну модель, яка складається з емоційного виснаження та погіршенням ставлення до інших людей, іноді й до себе.

Третій підхід є найпоширенішим. Його запропонували американські дослідники К. Маслач та С. Джексон. Вони вважали, що «професійне вигорання» – це тривимірний компонент, який складається з емоційного виснаження, деперсоналізації та репродукції власних особистісних прагнень.

Сьогодні освітяни ввійшли в нову епоху технологій цифрового світу.

Вчителі також можуть відчувати вигорання від постійного впливу та навантаження, яке відбувається через екрани та технологічні системи. Стенфордський університет опублікував статтю з визначенням чотирьох факторів, які сприяють такій втомі. А саме: величезна кількість часу, проведеного на екрані; незручна здатність бачити себе під час конференц-дзвінків; типові рухи, які переважно зменшуються через відео чати; відеодзвінки, які підвищують складність когнітивних завдань.

Перший, якщо пояснити, пов'язаний зі стресом і соціальним занепокоєнням, які виникають з усвідомленням людей, які дивляться на вас під час відеочатів. Друга причина порівнюється з тим, що за вами постійно слідкують у реальному житті, але замість того, щоб за ними стежити, люди постійно взаємодіють з вами через екран протягом тривалого проміжку часу. По-третє, зазвичай люди залишаються на одному місці під час відеодзвінка, і дослідження постійно приходять до доказів того, що когнітивна продуктивність краща, коли людина виконує рух. Нарешті, для того, щоб повідомлення чітко передавались під час відеодзвінків, докладається більше зусиль, оскільки методи взаємодії обмежені екраном і використовуваними технологіями, на відміну від спілкування віч-на-віч.

Крім того, налаштування онлайн-освіти тягне за собою вищий середній час екрана, що призводить до проблем зі здоров'ям, таких як поганий зір і постава. Аналогічно, надмірний час роботи з екраном і довгі години відеоконференцій можуть призвести до «втоми від масштабування». Простіше кажучи, втома від Zoom або втома від будь-якої відеоплатформи – це відчуття втоми, з яким людина стикається після конференц-дзвінка. У зв'язку з цим онлайн-викладання може вплинути на психічне здоров'я вчителів.

Причинами синдрому «Професійне вигорання» можуть бути конфлікти в оточенні, недостатня підтримка колег, недостатні умови для нововведень, відсутність позитивної оцінки з боку керівництва, вкладання власних ресурсів в освітню діяльність на уроці, зверхність у ставленні до вчителів, зокрема почат-

кових класів, робота без перспектив, відсутність педагогічного росту, невмотивованість учнів, невміння творчо підійти до роботи на уроці.

Н. Амінов наводить такі основні ознаки цього синдрому:

- виснаження, втома;
- психосоматичні ускладнення;
- безсоння;
- негативні настанови стосовно підлеглих;
- негативні настанови щодо своєї роботи;
- нехтування виконанням своїх обов'язків;
- збільшення приймання психостимуляторів (тютюн, кава, алкоголь, ліки);
- зменшення апетиту чи переїдання;
- негативне самооцінювання;
- посилення агресивності (роздратованості, напруженості);
- посилення пасивності (цинізм, песимізм, безнадія, апатія);
- почуття провини.

Н. Амінов підкреслює, що останній симптом властивий тільки людям, які професійно, інтенсивно взаємодіють з іншими людьми [1].

Для вчителів властиві такі три чинники, які відіграють важливу роль у «професійному згоранні»: особистісний, рольовий і організаційний. Якщо робота не оцінюється у власних очах педагога, то синдром розвивається швидше.

Отже, професія вчителя відрізняється від інших наднормовою працею, гнучким графіком дня, великим емоційним навантаженням. Це зумовлює появу синдрому професійного вигорання, який своєю чергою є наслідком педагогічної дезадаптації. «Працю вчителя, – як слушно підкреслював В. О. Сухомлинський, – ні з чим не можна порівняти, ні зіставити... Нікого так часто не відвідує почуття незадоволення, як учителя, ні в якому ділі помилки та невдачі не ведуть до таких наслідків, як у вчительському. Учитель зобов'язаний – перед суспільством, перед твоїми батьками – працювати тільки правильно, тільки добре, кожна крихта твоєї людської краси – це його безсонні ночі, сивина, неповоротні хвилини його особистого щастя – так, вчителеві часто буває ніколи подумати про себе, бо він змушений думати про інших, і це для нього не самопожертва, не покірливе підкорення долі, а справжнє щастя особистого життя» [4].

Професійне вигорання не залежить від таких професійних факторів, як стаж, вік і зовнішня результативність професійної діяльності. Синдром професійного вигорання може формуватися не лише в осіб соціально орієнтованих професій, а й у представників інших професійних груп в тих періодах, коли на першому місці виходить високий рівень відповідальності за виконувану роботу, нерівномірною напруження на роботі в системі «людина – людина» та інші фактори. Водночас професійне вигорання – це індивідуальний процес, причиною якого є поєднання суб'єктивних та об'єктивних факторів, які залежать не лише від особистісних якостей людини та індивідуальної системи професійного розвитку та соціальних факторів.

1. Професійне вигорання. URL: [https://works.doklad.ru/view/BMfQNhyq\\_S8/all.html](https://works.doklad.ru/view/BMfQNhyq_S8/all.html).

2. Сухомлинська О. В. У пошуках справжнього. *Сухомлинський В. О. Серце віддаю дітям.* Харків : Атма, 2012. С. 5–22.

## **ВИКОРИСТАННЯ ІНФОРМАЦІЙНИХ ТЕХНОЛОГІЙ В ПРОЦЕСІ НАВЧАННЯ МАЙБУТНІХ ВЧИТЕЛІВ ФІЗИЧНОЇ КУЛЬТУРИ**

*Чепіль Марія Василівна,*  
старша викладачка кафедри педагогіки і психології

Сучасні інформаційні технології дозволяють забезпечити розвиток освіти на основі нових прогресивних концепцій, запровадити у навчально-виховний процес новітні педагогічні технології й науково-методичні досягнення, створювати нові системи інформаційного забезпечення дистанційних технологій і впроваджувати їх у навчальний процес вищих навчальних закладів. Реформування закладів освіти, формування професійної компетентності майбутніх фахівців, зокрема фахівців сфери фізичної культури, передбачає використання сучасних інформаційних і комп'ютерних технологій, як одного із найактуальніших засобів модернізації підготовки студентів.

Інтернет – єдина об'єднана інформаційна система комп'ютерних мереж, яку застосовують у різних галузях діяльності суспільства. На даний час комп'ютерна комунікація набагато швидша та дешевша і набагато потужніша за своїми можливостями від звичайних засобів, таких як телефон, телебачення тощо. На разі комп'ютер є основним засобом телекомунікації.

Одним з основних елементів інформаційної техносфери сучасного суспільства є комп'ютерні телекомунікаційні системи та мережі. Рівень розвитку інформаційно-телекомунікаційних систем і мережних інформаційних технологій є важливою характеристикою інформаційного потенціалу суспільства. Саме ця характеристика визначає сьогодні можливості використання внутрішніх інформаційних ресурсів країни та ступінь її входження у світовий інформаційний простір для можливості використання світових інформаційних ресурсів. Використання інформаційних технологій у навчальному процесі дає можливість вивчати навчальні дисципліни на якісно новому рівні. Враховуючи цей факт, впровадження інформаційних технологій у навчальний процес майбутніх вчителів фізичної культури є невід'ємною частиною сучасної фізкультурної освіти в Україні [3, с. 162].

Використання засобів інформаційних технологій у майбутній професійній діяльності вчителя фізичної культури дозволяє удосконалити зміст фахової підготовки, форми навчального процесу, індивідуальний підхід у навчанні тощо. Вплив інформаційної освіти на удосконалення навчального процесу майбутніх фахівців фізичної культури відбувається шляхом включення до засобів навчання електронних підручників, комп'ютерних програм, навчальних відеоматеріалів, електронних лекційних курсів, навчальних платформ, які надають можливість підвищити рівень фахової підготовки у ВНЗ.

Одним зі шляхів підвищення якості навчання і виховання, зазначеним у Концепції Державної програми розвитку освіти, є впровадження новітніх педагогічних та інформаційних технологій. Такі реформаційні процеси стосуються також і галузі знань «Фізичне виховання, спорт і здоров'я людини», тому фахова підготовка майбутнього вчителя фізичної культури повинна бути спрямована на досягнення рівня найкращих світових стандартів для конкурентоспроможності фахівця цієї галузі. В процесі розв'язання цих проблем майбутньому вчителю фізичної культури необхідно шукати нові ефективні методи та форми навчання школярів на уроках фізичної культури у загальноосвітній школі. Тому для підтримки у пошуках ефективних шляхів оптимізації уроку фізичної культури у фахову підготовку майбутнього вчителя фізичної культури необхідно широко впроваджувати сучасні інноваційні засоби, які охоплюють засоби інформаційних технологій, а також підвищувати рівень інформаційної культури [1, с. 48].

Основні напрями використання інформаційних технологій у сфері фізичної культури та спорту пов'язані з ускладненням і вдосконаленням всіх рівнів тренувального процесу, з необхідністю створення моделей тренувальної й змагальної діяльності, а також намагання людей підвищувати якість життя в умовах сучасного інформаційного товариства. Використання новітніх технологій у галузі фізичної культури та спорту можна систематизувати за такими напрямками: навчальний процес, спортивне тренування, спортивні змагання, оздоровча фізична культура, спортивний менеджмент [4, с. 22].

Застосування інформаційних технологій сприяє не тільки індивідуалізації та креативності, а й підвищенню інтелектуальних здібностей, надає можливість самостійно й ефективно працювати в мережі тощо. Інформаційні технології надають унікальні можливості: миттєвий зворотний зв'язок між користувачем та інформаційними й комунікативними технологіями; комп'ютерна візуалізація навчальної інформації про об'єкти або закономірності явищ, як таких, що реально відбуваються, так і «віртуальних»; автоматизація процесів інформаційно-методичного забезпечення, організаційного керування навчально-виховною роботою і контролю за результатами якості засвоєння матеріалу.

Використання інформаційно-комунікаційних технологій вносить суттєві зміни у методи й організаційні форми навчання. Ефективність використання комп'ютера в навчально-виховному процесі, на теоретичному рівні можна поділити на чотири групи умов: умови, що забезпечують формування соціальної й пізнавальної активності як ключових особистісних характеристик студента в умовах широкого використання ІКТ; варіативність програм, доступ до бази даних (інформації), вибір програм, вибір видів діяльності на рівні навчального закладу; умови, що забезпечують розвиток самостійності молоді людини; діалоговий характер програм, наявність кінцевого результату, результати на проміжних стадіях навчання, варіативність мов та виконавців програм; умови, що забезпечують розвиток здатності до самореалізації; інтелектуальна продуктивна праця; співвідношення образного і логічного компонентів у програмах, співвідношення емоційного і раціонального в педагогічній організації комп'ютерного навчання, співвідношення рівня пізнавальної потреби та можливостей її реалізації [3, с. 106].



Ми використовуємо сучасні комп'ютерні технології у вищих навчальних закладах для навчання майбутніх вчителів фізичної культури за такими основними напрямками: комп'ютеризація навчальних закладів; використання комп'ютерів під час проведення лабораторних і практичних занять; фрагментарне використання комп'ютерів під час читання лекцій; під час проходження контрольних зрізів (індивідуалізація та автоматизація перевірки); розробка електронних тестів, лекцій, семінарських і практичних занять; замість механічного записування студентами лекційного матеріалу переходимо до використання готового тексту; напрацювання навчально-методичного програмного забезпечення для засвоєння знань; психолого-педагогічне і технічне забезпечення застосування комп'ютерних технологій для дистанційного навчання; використання електронних бібліотечних матеріалів; вільний пошук інформації.

Фахівці галузі фізичної культури працюють в умовах постійного розширення інформаційного середовища. Використання інформаційних технологій у процесі навчання майбутніх вчителів фізичної культури є важливими тому, що швидко зростає кількість інформаційних продуктів, в наслідок чого збільшується цінність інформаційних послуг, результатом яких є миттєва доступність до навчальних матеріалів. Використання інформаційних технологій в навчанні дає можливість розширити джерела доступу до інформації та методи навчання студентів.

1. Драгнєв Ю. В. Інформатизація і комп'ютеризація процесу фахової підготовки майбутнього вчителя фізичної культури – майбутнє вищої фізкультурної освіти в Україні. *Психологія, педагогіка та медико-біологічні проблеми фізичного виховання і спорту*. 2011. № 6. С. 47–49.

2. Сущенко А. В. Інформаційно-комунікаційні технології і засоби навчання в професійній підготовці майбутніх фахівців фізичного виховання і спорту. *Вісник Запорізького національного університету*. 2012. № 1 (7). С. 104–111.

3. Туранов Ю., Рак в. Використання ресурсів мережі Internet майбутніми вчителями фізичної культури та фахівцями фізичної культури і спорту. *Фізико-математична освіта*. 2018. Вип. 4 (18). С. 161–165.

4. Чухланцева Н. Застосування інформаційних технологій у галузі фізичної культури і спорту. *Спортивна наука України*. 2016. № 3 (73). С. 21–25.

# Навчально-науковий інститут мистецтв

## ФЕСТИВАЛЬНА ДІЯЛЬНІСТЬ АМАТОРСЬКИХ ТЕАТРАЛЬНИХ КОЛЕКТИВІВ ПРИКАРПАТТЯ У ПЕРІОД НЕЗАЛЕЖНОСТІ

*Василюк Тарас Андрійович,*  
старший викладач кафедри  
сценічного мистецтва і хореографії

Для учасників аматорських театральних колективів важливою передумовою творчості є можливість демонстрації мистецьких досягнень, а також обмін досвідом. Саме тому запорукою продуктивної діяльності колективу є участь у фестивалях різних рівнів. За О. Карпаш, «...фестиваль – святкова організаційно-художня форма презентації творчих здобутків, підпорядкованих єдиній меті ідеї чи концепції...» Як правило, фестиваль є географічно, календарно і культурно локалізований [3, с. 6].

Головними майданчиками для показу мистецьких творів акторів-аматорів є обласні та регіональні театральні фестивалі. Активна фестивальна діяльність сприяє творчому зростанню учасників та урізноманітненню репертуару. Щорічно в області відбувалися звіти-огляди театрального мистецтва, участь в яких брало 200–400 театральних колективів. Також центрами театральної діяльності у різний час ставали Калуш (фестиваль «Театральна весна» – 1993) та Бурштин (свято «Мельпомена» 2000, 2002, 2004).

Окремою категорією виділяються фестивалі персоніфікованої присвяти. Такі форуми спрямовані на вшанування внеску видатних культурних, або історичних діячів, наприклад: 180-річчя Т. Шевченка (1993 рік), 150-річчя І. Карпенка-Карого (1995 рік), 125-річчя (2002 рік) та 130-річчя (2007 рік) Г. Хоткевича, 100-річчя Р. Шухевича (2007 рік). М. Коцюбинському й І. Франку було присвячено фестиваль «Сонячна хата» (2006 рік).

З-поміж завдань фестивалю є популяризація окремого етнографічного регіону, репрезентація його культурних досягнень. З такою метою починаючи з 1991 року на теренах Гуцульщини щорічно відбувається Міжнародний гуцульський фестиваль. Його неодмінною складовою є театральна програма, що служила платформою вияву досягнень аматорських колективів. Чотири рази лауреатами фестивалю ставали Народний аматорський Гуцульський театр с. Красноїлля Верховинського району та Народний аматорський драматичний колектив «Горно» Будинку культури с. Угорники Коломийського району. Двічі відзначалися колективи з Косова та с. Кути Косівського району. Відзнаку лауреата отримували театральні аматори з сіл Перерісль та Цуцилів Навірнянського району, Черганівка Косівського району та клубної установи мікрорайону Дора Яремчанського міськвиконкому.

Важливою складовою фестивальної системи краю є проведення дитячих театральних фестивалів, таких як: «Театр – дітям» (1992, 1995, 1998 роки), «Юна Мельпомена» (1999 рік), «Мельпомена» (2000, 2002, 2004 роки).

Проведення таких подій стимулює учасників дитячих колективів до активнішої творчої діяльності, а також сприяє тіснішому обміну досвідом між колективами. У організації цих фестивалів була присутня і соціальна складова – до участі і перегляду вистав цільово залучалися діти-інваліди та діти-сироти.

Для аматорських колективів Прикарпаття об'єктивним мірилом мистецьких досягнень є участь у всеукраїнських фестивалях. Наприклад, гран-прі Всеукраїнського фестивалю вистав аматорських театрів за творами українських класиків (м. Київ, 1992), та перша премія на Республіканському фестивалі народних самодіяльних театрів (1993), здобуті Народним театром селища Вигода (Калуський район) свідчать про високий художній рівень його вистав. Фестивалем, що найчастіше відвідували прикарпатські колективи став «Від Гіпаніса до Борисфена» у м. Очаків Миколаївської обл. Гостями Очакова у різні роки був не тільки колектив з Вигоди, а й Народний аматорський драматичний колектив «Горно», народний аматорський театр «Легенда» палацу культури «Юність» (м. Калуш), народний аматорський драматичний театр «Гердан» (с. Прутівка, Коломийський р-н) [1].

Завдяки фестивалійній діяльності культура Прикарпаття стає відомою в Україні, та за її межами. Народний аматорський Гуцульський театр імені Г. Хоткевича – колектив, чия історія налічує понад 110 років, репрезентував гуцульську культуру на Міжнародному фестивалі «Березіль – 2000» у Києві, на фестивалі з нагоди 125-річчя Г. Хоткевича у Харкові (2002), а у 2005 році відвідав Міжнародний фестиваль «Галіція» у Перемишлі (Республіка Польща) [2]

Підсумовуючи, зазначимо, що театральні аматорські колективи Прикарпаття є активними учасниками фестивального руху в Україні. Івано-Франківщина не тільки є фестивалійним осередком, але й регулярно делегує представників регіону на провідні аматорські фестивалійні сцени України. Як зазначалося, головною метою фестивалійної діяльності є прояв своїх творчих досягнень для широкої аудиторії та активізація обміну досвідом та співпраці між колективами. Багато фестивалів відбуваються на конкурсній основі, що дозволяє учасникам об'єктивно оцінити свій виконавський рівень і отримати цінний відгук від членів журі та критики. Разом з тим, залишаються сподівання на розширення географії виступів акторів-аматорів Прикарпаття та збільшення кількості колективів, що представляють Івано-Франківщину.

1. Архів звітів НМЦКіТП в управління культури національностей та релігій Івано-Франківської ОДА 1991–2015 рр. ДАІФО (Державний архів Івано-Франківської області). Ф. Р–1753. Оп. 1. Спр. 47–72.

2. Матеріали засідань Колегії управління культури, національностей та релігій Івано-Франківської ОДА. ДАІФО (Державний архів Івано-Франківської області). Ф. Р–1753. Оп. 1. Спр. 1–19.

3. Карпаш О. М. Театральні фестивалі в культурно-мистецькому житті України кінця ХХ – початку ХХІ століття: історія, типологія, тенденції розвитку : автореф. дис. ... канд. мистецтвозн. : 26.00.01 «Теорія та історія культури». Івано-Франківськ, 2019. 17 с.

## САКРАЛІЗАЦІЯ МОТИВІВ ТВОРЧОСТІ ХУДОЖНИКІВ-МОДЕРНІСТІВ

*Дяків Марія Володимирівна,*  
доцентка кафедри образотворчого і  
декоративно-прикладного мистецтва та реставрації

Мистецтво модернізму початку ХХ ст. стало новою формою візуалізації дійсності, що відображує світові зміни історичної, культурної, економічної, політичної парадигм. Течії модернізму були закладені ще у ХІХ ст. французькими художниками-імпресіоністами, що створили передумови відречення від традиційного мистецтва класицизму. Зокрема, питаннями дослідження модернізму, як мистецтва сучасної епохи, займаються Розалінд Клаус, Хел Фостер, Ів-Ален Бау, Бенджамін Х.Д. Бухло, Девід Джосліт [2]. В образотворчому мистецтві модернізму відбулось швидкозмінне перетікання з одного напрямку в інший, а деякі існували і розвивались паралельно. В період першої половини ХХ ст. було сформовано основні течії модернізму (експресіонізм, кубізм, футуризм, абстракціонізм, дадаїзм і сюрреалізм, «нова речовинність» та риджионалізм, поп-арт, оп-арт, кінетичне мистецтво, «антимистецтво» (1960–1970 рр., гіперреалізм, плюралістичне десятиліття). У мистецтвознавчій літературі широко представлена історія та критика цього явища, означено підходи до формування нової форми художньої свідомості, що заповонила усе ХХ ст. та перейшла до полістилізму у ХХІ ст.

Філософія модернізму запропонована Ортега-і-Гассетом позначилась на художніх особливостях творів. Нашу увагу привертає звернення деяких художників-модерністів до сакральних сюжетів, зокрема Френсіс Бекон, Ернс Марк, Пабло Пікасо, Жорж Руо, Сальвадор Далі та інші візуалізували ідеї, що вказують на безпосереднє означення персонажу Святого Письма, або ж виражають певне священне явище чи відчуття. Це свідчить про те, що пізнання духовного світу було важливим, художники в такий спосіб шукали істину, звертались до Божественного начала, що рефлекторно відтворювалось митцями в діапазоні світоглядних відчуттів інколи навіть в незвичний спосіб.

Теми війни, індустріалізації суспільства, класової несправедливості перенасичували творчість багатьох художників-модерністів, тому в творчості Сальвадора Далі є чимало творів на теми роздумів про події із життя Ісуса Христа. Сюрреалістичний образ на картині «Христос з Валлеса» 1962 року виконання, розповідає про моменти страждань на хресті. Силует Спасителя є центром композиції, центром роздумів митця, про злочин і кару, про любов та ненависть, про земне життя і життя у вічності. Напівпрозоре тіло в монотипному середовищі позначає сутність Бога, що зійшов на Голгофу та вознісся над усім земним. Сальвадор Далі атрибує персонаж терновим вінком, кровоточивою рваною та драперією, художник не дотримується «усталених традицій-канонів іконографії, іконології, іконописної технології, а видає екстракт авторського іконообразу» [1, с. 330].

Сюжет «Розп'яття» є темою і більш ранніх робіт художника, зокрема «Христос Святого Іоанна від Христа» (1951 р.) та «Розп'яття або Гіперкубічне

тіло» (1954 р.). Художником вибрано цікаві ракурси для трактування розп'ятого тіла Ісуса на хресті. Обидві композиції – це контрастні інтерпретації сюжету, невагомі речовинні субстанції тілесності. Просторове середовище навколо розп'яты виявляє ідею безкінечного простору, де відчутно біль Марії (образ дружини художника Гали), муки Христа, швидке очікування воскресіння духу. Мистець подає зображення надзвичайно ретельно, до певної міри реалістично, трансформує розміщення розп'яття не на Голгофі, а в неозначеному середовищі, в неозначеному часі, пропонуючи розглядати подію поза межами історичної обумовленості.

Варто згадати ще про одну досить відому картину Сальвадора Далі «Гайна вечера» (1955 р.), де представлено сакральний сюжет в новітній інтерпретації. Сакральне дійство останньої вечері подане в середовищі кімнати-пейзажу – через напівпрозорі стіни та вікно перед глядачем постає річкова долина. В центрі композиції Ісус, його постать за столом ідентифікується відносно жестів та сяйва, натомість учні зі схиленими головами виявляють покору та послух. Живописна манера подачі зображення містить красиві світлотіньові градації, що ще більше підсилюють звучання сюжету.

Художники-модерністи адаптували сакральні мотиви до стильових напрямів модернізму. Наприклад Жорж Руо, представник фовізму, цикл картин на сакральну тему «Розп'яття» виконав в особливій манері вітражного живопису – чорним контуром силуетно виділено малюнок. При цьому акцентовано на яскравій кольоровій гаммі, як головній художній ознаці фовізму. В інших авторів спостерігається подібна тенденція до передачі сакральних сюжетів художніми засобами кубізму, футуризму, абстракціонізму тощо.

Мистецтво ХХІ ст. яке продовжує модерністичну традицію у формах постмодернізму та полістилізму. В умовах сучасності спостерігається використання українськими художниками принципів та підходів напрямів модернізму. Можна також провести паралель між сюжетною різновидністю творів митців минулого і сьогодення, де простежується використання сакральних тем або ж мотивів. Мистецькі школи Києва, Львова, Івано-Франківська сформували прикметні ознаки постмодерних сакральних творів, а їх творці перебувають в процесі творчих експериментів.

1. Пшеничний Д. Сакральні інспірації в творчості Олега Мінька. *Вісник Львівської національної академії мистецтв*. 2011. Вип. 22. С. 328–335.

2. Розалінд Клаус, Хел Фостер, Ів-Ален Бау, Бенджамін Х. Д. Бухло, Девід Джосліт. *Искусство с 1900 года: модернизм, антимодернизм, постмодернизм*. 2015. 816 с.

## САКРАЛЬНІ МОТИВИ В СКУЛЬПТУРІ ІВАНО-ФРАНКІВСЬКА

*Кіндрачук Володимир Богданович,*  
аспірант кафедри образотворчого і  
декоративно-прикладного мистецтва та реставрації

Сакральна скульптура відігравала значну роль від часу заснування міста. Скульптурне оздоблення було присутнє в декорі давніх храмів, житлової архітектури, вулиць і майданів Станіславова–Станіслава–Івано-Франківська. На сьогодні існує ряд публікацій які побіжно дотичні до питання сакральних мотивів у скульптурі Івано-Франківська [1–4]. Однак мистецтво скульптури перебуває у постійному розвитку, створюються нові пластичні твори сакральної тематики, повертаються з небуття втрачені скульптурні твори, тому проблематика сакрального в пластичному мистецтві Івано-Франківська є не достатньо дослідженою, а отже – актуальною.

У зв'язку з активним розвитком мережевих інтернет комунікацій, сучасні дослідники мистецтва отримали чимало нових форм, способів та інструментарію для своїх досліджень. Особливо цінними для історії мистецтва є давні світлини, на яких збереглися пам'ятки архітектури, мистецтва тощо, які не дійшли до нашого часу. Серед них зафіксоване одне з перших на сьогодні скульптурних зображень в нашому місті, а саме пам'ятник Діві Марії, біля Колегіального костелу, пам'ятник святому біля дзвінниці ліворуч від входу до Колегіати (тепер Майдан Шептицького). Ще одне скульптурне зображення Богородиці маємо на давній світлині місце розташування якої було на Галицькому передмісті в районі перехрестя сучасних вулиць Галицька та Північного бульвару. Ймовірно до виконання цих сакральних скульптурних композицій мала стосуюнок скульптурна майстерня Томаса Гуттера і Конрада Кутченрайтера, яка також спричинилась до пластичного оздоблення Колегіати та Єзуїтського костелу (1723–1775).

Зі Станиславом пов'язана творчість відомого скульптора Фабіяна Фесінгера, а також учня і послідовника Пінзеля скульптора Матвія Полейовського (бл. 1720 – бл. 1800). У 1751 р. М. Полейовський виконав чотири алегоричні по-статі лицарів для катафалку Й. Потоцького. На початку 1760-х разом з майстрами-єзуїтами працював над скульптурним оздобленням Вірменського костелу в Станиславові. У 1780-х роках виконав для храму 20 дерев'яних фігур заввишки 1,9 м, які були встановлені на карнизі трансепта й вівтарної частини. Міська скульптура XVIII – перш. пол. XIX ст. має виразні риси класицизму. Збережені пам'ятки цього періоду це, в основному, некроплі та меморіальна пластика. Скульптурна творчість була затребувана при пластичному оздобленні архітектури, для меморіальної пластики, для творчих і художньо-декоративних робіт. Зокрема, до сьогодні в місті залишилися поодинокі зразки сакральної скульптури в нішах архітектурних споруд. Представниками мистецтва скульптури др. пол. XIX – перш. пол. XX ст. тодішньої Станиславщини є Павло Євтельє (1804–1889), Юліан Марковський (1846–1947), Ян (1834–1910) і Міхал (1837–1909) Бембновичі, Мар'ян Антоняк (1881–1951) та ін.

За Незалежності України активізується звернення до сакральної тематики у скульптурі. Створюються численні фігури Христа і Богородиці, популярними стають скульптурні «Хресні дороги», «Розп'яття», «Ангели» тощо. Серед таких творів професійним виконанням вирізняється фігура Богородиці на Майдані А. Шептицького виконана з білого мармуру, скульптор С. Топоркова, у ряді каплиць міста встановлено скульптури Богородиць авторства М. Книшука. Важливою подією у розитку сакральної тематики в скульптурі та монументальному мистецтві Івано-Франківська було встановлення пам'ятника «До 2000-річчя Христа» в історичному середмісті на Валах.

Періодично на Прикарпатті, зокрема в Івано-Франківську, проводяться скульптурні та ковальські симпозиуми. Твори сакральної тематики, які виконані під час їх проведення стають частиною міських ландшафтів. До зразків пластичного мистецтва які мають сакральний контекст можна віднести анотаційні рельєфні скульптурні дошки на архітектурних спорудах Івано-Франківська. Чільне місце у мистецтві скульптури сучасного Івано-Франківська належить В. Довбенюку, серед його численних міських скульптур, є ряд пластичних творів сакральної тематики. Сакральна тема присутня у творчості таких скульпторів Прикарпаття як В. Вільшук, С. Грицей, І. Семак, Б. Гладкий, В. Андрушко, В. Кіндрачук, С. Дутчин та ін.

Сучасний стан сакральної скульптури на Прикарпатті та в Івано-Франківську зокрема, має свої здобутки і проблеми. Однак, є надія і сподівання, що в сучасних умовах на Прикарпатті, сакральна скульптура набуде гуманістичних ознак, високої духовності і сталого розвитку.

1. Арсенич П., Гаврилів Б., Головатий М., Канюс М. Меморіальний сквер в Івано-Франківську : з історії найдавнішого міського цвинтаря. Івано-Франківськ : Нова зоря, 2004. 112 с.

2. Дундяк І. Сакральна скульптура Івано-Франківська початку ХХ ст. *Матеріали Всеукраїнської науково-практичної конференції «Художня творчість Григорія Крука в контексті світового мистецтва»*. Івано-Франківськ : Лілея-НВ, 2011. 231 с.

3. Культурно-мистецька панорама Івано-Франківська: 350-річчю надання місту магдебурзького права присвячується : монографія / Г. Карась (гол. авт. кол.), В. Дутчак, І. Монолатій, І. Дундяк та ін. Івано-Франківськ : Місто НВ, 2012. 180 с.

4. Шпільчак В., Соколовський З., Головатий М. Станиславів–Івано-Франківськ. Місто давнє і сучасне. Львів : Світ, 2011. 296 с.

# ДЕРЕВ'ЯНЕ ОБЛАШТУВАННЯ ІНТЕР'ЄРУ ХРАМІВ КАРПАТ

*Кузенко Петро Ярославович,*

кандидат мистецтвознавства, доцент,  
завідувач кафедри образотворчого і  
декоративно-прикладного мистецтва та реставрації

Невід'ємною частиною храмів східного (візантійського) обряду є дерев'яне облаштування їхнього інтер'єру. Це, насамперед, іконостас, ківот, престол, свічники, хрести, рипіди та інші предмети, які виконують важливу сакральну та естетичну функцію у формуванні внутрішнього простору храму.

Особливе значення у церкві належить іконостасу – стіні, що відокремлює вівтар від центральної частини церкви. Іконостас займає важливе символічне значення у християнській іконографії, а традиція його виготовлення, яка має понад тисячолітню історію розвитку, збагатила різні культури світу, в тому числі, й культуру Українських Карпат, вишуканими зразками іконопису, архітектурних конструкцій та художнього різьблення.

Одним з найдавніших збережених зразків вівтарної перегородки Карпатського регіону є іконостас із церкви Воздвиження Чесного Хреста в селі Манява (тепер Івано-Франківська обл.). Це одна з найвидатніших пам'яток сакрального мистецтва XVIII ст. не тільки Карпат, але й України в цілому. Він створювався під керівництвом ченця-іконописця Йова Кондзелевича впродовж 1698–1705 рр. для монастиря Великий Скит у Маняві. Окрім високомистецького живописного вирішення, манявський іконостас має вишукане декоративне різьблення (обрамлення ікон, колонки, декоративні елементи), яке також має зображальне та символічне значення. Різьблення в іконостасі не є доповненням до ікон, а є повноцінною складовою у структурі іконостасу і відіграє важливе художньо-естетичне значення у візуальному сприйнятті твору.

Із середини XIX ст. у різьблення іконостасів поступово проникають риси історизму та неостилів. У низці іконостасів другої пол. XIX – першої пол. XX ст. Гуцульщини та Бойківщини простежується застосування орнаментально-композиційних структур українського традиційного народного мистецтва. В окремих іконостасах впливи народного мистецтва поєднуються із класичними неостилями, а в інших пам'ятках прочитується виразно український стиль.

Зразками творів, у яких традиції народного мистецтва поєднуються із класичними неостилями, є іконостаси церков Св. Іоанна Милостивого (друга пол. XIX – поч. XX ст.) із села Ямна Івано-Франківської обл. та Покрови Пресвятої Богородиці (1868) із с. Ялинкуватого Львівської обл.

До кращих зразків таких творів належать іконостаси, виконані відомим народним майстром із с. Луг (тепер присілок смт. Делятин Надвірнянського р-ну) В. Турчинюком. Цей майстер створив низку іконостасів для церков Гуцульщини та Прикарпаття, зокрема в селах Луг (тепер зберігається в с. Битків Надвірнянського р-ну), Ворохта (Яремчанської міської ради), Дуліби (Стрийського р-ну). У різьбленні іконостасів та інших предметів церковного вжитку В. Турчиняк на основі гуцульського плоскорізьблення створив оригінальну систему оздоблення предметів сакрального мистецтва.



По центру вівтаря завжди розміщений престол, який призначений для проведення священиком над ним Божественної Літургії, зокрема принесення жертви. Престол переважно має форму рівнобічного стола із зашитими боковими частинами. Його передня сторона, стовпці і фільонки покриті різьбленням, позолотою та доповнені мальованими зображеннями та написами. Різьблення престолу стилістично узгоджується з оздобленням іконостасу та іншим облаштуванням церкви. Такий органічний взаємозв'язок із різьбою церкви простежується, зокрема, в престолі другої пол. XIX ст. із с. Малий Ключів Коломийського р-ну Івано-Франківської обл. [2, с. 296 ].

На престолі обов'язково розміщується кивот (ківот, кіот, перистерій), що символізує місце Розп'яття (Гріб Господній). В Україні, зокрема в Карпатах поширені кивоти в формі храму, саркофага, вежі, скриньки (шафки). Найпоширенішими з них, є декоративно вирішені дерев'яні кивоти в формі храму, прототипом якого був Храм Соломона. Зразком такого одноверхого кіоту в якому помітні готичні риси є твір із церкви св. Іллі (XIX ст.) с. Стара Ропа Львівської обл.

Невід'ємною частиною кожного храму Карпат є тетрапод. Це невеликий за розміром чотирикутний стіл, що завжди знаходиться в центрі храму перед іконостасом. Ця його назва походить з грецької мови і в дослівному перекладі означає «чотириножник». Чимало тетраподів у Карпатському регіоні виконані під впливом народного мистецтва. Приміром, такого типу твір поч. XX ст. зберігся на Бойківщині в церкві Успіння Пресвятої Богородиці (1929 р.) м. Борислава Львівської обл.

Великого розповсюдження в Карпатах набули ручні, нап্রেстьольні та процесійні хрести. Для ручних хрестів Гуцульщини характерною є підвищена декоративність та насиченість архаїчною символікою. На цих хрестах зображення святих, зазвичай, оточували різьбленим декором із «ільчастого письма», «сононок», «клинців», «ромбоподібних мотивів» тощо.

Окрему групу рухомих предметів становлять рипіди. Це своєрідне літургійне віяло у формі довгої палиці зі символічним завершенням (у вигляді знаку сонця, місяця чи маленької ікони) в оточенні саява. Унікальні рипіди XVIII ст. походять із сіл Криворівня та Бистрець Івано-Франківської обл. Рипіда із Криворівні має пишну декоративну форму, що нагадує мотив «деревця» [1, с. 185].

Таким чином, облаштування внутрішнього простору церков Карпат відзначається використанням різноманітних предметів. Кожен із них має важливе релігійне значення та оригінальне художнє вирішення, що відображає іконографію, впливи традицій народного та професійного мистецтва.

1. Лукань Володимир Процесійні хрести та патериці на Гуцульщині XVIII–XX ст. *Вісник Прикарпатського університету. Мистецтвознавство*. Івано-Франківськ : Плай, 2004. № 6. С. 184–192.

2. Станкевич М. Українське художнє дерево XVI–XX ст. Львів : Інститут народознавства НАН України, 2002. 480 с.

## ТИПОЛОГІЯ ВІЙСЬКОВИХ ОРКЕСТРІВ У НЕЗАЛЕЖНІЙ УКРАЇНІ

*Мартинова Ірина Василівна,*  
аспірантка 1-го року навчання  
Навчально-наукового інституту мистецтв

Військово-музичні установи Збройних Сил України є військовими професійними творчими колективами, які призначені засобами вокального, музичного, хореографічного мистецтва і художнім словом активно сприяти військово-патріотичному, національно-ідейному, культурному та духовному вихованню особового складу, відродженню української національної культури, підтриманню морально-психологічного стану військ (сил), гідно представляючи національну культуру і військово-патріотичну тематику в Україні та за її межами. До військово-музичних установ належать: Зразково-показовий оркестр Збройних Сил України та центри військово-музичного мистецтва видів Збройних Сил України. Загальне керівництво, координацію та контроль за виконанням завдань здійснює начальник Військово-музичного управління Збройних Сил України – Головний військовий диригент Володимир Дашковський.

Основними завданнями військово-музичних установ є музичне забезпечення заходів за участю Президента України, Голови Верховної Ради України, Прем'єр-міністра України, Міністра оборони України, Головнокомандувача Збройних Сил України та начальника Генерального штабу Збройних Сил України, а також державних та офіційних візитів глав іноземних держав і делегацій.

Першим і центральним військовим оркестром Незалежної України є Заслужений академічний оркестр України Зразково-показовий оркестр Збройних Сил України, який виконує основні завдання щодо музичного забезпечення церемоніалів за участю вищого керівництва держави, Оркестр став першим виконавцем Гімну України, начальник-художній керівник – полковник Ігор Биковський, військовий диригент – капітан Дмитро Бондаренко.

Військово-музичний центр Сухопутних військ Збройних Сил України у місті Чернігів сьогодні є одним з найбільш потужних та досконалих професійних військових колективів в Збройних Силах України. Начальник центру – художній керівник підполковник Ігор Кішман.

Центр військово-музичного мистецтва Повітряних Сил Збройних Сил України (м. Вінниця), начальник центру – підполковник Михайло Гривас, військові диригенти – Олег Шкуропат та Уляна Созанська також забезпечує важливі завдання.

Центр військово-музичного мистецтва Військово-Морських Сил Збройних Сил України є «візитною карткою» Військово-Морських Сил, учасник музичного забезпечення всіх заходів флоту, а саме: візитів офіційних урядових та військових делегацій, різноманітних урочистостей, ритуалів. Начальник та художній керівник центру Військово-Морських Сил України – капітан 2 рангу Любомир Сукенник, диригент військового оркестру – лейтенант Максим Калішук.

Військово-музичні установи, відповідно до покладених на них завдань, здійснюють службову діяльність щодо забезпечення життєдіяльності військ (сил), популяризують військово-музичне мистецтво, сприяють вихованню військовослужбовців Збройних Сил України, їх патріотизму, підвищенню естетичного та культурного рівня, пропагують військово-патріотичну, національну та світову музичну культуру, здійснюють музичне забезпечення заходів, присвячених урочистим та знаменним датам в історії української держави та Збройних Сил України, організують та проводять концерти для військовослужбовців, членів їхніх сімей у військових частинах, на кораблях, у закладах культури і дозвілля, військових навчальних закладах, установах Збройних Сил України та організаціях, що належать до сфери управління Міністерства оборони України, проводять виступи концертними бригадами у віддалених гарнізонах та виконують завдання в особливих умовах з метою підвищення морально-психологічного стану. Головним змістом репертуару цих колективів є твори, які сприяють відродженню і розвитку традицій національної культури, патріотичному вихованню військовослужбовців, пропаганді здобутків національного мистецтва та світової музичної спадщини.

До військово-музичних підрозділів належать:

Оркестр Почесної варти окремого полку Президента України призначений для музичного забезпечення в складі Почесної варти для зустрічі і проводів Президента України, Голови Верховної Ради України, Прем'єр-Міністра України, Міністра оборони України, Президентів, Міністрів оборони та офіційних осіб іноземних держав. Начальник оркестру – військовий диригент підполковник Михайло Рябоконт.

Військовий оркестр штабу оперативного командування «Схід» (м. Дніпро), начальник – військовий диригент, підполковник Олександр Жарій.

Духовий оркестр Військового інституту Київського національного університету ім. Тараса Шевченка під керівництвом Юрія Копача.

Військовий оркестр Національної академії сухопутних військ імені гетьмана Петра Сагайдачного, начальник оркестру – військовий диригент Віктор Цапура.

Військовий оркестр Житомирського військового інституту імені С. П. Корольова, диригент – заслужений артист України Павло Осінський.

Оркестр Військової академії міста Одеса, військовий диригент – Сафет Джемалєдінов.

Військовий оркестр бригади морської піхоти імені контр-адмірала Михайла Білинського перебуває у підпорядкуванні Командування Морської піхоти ВМС України, яка сформована у 2015 році на базі військових частин, виведених з окупованого Криму, місце базування – місто Миколаїв.

Така різноманітність військових оркестрів забезпечує службову діяльність щодо забезпечення життєдіяльності українського війська, популяризують військово-музичне мистецтво в Україні та за кордоном.

1. Наказ Міністерства оборони України. 05 березня 2015 року № 104 : Положення про військово-музичні установи Збройних Сил України.

# ЖІНОЧИЙ ВОКАЛЬНИЙ АНСАМБЛЬ В УКРАЇНСЬКОМУ МУЗИЧНОМУ МИСТЕЦТВІ ЯК ПРЕДМЕТ НАУКОВОГО ДОСЛІДЖЕННЯ

*Мартинюк Марія Володимирівна,*  
аспірантка кафедри музичної україністики та  
народно-інструментального мистецтва

Вокальне ансамблеве мистецтво є одним з найпопулярніших видів аматорського та професійного музикування на теренах України. Вагомим є його значення у формуванні культурного, духовного й освітнього потенціалу нашого народу. Проблематикою становлення і розвитку вокального ансамблевого мистецтва присвячені дослідження Н. Гребенюк, Е. Абдулліної, А. Козир, О. Олексюк, Г. Падалки, В. Ражникова, Г. Стасько, О. Рудницької, Г. Ципіна, О. Щолокової. Різні аспекти функціонування вокальних ансамблів в Україні знайшли своє відображення у працях В. Антонюк, С. Вишневської, Б. Гнидя, Т. Каблової, І. Колодуб, Т. Ланіної, І. Павленка, О. Стахевича. Розвиток вокальних ансамблів в середовищі української діаспори досліджують Г. Карась, В. Дутчак, Н. Федорняк. Однак, попри значимість доробку вчених в українському мистецтвознавстві, актуальним залишається напрям досліджень, присвячених як історії виникнення жіночих вокальних ансамблів в українському музичному мистецтві, їх типології, динаміці переходу від фольклорних до авторських зразків творчості, так і специфіці формування репертуару на різних історичних етапах, співпраці колективів з композиторами, функціонуванні колективів – аматорського, професійного, навчального типів, поширенні тих чи інших форм в середовищі української діаспори упродовж ХХ – початку ХХІ ст. Показово, що проблематика жіночих вокальних ансамблів в українському музичному мистецтві торкається актуальних сьогодні питань гендеру, фемінізації у творчості й виконавстві.

Ансамбль (ensemble) – слово французького походження, що означає (разом, одночасно, врівноважено, одноманітно), виражає поняття про спільну, колективну працю. Термін «ансамбль» вживається у різних видах мистецтва, проте завжди означає сукупність і гармонічну узгодженість складових частин як єдиного цілого. В музичному виконавстві цей термін означає спільне виконання музичного твору. У музичному виконавстві поняття ансамблю визначається вміннями виваженого співставлення художньої індивідуальності відповідно до індивідуальності партнерів, що забезпечує злагодженість і гармонійність виконання в цілому.

Ансамблевий (гуртовий) спів складається з трьох основних елементів: ансамблю (тембрального співзвуччя голосів), строю, нюансів. У разі порушення одного з елементів втрачається враження від сприймання твору, а іноді твір навіть спотворюється. Під ансамблем високої майстерності слід розуміти чітку інтонаційну узгодженість звучання, злитість і врівноваженість сили й тембру всіх голосів, результатом чого буде соковитий, насичений, повноцінний унісон кожної партії, а вистроєні партії формують гармонічне співзвуччя.

Ансамблеві уміння залежать від рівня розвитку головної здібності співака-ансамбліста – його музикальності, що охоплює складну інтегративну здібність особистості, необхідну для творчого сприйняття та виконання музики, що містить прості музичні здібності (музичний слух, музично-ритмічну здібність, музичну пам'ять, музичну уяву та музичне мислення). Таким чином, вдосконалення ансамблевих умінь має відбуватися із врахуванням індивідуального розвитку та музичних здібностей як кожного співака, так і всього колективу. Особливої уваги слід надавати музичному мисленню, оскільки воно, разом із музичною уявою відповідають за якість творчої інтерпретації твору.

Типологію жіночих вокальних ансамблів, насамперед, визначає кількісний показник учасників. Прийнято вважати ансамблем колектив від двох до дванадцяти учасників. Найхарактернішими є дуети, тріо, квартети, секстети, октети, тобто ансамблеві типи з мінімальним чи наближеним до такого складом учасників, позначені особливою мобільністю і засновані на безпосередній виконавській взаємодії (особистісній і рольовій).

Слід сказати, що традиційним в Україні вважався сольний та хоровий спів, але протягом ХХ – початку ХХІ століть великої популярності набули малі (камерні) виконавські форми, які дозволили розширити жанрові показники репертуару виконавців.

Гуртовий фольклорний спів став підґрунтям формування ансамблевого музикування і в академічній сфері. Актуальним залишається питання впливу фольклору на формування колективного співу, взаємозв'язку фольклору та академічної музичної культури в ансамблевому мистецтві ХХ – початку ХХІ століття, закономірності створення жіночих вокальних ансамблів, їх розвиток, вплив територіального розміщення та національного колориту у формуванні творчих колективів. Напрямок розвитку ансамблевого співу пов'язаний з мистецтвом стилізації у народнопісенному виконавстві. В ньому передбачається широкий спектр трансформації народної пісні в академічні та естрадно-сценічні форми, відмінності між аматорським і професійним музикуванням жіночих вокальних ансамблів.

Якісним показником вокальних ансамблів є класифікація голосів, їх діапазон, тембральне узгодження. Важливим є компонування ансамблів за типом голосу, коли голоси підбирають за рівнем вокально-технічної підготовки; тембральними та динамічними особливостями; за манерою звукоутворення. В залежності від фактури твору ансамблевий спів поділяється на такі типи: унісонний, гармонічний та поліфонічний.

Вокальні ансамблі функціонують сьогодні в Україні на багатьох рівнях – аматорського музикування, навчальних закладів мистецької освіти, професійних установ (філармоній), самотійного менеджменту. Їх виконавська творчість потребує вивчення та узагальнення на регіональному та всеукраїнському рівнях.

Таким чином, дослідження жіночого вокального ансамблю в українському музичному мистецтві визначається потребою вивчення багатьох аспектів у історико-хронологічній, культурологічній, гендерній, технічно-виконавській, репертуарній площинах. Ансамблевий спів був і залишається потужним засобом етнічної самоідентифікації українського народу.

## ЗОБРАЖЕННЯ МУЗИЧНИХ ІНСТРУМЕНТІВ В УКРАЇНСЬКІЙ МУЗИЧНІЙ ЕНЦИКЛОПЕДІЇ

*Пазинюк Марія Василівна,*

аспірантка кафедри дизайну і теорії мистецтва

Музичні інструменти можна вважати однією з характерних ознак ментальності українського народу. З давніх часів українці славились різноманітними духовими, струнними та ударними інструментами. Більшість із них бере свій початок з часів Київської Русі. На багатьох історичних картинах, гравюрах, іконах спостерігаємо зображення музичних інструментів, що відображають певний аспект національної культури. Однак, незважаючи на значущість та символічність мистецьких зображень музичних інструментів у контексті української культури, на сьогоднішній день є обмаль інформації щодо особливостей їх візуальної інтерпретації, особливо в енциклопедичному виданні, де ілюстрації представляють різні часові періоди та художньо-стильові системи. Вважаємо за доцільне проаналізувати та висвітлити особливості їх зображення у 9-ти томному виданні Української музичної енциклопедії (2006 р.) [6].

Слід наголосити на тому, що розвиток українських міст, зміна їхнього соціально-економічного та адміністративно-правового устрою прискорили формування нової музичної ментальності. Магістратські музики були безпосередніми попередниками спеціальних об'єднань – музичних цехів.

Основними джерелами до вивчення музичних цехів та форм їхньої діяльності є міські актові книги, статuti музичних цехів, пам'ятки літератури, іконографічні матеріали, пісенний фольклор тощо. Діяльність музичних цехів регламентувалася статутами, привілеями та іншими подібними актами.

Найдавніші відомості про музичні цехи в Україні маємо в Кам'янці-Подільському, Львові, пізніше в Острозі, Ніжині, Києві, та ін. Особливо багатий матеріал про музичний цех зберігся у Львові. Статут Львівського музичного цеху діяв з 1580 р. і дійшов до нашого часу у підтверджувальному привілеї короля Владислава IV з 1635 р. з деякими доповненнями 1634 р. Писемні джерела засвідчують інструментальний склад музичних цехів та побутування різноманітного інструментарію в Україні. Так, у Кам'янці-Подільському та Острозі діяли цехи скрипників. До ніжинського цеху входили дударі та скрипники, а на чолі стояв цимбаліст Грицько Іляшенко. До музичного цеху Стародуба входили скрипалі, цимбалісти, дударі. Найповніші відомості маємо про львівський музичний цех, в якому було велике розмаїття музичного інструментарію: пузони, пищавки, труби, лютні, бубни, шаламаї, скрипки, органи [1, с. 440].

Важливим джерелом до вивчення музичного інструментарію XVI–XVII ст. є «Лексикон» Памва Беринди, опублікований у Києві 1627 р., який зафіксував декілька десятків назв музичних інструментів як місцевих народних, так і західноєвропейських, а також тих, що побутували в біблійні часи. Це струнні інструменти – гудок, гуслі, скрипиця, арфа, цитра, кінира, ліра, лютня, псалтир; духові – труба, пищаль, флетня, пищавка, перегудниця, дуда, шторт, свірель, сопль, сопілка, фуяра, сурма, жоломійка, цівниця, шаламан; ударні – бряцало, клепало, звонець, колокол, цимбал, кімвал, тимпан, бубен; названо також орган [3, с. 122].

Про поширення музичних інструментів в Україні свідчать численні українські прізвища музичного походження; деякі з них зустрічаються у документах Львівського братства XVI–XVII ст.: Григорій Дуда, Михайло Дудка, Юрій Скрипка, Василь Скрипець. Музичні назви відображені і в українській топоніміці: Дударі, Гуслівка, Бубнівка (Бубнове, Бубнів), Скрипалі і Скрипки, Музики, Свистильники, Кобзарі, Трубачівка, Цимбали та ін. Саме такі історичні традиції в історії музичної культури українського народу і зумовили зображення на сторінках української музичної енциклопедії таких інструментів як: гудок, гуслі, скрипиця, арфа, цитра, кінира, ліра, лютня, псалтир; духові – труба, пищаль, флетня, пищавка, перегудниця, дуда, шторт, свірель, сопль, сопілка, фуяра, сурма, жоломійка, цівниця, шаламан; ударні – бряцало, клепало, звонець, колокол, цимбал, кімвал, тимпан, бубен; а також орган. Саме ці музичні інструменти є основоположними в музичній культурі українського народу і їх зображення відтворює особливу і характерну атмосферу минулого.

Проте, окрім згаданих музичних інструментів, на сторінках української енциклопедії зображена також кобза. В історії малопереконливими є іконографічні матеріали XVII–XVIII ст. із чисельними зображеннями українця – козака Мамає з струнним щипковим інструментом, що його можна прийняти за старовинну кобзу: народна картина-лубок має властивість багаторазово тиражувати один раз схоплене і сфантазоване художником без гарантії достовірності зображуваного об'єкта [3, с. 122].

Кобза існувала в Україні ще в XV–XVI ст. і належала до типу лютневих інструментів, що побутували на Заході. В літературних джерелах цей лютнеподібний інструмент звався бандурою «на латинський кшталт». Згодом вона вийшла з ужитку, і на зміну їй прийшов більш удосконалений гібрид барокової лютні з кобзою, торбан та старосвітська бандура [7, с. 20].

Неабиякого поширення кобза набула серед українського козацтва. На ній грали мандрівні кобзарі, які виконували народні пісні різних жанрів – історичні, ліричні, побутові, думи, псалми тощо. Найчастіше на кобзі грали народні музиканти, які народ називав кобзарями (сліпцями), у супроводі поводитирів. Кобзарі грали та співали в місцях, де збирався народ – на базарах, біля церков, а іноді в хатах.

Відомо, що у XV ст. існували придворні музиканти, які грали на кобзах у королівському дворі Польщі, а у XVIII–XIX ст. – в російському імператорському дворі. Найвидатніші з них – Білоградський, Нижевич, Любисток, Розум (XVIII ст), В XIX ст. кобзарі прославились як мандрівні музиканти на Східній Україні: А. Шут, О. Вересай та ін. [7, с. 25].

Беззаперечно, кобза є символом музичних уподобань українського народу. Про це свідчать і історичні джерела, і тогочасні зображення, що ними рясніють сторінки музичної енциклопедії.

**Висновок.** Дослідивши означену тему та проаналізувавши музичні інструменти, типові для XVI–XVIII ст., можемо констатувати, що у цей період поширеними на території України були різноманітні інструменти: струнні, духові, ударні, а також орган і особливо, кобза, які є культурним надбанням українського народу. Саме тому їх зображення на сторінках Української музичної енци-

клопедії дає можливість читачу поринути в минувшину, дізнатися як виглядали інструменти на ранніх етапах вітчизняного виконавства.

1. Гусак Р. Д. Народні музичні інструменти. *Історія української музики* : у 7 т. Т. 1. Кн. 1 : Від найдавніших часів до XVIII століття. Народна музика. Київ : Видавництво ІМФЕ, 2016. 440 с.

2. Історія виконавства на народних інструментах (Українська академічна школа) : підруч. для вищ. навч. закл. культури і мистец. I–IV рівнів акредитації / М. А. Давидов ; Нац. муз. акад. України ім. П. І. Чайковського. Вид. 2-ге, допов., випр. Луцьк : Волинська обласна друкарня, 2010. 592 с.

3. Кучерук В. Народний музичний інструмент України : науково-методичний посібник / М-во освіти України; Волинський державний університет. Луцьк : Ред.-вид. від. Волинського державного університету, 1997. 122 с.

4. Хоткевич Г. М. Музичні інструменти українського народу / упоряд., підготов. тексту, покажч. О. О. Савчук ; післямова І. В. Мацієвського, В. Ю. Мішалова, М. Й. Хая. 2-га ред. Харків : Вид. Савчук О. О., 2012. 512 с.

5. Шостак В. Тисячолітнє дерево. Народні музичні інструменти Закарпаття: музичні традиції і сучасність / післяслово І. Мацієвського. Ужгород : Карпати, 2016. 206 с.

6. Українська музична енциклопедія. Т. 1 / гол. редкол. Г. Скрипник ; Національна Академія Наук України ; Інститут мистецтвознавства, фольклористики та етнології ім. М. Т. Рильського. Київ : Видавництво Інституту мистецтвознавства, фольклористики та етнології НАН України, 2006. 680 с. : ил.

## **РАДЯНСЬКА СИМВОЛІКА В МОНУМЕНТАЛЬНОМУ МИСТЕЦТВІ НА ІВАНО-ФРАНКІВЩИНІ**

*Пастух Ганна Сергіївна,*

аспірантка Навчально-наукового інституту мистецтв

Символіка відображає найвагоміші цінності у житті людини та просякнута у всіх її сферах життя: мові, побуті, речах, їжі, рекламі, архітектурному середовищі. Найбільш помітною та впливовою вона стає розміщуючись на масштабних площинах будівель громадського, житлового, виробничого чи культурно-масового призначення, відіграючи цим важливу роль у художньо-культурному просторі.

Культурна спадщина другої половини ХХ століття несе у собі радянську символіку, яка панувала в 1950–1980-х роках формуючи світоглядні риси пануючого на той час соціалістичного реалізму та тоталітаризму. Потрібно було масово заповнювати порожні величезні торці монументальною пропагандою на зміну помпезних декорацій, що вкрай змінювало свідомість та світосприйняття тогочасного покоління.

Філософ і культуролог, публіцист Києво-Могилянської академії Ігор Лосев у 2015 році, даючи інтерв'ю про декомунізацію, висловив свою думку: «Якщо хтось пускає псевдо естетичну слину за тоталітарним мистецтвом, хай



ходить в музей тоталітаризму, платить гроші і насолоджується чим завгодно. Навіть ця мозаїка в метро, це не культурна спадщина – це монументальна пропаганда тоталітаризму, звичайно вона може бути талановитою, але від цього не перестає бути злочинною. І звільнитися від неї потрібно радикально» [4]. Що ж можна погодитись, втім у всьому радикалізмі повинна бути міра, оскільки не вся пропаганда СРСР є злочинною чи вкрай несуміжною з нашою українською ідеологією символів, яка отримувала інше трактування під час створення масового зображення. Оспівування здорового способу життя, культ спортивного атлетичного складу тіла, освіта і наука, культурний просвітницький відпочинок із працьовитістю та відданістю святій землі проглядається у кожній сучасній політичній ідеології країн світу, що не вважається злочинним, а навпаки отримує шанобливе ставлення. Адже здебільшого тематика творів митців ХХ століття порушувала питання національного відродження та історико-культурного просвітництва, припадаючи на 1960–70 рр. Свого роду відіграла ідейно-змістову основу українських нонконформістів мистецтва тоталітарної епохи. Як зауважує дослідник цього періоду Дмитро Горбачов, професори Академії (Г. Нарбут, В. Кричевський, М. Бойчук та інші) вже тоді у міжвоєнний період були глибоко закохані в козацьке бароко, народну творчість, у візантійський стиль, що століттями домінував в українському мистецтві. Власне українські монументалісти спирались на візантійський монументальний стінопис, цьому підтвердженням є монументальна школа М. Бойчука. Тому вважати, що вся символіка того часу є прорадянською помилково, оскільки більшість знаків та символів беруть свій початок ще з дохристиянських часів, а деякі з них відносяться до слов'янських язичницьких релігійних значень як на Заході так і на Сході України.

Розглядаючи детально радянську символіку відзначимо двозначне розгалужене значення, яке помітне неозброєним оком, починаючи від основних символів серпа і молота, з колоссям пшениці, п'ятиконечною зіркою та земною кулею з червоними гаслами повсюду, а також зображення робітників та більшовиків у славнозвісних шинелях (приклад: вестибюль музею бойової слави «Герої Дніпра»). Серп і молот вважався символом єдності робітників та селян, тоді як серп є знаком Місяця і «місячних» богинь, а також землеробства. У стародавніх греків серп був приналежністю богині родючості і достатку Деметри, але разом з тим і емблемою смерті. Відповідно пшеничне колосся у радянську епоху було атрибутом життєздатності та процвітання держави, жнива – пролетарського суспільства; тоді як з іншого боку символ сільського господарства, родючості та відродження, а також символ багатства в потойбічному світі. Пшениця у вигляді колосків – це символ язичницьких богів, їх зображали з колоссям як невід'ємним атрибутом. Сніп, обв'язаний мотузкою, означав згоду, мир і спокій. Хліб як продукт клопіткої праці, вдячність (приклад «Натюрморт з хлібом» та «Натюрморт з самоваром» Петра Прокопів). Молот розглядається в українському поєднанні як символ коваля, а не каменяра. Виноградне гроно наділене ознаками плідної ниви і краси, в народному значенні уособлювався як святість, єднання з Богом, порятунок та духовне життя. Мак – символ ушанування пам'яті жертв війни, символ скорботи про героїв, загиблих у кровопролитних світових війнах. В українській міфології мак має багато значень: символ сонця, безкінечності буття й життєвої скороминущості, пишної краси, волі,

гордості, сну, отрути, оберегу від нечистої сили, а також хлопця-козака, крові, смерті. Позначення земної кулі як охоплення Всесвіту та панування єдності революційного значення у поєднанні з сонцем як світилом ідей і всього суцього є символом не однієї земної культури світу. Поєднання солярних (космічних) символів як пролетарського інтернаціоналізму та боротьби праці з капіталом на п'яти континентах, (прикладом була висвітлена на панно кінетеатру «Космос» із славнозвісним космонавтом, що зараз зашита гіпсокартоном на вул. Незалежності), тоді як символіка зоряного неба згідно давніх вірувань уявлялась стрижнем Світобудови, символом ладу, гармонії та джерелом життя. До речі щодо життя, світове дерево – символ родючості та вічності життя пролетаріату. Дерево – багатозначний прадавній символ, відомий практично всім народам світу, що зрештою виражає форми життя в органічних взаємозв'язках і людини – як частини натурального космосу. Всесвіт же являє закони життя і людину як невід'ємне ціле. Втілює життя космосу як живого організму. Відоме перш за все як предвічне, космічне, астральне світове дерево. Часто таке дерево асоціювалось з деревом знань (така композиція відображається у триптиху дитячого садочка «Карпатська казка» Петра Прокопів, 1982).

Можна багато розтлумачувати подвійне значення символів, втім їх втілення і переосмислення створювалось для кращого розуміння і таврування, приховання справжнього змісту. Але через декомунізацію та несприйняття усього радянського сучасним поколінням, постраждали невинні роботи вагального змісту та сенсу для українського відродження, модернізму. До них ввійшли роботи Петра Миколайовича Боєчка, Петра Микитовича Прокопів, Богдана Івановича Губаля, Опанаса Заливахи та інших митців:

1. Декоративні композиції «Натюрморт з хлібом» та «Натюрморт з самоваром» на фасаді магазину «Універсам» (1987) на вул. Тролейбусна.

2. Декоративне панно у техніці сграфіто на фасаді адміністративного Івано-Франківського галузевого відділення тресту «ОРГХІМ» (1982) на вул. Галицька, 67.

3. Мозаїчне панно «Оранта» в Центрі науково-технічної інформації (1990) на вул. Бандери, 1.

4. Настінний розпис «Рідне місто» в крамниці Філателія (1986) та триптих «Рідний край» в інтер'єрі Промінвестбанку (1989) на вул. Незалежності.

5. Інтер'єри кав'ярні «Скала» (1975), «Кристал» (1986), «Білий камінь» (збереглося тільки бічне панно).

6. Інтер'єри закладу молочного кафе на вул. Шашкевича 5 (раніше вул. Комарова).

7. Інтер'єри крамниці-кав'ярні «Прикарпатський коровай» (1985) на вул. Незалежності, 30 та ін.

До наших днів зберігся Куманець та Фруктова ваза на вул. Галицькій; керамічне панно на вул. Січових Стрільців 11; оздоблення об'ємною мозаїкою фасаду (авторства Віктора Ельконіна та Юрія Александрова) Бурштинського палацу культури енергетиків «Прометей» (1970); мозаїчне оздоблення з зображенням робітників (1969) на торці Бурштинської теплової електростанції; художнє панно на будівлі Пожежної частини в Калуші; панно у техніці сграфіто на будівлі Архітектурно-планувального бюро у Надвірній; оздоблення мозаї-

кою фасаду Національної Спілки Художників України; оздоблення інтер'єру керамічним панно у техніці глазурованого шамоту загальною площею 100 квадратів, де представлені сценки з побуту гуцулів і сюжети карпатських легенд (скульптори Василь Вільшук, Йосип Косович і Михайло Мурафа) в Івано-Франківському академічному обласному музично-драматичному театрі імені Івана Франка (1980) та рельєфне панно, висічене з каменю «Троїсті музики» (за проектом Віктора Зарецького) на головному фасаді, що стало візитною карточкою Івано-Франківська. А також численні фрески та панно у загальноосвітніх середніх школах, які поодинокі ще зустрічаються з 1970–1989 рр., які видозмінили геральдику з радянської на українську, націоналістичну, втім зображення непорушно залишились та безліч інших пам'яток настінного зображення Радянського періоду.

Також варто відзначити мозаїчне оздоблення МАФів автобусних зупинок сіл Івано-Франківщини, які колоритно підкреслюють культуру нашого краю, серед яких є також і радянські символічні значення, які пропагували спортивні змагання та досягнення, зокрема у таких селах: Більшівці, Воронів, Корнич, а також возвеличення радянських здобутків у галузі науки, технік та господарства у Вербилівці, Вигоді, Одаї, Острині, Поправники, Ямниця та інших сіл.

Таким чином, узагальнюючи здобутки позитивних та негативних чинників радянської символіки в монументальному мистецтві Івано-Франківщини, зазначимо, що вона давно пройшла аналітичний аналіз «соціального канону», залишила свій відбиток у сучасному мистецтві, пройшла і ще пройде переоцінку цінностей впродовж століть. Варто зазначити що виховання покоління у вільному дусі і думці є досить важливим для створення монументального мистецтва. Трансформація та реловаризація символіки відбувалась і в різні часи СРСР і після проголошення Незалежності. Кожне значення того чи іншого періоду має властивість трансформуватись у інші значення знаків, але як його не перекладай, все ж залишиться енергією первинності.

1. Роготченко О. Соціалістичний реалізм і тоталітаризм / Ін-т пробл. сучас. мистец. Акад. мистец. України. Електронне видання (1 файл : 208 Мб). Київ : Фенікс, 2007 (Київ : НБУ ім. Ярослава Мудрого, 2017).

2. Мисюга Б. Галина Севрук : альбом-монографія. Львів ; Київ : Смолоскип, 2011.

3. Смирна Л. Століття нонконформізму в українському візуальному мистецтві : монографія / Ін-т проблем сучасного мистецтва НАМ України. Київ : Фенікс, 2017. 480 с.: іл. ISBN 978-966-136-449-2.

4. Купріянова І. Культурна спадщина із радянською символікою: знищувати чи рятувати? *Культура й стиль життя*. Донецьк ; Київ. Електронне видання. URL: <https://p.dw.com/p/1FWJx>.

# ІКОНОГРАФІЯ РІЗДВА ХРИСТОВОГО В УКРАЇНСЬКОМУ МАЛЯРСТВІ XV–XVIII СТОЛІТЬ

*Попенюк Юлія Анатоліївна,*  
кандидатка мистецтвознавства,  
асистентка кафедри образотворчого і  
декоративно-прикладного мистецтва та реставрації

Різдво Христове – одна з головних подій у світовій історії, одне з найбільших свят літургійного року й одне з найглибших таїнств християнської віри. Велика кількість звичаїв, обрядів і народних традицій пов'язана із цим святом. Чи не найяскравіше різдвяна тематика висвітлена в іконописі, який малярськими засобами розкриває глибокий символічний зміст євангельської події. Іконографія Різдва Христового, що розвинулася в Україні під впливом візантійської традиції та західноєвропейських зразків, набула яскравої національної самобутності. Для сучасного українського мистецтвознавства тема Різдва Христового маловивчена, тому видається доцільним і виправданим проаналізувати українські ікони XV–XVIII ст. під таким кутом зору.

Окреслений період в історії українського іконопису позначений змінами в іконографії, зумовленими смисловими акцентами. Упродовж XV – першої половини XVI ст. у малярстві були поширені два типи іконографії Різдва Христового. Перший – священно-історичний тип «Різдва Христового», в якому використовувалася канонічна схема, сформована в X–XI ст. у візантійському мистецтві. Характерне скорочення іконографії (відмова від сцен «Омивання», «Поклоніння пастухів» або «Поклоніння волхвів») та іконографічні варіанти з Богородицею, що сидить. Відомий іконографічний варіант з розширеним трактуванням сцени «Сумнівів», доповненої композицією «Сон Йосипа» (фреска «Різдво Христове» у каплиці Святого Хреста на Вавелі) [6, с. 230].

Другий іконографічний тип – «Поклоніння волхвів». На основі порівняльного аналізу іконографічних особливостей пізньосередньовічних пам'яток, зображення волхвів у сцені Різдва має два варіанти. Група волхвів першого – втілює сцену «Поклоніння», другий варіант показує волхвів, які дивляться на зірку або мандрують «за зіркою» та утворюють сцену «Подорожі».

На початку XVII ст. з'являються зразки самостійного зображення епізоду «Поклоніння пастухів», який виокремлюється з традиційної композиції «Різдва Христового» в якості ікони для празничного ряду іконостаса. Відомі спрощені іконографічні варіанти «Поклоніння пастухів», в яких відмовляються від сцени «Благовіщення». Розширений варіант доповнений сюжетом «Від'їзду» волхвів, які залишили дари перед яслами (ікона з Нової Скваряви) [4, с. 89]. Ікони відрізняються трактуванням місця народження Ісуса та архітектурних куліс.

До XVII ст. в українському іконописі формується священно-історичний тип «Різдва Христового з історією дитинства» в якому традиційну схему доповнюють сюжети «Втеча в Єгипет», «Поклоніння», «Явління ангела волхвам», «Побиття немовлят» тощо [2, с. 304].

В українському малярстві XV–XVIII ст. можна виокремити так звані «акафістні» ікони «Різдва Христового». Серед них виділяються пам'ятки, що

складаються з середника з зображенням «Різдва Христового», оточеного клеймами – історичними сюжетами з життя Богородиці («Різдво Христове зі сценами життя Марії» з Трушевич та «Різдво Христове з клеймами») [1, с. 142]. З текстом акафісту Пресвятої Богородиці пов'язані фрески нартексу церкви св. Онуфрія в Лаврові та ікона «Поклоніння волхвів» з Бусовиськ [1, с. 85]. Текст Акафісту спричинив сюжетне ускладнення іконографічного типу «Різдво Христове з історією дитинства».

В образній семантиці ікони «Різдво Христове» виразно окреслені дві домінуючі протилежності – сакральні та профанні персонажі. Коло сакральних образів обмежене (Марія, Ісус, Йосип, ангели, зрідка – Анна), вони німбовані та чітко виділені більшим масштабом. Упродовж століть сакральні образи модифікувалися стилістично й іконографічно, але семантично здебільшого залишалися незмінними. Образ Ісуса Христа в іконографії «Різдва Христового» XV–XVIII ст. належить до найбільш консервативних і в різних сюжетах вирішується стереотипно (сповите немовля). У композиції чільне місце належить Богородиці, чиє зображення зі знака-емблеми на середньовічних іконах поступово трансформується на стриманий образ звичайної жінки. Характерне візуальне втілення має іконографія Йосипа як сивобородого старця. Профанні образи більш численні – це пастухи, волхви та повитухи. Саме в групах профанних персонажів впроваджуються нові художні засоби та стилістичні особливості, натомість сакральні персонажі більш строго підпорядковані іконографічному канону.

В іконі «Різдво Христове» групи персонажів діють як одне ціле. Зокрема, незважаючи на відмінності в колориті убрання ангелів, персоніфікації міміки обличчя і жестів, їхні фігури сприймаються цілним, компактным образом ангельської присутності. Схожу цільну групу втілюють також пастухи або волхви, що прийшли вклонитися Спасителеві. Сакральні персонажі на іконах другої половини XVI–XVIII ст. об'єднані в іконографічну композицію «Свята Родина». Таким чином, вирішення сюжету вимагає трактування однотипних персонажів як композиційної єдності, своєрідного узагальненого знаку Божественної присутності або поклоніння.

В іконах «Різдво Христове» XV–XVIII ст. культивується зв'язок формальних засобів і символічного наповнення образу, сформованого у тогочасній світоглядній системі. Митці сприймали живопис як еквівалент рукописного тексту, зображення окремого предмета трактували як слово або знак. Художник прагнув повідомити якомога більше інформації про зображений предмет, упроваджуючи для збільшення інформативності кілька точок сприйняття, що дозволили всебічно показати об'єкт. Це так звані «інформаційні розвороти». Показовий приклад ікони «Поклоніння волхвів», дія яких відбувається в будинку в Назареті, де поєднано зовнішній та внутрішній вигляд архітектури, для того щоб створити повне уявлення про будівлю, в якій відбувається подія. Невпорядкованість світу виступає своєрідним синонімом «погляду розумом».

Українські іконописці, звертаючись до сюжету Різдва Христового прагнули запозичувати форму безпосередньо з євангельського оповідання, наповнювали твір справжнім релігійним настроєм і народним світовідчуттям, зуміли переплавити ментально далекі запозичені елементи в одну органічну цілість.

Таким чином змогли з'явитися справді самобутні зразкові ікони, твори високої художньої вартості, якими би пишалася кожна культура світу, твори, які впевнено витримують порівняння з найкращими мистецькими пам'ятками.

1. Гелитович М. Ікони Старосамбірщини XIV–XVI століть зі збірки Національного музею у Львові імені Андрея Шептицького. Львів : Свічадо, 2010. 240 с.

2. Косів Р. Риботицький осередок церковного мистецтва 1670–1760 років : монографія. Львів : НМЛ, 2019. 528 с.

3. Свенціцька В., Откович В. Світ очима народних майстрів. Українське народне малярство XIII–XX століть. Київ : Мистецтво, 1991. 304 с.

4. Свенціцька В., Сидор О. Спадщина віків: Українське малярство XIV–XVIII століть у музейних колекціях Львова. Львів : Каменяр, 1990. 72 с.

5. Овсійчук В. Українське малярство X–XVIII століть. Проблема. Львів : Інститут народознавства НАН України, 1996. 480 с.

6. Ks. Janocha M. Ukrainskie i bialoruskie ikony swiateczne w dawnej Rzeczypospolitej. Problem kanony. W-wa : Neriston, 2001. 676 s.

## **НАУКОВА ДІЯЛЬНІСТЬ ВЕРХОВНОГО АРХИЄПІСКОПА УГКЦ ЙОСИФА СЛІПОГО ТА АКТИВІЗАЦІЯ КНИГОВИДАВНИЦТВА В РИМСЬКИЙ ПЕРІОД ЙОГО ЖИТТЄТВОРЧОСТІ**

*Пронюк Марія Мирославівна,*  
аспірантка 1-го року навчання

Навчально-наукового інституту мистецтв

У своєму Заповіті Верховний архієпископ Української Греко-Католицької Церкви Йосиф Сліпий закликає всіх полюбити науку, плекати і збагачувати її своєю працею та своїм знанням, бути її служителями. [4, с. 6]. Це слова, що були не просто сказані як повчання, а прожиті ним самим. Мета статті – висвітлення ролі Й. Сліпого у розвитку науки та книговидавництва в римський період його життєдіяльності.

Після звільнення з радянського заслання (1963) Йосиф Сліпий прибув до Риму. Це був нелегкий час, сповнений страждань через заборону відкрито говорити про «реалії» життя «за залізною завісою», але водночас плідний, позначений наполегливою і невтомною працею Верховного архієпископа. Вже від самого початку свого перебування у Вічному місті, він старався за свій народ на чужині, піднімав і розвивав українську культуру, заснував українські інституції, будував храми та підтримував їх фінансово. В скорому часі після приїзду він видає грамоту на заснування Українського Католицького Університету ім. Папи Климентія (далі – УКУ), одним із завдань якого було «...згуртувати розсіяних і розбитих українських католицьких науковців по цілому світі і з'єдинити їх наукову творчість у виданнях Університету» [2, с. 80]. Наприкінці 1963

року свою діяльність, за стараннями Йосипа Сліпого, відновлює Богословське Наукове Товариство і видання журналу «Богословія» з осідком у Римі. Тільки до 1984 року УКУ видав близько 200 наукових праць, а це 22 томи «Богословія», 14 томів серії видань «Monumenta Ucrainae Historica», 20 томів серії «Благовісника Верховного Архієпископа», 15 томів творів самого Йосипа Сліпого, двотомні праці Миколи Чубатого «Історія християнства на Русі-Україні», «Історія грецької літератури» Михайла Соневицького, «Історія римських вселенських архиєреїв» о. Ісидора Нагаєвського, «Патрологія» о. Василя Лаби, працю французькою мовою про Слугу Божого Митрополита Андрея Шептицького о. Кирила Королевського [2, с. 81]. Йосиф Сліпий, як член Міжєпархіальної Літургичної Комісії, стає ініціатором перекладу богослужбових книг з церковнослов'янської українською мовою. Друком вийшли «Євангелія на неділі, празники і різні потреби» (1967), «Священна і Божественна Літургія во святих отця нашого Йоана Золотоустого» (1968), «Читання апостольські на неділі, празники і різні потреби» (1969) з написаним вступним словом самого Верховного архиєпископа. Світ побачили також три видання молитовника «Господи, до тебе возношу душу мою» (1966, 1971 і 1984), «Малий требник» (1973), «Священна і Божественна Літургія во святих отця нашого Василя Великого» (1980), і «Божественна Літургія Передшеосвячених Дарів» (1984). Літургична Комісія під проводом Йосифа Сліпого і за дорученням Конгрегації для Східних Церков підготувала текст «Типічного видання Архиєратикона» (1975) церковнословянською мовою. Незакінчений, через смерть Верховного архиєпископа, переклад «Часослова» ще й досі знаходиться в архіві у Римі [2, с. 86]. Найближчі співробітники Йосипа Сліпого (Іван Хома, Іван Яцків, Юрій Федорів, Іван Музичка) систематизували його наукові праці, замальовки, рецензії, монографії, подорожні нотатки та статті, доповіді, промови, пастирські листи, виступи на конференціях і з'їздах, (усі раніше публікувалися в різних виданнях) і видали друком 18 томів його праць під назвою «Opera Omnia Josephi (Slipyj – Kobernyskyj – Dushkovskyj) archiepiscopi maioris» (1968–2003). «Його наукова спадщина посідає видатне місце в українській релігійно-церковній літературі, залишається останнім словом української релігійно-філософської думки ХХ століття» [5, с. 52].

Отже, наукову діяльність Верховного архиєпископа Української Греко-Католицької Церкви Йосифа Сліпого та книговидавництво, здійснене під його проводом, можна поділити на три періоди, відповідно до переломних моментів життя владики. Це була колосальна праця, зважаючи на умови того часу. Його спадщина має велику цінність не тільки для українців, але й для скарбниці світової науки, зокрема богословської. Вона залишається джерелом для подальших ґрунтовних досліджень і опрацювань, адже не дарма Йосиф Сліпий заповів нам: «Полюбіть науку, плекайте і збагачуйте її своєю працею та своїм знанням, будьте її служителями! Споруджуйте храми науки, вогнища духовної сили Церкви та Народу, пам'ятаючи, що немислиме повне життя Церкви і Народу без рідної науки. Наука – це їхнє дихання життя!» [4, с. 4–5].

1. Дацько І. В. Римський період наукової діяльності патріярха Йосифа. *Патріарх Йосиф Сліпий як визначний український ієрарх, науковець та пат-*

*ріот* : матеріали Міжнародної наукової конференції, 20 вересня 2002 р. Київ : Українська видавнича спілка, 2003. С. 78–89.

2. Заповіт Блаженнішого Патріарха Йосифа Сліпого. Видання з нагоди 25-ліття заснування Релігійного товариства «Свята Софія». США, 1999. 22 с.

3. Мишанич О. В. Наукова діяльність Йосифа Сліпого на засланні. *Патріарх Йосиф Сліпий як визначний український ієрарх, науковець та патріот* : матеріали Міжнародної наукової конференції, 20 вересня 2002 р. Київ : Українська видавнича спілка, 2003. С. 52–64.

## **ЗНАЧЕННЯ ДІЯЛЬНОСТІ ДЖАЗ-ОРКЕСТРУ ЛЕОНІДА ЯБЛОНСЬКОГО У СТАНОВЛЕННІ УКРАЇНСЬКОГО ДЖАЗУ**

*Рось Зоряна Петрівна,*

кандидатка мистецтвознавства, доцентка,  
викладачка сольного (естрадного) співу

**Справжній джаз лунав на вулицях Львова ще у міжвоєнний період, але недовго – затиш з приходом радянської влади.**

Львів ще з ХІХ століття славився своєю розважальною культурою. Л. Кияновська завжди нагадує, що «автор музики національного гімну України Михайло Вербицький – був першим українським бардом, який співав пісні під гітару. Ця традиція у нас була надзвичайно широко розвинута. Потім традицію популярної пісні підтримали січові стрільці у визвольних змаганнях» [Лабич].

Після Першої світової війни мистецьке життя Львова було яскравим та насиченим. Люди прагнули розваг. У кав'ярнях, кнайпах, кінотеатрах та парках звучали модні європейські ритми, принесені з-за океану: танго, фокстрот та вальс-бостон. Згодом до цього додалися й кабаре, «дансінги» (танці) та «ревії» (реву). Місто Лева дивувало бурхливим світським життям. Утім не до веселощів було тільки українцям, оскільки на той час Львів був повністю полонізовим. Українцям доводилося творити свою самобутню культуру всупереч тогочасним обставинам. І от для того, щоб якимсь чином протистояти розвитку польської культури – проукраїнська молодь створила «**Ябцьо-джаз**», музиканти якого починають творити патріотичний український джаз.

Колектив Яблонського виник в середовищі української патріотичної інтелігенції. Леонід Яблонський – киянин, син полковника УНР, Анатолій Кос-Анатольський – теж син полковника, серед інших родичів – знамениті адвокати, лікарі і дипломати. Мозговим центром «Ябцьо-джазу» був Богдан («Бонді») Весоловський – з родини провінційних політиків і паралельно з музичними практиками він здобув юридичну освіту і теж готувався до політичної кар'єри та солістка-вокалістка Ірена Андерс (у дівочтві Ірина Яросевич, артистичний псевдонім Рената Богданська).

Отже, джаз-капела Леоніда Яблонського («**Ябцьо-джаз**») – український джазовий гурт 1930-х років, один із найпопулярніших музичних колективів Львова, який дав тисячі концертів та зробив популярною та модною українську пісню у тодішній Галичині. Основним жанром гурту була легка музика. Бенд



виконував пісні українською мовою, але серед репертуару є кілька польських творів.

Перші концертні виступи відбулися у карпатському курортному містечку Гребенів. Пізніше до гурту приєднався Б. Весоловський, маючи декілька зошитів власних пісень, і стає головним композитором колективу. А Ірина Ярославич, увійшла в склад капели на чергових курортних гастрольях у Черче.

Перший шлягер «Ябцьо-Джазу» – меланхолійне танго «Прийде ще час» належить Б. Весоловському, який був надрукований у 1937 р. і став дуже популярним. Музиканти створювали також україномовні кавери на відомі європейські шлягери. Прикладом є знаменита «La Paloma».

**Коли 30-ті добігали кінця, безтурботний спокій міжвоєнного періоду закінчився і всім різко стало не до джазу.** Восени 1938-го Весоловський їде у Хуст, розбудовувати новостворену Карпатську Україну, Ірена приєднується до «Тео-джазу» – гурту варшавських євреїв, що втекли від нацистів до Львова, а навесні 1941 «Тео-джаз» вирушає в гастролі Радянським Союзом. А потім починається червень 1941-го, і повертатися їм уже нікуди. Капела Яблонського тихо розпалася.

Але на той час це була дуже позитивна форма виховання патріотизму та української ідентичності. Не нав'язливо, високохудожньо, на основі національної культури і регіональної традиції. Гурт давав тисячі концертів, зробивши популярною та модною українську музику в Галичині. От в цьому і полягає феномен творчого колективу «**Ябцьо-джаз**».

1. Гавалюк О. Пісні міжвоєнного Львова: як формували українську естрадну музику : відео. URL: <https://www.032.ua/news/2580749/pisni-mizvoennogo-lvova-ak-formivali-ukrainsku-e>.

2. Зелінський О. Богдан Весоловський, Рената Богданська та Леонід Яблонський – представники української розважальної музики в Галичині (1930-ті роки). *Наукові записки НТШ*. Львів, 2009.

3. Коверза О. Становлення джазового мистецтва як феномену музичної культури 20–30-х рр. ХХ століття в Україні. *Актуальні питання гуманітарних наук. Мистецтвознавство*. Київ, 2015. Вип. 14, 20. С. 87–93.

4. Лабич В. (Не)відомі ритми ретро-Львова. Як запаливав танцполи «Ябцьо джаз». *Львівські Новини. Новини культура*. 24.08.2021.

5. Шешуряк Н. Бонді Веселовський і «Ябцьо-джаз»: Львівські попо-зірки 30-х. URL: <https://amnesia.in.ua/bondi-jazz>.

# СТОРИНКАМИ МИСТЕЦЬКОЇ ДІЯЛЬНОСТІ ПОЛЬСЬКОГО ТЕАТРУ ІМЕНІ АЛЕКСАНДРА ФРЕДРА: ДО 130-ї РІЧНИЦІ ЗАСНУВАННЯ

*Романюк Леся Богданівна,*  
кандидатка мистецтвознавства, доцентка,  
докторантка кафедри музичної україністики та  
народно-інструментального мистецтва

Східна Галичина здавна була територією географічного та соціокультурного пограниччя, в межах якого взаємодіяли і взаємозбагачувалися культури різних народів: українського, польського, німецького, єврейського та ін. Починаючи з 1772 року регіон став невід'ємною частиною Австрійської імперії, внаслідок чого чітко визначився пріоритет німецькомовних та польськомовних культурно-мистецьких товариств та інституцій. З'являються численні напів-професійні мандрівні театри, а у Львові постає постійнодіючий театр, де співіснують німецька і польська трупи. Розвиток театрального руху у Станиславові, як одному із важливих центрів культури і мистецтва, відбувався у відповідності до тенденцій, характерних для Галичини, на тлі вагомих зрушень у політичній, економічній та соціокультурній сферах, що відповідним чином позначилося на напрямках діяльності театральних утворень. Специфіка регіональних традицій, продиктована поліетнічністю, визначила створення різнонаціональних театральних осередків, серед яких провідними були польський театр ім. Александра Фредра, український народний театр ім. Івана Тобілевича та єврейський театр ім. Абрагама Гольдфадена. Їх діяльність збагачувалася міжнаціональними творчими контактами.

Упродовж тривалого часу місто не мало власного відповідно обладнаного театрального приміщення. Становище змінилося з появою у 1879 р. польського Музичного Товариства ім. С. Монюшка, яке збудувало у 1891–1892 рр. власний театральний будинок, водночас гостро постало питання про організацію постійнодіючої акторської трупи. На цей ризик пішов Люціан Квєцінський (Łucjan Kwieciński) – колишній провідний актор Львівської театральної сцени з багаторічним стажем творчої діяльності (вихованець варшавської драматичної школи відомого режисера, драматурга, поета Яна Хецінського). Саме він став основним ініціатором та першим директором новоствореного польського драматичного товариства «Театр імені Александра Фредра». Патроном театру було обрано відомого галицького драматурга-комедіографа, мемуариста, поета, графа Александра Фредра. У лютому 1892 р. було укладено угоду з Музичним Товариством ім. С. Монюшка про право давати вистави у виконанні нової артистичної трупи протягом шести років у його приміщенні. Від часу заснування театру його керівниками були: Л. Квєцінський, А. Камінський, Г. Цепнік, В. Геленський, Кузьмінський, В. Канцевич, К. Ворбротт [1].

Діяльність Театру ім. А. Фредра відіграла важливу роль у культурно-мистецькому житті Станиславова та Східної Галичини як досить яскраве і самобутнє явище. Поєднуючи у своєму репертуарі різножанрові та різностильові музично-драматичні постановки, театр продовжував традиції, які склалися у

мистецькому середовищі другої половини ХІХ ст. і знайшли своє продовження у першій половині ХХ ст. Його репертуарна палітра в різні роки включала як класичні, так і сучасні зразки польської та світової драматургії й охоплювала велику жанрову різноманітність. Це історичні драми, трагедії, комедії, водевілі, фарси, оперети, опери. Особливо популярними у репертуарі театру, що було зумовлено вимогами часу, були комедії і оперети польських авторів, зокрема, А. Фредра: «Помста», «Дами і гусари», «Дівочі обітниці», «Велике братство» та ін. А також твори в перекладі з французької, англійської та німецької мов: «Ромео і Джульєтта», «Отелло», «Гамлет» В. Шекспіра, «Вільгельм Тель» Й. Блізінського, «Розбійники» Ф. Шіллера, «Уріель Акоста» К. Гуцкова, «Вогнем і мечем» Г. Сенкевича, «Дзяди» А. Міцкевича та ін. Традиційною для театру стала практика залучення до участі у постановках запрошених артистів з інших культурних центрів Галичини, що загалом було характерним явищем для театрів другої половини ХІХ – першої половини ХХ ст. З ним співпрацювали відомі артисти Людвіг Сольський, Роман Желяровський, Гелена Моджеєвська, Станіслав Геровський, Феліція Стахович та Анджей Мелевський. Участь відомих акторів підвищувала імідж театру та рівень вистав [2].

1928 рік став переломним для театру ім. А. Фредра, який об'єднався з Товариством ім. С. Монюшка. Злиття було взаємовигідне, оскільки Музичне Товариство, яке здійснювало постановки опер і оперет, поповнилося драматичними акторами і режисерами та полегшило собі тягар утримання театрального приміщення. Драматичне товариство, натомість, отримало власну обладнану сцену. У репертуарі були світові оперні шедеври, серед яких: «Травіата», «Ріголетто» Дж. Верді, «Паяци», Р. Леонкавалло, «Тоска», «Богема» Дж. Пуччіні, «Кармен» Ж. Бізе, «Галька» С. Монюшка тощо. Опери звучали у супроводі симфонічного оркестру товариства, а також залучали мішаний хор. Для виконання головних ролей запрошували знаменитих артистів, що здобули славу на провідних сценах світу, серед яких: Ада Сарі, Тадеуш Шимонович, Адам Дідур, Станіслава Корвін-Шимановська та ін.

Отже, театр ім. А. Фредра відіграв важливу роль у культурно-мистецькому житті Станіславова та Східної Галичини, як яскраве і самобутнє явище, став першим театром у Станіславові та вніс свою лепту у розвиток професіоналізму у музично-драматичному мистецтві того часу. Його діяльність не обмежувалась вузькими рамками одного міста, а за рахунок активних гастрольних подорожей поширювалась на територію всієї Галичини, що було важливим чинником розвитку театральної культури регіону.

1. Листування з дирекцією польського театру «Олександра Фредра» в м. Станіславові про надання субвенцій. *Центральний державний історичний архів України у Львові* (ЦДА УЛ). Ф. 165. Оп. 4. Спр. 214. 63 арк.

2. Романюк Л. Б., Черепанин М. В. Музичне і театральне життя Станіславова (друга половина ХІХ – перша половина ХХ ст.) : монографія. Івано-Франківськ : Супрун В. П., 2016. 508 с.

## КОСІВСЬКА ШКОЛА РИСУНКУ КІНЦЯ ХХ – ПОЧАТКУ ХХІ ст. НА ПРИКЛАДІ ВИКЛАДАННЯ ВОЛОДИМИРА ГУМЕНЮКА

*Сандюк Володимир Сергійович,*  
доцент кафедри образотворчого  
і декоративно-прикладного мистецтва та реставрації

Специфічний характер рисувальної підготовки у Косівському технікумі народних художніх промислів імені Василя Касіяна найбільш яскраво представлений на методі викладання Володимира Петровича Гуменюка. Вчитель послідовно розробляв авторську методiku викладання, яка мала чіткі принципи. Він став автором навчальних програм для монументального відділення. На основі цих напрацювань педагог уклав розгорнуті робочі плани з підготовки та проведення навчального процесу, в яких він передбачив не лише поетапну розробку завдань, а й їх узгодженість з викладанням суміжних навчальних дисциплін: відповідних розділів історії мистецтв, анатомії, перспективи. Ці навчальні плани були підкріплені серйозною джерельною базою та мали практичні рекомендації з виконання домашніх завдань. Методичний посібник з роботи над дипломним проектом з живопису, укладений в цей же період, містив унікальні таблиці з детальним описом основних етапів роботи над ескізом та був доповнений великою кількістю ілюстративного матеріалу. Слід зазначити, що в навчально-методичних розробках художника особлива увага приділялася рисунку фігури людини з натури. Манера рисунку Володимира Гуменюка ґрунтувалась на класичних європейських техніках та власних художньо-математичних новаціях, графічні образи є підкреслено анатомічними, їм притаманні виразність, бездоганна постава, атлетичність.

Педагог щоденно працював поруч зі студентами. Його методика викладання ґрунтувалась на особистому прикладі, а не на абстрактних теоретизуваннях «як слід». Він постійно знаходився в майстерні та рисував ті ж постановки, що і його студенти. Володимир Гуменюк вкрай рідко критично висловлювався на адресу студентських промахів. Та й взагалі був лаконічним і толерантним в оцінках чужих робіт. Втім це не заважало йому виявляти суворість і вимогливість, коли мова заходила про щоденні вправи з рисунку. Володимир Петрович був дуже вимогливим учителем. Коли в інших кабінетах нікого не було, його аудиторія була повною.

Згадую про його поїздки разом зі студентами на пленери до Одеси та Карпат, під час яких він так само, як і в аудиторії, продовжував працювати поруч з учнями. Я бачив, як Гуменюк працював на пленері, як цікавився тим, що бачив. І що це нормальний хід зрілого художника – коли він ще не знає, чого прагне, але вже десь відчуває. Натура підказувала, інтуїція, і він формував це бачення в кінцевий результат. Приклад викладача ставав стимулом для нас, молодих художників, а загальна культура та самовіддане служіння мистецтву викликали повагу. За великим рахунком, педагогічна система Володимира Гуменюка – нео-академічна, з обов'язковим акцентом на рисунок натури, колосальними часовими затратами та винятково перфекціоністським підходом. Ри-

сунок та живопис в якості аналізу і лише згодом композиція як синтез мали логічне завершення в створенні тематичної картини. Вищий інтерес до природи, особливо людської, вирізняє творчість Володимира Гуменюка. З часом художник не втрапить інтерес до природи, але змістить наголос: його цікавитиме загальний образ, а не індивідуальні вияви людської природи. Навмисна акцентованість на загальному на протиположному індивідуалізованому дозволить митцю створити кращі зразки тематичних картин на всеохопні універсальні теми.

Суха аналітична система рисунку, яку впроваджував В. Гуменюк, вимагала від студентів цілковитого заглиблення і повної самовіддачі. Вона настільки заповняла молодих художників, що декому з нас після закінчення навчання доводилося кілька років від неї «відходити», аби знайти власний стиль. Втім, найкращою характеристикою педагогічної діяльності митця слугували коментарі колег про те, що учнів Гуменюка одразу видно. Йшлося про винятково скрупульозний та математично розрахований рисунок. Сильна раціональна складова «гуменюківського» малюнку олівцем чи вугіллям переважала складову емоційну, втім живопис його збалансований. Система Гуменюка – це вища математика пластики, це метрологія параметрів колірної плями, це синтаксис анатомії, це передбачення алгоритмів комп'ютерного 3D-моделювання, нарешті, це релігійна доктрина. На мою думку рівних такому рисувальнику, як Володимир Гуменюк, сьогодні немає. Діяльність Володимира Гуменюка складно втиснути у рамки традиційних уявлень про роботу педагога та художника. Для педагога він був надто талановитим і тонким. Для художника – надто раціональним та цілеспрямованим, роки життя присвятив фанатичній реалізації своїх ідей, займаючись пошуками нових виражальних засобів. Йому закидали нав'язування власної системи і нівелювання особистості, що з часом спростували твори його учнів (І. Мельничук, І. Перекліта, В. Сандюк та ін.).

Особистість Володимира Гуменюка – художника з впізнаваним авторським почерком – відіграла ключову роль у формуванні косівського художнього середовища кінця ХХ – початку ХХІ століть. Митець став засновником відділу монументального розпису у Косівському інституті та виховав кілька поколінь оригінальних художників. Комплексні авторські методики, розроблені В. Гуменюком, мають підґрунтя класичної художньої освіти, але вдало адаптовані до вимог сучасності та містять найхарактерніші ознаки індивідуальної образної та технічної манери майстра. Творчість та викладацтво Майстра носять відверто синтетичний характер. Обидва види його професійної діяльності ґрунтуються на класичних традиціях, однак у підсумку являють собою якісно нові явища. Отримані наукові результати дають можливість подальшої поглибленої диференціації досліджень з даної проблематики. Аналізу живописного та графічного спадку Володимира Гуменюка буде присвячена наступна мистецтвознавча розвідка, оскільки наявною є потреба ввести в науковий обіг інформацію про художні роботи майстра.

1. Гуменюк Володимир Петрович Енциклопедія Сучасної України / гол. редкол.: І. М. Дзюба, А. І. Жуковський, М. Г. Железняк та ін.; НАН України, НТШ. Електронне видання. Київ : Інститут енциклопедичних досліджень НАН України, 2006.

# МОТИВИ УКРАЇНСЬКОЇ ВИШИВКИ В КОЛЕКЦІЇ СУЧАСНИХ ДИЗАЙНЕРІВ

*Сандюк Лариса Петрівна,*

старша викладачка кафедри образотворчого і  
декоративно-прикладного мистецтва та реставрації

Одяг оздоблений вишивкою – тренд сучасної української та світової моди. Ручна вишивка в будь-які часи викликала захоплення, створювала власний образ, підкреслювала генетичне коріння та несла в собі багато символізму. Цей вид народного мистецтва зародився ще в далеку давнину, а сьогодні викликає все більше визнання сучасних дизайнерів. Вишивка займає немало часу, особливо коли мова йде про ручне вишивання чи гаптування, набуває певної унікальності, тому набуває велику цінність у світі моди як для подіумних колекцій так і для більш широкого вжитку. Нерідко такі колекції існують в єдиному екземплярі. Адже вишивка перетворює звичайний одяг з безликої речі в унікальне, стильне, індивідуальне вбрання.

Колекції багатьох сучасних світових дизайнерів одягу свідчать про те, що вишивка ніколи не виходила і не вийде з моди. Вишивку можна побачити не тільки в колекціях в етнічному стилі. Трансформована, стилізована, наповнена вишуканою графікою вишивка, на думку дизайнерів, дозволяє уникнути буденності образу і його простоти.

Відомі журнали *Vogue* та *The New York Times* публікували матеріали про українську вишиванку, а останній визнав її трендом літа 2016 року [1].

Неабияке захоплення та любов до вишивки в колекціях на подіумі демонструють такі найбільші представники індустрії моди, як *Alberta Ferretti*, *Balmain* і *Gucci*, *Dolce & Gabbana* [2]. Саме вони створили проект підтримки сімейних цінностей, обличчям якого обрали сім'ю з України у національному вбранні. У цьому образі вони вбачали силу сімейних цінностей та єдність родини.

Жан Поль Готьє створив свою унікальну українську колекцію ще у 2005 році – після відвідин України та подій Помаранчевої революції. Дизайнер один із перших використав українську вишивку у своїй колекції. Сукні дизайнера отримали своєрідні назви українських історичних країв, а зал, у якому проходив показ, був поділений на сектори із назвами сучасних українських міст.

*Gucci* використали українські мотиви вишивки у осінньо-зимових колекції 2008–2009 років, які створювала Фріда Джаніні. Колекція була виконана у стилі «вамп» – сміливих та відвертих образах, а орнаменти вишивки були надзвичайно схожими на схеми вишивки Поділля та Гуцульщини.

Для колекції весна-літо Валентино підготував і вишиті сукні, і сорочки, і навіть верхній одяг у гуцульському стилі – «камізелей» та «жупанів», у які були вбрані більшість моделей [1].

В колекції **Sportmax** – італійський бренд використовував широкі та великі орнаменти, що нагадують борщівську вишивку. Для осені 2016 року бренд підготував вишиті сукні, схожі на борщівські сорочки. У своїх сукнях дизайнери використовували як традиційні тканини для вишиванки, так і досить незвич-

ні: шовк, атлас, кашемір, шерсть та бавовна. Незвичними також були і фасони вишиванок та їх поєднання. Своїми авторськими розробками світовим дизайнерам вдалось відкрити новий погляд на українську вишиванку та започаткувати етнічний тренд у гардеробі світових модниць.

Сьогодні вишиванку обирають не лише як одяг для певних подій у Україні, а і як повсякденний модний одяг по всьому світі. Колекції від кутюр – це витвори мистецтва, якими можна милуватися та захоплюватися нескінченно.

Вишивка – модний тренд, адже нею можуть прикрашатися вироби в різних стилях. Це може бути речі в класичному, офісному, міському, романтичному стилях. Вишиті орнаменти та візерунки надають особливу чарівність та неповторність нарядам в сміливому стилі «oversize-look» і одязі в стилі «етно». Поціновувачі вишивки знаходяться не тільки в рядах відомих кутюр'є та дизайнерів, а й серед простих споживачів. Вже досить часто можна побачити повсякденний, чи діловий одяг прикрашений квітковими, рослинними або абстрактними орнаментами вишитими на тканині в поєднанні з мереживом.

Вишивкою прикрашаються також предмети верхнього одягу: пальто, куртки, манто, пелерини, накидки та шуби. Верхній одяг з такою прикрасою робить образ власниці благородним, стильним та сміливим.

Наряди з вишивкою володіють особливою елегантністю і ексклюзивністю. Вишивка на повсякденному одязі має бути родзинкою образу, його яскравим доповненням. Так, вишитий орнамент вигідно доповнить строгий класичний фасон одягу. Образ, створений за допомогою вишивки, в першу чергу повинен бути гармонійним та вишуканим.

Вишите вбрання – національний одяг українського народу, який супроводжує кожну людину від народження, аж до останніх днів адже, крім краси, зображені орнаменти несуть в собі глибокий сенс, роблячи річ справжнім оберегом.

1. URL: <https://hojra.com.ua/porady/ukrayinska-vyshyvanka-modnyj-trend-vplyv-na-svitovyj-podium>.

2. URL: <https://ukrvyshyvka.com.ua/ua/a415238-vishivka-suchasnij-modi.html>.

## **КОЛІРНІ АКЦЕНТИ В НАРОДНИХ ВИШИВКАХ ВЕРХОВИНЩИНИ ОСТАНЬОЇ ТРЕТИНИ ХХ – ПОЧАТКУ ХХІ СТОЛІТТЯ (за фотоматеріалами Ірини Свйонтек)**

*Семчук Леся Ярославівна,*

кандидатка мистецтвознавства, доцентка,  
доцентка кафедри дизайну і теорії мистецтва

Вишивки сіл Верховинського району Гуцульщини суттєво вирізняються за своїм колоритом попри спільні ознаки, характерні для цього виду народного мистецтва даного етнографічного регіону України.

Основною художньою відмінністю верховинських вишивок є їх поліхромність, що відзначають у своїх працях мистецтвознавці, етнографи кінця XIX – початку XX століття. Зокрема, у дослідженнях В. Шухевича знаходимо інформацію про те, що уже вкінці XIX століття у селах Верховинщини місцеві майстрині для декорування одягу окрім білої та чорної використовували й хроматичні барви: червону, жовту, зелену та голубу [6].

Поліхромію верховинського одягу вкінці XIX століття описує у своїй праці й С. Витвицький. Автор акцентує, що навіть «буденне вбрання гуцулів кольору червоно-амарантового...», вишите синіми, жовтими нитками [1, с. 12].

Про багатобарвність верховинських вишивок у своїх працях зауважували й науковці XX століття: К. Матейко, І. Гургула, Д. Гоберман, Р. Захарчук-Чугай та ін. [4]. Інформативним у контексті поліхромності та системи співвідношення барв вишивок сіл Верховинського району останньої третини XX – початку XXI століття є ґрунтовний польовий матеріал, зібраний дослідницею української вишивки І. Свйонтек [5].

Вкінці XIX – на початку XX століття для фарбування вишивальних ниток на теренах Гуцульщини використовували сировину природнього походження, що дещо обмежувало спектр колірних відтінків. Серед власноруч виготовлюваних і доступних барв дослідники того періоду вказують на жовту, зелену, синю та різні відтінки червоної. Залежно від сировини з якої виготовляли барвник, способу його приготування й часу пофарбування ниток відтінки червоного коливалися від яскравого оранжево-червоного до темного червоно-фіолетового. Зокрема, широко представлений в народному одязі верховинських гуцулів був червоно-фіолетовий колір, його Софрон Витвицький у своїй праці називає «амарантовий» [1] (від кольору суцвіття щириці або амаранта (*Amaranthus*)). Широко вживаними були й вишневі, бордові тони червоного кольору.

Уже в першій половині XX століття характерною ознакою вишивок Верховинщини була їх домінуюча синьо-фіолетова гама. Проте правдивий фіолетовий колір, який утворюється від змішування синього та червоного був відсутній. Тут варто зауважити, що в основі такого візуального сприйняття лежить принцип оптичного змішування кольорів. Використання поруч червоного та синього породжує відчуття фіолетового кольору. Для єдиної системи декорування народного вбрання Верховинщини такий принцип є традиційним і сьогодні. Як зауважував С. Витвицький вкінці XIX століття, що верхній одяг «короткий сардак ... завжди пунцово-амарантового кольору ... вишиваний синіми шнурками» [1, с. 45].

Важливе значення в процесі візуального сприйняття домінуючої синьо-фіолетової гама верховинських вишивок мав колір ниток, якими створювали базовий розвід візерунків. У селах Верховинщини його виконували чорними, часто нитками темних червоних відтінків [2].

Контури макроструктурних елементів вишивали синіми нитками, які тонально (низька світлість) наближені до чорного чи червоно-фіолетового й у поєднанні з ними посилювали колірний тон один одного й збільшували товщину вишитих ними мотивів. На білому полотні орнаментальні структури набували більш чіткого графічного характеру з вираженою темною синьо-фіолетовою гамою.



Такий принцип поєднання барв середнього колірнього контрасту, а часто й споріднених між собою зберігся до початку ХХІ століття, що засвідчують фотоматеріали зібрані І. Свйонтек [3].

З появою анілінових фарбників й доступністю на ринку фарбованих ними вишивальних ниток збагачується й колірна гама вишивок. З середини ХХ століття у вишивках Верховинщини уже з'являються нитки фіолетового кольору та його різної світлості. Синьо-фіолетову гаму посилюють вкраплення світло-фіолетових, світло-рожевих та світло-синіх відтінків. Попри наближеність до білого названі вище барви були контрастними до жовто-гарячих кольорів, нитками яких заповнювали макроструктурні елементи в основній синьо-фіолетовій композиції.

У верховинських вишивках багато мікроструктурних знаків мають виражений лінійно-графічний характер, вони яскраво підкреслюють геометричність орнаменту. Типовими є й мотиви-плями обриси яких нагадують пелюстки квітів, силуети птахів, їх фрагменти, деякі мають чіткі геометричні форми квадрата, прямокутника, паралелограма, трапляються хрестовидні, зіркоподібні фігури, які визначають назви візерунків.

Характерно, що саме макроструктурні мотиви вишивали нитками гарячих кольорів, вони виступають колірними акцентами у синьо-фіолетовій гамі верховинських вишивок. Така традиція збереглася упродовж ХХ століття й побутує до сьогодні.

Власне, система співвідношення барв у вишивках досліджуваного регіону на початку ХХІ століття зберегла свої художні ознаки. В її основі закладено великі колірні контрасти фіолетового і жовтого, синього і оранжевого. В загальній композиції часто присутні й відтінки зеленої барви. Характерно, що їх емоційна складова наближена до холодної гами кольорів.

1. Витвицький С. Історичний нарис про гуцулів / пер., передм., прим. М. Васильчук. Коломия, 1993. 94 с.

2. Свйонтек І. Вишивки Гуцульщини. Мистецтво геометричного орнаменту та колориту. Івано-Франківськ, 2008. 288 с.

3. Свйонтек І. Гуцульські вишивки Карпат (Івано-Франківщина). *Мистецтво орнаменту*. Івано-Франківськ, 2005. Т. 2. 284 с.

4. Семчук Л. Дослідження народної вишивки українців середини ХІХ – початку ХХІ ст. *Художня творчість Григорія Крука в контексті світового мистецтва* : матеріали Всеукр. наук.-практ. конф., м. Івано-Франківськ, 27–28 жовт. 2011 р. Івано-Франківськ, 2011. С. 160–167.

5. Семчук Л. Я. Ірина Свйонтек – дослідницька і творча діяльність. *Мистецтвознавство '09*. Львів, 2009. С.127–136.

6. Шухевич В. О. Гуцульщина. Репринтне відтворення тексту 1899 року. Снятин, 1997. Ч. 1–2. 350 с.

## ХУДОЖНЄ ДЕРЕВО У ЗБІРЦІ КРАЄЗНАВЧОГО МУЗЕЮ ДЕЛЯТИНА

*Тупчук Вікторія Мирославівна,*  
кандидатка мистецтвознавства,  
доцентка кафедри образотворчого і  
декоративно-прикладного мистецтва та реставрації

Важливими осередками збирання, зберігання й популяризації надбань національного мистецтва на сьогодні є музеї, вони залишаються важливим джерелом вивчення його історії та культури. До таких цінних збірок, що представляють декоративне мистецтво Гуцульщини, зокрема її північної частини – долини верхнього Пруту, належить Красзнавчий музей Делятина.

Музей заснований у 2012 році аматором-народознавцем Андрієм Мисюком. Музейна збірка художнього дерева представлена сакральними й обрядовими предметами, хатнім обладнанням й меблями, знаряддями праці, предметами господарського призначення, посудом та начинням, предметами упряжі, іграшками. У збірці особливу увагу привертають вироби майстра Василя Турчиняка – це елементи бічних вітварів, скарбничка, орнаментований стіл та макет церкви у пляшці.

Василь Турчиняк (1864–1939), місцевий сільський майстер, що керував будівництвом церков на Гуцульщині (с. Верхній Майдан, с. Стримба, присілок Луг смт Делятина<sup>1</sup>, смт Ворохта) та Бойківщині (с. Дуліби, с. Грушів) [1], а також відомий як вправний різьбяр, виготовив іконостаси та предмети обладнання церков с. Верхній Майдан, с. Стримба, присілку Луг смт Делятин<sup>2</sup>, с. Дуліби, смт Ворохта [2].

Частини церковного устаткування, що знаходяться в музеї, майстер виготовив для інтер'єру церкви Святого Івана Богослова присілку Луг смт. Делятин (1912–1936), це основа-тумба бічного вітваря та тумба господарського призначення. Вони подібні характером декору до тумб церкви Святого Івана Богослова у присілку Луг смт Делятин та церкви Святого Юрія у с. Дуліби. Чільна сторона тумб декорована орнаментальними хрестографемами, що заповнюють усю поверхню фасаду. Композиції укладені з накладних профільованих та різьблених елементів і плоскорізьби тла. Одна з композицій побудована за принципом ритмічних повторів хрестографем, інша – домінуючого за величиною і складністю мотиву накладного хрестоподібного елемента.

Доволі складна в декоруванні скарбничка (скорбонка), датована 1912 р. із надписом всередині Василь Турчиняк. Виконана в техніці профілювання, різьблення виїмчастого й тригранно-виїмчастого, складається з орнаментальних мотивів «жолобків», «копаниць», «зубців», «ширинок», «морщинок», «руж», побудованих на ритмічному поділі вибраних площин, обведених смугами мотивів «зубців» та «виїмок» і нагадує силует церкви. Характер заповнення площини

<sup>1</sup> На сьогодні церква Святого Івана Богослова реконструйована зі збереженням планування та змінами в побудові куполів.

<sup>2</sup> На сьогодні сакральні й обрядові предмети інтер'єру знаходяться в церкві с. Битків.

оживляє в пам'яті хатні різьблені ікони-хрести XVIII ст. а за укрупненим масштабом різьби і використанням давніх мотивів – давню традицію профілювання і різьблення свічників, теслярських різьблених мотивів (надмогильні знаки Гуцульщини й Покуття). Такої форми церковні скарбнички відомі ще з XVIII ст. [3, с. 318].

В експозиції музею знаходиться стіл з шухлядою на чотирьох ніжках з підніжжям, столярної конструкції, декорований профілюванням та різьбленням. Його довжина майже в два рази перевищує ширину, такі столи на цій території називають «писаними». У 1970-х рр. М. Клапчук виявив сто двадцять таких столів, більша частина яких з с. Микуличин [4; 3, с. 339]. Композиції боковин столів відзначались простотою і невибагливістю орнаменту, мотиви якого уклалися з простих геометричних елементів, komponуючись у різноманітні «ружі», «зірки», хрести в обрамленні зубців.

Скрина, музейної збірки, типова для Гуцульщини XIX ст., оздоблена плоскою контурною різьбою у вигляді кіл, півкіл, розеток, зубців із зафарбованими окремими елементами.

У музеї зберігаються декілька моделей дерев'яних церков. Одна з них складена із сірників (популярне радянське захоплення другої половини XX ст.), інша модель церкви Василя Турчиняка у плящі (1900–1939 рр.), і саме вона заслуговує на увагу. Зі спогадів мешканців села довідуємося, що майстер виготовив біля десятка таких мініатюрних споруд. Ці невеличкі твори, поміщені у пляшки чи самостійні більші конструкції споруд, мають сувенірний характер. На світлинці польського часопису «Kronika ilustrowana Wieku Nowego» бачимо «sliczna rzezbe cerkiewki z drzewa limbowego» [5] подана одна з найскладніших архітектурних моделей майстра. У своїй монографії М. Станкевич подає світлинку простішої моделі, зазначаючи що це іграшковий палац [3, с. 449].

Аналізуючи декор моделей архітектурних споруд, виявляємо посилену декоративність через використання великої кількості дрібних елементів багатоступеневих верхів, профільованих мотивів зубчиків. Розрізняємо дві типологічні підгрупи архітектурних моделей майстра: 1) невеликих розмірів у пляшках та 2) моделей, що нагадують кивоти більших розмірів.

Відомі макети церков Юрія Тимофія з с. Поляниця (1937–2005) та Петра Гасюка з с. Татарів, проте вони поступаються моделям Василя Турчиняка простішою стилістикою різьблення [6].

Творчість Василя Турчиняка не зазнала впливів нових тенденцій різьблення (Ю. Шкрібляк, М. Мегединюк, В. Девдюк), у його творчості ми не побачимо технічних новацій, проте він є новатором у декорванні предметів улаштування церковного інтер'єру плоскорізьбленням монументального характеру.

Невелика збірка у Краєзнавчому музеї Делятина виявляє стан розвитку цього ремесла в регіоні, підтверджуючи існування давньої традиції різьблення, що проіснувала в цій частині Гуцульщини аж до середини XX ст.

1. Типчук В. Архітектурна спадщина народного майстра Василя Турчиняка 1900–1939 років. *Вісник Прикарпатського університету. Мистецтвознавство*. Івано-Франківськ, 2005. Вип. VIII. С. 10–19.

2. Типчук В. Художньо-образна характеристика різьблених ікон гуцульського майстра Василя Турчиняка. *Вісник Львівської академії мистецтв*. 2001. № 12. С. 144–158.
3. Станкевич М. Українське художнє дерево XVI–XX ст. Львів, 2002. 479 с.
4. Клапчук М. Писані столи Делятинщини. Культура та побут населення Українських Карпат. Ужгород, 1972. С. 53–55.
5. Kronika ilustrowana Wieku Nowego (Dodatek). 1936. 9 lutego.
6. Типчук В. Майстер-будівничий з Делятинщини Василь Турчиняк. *Українська академія мистецтв*. Київ, 2000. № 7. С. 181–188.

## АКМЕОЛОГІЧНІ КОНСТАНТИ ДІЯЛЬНОСТІ МАРІЇ ІГНАТЮК – МИСТКИНІ ТА ПЕДАГОГА

*Федорків Оксана Петрівна,*

кандидатка мистецтвознавства, старша викладачка  
кафедри сценічного мистецтва та хореографії

Педагогічна та творча діяльності часто поєднуються як грані таланту однієї особистості, передбачаючи невпинний розвиток у напрямку до досконалості і професіоналізму. Дослідженням професійного становлення педагога, досягнення ним вершин у фаховій діяльності, шляхи і способи вдосконалення як професіонала займається педагогічна акмеологія. У контексті її положень через призму основних етапів професіоналізації було проаналізовано сходження до вершин «акме» професійної діяльності доцента кафедри сценічного мистецтва та хореографії ПНУ Марії Ігнатюк. Розглядаючи творчість і діяльність особистості, прийнято брати до уваги її становлення від раннього дитинства, коли закладаються основи характеру, проявляються таланти, формуються основні принципи відношення до життя і світоглядні орієнтири. Марія Миколаївна Ігнатюк (уродженка села Середній Березів Косівського району Івано-Франківської області) рано виявила своє творче обдарування і вже ученицею школи почала виступати як читець, учасниця концертів і творчих конкурсів. Первинна професіоналізація розпочинається в Ківерцівському культурно-освітньому училищі (нині – Волинський коледж культури і мистецтв ім. І. Ф. Стравінського) і Харківському державному інституті культури (тепер Харківська державна академія культури), де вона здобуває режисерський фах в творчій майстерні заслуженого артиста України Марка Терещенка (очолював так зване «ліве крило» у Молодому Театрі Леся Курбаса), сценічну мову опановує в класі Майї Матвіївни Мушкіної, учениці Романа Черкашина, послідовника Леся Курбаса. Серед основних принципів, які вони сповідували у власній діяльності і передавали своїм студентам, були відданість мистецтву, органічна єдність гострої думки і яскравої образності, актуальність змісту і досконалість художньої форми. Марія Ігнатюк, як педагог, розпочинає із викладання дисциплін фахової підготовки в Хустському культурно-освітньому технікумі. Відбувається входження в професію. Восьмирічний період роботи артисткою літера-

турно-музичного лекторію Івано-Франківської обласної філармонії є за всіма ознаками творчим. Враховуючи важливість зовнішнього процесу професіоналізації у досягненні «акме» вершини діяльності, зазначимо на його практичній складовій, що пов'язана з набуттям нових професійних знань через професійні стажування. Марія Ігнатюк тричі проходила професійні стажування в навчальних закладах Києва, Ленінграду (тепер Санкт-Петербург) та Москви. Визначаючи комунікативний аспект професіоналізації (обмін продуктами професійної діяльності і соціально-культурна взаємодія між різними професійними сферами) одним із сутнісних механізмів становлення фахівця, зауважимо на тісних творчих зв'язках між Марією Ігнатюк та когортою українських письменників Прикарпаття – Степаном Пушиком, Петром Угляренком, Юрієм Керекешем, Степаном Бабієм та їхніх численних спільних виступах містами України.

Педагогічна діяльність Марії Ігнатюк у Рівненському державному інституті культури (з 1998 р. Інститут мистецтв Рівненського державного гуманітарного університету) за всіма ознаками відповідає рівню фахової майстерності і самоактуалізації в професії, адже Марія Миколаївна – провідний фахівець в напрямі сценічної мови, з 1992 року обіймає посаду доцента, а з 1993 року стає завідувачкою кафедри театральної режисури РДІК. Її сценічна діяльність, як читця естрадних колективів, відбувається в співпраці із Рівненською державною філармонією і Рівненським муздрамтеатром в якості помічника-консультанта зі сценічної мови. Здобуває досвід головування в журі різноманітних творчих конкурсів, неодноразово запрошувалася головою державної екзаменаційної комісії фахових навчальних закладів. Отже, акмеологічне становлення Марії Ігнатюк, як фахівця, позначене єдністю педагогічного і творчого компонентів, а основними чинниками, які вплинули на професіоналізацію, можна визначити наступні: здібність до педагогічної діяльності; професійна компетентність; педагогічна мотивація; гуманістична спрямованість; особистісні якості та сприятливі зовнішні чинники.

Започаткування 2002 року напряму підготовки фахівців вищої освіти в галузі театального мистецтва та відкриття відповідної кафедри в нещодавно створеному Інституті мистецтв Прикарпатського національного університету імені Василя Стефаника сприяло формуванню високого запиту на фахівців для якісного забезпечення роботи кафедри театального мистецтва. Для викладання дисципліни «Сценічна мова» запрошуюються найкращі викладачі, серед них Марія Ігнатюк. Пріоритетні аспекти її педагогічної діяльності – це театально-сценічна мовна практика, поєднана з різними методичними прийомами. Примітним є використання інноваційних засобів навчання з демонстрацією авторських програм, представлених у формі відеофільмів «Поезія педагогіки», «Школа майстерності», «Свою Україну любіть» (за творами Кобзаря) та «Батурин» (за однойменною поемою О. Бабій). Студенти Марії Ігнатюк є лауреатами всеукраїнських конкурсів, фестивалів. Педагогічна, творча діяльності тісно поєднуються з науково-методичною. Так, упродовж короткого часу з-під її пера вийшло кілька знакових видань навчально-методичного і культурно-пізнавального змістового наповнення. Це «Монолог у мистецтві драматичної вистави». Рівне : Волинські обереги, 2001, «На кону вічності». Івано-Франківськ : Нова Зоря, 2005, «Свічадо зореслова». Тернопіль : Богдан, 2011, «Не забудьте пом'я-

нути...» Шевченкове слово у мистецтві читця». Івано-Франківськ : ЛІК, 2013, «Безсмертя Беркута». Сторінки життя і творчості корифея Коломийського театру Василя Симчича. Івано-Франківськ : ЛІК-ІФ, 2015. На обласному радіо ОДТРК «Карпати» виходить авторська програма Марії Ігнатюк – «У Соборі слова». Це справжній літературний театр, що гуртує поціновувачів українського і світового красного письменства в щотижневих радіоефірах.

Отже, аналіз діяльності Марії Ігнатюк на кафедрі театрального мистецтва ПНУ за всіма ознаками відповідає критеріям найвищого рівня професіоналізму фахівця – рівню творчості, а також свідчить про досягнення «акме» (вершини) діяльності.

Однією з основних ознак талановитої людини є її універсальність, багатогранність обдарування, здатність до успішної самореалізації в професії, поєднання різнопланових завдань та успішна діяльність в багатьох напрямках, що забезпечує успішне проходження всіх етапів становлення професіоналізму фахівця та досягнення ним вершини діяльності.

1. Вітвицька С. С. Акмеологічний підхід до педагогічної підготовки магістрів освіти. *Інтелектуальна та творча обдарованість : спільне та відмінне* : матеріали круглого столу 23 січня 2012 р. м. Київ. Київ : ТОВ «Інформаційні системи», 2012. С. 114–119.

2. Гладкова В. М., Пожарський С. Д. Основи акмеології: підручник. Львів : Новий Світ, 2007. 320 с.

3. Люріна Т. І. Шляхи культивування професійного акме у контексті сучасних вимог до розвитку особистості. *Акмеологія-наука XXI століття* : матер. III Міжнар. наук.-практ. конф., 17–18 лют. 2011 р. / М-во освіти і науки, молоді та спорту України, Київ. ун-т ім. Б. Грінченка, Укр. акад. акмеологічних наук. Київ, 2011. С. 117–119.

4. Черкашин Р. О., Фоміна Ю. Г. Ми – березільці: театральні спогади-роздуми / упоряд. В. Собіянський; передм. Н. Єрмакова. Київ : Акта, 2008. 345 с.

# Навчально-науковий юридичний інститут

## СОЦІАЛЬНО-ЕКОНОМІЧНІ УМОВИ ПЕРЕСЕЛЕННЯ УКРАЇНЦІВ З ЗАКЕРЗОННЯ В УРСР 1944–1947 рр.

*Адамович Сергій Васильович,*  
доктор історичних наук, професор,  
завідувач кафедри теорії та історії держави і права

На початках становлення народної Польщі розпочато реалізацію концепції перетворення її на мононаціональну державу. Згідно угоди з прокомуністичним Польським комітетом національного визволення і радянським урядом 9 вересня 1944 р. з українських етнічних теренів – Підляшшя, Холмщини, Надсяння, Лемківщини (т. зв. Закерзоння) було регламентовано переселення українців в УРСР, а поляків з УРСР на польські землі [1, с. 220–221].

За період 1944–1946 рр. з Польщі до колишнього СРСР було виселено біля 520 тис. осіб, з яких українці становили понад 480 тис., білоруси – 37 тис. осіб. Основна кількість виселених українців припадала на Ряшівське (267 тис.), Люблінське (193 тис.) і Краківське (20 тис.) воєводства [3, с. 40].

15 жовтня 1944 р. розпочалося переселення українського населення з Польщі. Спочатку виїжджали особи, які втратили своїх родичів та майно внаслідок польсько-українського протистояння, а також переміщення ліній фронту [2, с. 24].

З окреслених територій влада розселяла виселене населення по всій території УРСР, а загалом у 17 областей [4, с. 118]. При виконках обласних рад утворювалися Відділи по евакуації і розселенню польського і українського населення.

Постановою від 15 грудня 1944 р. Рада народних комісарів УРСР і ЦК КП (б) України рекомендували виділити кожній прибулій сім'ї придатні для житла приміщення або тимчасово до закінчення ремонту розміщувати переселенців у будинках колгоспників та інших громадян за їх згодою [5, с. 258].

Евакуйовані мали отримати землю з покинутих фондів чи земель депортованих поляків, але не більше 7 га землі на родину. Для перевезення українців можна було тимчасово мобілізувати автогужовий транспорт. Фінвідділи мали забезпечити своєчасну виплату позик для господарського облаштування та обмін польських грошей.

Діти переселенців мали бути охоплені освітою, а їх батьки навчатися на професійних курсах. Одночасно органи влади повинні були розгорнути серед переселенців політико-масову роботу і не допускати їх самовільних переїздів в інші райони області.

Попри задекларовані органами влади преференції, які мали бути надані для облаштування переселенців, на практиці стан справ був значно гіршим. У першу чергу проблеми з поселенням та господарським облаштуванням українців, яких депортували з Польщі були пов'язані з опором, що чинили поляки своєму виселенню з західноукраїнських земель. Ситуація ускладнювалася ще й

тим, що частина житла, які залишили польські сім'ї, було пошкоджено і непридатне для проживання, а тому переселенцям довелося їх відновлювати та ремонтувати.

Часто українці потрапляли в область в злиденному стані після грабунків польських шовіністів. Як стверджує відомий науковець Р. Дрозд, найбільше могли забрати із собою майна ті сім'ї, які одними з перших зазнали переселення. З часом, коли переселення стало масовим і примусовим, особистого майна можна було перевозити значно менше. Це стало наслідком не лише темпів переселення, особливо, коли його здійснювали військові підрозділи, але й відсутності належної кількості транспортних засобів [2, с. 42].

Переселенці не отримали і належних їм компенсацій, майже не виділялися кошти на будівельні матеріали для спорудження нового житла. Влада неохоче нараховувала людям похилого віку нові пенсії. Не завжди також радянські функціонери визнавали польські, чеські, австрійські й німецькі дипломи міжвоєнної доби, нерегулярно надходили товари широкого вжитку в спеціальні магазини обласних споживчих спілок для переселенців.

Отже, попри задекларовану радянськими органами влади опіку над соціально-економічним облаштуванням переселенців з українських земель Закарпаття, депортовані українці зіштовхнулися з численними проблемами. Українці приїжджали з земель Польщі часто пограбовані польськими шовіністами, а в Україні зіштовхувалися з бюрократичними труднощами і зловживаннями радянських службовців, а надані тимчасово пільги все одно закінчувалися приведенням переселенців до стандартів тогочасного статусу «радянської» людини. Соціально-економічна не облаштованість життя примусових емігрантів ускладнювалася ще й складним психоемоційним станом українців, родини яких під час переселення розділяли і розселяли по русифікованій та радянизованій східній та південній Україні.

1. В'ятрович В. М. За лаштунками «Волині – 43». Невідома польсько-українська війна. Харків : Книжковий клуб «Клуб сімейного дозвілля», 2017.

2. Дрозд Р. Вигнали і забрали. Позбавлення українців їхньої малої батьківщини в комуністичній Польщі. Івано-Франківськ : Лілея НВ, 2020.

3. Копчак С., Романюк М. Депортація населення Польщі і Західної України у повоєнний період (1945–1947 рр.). *Українсько польські відносини в Галичині у ХХ ст.* Івано-Франківськ, 1997.

4. Любчик І. *Лемківські доли: трагізм і пам'ять поколінь*, Івано-Франківськ, 2020.

5. Федорчак П. Депортаційні процеси на Прикарпатті в 1944–1946 рр. (До 65-річчя депортації етнічних українців з Польщі та поляків з України). *Галичина*. 2011. Ч. 18–19.



# ЗАХИСТ ПРАВА НА ДОСТУП ДО ПУБЛІЧНОЇ ІНФОРМАЦІЇ У ПРАКТИЦІ ЄСПЛ

*Башиурин Наталія Ярославівна,*  
докторка філософії  
за спеціальністю 081 – Право,  
асистент кафедри судочинства

Функціонування сучасного суспільства на сьогодні обумовлене розвитком інформаційних технологій і миттєвим обміном інформацією між суб'єктами. Відповідно, інформація має надзвичайно важливу цінність, а тому потребує належних механізмів охорони захисту інформації як такої, а також законних прав на неї, передбачених як національним законодавством, так і міжнародними актами.

Право на інформацію, зокрема, гарантується статтею 10 Конвенції про захист прав людини і основоположних свобод, котра говорить, що «...кожен має право на свободу вираження поглядів. Це право включає свободу дотримуватися своїх поглядів, одержувати і передавати інформацію та ідеї без втручання органів державної влади і незалежно від кордонів...» [4]. У 1987 році Європейський суд з прав людини виніс перше рішення у сфері доступу до публічної інформації у справі «Леандер проти Швеції», де виклав правову позицію, яка стала стандартом у цій сфері: «право на свободу одержувати інформацію, в основному, забороняє Уряду встановлювати будь-якій особі обмеження одержувати інформацію, яку інші особи бажають або можуть бажати повідомити йому. Враховуючи обставини нинішньої справи, стаття 10 не дає приватній особі право на доступ до реєстру, який містить інформацію про її особистий стан, і не покладає на Уряд зобов'язання повідомляти цю інформацію приватній особі» [1, с. 4]. Тобто з одного боку на час прийняття цього рішення Суд вважав, що така свобода гарантується, однак в той же час держава не зобов'язана забезпечувати усім доступ до інформації, що знаходиться у володінні уряду.

Проте з роками позиція ЄСПЛ щодо розуміння і застосування статті 10 Конвенції поступово змінювалася, що зумовлено динамічним розвитком суспільства і зростання ролі права на інформацію у державах-членах.

Вже в 1998 році у справі «Guerraandothers v. Italy» Європейський суд з прав людини дійшов висновку, що стаття 10 Конвенції накладає на держави не просто обов'язок надавати громадськості інформацію з питань навколишнього середовища (власне, інформації публічного характеру), але також містить позитивне зобов'язання збирати, обробляти та поширювати таку інформацію, яка за своєю природою не могла би прийти до відома громадськості. Тобто було встановлено наявність у відповідача – конкретної держави – так званого позитивного інформаційного обов'язку щодо громадян [3, с. 83]. Таке рішення також стало показовим, фактично позиція Суду, порівняно з 1987 роком значною мірою змінила свій вектор. Тут гарантованому Конвенцією праву на доступ до публічної інформації було надано пріоритетності і фактично на державу покладено обов'язок забезпечувати це право для своїх громадян.

Вже у 2000-х роках практика ЄСПЛ щодо порушень прав на доступ до публічної інформації виявляла значне розширення судом розуміння статті 10 Конвенції в контексті гарантування цього права громадянам державою.

Основним постулатом, який застосовує Європейський суд з прав людини під час регулювання питань, що виникають при організації публічного доступу до інформації, яка має суспільний інтерес, є визнання того, що Конвенція гарантує право громадськості бути «належним чином поінформованою». ЄСПЛ зазначає, що громадськість має право отримувати інформацію та ідеї, що становлять суспільний інтерес. При цьому особливо важливим є правове запобігання втручанню держави в поширення інформації не лише публічними ЗМІ, а й приватними особами [3, с. 85]. Тобто тут ми бачимо ще й фактичне накладення Судом обмеження для держави в контексті забезпечення громадянам права на доступ до публічної інформації, де держава зобов'язана не втручатися у процес поширення такої інформації як публічними суб'єктами, так і приватними.

Слід погодитися із думкою В. Володовської про те, що у справах про доступ до публічної інформації Європейський суд як ніколи демонструє, що він справді не є «четвертою інстанцією» і керується виключно власними підходами до визнання права на доступ вартим захисту з боку Конвенції [2].

Отже на сьогодні ЄСПЛ належним чином здійснює захист порушеного права на доступ до публічної інформації, а його практика з цього приводу має надзвичайно важливе значення для правозастосування в країнах-учасницях Конвенції, куди належить і Україна.

1. Буртник Х. Правові позиції Європейського суду з прав людини у справах щодо доступу до публічної інформації. Аналітичний огляд. 2020. 142 с. URL: <https://rm.coe.int/echr-cases-2020-web/1680a10d12> (дата звернення: 04.04.2022).

2. Владовська В. Три уроки для України: захист права на доступ у ЄСПЛ. 2020. URL: <https://dostup.pravda.com.ua/news/publications/try-uroky-zakhystu-prava-na-dostup-do-informatsii-vid-yevrosudu-dlia-ukrainy> (дата звернення: 04.04.2022).

3. Гуйван П. Д. Практика ЄСПЛ щодо захисту права на доступ до публічної інформації. *Юридичний вісник*. Одеса : Гельветика, 2019. № 4. С. 81–87.

4. Конвенція про захист прав людини і основоположних свобод. Рада Європи. *Офіційний вісник України*. 1998. № 13 (№ 32 від 23.08.2006).

# ПРОБЛЕМИ ДЕРЖАВОТВОРЕННЯ В УКРАЇНІ У ПЕРІОД 1917–1922 рр.

*Вівчаренко Олег Антонович,*  
доктор юридичних наук, доцент,  
заслужений юрист України,  
заступник директора  
Навчально-наукового юридичного інституту

*Коли ви вмирали, вам дзвони не грали.  
Ніхто не заплакав за вами...  
Лиш в чистому полі ревіли гармати  
І зорі вмивались сльозами.*

У житті кожного народу бувають часи, коли колективна воля всієї людності прагне досягнути якогось одного бажання; коли весь народ проймається однією великою ідеєю, до найвищого ступеня напружує свою духовну міць, вщерть переповнюється ентузіазмом, що вже межує з фанатизмом. Історія українського народу має багато блискучих сторінок, присвячених заслуженим національним героям, що для своєї доби були справжнім символом колективних змагань народів. Все то дійсні народні герої, яких витворила й вчасно поставила перед себе національна стихія українська, яким звеліла: «Веди!» – і які дійсно вели й довели свій народ до високої мети, що нею в той час він був наповнений вщерть.

Державність... Без неї, без державності, конкретне історичне суспільство, народ чи нація набувають аморфних, незахищених форм, їм загрожує швидша чи пізніша деградація. Державність слугує надійним елементом самозахисту, є формою політичної організованості, цілісності будь-якого суспільства, формою самозбереження. Це одночасно засіб внутрішньої організованості, забезпечення певного порядку, організація внутрішнього життя, врегулювання соціально-економічних, політичних та інших відносин, передусім правових. Історія людства засвідчує: щойно певний народ чи нація самовизначилась, досягли певного рівня соціального розвитку, організації та свідомості – вони створюють свою державу.

Так сталося і з українським народом. З цього приводу є багато думок, поглядів. Ось що, зокрема писав М. Грушевський: «Теперішнє Українство – се те, що було од віків на українській землі, домагання для українського народу рівного права з іншими народами - права бути господарем на своїй одвічній землі. Тільки що народ той називав себе в давніх віках народом руським» [1].

Відновлення української суверенної держави – вже у новітній час на початку нашого ХХ ст. – найбільш болісна сторінка української історії. Ця спроба, до речі, найбільше фальшувалась, опаплюжувалась у часи комуністично-тоталітарного режиму. Це не дивно, бо вона була найближчою до сучасності, пекучою, актуальною для українців. Та їх треба було переконати, що тільки Радянська влада і комуністична партія принесли їм справжнє щастя і волю, тільки вони дбають про їх добробут і розвиток, ведуть у «світле майбутнє». Отже, радянські історики і політологи, владні структури впродовж семи десяти-

тиліть зображали Центральну Раду, всю їх діяльність як «антинародну», «буржуазно-націоналістичну», як «найзапеклішого ворога українського народу».

Така ж доля спіткала й іншу державу – Західноукраїнську Народну Республіку. Навколо їх існування накопичувались різні міфи, домисли, неправдива інформація. Але найпоширенішим засобом відходу від історичної правди було елементарне замовчування. Документальні законодавчі, інформативні матеріали, тогочасна преса знаходилась у спецфондах, були майже недоступними для дослідників. А коли дещо з нього й публікувалось, то тенденційно, на вибірковій основі. Тому хоч період громадянської війни в Україні відображений у понад 15 тисячах колективних та індивідуальних монографіях, книжках, брошурах та статтях, майже 80 збірниках документів, але в них виникнення та діяльність альтернативних щодо радянської влади або прямо ворожих їй державних утворень, держав, органів викривлювались або замовчувались, а документи підбирались вибірково, «препарувались», іноді підроблялись.

Не стали винятком із загального правила й праці істориків держави і права, які мусили підтримувати єдину офіційну лінію, заідеологізовану наукову думку і донині уже в незалежній Україні дехто з дослідників, у тому числі теоретиків та істориків держави і права перебувають у полоні старих стереотипів, старих підходів до оцінки явищ, подій, фактів, діячів української історії, державотворчих процесів тощо.

Питання становлення суті та розвитку української державності в 1917–1970 рр. висвітлювалися у численних працях самих керівників і учасників визвольних змагань цих років, дослідників української діаспори. Але спогади керівників та учасників цих подій певною мірою грішать суб'єктивізмом, іноді свідомим чи несвідомим перекручуванням дійсності, певним відходом від об'єктивності (як і будь-яка мемуарна література), прагненням видавати бажане за дійсне, виправдовуючи особисту діяльність, звинувачуючи у прорахунках і помилках інших. Щодо зарубіжних дослідників, то вони при значно більшому об'єктивізмі та добросовісності не мали доступу до закритих радянських спецфондів, до переховуваних документів, тому теж не могли претендувати на вичерпну і всебічну наукову оцінку існування діяльності УНР, ЗУНР та ін. Однак не можна не згадати глибоких фундаментальних праць таких зарубіжних українських дослідників, як Н. Полонська-Василенко, О. Субтельний, А. Жуковський, І. Нагаєвський, Д. Дорошенко, В. Верига та ін. [2].

В теперішній час, у незалежній Українській державі видається щораз більше історичної та юридичної літератури, ґрунтових досліджень як давніших, так і сучасних авторів, у т. ч. з історії держави і права. Тут передусім називаємо праці І. Крип'якевича; колективні праці сучасних авторів Б. Барана, Я. Грицака, О. Зайцева, Я. Ісаєвича та ін.; Я. Малика, Б. Вола, В. Чуприни, глибокі дослідження М. Кугутяка, О. Карпенка, С. Кобути, В. Великочия, О. Копиленка, О. Мироненка, В. Гордієнка; підручники й навчальні посібники з історії держави і права за редакцією академіка А. Рогожина та під авторством В. Кульчицького, М. Настюка, Б. Тищика, М. Литвина, О. Вівчаренка, О. Шевченка, П. Музиченка [3].

1. Грушевський М. Звідки пішло українство і до чого воно йде. Київ, 1917. С. 3.

2. Полонська-Василенко Н. Історія України : у 2 т. Київ, 1992; Субтельний О. Нарис історії України. Львів, 1991.

3. Тищик Б. Й., Вівчаренко О. А. Західноукраїнська Народна Республіка. 1918–1923.

## ВИКЛЮЧЕННЯ НЕСПРАВЕДЛИВИХ УМОВ З ДОГОВОРУ

*Гаргат Ілля Михайлович,*

аспірант 2-го року навчання

Навчально-наукового юридичного інституту

Розгляд питання про виключення несправедливих умов з договору слід розпочати через формально-логічне дослідження юридичного значення терміну «виключення». Етимологія цього терміну вказує на те, що в українській мові під «виключенням» розуміють дію, яка полягає у виокремленні чогось конкретного, відокремленні його від цілого, позбавлення зв'язків, які ототожнюють і пов'язують його з чимось загальним [1].

В цивільному праві під виключенням умови з договору розуміють процес, який відбувається на основі правил зазначених ст. 217 ЦК України. Згідно цих правил договір не може бути визнано недійсним, якщо закону не відповідають лише окремі його частини і обставини справи свідчать про те, що договір був би укладений і без включення до нього недійсної частини. У такому разі суд може визнати недійсною лише частину договору, а не весь договір у цілому [2].

Практика свідчить, що процес і юридичні наслідки визнання частини договору недійсною є аналогічні тим, які закон передбачає щодо визнання цілого договору недійсним. Втім, щодо випадків коли частину договору, яка в результаті визнана судом недійсною, було виконано якоюсь із сторін, існує окремий порядок визначення судом наслідків такого виконання залежно від підстав визнання недійсності виконаної частини.

Також ВСУ неодноразово зауважував, що наслідки недійсності договору поширюються виключно на сторони, які уклали договір, а тому не може бути покладено обов'язки щодо повернення чи компенсації на осіб, які не брали участі в укладенні договору. Це важливо, оскільки в контексті дослідження виключення несправедливих умов з договору слід зауважити, що ті договори, які були укладені після договору, частини якого визнані недійсними, не можуть бути визнані недійсними автоматично ні в цілому, ні в окремих частинах. Відповідно, питання визнання недійсними частин подальших договорів, укладених на основі договору, що визнаний недійсним в окремих частинах, підлягають окремому судовому розгляду.

Якщо проаналізувати правила зазначені у ст. 217 ЦК України в контексті досліджуваної теми, слід зауважити, що законодавець закріпив їх з метою збереження договору, включаючи можливість окремого видозмінення його частин, які будуть заважати виконанню такого договору і можуть порушувати принципи справедливості, добросовісності і розумності, що в цілому робитиме такі

договори несправедливими, порушуючи при цьому ряд принципів щодо захисту прав споживачів.

Тому, перш ніж досліджувати виключення несправедливих умов з договору слід з'ясувати наступне: які умови договору слід визнавати несправедливими та чи можливо відокремити ці умови від усього договору, чи є вони істотними умовами договору і чи не стане наслідком виключення несправедливих умов з договору спотворення договірної конструкції цілком?

Щодо визначення умов договору як несправедливих, то слід навести короткий перелік ознак, які були встановлені в моїх попередніх дослідженнях. Зокрема, несправедливі умови завжди не відповідатимуть тріумвірату засад цивільного права, якими є принципи справедливості, добросовісності і розумності. Наслідками закріплення несправедливих умов у договорі є порушення балансу договірних прав та обов'язків сторін, в якому, як правило, страждає економічно слабша сторона договору, якою є споживач.

Висновки щодо ознак несправедливих умов договору дає Верховний Суд України у постанові від 8.06.2016 року [3]. Визначення основоположних критеріїв несправедливих умов в цій постанові взято з аналізу закону №1023-ХІІ «Про захист прав споживачів», в ст. 18 якого чітко зазначено, що умова договору є несправедливою, якщо всупереч принципу добросовісності його наслідком є істотний дисбаланс договірних прав та обов'язків на шкоду споживачу [4].

Для встановлення переліку договірних умов, які законодавець відніс до несправедливих слід звертатись до ч. 3 згадуваної статті, втім слід враховувати той факт, що ч. 4 цієї статті прямо зазначає, що перелік таких умов не є вичерпним.

Вирішення другого ряду питань необхідно розпочинати з визначення місця, яке займали визнані несправедливими умови договору. Слід зазначити, що якщо положення договору визнається несправедливим, візьмімо до прикладу положення ціни, то до нього можливо застосування двох варіантів, зміна або визнання недійсним.

Окремо слід зазначити, що на вимогу однієї із сторін, у разі коли вона звернеться до суду з доказами, що зміна умов, які було визнано несправедливими, зумовить зміну інших положень, не на її користь, то тоді суд прийме рішення щодо визнання договору недійсним в цілому, за неможливості змінити усі положення, які шкодять такій стороні [5].

Щодо моменту, з якого визначається втрата юридичної сили положень, які були визнані недійсними, слід зазначити, що за загальноприйнятою практикою недійсне положення вважатиметься таким з моменту укладення договору, а у випадках зміни положень, ці зміни будуть чинними з моменту їх внесення.

Збитки, завдані застосуванням умов, що були визнані несправедливими і виключеними з договору, будуть відшкодовуватись споживачеві в повному обсязі винною особою.

Щодо нечітких чи двозначних положень договорів із несправедливими умовами, то такі умови не підлягають виключенню. Для таких випадків існує негласне правило тлумачення «*contraproferentem*», за яким такі положення тлумачаться на користь споживача.

1. Академічний тлумачний словник української мови. Онлайн версія академічного тлумачного «Словника української мови» в 11 томах (1970–1980). 1979. Т. 1. 409 с.

2. Цивільний кодекс України: Закон України від 16 січня 2003 р. URL: <https://zakon.rada.gov.ua/laws/show/435-15#Text> (дата звернення 03.04.2022).

3. Постанова Верховного Суду у складі колегії суддів судової палати у цивільних справах від 8 червня 2016 року, судова справа № 6-330цс16. URL: <https://verdictum.ligazakon.net/document/58789864> (дата звернення 03.04.2022).

4. Про захист прав споживачів: Закон України від 12 травня 1991 року. URL: <https://zakon.rada.gov.ua/laws/show/1023-12#Text> (дата звернення 03.04.2022).

5. Кучер В. О. Недійсні правочини та їх цивільно-правові наслідки : навч. посібник. Львів : Львівський державний університет внутрішніх справ. 2014. 244 с.

## **ОКРЕМІ АСПЕКТИ ПРАВА ФІЗИЧНОЇ ОСОБИ НА ТАЄМНИЦЮ ПРО СТАН ЗДОРОВ'Я**

*Гейнц Руслана Миколаївна,*

кандидатка юридичних наук, доцентка,  
завідувачка кафедри цивільного права

Правова охорона особистих немайнових прав фізичної особи щодо життя та здоров'я людини, як і дослідження проблематики охорони особистих таємниць, торкається питань належного забезпечення прав, які виникають щодо тих благ без яких існування самої людини є неможливим. Ці блага є динамічними, адже впродовж життя в кожній людині виникає потреба звертатися до закладів охорони здоров'я за медичною допомогою. При цьому більшість людей не є зацікавленими у розголошенні інформації про діагноз, методи лікування, стан здоров'я тощо. У 2020–2021-х роках через поширення у світі захворюваності на COVID-19 проблематика нерозголошення таємниці про стан здоров'я набула особливої ваги.

Загальновідомо, що досконалість правової бази може сприяти реалізації прав пацієнтів на таємницю про стан свого здоров'я або, навпаки, може буде джерелом обмеження та/або порушення таких прав. У цьому контексті особливо актуальним є питання визначення змісту таємниці про стан здоров'я.

Право фізичної особи на таємницю про стан здоров'я закріплено у ст. 386 ЦК України, положення якої у 2007 році були продубльовані в ст. 39<sup>1</sup> Основ законодавства України про охорону здоров'я [5] (далі – Основи законодавства). У ст. 39 Основ законодавства використовується термін «медична інформація», який за своїм змістовним наповненням є інформацією про стан здоров'я пацієнта, включно з метою проведення запропонованих досліджень і лікувальних заходів, а також відповідні медичні документами про стан здоров'я. У ст. 40 Основ законодавства міститься положення про нерозголошення відомостей, які складають зміст права на таємницю про стан здоров'я, для позначення яких

законодавець застосовує термін «лікарська таємниця». У пункті 3.6 Етичного кодексу лікаря України [1] вживаються терміни «лікарська таємниця» та «медична інформація». Слід зазначити, що у наукових публікаціях [2; 4] зустрічається ще й поняття «медична таємниця».

Отже, в нормативно-правових актах для позначення відомостей, які в тій чи іншій мірі торкаються інформації про стан здоров'я фізичної особи застосовуються різні поняття. При цьому змістовне наповнення перелічених понять є близьким. Об'єктом кожного із досліджуваних понять є інформація, щодо якої встановлено режим таємниці.

В доктрині права також немає єдності щодо змістовного наповнення перелічених вище понять. Так, М.І. Хавронюк вважає, що лікарську таємницю слід відрізнити від медичної таємниці. Перша є інформацією про пацієнта, друга – інформацією для пацієнта [4]. А.І. Марущак поділяє медичну інформацію на конфіденційну і неконфіденційну. Конфіденційна медична інформація і є, на думку вченого, «лікарською таємницею» [3]. О.В. Негодченко пропонує розглядати поняття «лікарська таємниця» та «медична таємниця» як тотожні [2].

Аналіз змісту статті ст. 386 ЦК України та підходу до її формулювання свідчить, що «інформація про факт звернення фізичної особи за медичною допомогою, діагноз, а також про відомості, одержані при її медичному обстеженні» – це інформація, яка законодавцем не включається у зміст права на таємницю про стан свого здоров'я, адже у ч. 1 цієї статті закріплено, що фізична особа має право на таємницю про стан свого здоров'я, факт звернення за медичною допомогою, діагноз, а також про відомості, одержані при її медичному обстеженні.

Щодо поняття «медична таємниця», то чинне законодавство України не містить його дефініції, а лише вказівки на види такої інформації, які є характерними і для лікарської таємниці. З урахуванням викладеного, можна зробити висновок, що об'єктом як лікарської, так і медичної таємниці є інформація про стан здоров'я.

Визначаючи зміст поняття «таємниця про стан здоров'я», слід провести аналіз легального визначення поняття «здоров'я». На законодавчому рівні дефініція даного поняття закріплена в абз. 2 ч. 1 ст. 3 Основ законодавства і визначається як «стан повного фізичного, психічного і соціального благополуччя, а не тільки відсутність хвороб і фізичних вад». Відтак можна виокремити такі його складові як фізичне, психічне та соціальне здоров'я. Інформація про фізичне і психічне здоров'я – це відомості про стан організму та мозок людини, при якому забезпечується емоційна, інтелектуальна та вольова взаємодія із зовнішнім середовищем, а інформація про соціальне здоров'я – це відомості про соціальні умови, що сприяють розвиткові життя та діяльності людини. Отже, зміст поняття «інформація про стан здоров'я» охоплює відомості про фізичну особу, які дозволяють встановити стан її здоров'я і відповідно не повинні бути розголошені.

Слід зазначити, що таємниця про стан здоров'я не передбачає приховування інформації від пацієнта, адже пацієнт має право знати про всі аспекти своєї хвороби, методи лікування тощо. Відповідно до Закону України «Про інформацію» інформація про стан здоров'я є конфіденційною [6]. Відтак, право на таємницю про стан здоров'я слід розглядати як збереження в таємниці відомо-



мостей про пацієнта, які за правом належать тільки йому, а не як утаємничення медичної інформації від особи, яка звернулася за медичною допомогою.

1. Етичний кодекс лікаря України, прийнятий та підписаний Всеукраїнським з'їздом лікарських організацій та X З'їздом Всеукраїнського лікарського товариства в м. Євпаторії 27.09.2009 р. URL: <https://zakon.rada.gov.ua/rada/show/n0001748-09#top>.

2. Негодченко О. В. Медична та лікарська таємниці як гаранті приватності. *Право і суспільство*. 2013. № 2. С. 41–48.

3. Марущак І. А. Лікарська таємниця і конфіденційна медична інформація: питання правового регулювання. *Управління закладом охорони здоров'я*. 2007. № 5. С. 24–29.

4. Мельник М. І., Хавронюк М. І. Науково-практичний коментар кримінального кодексу України. 2010. URL: <https://jurisprudence.club/ugolovnoe-pravo-uchebnik/stattya-145-nezakonne-rozgoloshennya.html>.

5. Основи законодавства України про охорону здоров'я: Закон України від 19 листопада 1992 р. № 2801-XII. Дата оновлення: 12.01.2022. URL: <https://zakon.rada.gov.ua/laws/show/2801-12#top> (дата звернення 15.03.2022).

6. Про інформацію: Закон України від 02 жовтня 1992 № 2657-XII. Дата оновлення: 01.01.2022. URL: <https://zakon.rada.gov.ua/laws/show/2657-12#Text> (дата звернення 16.03.2022).

## **ВИКОРИСТАННЯ ЯДЕРНОЇ ЗБРОЇ У ВІЙСЬКОВОМУ КОНФЛІКТІ: ОЦІНКА У СВІТЛІ ПРИНЦИПІВ МІЖНАРОДНОГО ГУМАНІТАРНОГО ПРАВА**

*Грицан Ольга Анатоліївна,*  
кандидатка юридичних наук, доцентка,  
доцентка кафедри конституційного,  
міжнародного та адміністративного права

Норми міжнародного гуманітарного права стосуються ситуацій ймовірного застосування ядерної зброї під час збройних конфліктів,

В 1996 році Генеральна Асамблея ООН звернулася до Міжнародного суду ООН за консультативним висновком щодо законності погрози застосування ядерної зброї. Це був перший випадок, коли Міжнародний Суд розглянув фундаментальне питання про статус ядерної зброї відповідно до норм міжнародного права. Суд дійшов до висновку, що ані звичаєве, ні договірне міжнародне право не містять повної заборони на застосування або погрозу застосування ядерної зброї в цілому. Однак, на думку Суду, погроза або застосування ядерної зброї повинні бути сумісні з принципами і нормами міжнародного гуманітарного права.

В першу чергу Суд зауважив на необхідності дотримання принципів розмежування та пропорційності. Крім того, у рішенні як звичаєве правило згадується застереження Мартенса. Схожу думку у своїй резолюції в 2011 р. висло-

вили представники Міжнародного Червоного Хреста і Червоного Півмісяця, заявивши, що «важко уявити, як будь-яке застосування ядерної зброї, яке було би сумісним з нормами міжнародного гуманітарного права, зокрема, правилами розмежування, запобігання і пропорційності» [1].

Порушення *принципу розмежування* полягає в тому, що ядерна зброя є зброєю невибіркової дії, тому при її застосуванні практично неможливо здійснити розмежування між військовими цілями і цивільними об'єктами. Як зазначається в літературі – її застосування має неконтрольовані наслідки. До прикладу, характер поширення радіоактивних частинок після вибуху буде залежати від місця застосування і детонації ядерної бомби (під землею, під водою чи в атмосфері), а також цілого ряду географічних, кліматичних і метеорологічних чинників. Останні, зазвичай, проконтролювати важко, в результаті чого поширення радіації стримати стає практично неможливо [2, с. 632].

Очікуваний збиток також повинен бути оцінений з точки зору дотримання *принципу пропорційності*. Завдяки фундаментальним властивостям, ядерну зброю важко використовувати, не завдаючи значної супутньої шкоди цивільному населенню і цивільним об'єктам. Як вірно підмічено у Ванкуверській декларації (2011) те, що ефекти застосування зброї не піддаються контролю, означає, що держави не можуть бути впевнені, що для нападу застосовується сила не більша, ніж необхідно для досягнення військових цілей, і що його вплив на цивільних осіб, цивільні об'єкти і стан навколишнього середовища не надмірні порівняно з передбачуваною безпосередньою військовою вигодою.

Застосування ядерної зброї неминуче тягне за собою безпосереднє або подальше забруднення багатьох елементів екосистеми. Не володіючи явними ознаками небезпеки, забруднене довкілля на довгий час стає непридатним для нормального життя людини, в чому проглядається явне порушення *принципу гуманізму* від застосування ядерної зброї.

Видається неможливим також оправдання використання ядерної зброї *військовою необхідністю*. На сьогодні всі ядерні держави володіють високотехнологічним звичайним озброєнням, завдяки якому можна завдавати точкові удари на великі відстані. Таким чином, досягнення будь-якої раціональної військової мети видається можливим і без застосування ядерної зброї, а єдиною причиною її застосування вбачається залякування та знищення всього живого і неживого у районі бойових дій.

Також через неможливість передбачення для довкілля наслідків від ядерного вибуху, а отже – і неможливість їх уникнення, можна стверджувати про очевидне порушення *принципу попередження*.

Порушення *принципу нейтралітету* також можна обґрунтувати неможливістю просторового та часового контролю над детонацією ядерного вибуху. За аналогією, аварія на Чорнобильській АС спричинила складне радіоактивне забруднення територій Білорусі та Російської Федерації, а також вплинула на довкілля ряду країн Європи. З цього вбачається, що наслідки застосування ядерної зброї не мають національних кордонів [3, с. 32].

Одним з недоліків Рішення з ядерної зброї можна вважати те, що Суд не визнав за можливе застосування до ядерної зброї Женевського протоколу про хімічну, бактеріологічну та інші види зброї 1925 р., що дало би підставу

вважати цю зброю забороненою. Таку позицію різко розкритикував французький дослідник Е. Давід, доводячи, що насправді ядерна зброя володіє всіма ознаками хімічної [4, с. 392]. Також у висновку не виключається можливість її застосування в порядку самооборони. У зв'язку з цим, військові доктрини найсильніших ядерних держав, в тому числі – Російської Федерації, містять положення про можливість застосування ядерної зброї в порядку самооборони. Як засвідчила практика, створення фіктивних умов для самооборони для Російської Федерації у разі необхідності, є абсолютно прийнятним.

Таким чином, існуючий на сьогодні досвід фактичного недотримання ядерною державою існуючих міжнародних угод та взятих на себе зобов'язань не виключає можливість порушення нею обов'язку щодо застосування у військових конфліктах ядерної зброї лише в цілях самооборони. Договірні механізми при цьому не дають достатніх можливостей для запобігання розвитку несприятливого сценарію. За таких обставин саме дотримання принципів міжнародного гуманітарного права має лежати в основі обґрунтування повної заборони на застосування ядерної зброї у будь-яких збройних конфліктах.

1. Resolution 1 adopted by the Council of Delegates of the Red Cross and Red Crescent Movement, December, 2011.

2. Louis M., Eleanor M. The human costs and legal consequences of nuclear weapons under international humanitarian law. *International Review of the Red Cross*. 2015. Vol. 97. № 899. Article 6. P. 618–642.

3. Corwin, David M. The Legality of Nuclear Arms Under International Law. *Penn State International Law Review*. 1987. Vol. 5. № 2, Article 6.

4. Давид Э. Принципы права вооруженных конфликтов: Курс лекций, прочитанных на юридическом факультете Открытого Брюссельского университета. Москва : Международный Комитет Красного Креста, 2011. 1144 с.

## ТЕОРЕТИЧНІ ПІДСТАВИ ДОГОВІРНОГО РЕГУЛЮВАННЯ

*Гришко Уляна Петрівна,*  
кандидатка юридичних наук,  
викладачка кафедри цивільного права

Аналіз чинного, різногалузевого законодавства дає можливість мотивувати затребуваність договірних конструкцій, котрі залучені до регулювання відносин. Загалом сучасна практика свідчить про відсутність погодженої концепції договорів, що вказує на можливі прогалини в регулюванні та породжує проблеми праксіологічного характеру. Договір виступає самостійним джерелом права, окремим юридичним інструментом, що встановлює, змінює чи припиняє відносини та визначає індивідуальну волю суб'єктів права. Договірне регулювання встановлює права та обов'язки учасників і є засобом узгодження законних інтересів сторін, їх прагнень та тенденцій розвитку предмету співпраці. Державні інституції при впровадженні договірного правового регулювання суспільних

відносин надають певну міру свободи суб'єктам права і ставлять за мету запровадження більш гнучкого механізму регулювання цих відносин.

Зважаючи на це, можна виокремити декілька теоретичних підстав договірного правового регулювання в сучасних умовах розвитку суспільства. До них відносяться такі.

По-перше, договірне регулювання потребує двостороннього / багатостороннього волевиявлення суб'єктів правовідносин. На відміну від інших джерел права, як приміром нормативний акт, правовий звичай чи правовий прецедент, договір, має унікальний характер в тому, що не може існувати як одностороннє волевиявлення, це завжди дво-/багатосторонній акт.

По-друге, договірне регулювання в своїй антропологічній природі містить консенсус договірних сторін. Тут має бути присутня узгодженість, інтегрування, взаємодія волей сторін договору. Домінантною правовою ідеологією для договірної сфери є консенсусність (згода). Вказане неможливо без досягнення правового компромісу. Як вказує С. Бобровник, «він є однією із визначальних засад функціонування демократичного режиму, основою легітимації влади, яка є суб'єктом закріплення та гарантування прав людини. Це ефективний засіб упорядкування правових конфліктів у сфері прав людини; правовий компроміс викликає юридичні наслідки для суб'єктів суспільних відносин, у тому числі шляхом застосування примусових засобів до суб'єктів, які не виконують обов'язків чи порушують права інших суб'єктів. Нарешті правовий компроміс є умовою будь-яких правовідносин у сфері реалізації прав людини. Саме досягнення правового компромісу у сфері прав людини забезпечує можливість вирішення виникаючих конфліктів та визначає рівень ефективності діяльності держави в означеній сфері» [1, с. 45].

По-третє, підставою належного регулювання буде імплементація в договірних відносинах особистої волі сторін. Науковці вказують, що договір має регулятивний характер та значення як правового інструменту, засобу, «виходячи з потреби забезпечення своїх інтересів, за власною волею, вступають у відносини та визначають у них конкретний зміст, деталізують права та обов'язки, тим самим забезпечуючи регулювання своїх відносин» [2, с. 253].

Мінімізація примусу при реалізації суспільних відносин є визначною характеристикою демократичного транзитивного суспільства та правової держави, оскільки тоді механізм правового регулювання діє природньо і синхронно, ґрунтуючись на потребі учасників суспільного процесу, тому не має потреби застосовувати примусові важелі впливу. Вони можуть залишатися превентивними складовими унормування, але у договірному порядку виконання відбувається добровільно, опираючись на належний рівень правової соціалізації та правосвідомості учасників юридичної діяльності. Така характеристика при нормативному регулюванні, здавалось би, має утопічне забарвлення. Однак вона цілком прийнятна для договірних відносин, де виконання мало б носити добровільний характер, оскільки виникло з особистої свободної волі суб'єкта права, а не нав'язано державою чи її інституціями.

Четвертою підставою договірного регулювання буде те, що воно націлено на досягнення корисного соціального результату. Як свідчить юридична практика, право нормотворця не повністю відповідає соціальним потребам і своє-

часно їх відображає. «За найпромовистіший приклад можна взяти радянські законодавчі акти, спрямовані на примусову колективізацію сільського господарства, націоналізацію промисловості і землі. Цілі цих законодавчих актів досягнуті, але чи можна оцінювати проведені заходи як соціально ефективні? Безумовно, у процесі правового регулювання мають спростовувати хибну думку про те, що мета виправдовує засоби. Застосування антигуманних правових засобів, завуальованих під суспільно корисні, зрештою, спричиняє те, що їх не підтримує значна частина населення» [2, с.70].

По-п'яте, потреба в договірному регулюванні виникає лише в разі можливості врегулювання відносин за допомогою індивідуальної норми. Особливість в тому, що така норма не може суперечити загальним правовим нормам і принципам визначеної юридичної ідеології держави. «Першим і головним елементом виключного значення механізму правового регулювання договірних відносин є саме нормативна основа (норма права, як юридичний факт, що визначає поведінковий аспект договірного правовідношення. У якості такої норми є норми статутного цивільного права (встановлені державою), та (або) створювані самими учасниками цивільних відносин норми договірного цивільного права» [3, с. 241–242].

Отже, теоретичними підставами договірного правового регулювання є: двостороннє/багатостороннє волевиявлення суб'єктів правовідносин; має містити унормований консенсус договірних сторін; імплементації в договірних відносинах особистої волі сторін; націлення на досягати корисного соціального результату; можливість врегулювання відносин за допомогою індивідуальної норми.

1. Бобровник С. В. Доктринальний аналіз правового компромісу та його роль у забезпеченні прав людини. *Альманах права. Роль правової доктрини у забезпеченні прав людини*. Київ : Інститут держави і права імені В. М. Корецького НАН України, 2020. Вип. 11. С. 42–47.

2. Гетьман А. П., Борисова В. І., Євсєєв О. П. Договір як універсальна правова конструкція : монографія Харків : Право, 2012. 428 с.

3. Федик Є. І., Горецька Х. В. Механізм правового регулювання договірних відносин *Сучасні напрями розвитку економіки, підприємництва, технологій та їх правового забезпечення* : матеріали Міжнародної науково-практичної конференції / відп. за вип.: проф. Б. Б. Семак. Львів : Вид-во Львівського торговельно-економічного університету, 2021. С. 241–242.

# ПРАКТИКА ЄВРОПЕЙСЬКОГО СУДУ З ПРАВ ЛЮДИНИ В ВИРІШЕННІ ТРУДОВИХ СПОРІВ ЗА ЗАЯВАМИ ГРОМАДЯН УКРАЇНИ

*Данилюк Леся Романівна,*  
кандидатка юридичних наук, доцентка,  
доцентка кафедри трудового,  
екологічного та аграрного права

Конвенція про захист прав людини і основоположних свобод (Європейська конвенція з прав людини) [1] була підписана в 1950 році, а в 1997 році ратифікована Україною та набрала чинності для неї. Європейський суд з прав людини (ЄСПЛ) є міжнародним судовим органом, юрисдикція якого поширюється на держави-члени Ради Європи, які ратифікували Конвенцію.

Безпосередньо захисту трудових прав людини присвячена ст. 4 Конвенції, яка встановлює заборону рабства та примусової праці й в якій визначено: «1. Нікого не можна тримати в рабстві або в підневільному стані. 2. Ніхто не може бути присилуваний виконувати примусову чи обов'язкову працю». Також у ч. 3 цієї статті закріплено: «значення терміна «примусова чи обов'язкова праця» не поширюється: а) на будь-яку роботу, виконання якої зазвичай вимагається під час призначеного згідно з положеннями статті 5 цієї Конвенції тримання в умовах позбавлення свободи або під час умовного звільнення; б) на будь-яку службу військового характеру або – у випадку, коли особа відмовляється від неї з мотивів особистих переконань у країнах, де така відмова визнається, – службу, яка вимагається замість обов'язкової військової служби; в) на будь-яку службу, що вимагається у випадку надзвичайної ситуації або стихійного лиха, яке загрожує життю чи благополуччю суспільства; г) на будь-яку роботу чи службу, яка є частиною звичайних громадянських обов'язків».

Аналіз практики ЄСПЛ у вирішенні трудових спорів за заявами громадян України свідчить про відсутність справ саме за спеціальною статтею 4 Конвенції (Заборона рабства і примусової праці). Однак це аж ніяк не означає, що в процесі захисту своїх трудових прав громадяни України не звертаються до ЄСПЛ. Як раз навпаки, такі провадження є відомими для ЄСПЛ, проте в них визнаються порушення інших статей Конвенції в ході функціонування трудових правовідносин.

У цьому контексті перш за все потрібно зазначити, що найбільш поширеною категорією трудових справ за заявами громадян України в ЄСПЛ є спори про стягнення заборгованостей із державних підприємств по заробітних платах. Питома вага цих справ припадає на початок 2000-х років і як правило зумовлена попереднім порушенням щодо даних підприємств процедур банкруцтва, наприклад: «Ромашков проти України», «Долгов проти України», «Сокур проти України», «Трихліб проти України», «Божко проти України», «Журба проти України», «Касперович проти України». В усіх перерахованих справах Суд визнав порушення ч. 1 ст. 6 Конвенції (Право на справедливий суд), а також у першій із наведених ст. 13 Конвенції (Право на ефективний засіб правового захисту) та в останніх трьох ст. 1 Протоколу 1 Конвенції (Захист власності).

Наступною категорією таких справ є спори, в яких разом з вимогами про відшкодування заборгованостей із заробітних плат піднімаються питання поновлення на роботі, створення профспілок, участі в пікетах, трудової дисципліни та дисциплінарних стягнень (наприклад, справа «Трофимчук проти України»). Або ж спори, самостійним предметом яких є право на страйки, питання діяльності профспілок, Національної служби посередництва і примирення (наприклад, справа «Веніамін Тимошенко та інші проти України»). Так у другому з наведених випадків Суд визнав порушення ст. 11 Конвенції (Свобода зібрань та об'єднання), а в першому постановив його відсутність.

Цікавим прикладом серед досліджуваної нами практики ЄСПЛ є відносно нова справа «Полях та інші проти України» (рішення від 17.10.2019) про поновлення на посадах і відшкодування втрачених заробітних плат особам, які займали посади, щодо яких було здійснено заходи з очищення влади (люстрації), відповідно до Закону України «Про очищення влади».

У п. 193 рішення по даній справі Суд встановив, що трудові спори за своїм характером вимагають швидкого вирішення з огляду на важливість предмета спору для зацікавленої особи, яка через звільнення втрачає засоби до існування. В п. 333 рішення Суд обґрунтував відхилення вимог другого та третього заявників щодо відшкодування матеріальної шкоди в сумах втрачених заробітних плат (16 835,43 євро та 43 362,24 євро відповідно), мотивуючи це тим, що їх позови розглядаються на національному рівні. Водночас у п. 334 рішення Суд наголосив, що заявники за необхідності зможуть подати нові заяви стосовно цього [2].

В ході розгляду цієї справи Суд визнав порушення ч. 1 ст. 6 Конвенції (Право на справедливий суд) щодо перших трьох заявників та ст. 8 Конвенції (Право на повагу до приватного і сімейного життя) щодо всіх заявників. Суд постановив, що: «(а) упродовж трьох місяців з дати, коли це рішення набуде статусу остаточного відповідно до пункту 2 статті 44 Конвенції держава-відповідач повинна сплатити заявникам такі суми, які мають бути конвертовані в національну валюту держави-відповідача за курсом на день здійснення платежу: (i) 5000 (п'ять тисяч) євро кожному заявнику та додатково суму будь-якого податку, що може нараховуватись, в якості відшкодування моральної шкоди; (ii) 1500 (одна тисяча п'ятсот) євро першому заявнику та по 300 (триста) євро другому – п'ятому заявникам та додатково суму будь-якого податку, що може нараховуватись заявникам, в якості компенсації судових та інших витрат...» [2].

1. Про захист прав людини і основоположних свобод (з протоколами) : Конвенція Ради Європи від 04.11.1950 р. URL: [https://zakon.rada.gov.ua/laws/show/995\\_004#Text](https://zakon.rada.gov.ua/laws/show/995_004#Text) (дата звернення: 08.04.2022).

2. Рішення Європейського суду з прав людини від 17.10.2019 р., судова справа «Полях та інші проти України» (Заява № 58812/15 та 4 інші заяви). URL: [https://zakon.rada.gov.ua/laws/show/974\\_e71#Text](https://zakon.rada.gov.ua/laws/show/974_e71#Text) (дата звернення: 08.04.2022).

# РИЗИК ТА ВІДПОВІДАЛЬНІСТЬ У ПРИВАТНОМУ ПРАВІ

*Дубицька Наталія Тарасівна,*

аспірантка 3-го року навчання

Навчально-наукового юридичного інституту

Дослідження приватної відповідальності та з'ясування її місця в системі юридичної є неповним без виявлення її особливостей. Це стосується і професійного ризику як малодослідженої теоретичної конструкції у цивільному праві. У доктрині поняття ризику досить часто ототожнюють з поняттям вини, що не завжди можна вважати виправданим. Причому порівняльний аналіз цих юридичних конструкцій доводить, що потрібно чітко розмежовувати діяльність, пов'язану з ризиком для життя від діяльності, що вважається підвищено небезпечною для оточуючих внаслідок експлуатації відповідних «ризикових» об'єктів (використання яких спричиняє чи може завдати шкоди суспільству чи окремим громадянам).

Поняття ризику у цивільному праві має й законодавче підґрунтя. Згідно ст. 50 Цивільного кодексу України (далі ЦК) однією з умов визнання діяльності підприємницькою є ризик. Що стосується, скажімо, ст.ст. 924 і 947 ЦК України передбачено дещо протилежне формулювання – головним чином йде мова про ризик «втрати, нестачі, псування або пошкодження». І цим, звичайно, не вичерпуються випадки застосування цього терміну у цивільному законодавстві.

Потрібно проблему ризику у таких різних її аспектах: зокрема, з погляду виконання зобов'язань, з огляду на підстав відшкодування збитків та у межах цивільної відповідальності. Не зовсім правильно ототожнювати поняття ризику із настанням невігідних несприятливих наслідків, а також розглядати як несприятливий результат. В такому розумінні даний термін пов'язується із приватною відповідальністю.

У науці цивільного права визнаються дві самостійні передумови виникнення «цивільної відповідальності за ризик»:

1) особливий рід діяльності, пов'язаний з використанням техніки (що є небезпечним для оточення);

2) через неможливість людини контролювати настання відповідних шкідливих наслідків); неналежна (яка може передбачати альтернативу настання несприятливих майнових наслідків для особи делінквента) поведінка суб'єкта правопорушення, яка визначається на засадах вини.

Застосування терміну «відповідальність без вини» є некоректним, правильніше говорити про відповідальність за ризик, оскільки дійсною умовою притягнення до відповідальності є дія випадку як зворотна сторона юридичного ризику. З цим твердженням можна погодитися, але лише щодо деліктної відповідальності. З урахуванням існування в цивільних відносинах двох видів зобов'язань – договірних і недоговірних, цілком виправдано поділяти відповідальність без вини на договірну і недоговірну-деліктну. При цьому під договірною відповідальністю без вини слід розуміти відповідальність, підставою виникнення якої є порушення договірних зобов'язань або норм цивільного законодавства, що регулюють договірні правовідносини (наприклад, ст. 614, ч. 2, 3 ст. 950



ЦК України). Позадовірня відповідальність без вини виникає не з порушення договору, а внаслідок завдання шкоди, тобто з деліктів (ст.ст. 1173–1176, 1187, 1209 ЦК України). На відміну від деліктної, договірня відповідальність без вини виникає в рамках уже існуючих правовідносин, де вже чітко визначені боржник і кредитор, їхні права і обов'язки.

Підставою виникнення договірної відповідальності є порушення відносного суб'єктивного права, конкретного обов'язку. За загальним правилом, договірні зобов'язання сторони приймають на себе добровільно. Боржник, укладаючи договір, порівнює або принаймні має порівнювати свої можливості зі змістом прийнятих на себе обов'язків; він усвідомлює характер узятих обов'язків і цілком конкретно передбачає можливість настання відповідальності в разі їхнього порушення.

Отже, ризик – це виправдана необхідність, обґрунтована потребою у залученні шкідливих об'єктів у конкретній сфері діяльності. У зв'язку з цим настання договірної відповідальності в переважній більшості випадків позбавлене ступеня раптовості, а отже, і ризику.

1. Васильєва В. А. Захист порушених суб'єктивних прав та юридична відповідальність (теоретичні та методологічні аспекти). *Реформування юридичної освіти: виклики часу : збірник статей до ювілею доктора юридичних наук, професора Наталії Семенівни Кузнецової* / відп. ред. О. В. Кохановська та О. О. Кот. Київ : ПрАТ «Юридична практика», 2019. С. 511–522.

2. Аномалії в цивільному праві України : навч.-практ. посіб. / Р. А. Майданник та ін. ; за ред. д-ра юрид. наук, проф. Р. А. Майданника. 2-ге вид., переробл. та допов. Київ : Юстініан, 2010. С. 190–197.

## **ЮРИДИЧНІ ОСОБИ У СФЕРІ РОЗРОБКИ І РЕАЛІЗАЦІЇ ІННОВАЦІЙ: ПРОБЛЕМИ СИСТЕМАТИЗАЦІЇ**

*Зеліско Алла Володимирівна,*  
докторка юридичних наук, професорка,  
професорка кафедри цивільного права

Правовими формами для реалізації інновацій та їх розробки є традиційні цивільно-правові конструкції – договір та юридична особа. В останньому аспекті чинне законодавство відзначається надзвичайно масштабним продукуванням різноманітних видів юридичних осіб, на кшталт інноваційних структур, інноваційних підприємств, технологічних парків, наукових парків, технополісів, бізнес-інкубаторів тощо. На жаль, законодавчі положення щодо усіх цих юридичних осіб абсолютно не узгоджені між собою. З позиції юридичної техніки функціональне навантаження щодо установаження загальних базових положень щодо усіх юридичних осіб у сфері інновацій мало б виконуватися Законом України «Про інноваційну діяльність» [1]. Однак, із цим завданням вказаний нормативний акт не справляється. Відповідно, єдиного підходу щодо усіх юридичних осіб у сфері інновацій чинне законодавство не містить.

Закон України «Про інноваційну діяльність» установлює поняття інноваційного підприємства. підприємство (об'єднання підприємств), що розробляє, виробляє і реалізує інноваційні продукти і (або) продукцію чи послуги, обсяг яких у грошовому вимірі перевищує 70 відсотків його загального обсягу продукції і (або) послуг». Формами інноваційних підприємств згідно із нормативним актом є технопарки, технополіси та бізнес-інкубатори. Тут критерієм належності юридичної особи до такої форми є обсяг продукції і послуг, які виробляються і реалізуються на основі інновацій. Щодо організаційно-правової форми, то Закон відповіді на це питання не дає.

Закон України «Про спеціальний режим інвестиційної і інноваційної діяльності технопарків» містить поняття технологічного парку – юридична особа або група юридичних осіб, що діють відповідно до договору про спільну діяльність без створення юридичної особи та без об'єднання вкладів з метою створення організаційних засад виконання проектів технологічних парків з виробничого впровадження наукоємних розробок, високих технологій та забезпечення промислового випуску конкурентоспроможної на світовому ринку продукції [2]. Ознака щодо обсягу продукції інноваційного характеру цим нормативним актом не використовується. Таким чином, можна зробити висновок, що цей акт розроблявся так, ніби Закону «Про інноваційну діяльність» нема.

Різномбій у сфері законодавства щодо піднятих нами питань поглибив Закон України «Про наукові парки». Аналіз його норм настановлює на висновок про відсутність для нього положень означених вище двох законодавчих актів. Він встановлює поняття наукового парку – юридична особа, що створюється з ініціативи вищого навчального закладу та / або наукової установи шляхом об'єднання внесків засновників для організації, координації, контролю процесу розроблення і виконання проектів наукового парку [3].

Виходячи із основних догм юридичної техніки, систематизація усіх юридичних осіб у сфері інновацій вимагає застосування у загальному нормативному акті Законі України «Про інноваційну діяльність» базових положень щодо усіх юридичних осіб, які займаються розробкою та реалізацією інновацій та використання у ньому родового поняття для усіх такого виду юридичних осіб. У цьому плані цікавим видається підхід, який пропонується у проекті Закону України «Про підтримку та розвиток інноваційної діяльності». У проекті запроваджено таке «родове» поняття як інноваційний парк та зазначено, що його видами є: науковий парк; технологічний парк; індустріальний парк; господарське об'єднання, створене з метою розвитку науково-технічної та/або інноваційної діяльності, використання наукового та/або інноваційного потенціалу, матеріально-технічної бази для комерціалізації результатів наукових досліджень, створення та/або впровадження інновацій. Попри свій позитив, наведене вище поняття охоплює різні структури – одні наділені статусом юридичної особи, інші ж – ні. Таким чином, позитивно оцінюючи спробу законодавця запровадити той спільний понятійний знаменник щодо усіх суб'єктів інноваційної діяльності, не можна не відмітити те, що потреба вироблення єдиних правових підходів саме щодо юридичних осіб у досліджуваній сфері зберігається. Більше того, запропонований проект запроваджує у своїх положеннях ще масу додаткових понять з приводу різних видів юридичних осіб у сфері

інновацій. Вказаний аспект видається недоречним в умовах і так існування надзвичайно різної кількості видів досліджуваних юридичних осіб і в світлі задекларованого напрямку щодо рекодифікації ЦК України у напрямі уніфікації системи організаційно-правових форм юридичних осіб приватного права.

Таким чином, потреба установлення в Законі України «Про інноваційну діяльність» загальних норм щодо усіх юридичних осіб у сфері інновацій зберігається. Спеціальні ж норми окремих нормативних актів у сфері інноваційної діяльності за таких умов будуть застосовуватися відповідно до загальних норм Закону «Про інноваційну діяльність» і якщо йому не суперечитимуть. Така побудова законодавства у площині встановлення юридичних осіб у сфері інновацій є логічною і відповідною догмам юридичної техніки.

1. Про інноваційну діяльність : Закон України від 4 липня 2002 року № 40-IV. *Відомості Верховної Ради України (ВВР)*. 2002. № 36. Ст. 266. URL: <https://zakon.rada.gov.ua/laws/show/40-15#Text>.

2. Про спеціальний режим інвестиційної і інноваційної діяльності технопарків : Закон України від 16 липня 1999 року № 991-XIV. *Відомості Верховної Ради України (ВВР)*. 1999. № 40. Ст. 363. URL: <https://zakon.rada.gov.ua/laws/show/991-14#Text>.

3. Про наукові парки: Закон України від 25 червня 2009 року № 1563-VI. *Відомості Верховної Ради України (ВВР)*. 2009. № 51. Ст. 757. URL: <https://zakon.rada.gov.ua/laws/show/1563-17#Text>.

4. Проект Закону України «Про підтримку та розвиток інноваційної діяльності» : громадське обговорення. *МОН України*. URL: <https://mon.gov.ua/ua/news/gromadske-obgovorennya-zakonoprojekt-shodo-pidtrimki-ta-rozvitku-innovacijnoi-diyalnosti>. (дата звернення: 19.11.2021).

## **ПРАВОВА ПРИРОДА НЕПІДПРИЄМНИЦЬКИХ ТОВАРИСТВ ТА ЇЇ ВПЛИВ НА СПЕЦИФІКУ ЧЛЕНСТВА У НИХ**

*Зозуляк Ольга Ігорівна,*  
докторка юридичних наук, професорка,  
професорка кафедри цивільного права;  
*Кузик Вікторія Володимирівна,*  
аспірантка кафедри цивільного права

Тенденції розвитку будь-якого цивільно-правового явища однозначно впливають на напрямки розвитку та зміни у структурі його окремих елементів. Інститут непідприємницьких товариств не є винятком у контексті вищенаведеної тези, оскільки характерна та чітко виражена останніми роками неоднорідність правової природи непідприємницьких товариств спричиняє низку характерних рис участі у таких непідприємницьких структурах зі статусом юридичної особи, зокрема, характеристики прав їх членів.

Саме неоднорідність правової природи зазначених юридичних осіб, яка проявляється, в першу чергу, в різних інтересах (це можуть бути як публічні,

так і приватні інтереси) та різній меті діяльності, з якою вони можуть створюватися (мета може відповідати найрізноманітнішим соціально-економічним, політичним, екологічним та інші потребам суспільства).

Власне, категорія інтересу та ряд додаткових характерних елементів, які ідентифікують цивільно-правове становище зазначених юридичних осіб, дають можливість виділити дві великі групи непідприємницьких товариств: першу групу непідприємницьких товариств складають ті, що діють із приватноправовим інтересом; між членами такого товариства та самим товариством виникає майновий зв'язок; можливість застосування заходів цивільно-правові відповідальності за зобов'язаннями товариства до членів останнього. Перша група непідприємницьких товариств наповнюється усіма різновидами споживчих товариств та інших непідприємницьких товариств, що відповідають зазначеним характеристикам.

Друга група непідприємницьких товариств – це ті товариства, які діють із публічно-правовим інтересом, де між членом такого товариства і товариством не виникає майнового зв'язку, а відповідно і не виникає обов'язку нести цивільно-правову відповідальність за зобов'язаннями такого товариства. Другу групу непідприємницьких товариств складають всі різновиди громадських об'єднань.

Проте, не вдаючись до деталей характеристики системи непідприємницьких товариств, можна зробити висновок, відповідно до якого у вищенаведеному групуванні, простежується специфіка членства, що має місце у споживчих товариствах та громадських об'єднаннях.

Власне, права, що виникають із членства у непідприємницьких товариствах тяжіють та у багатьох випадках пересікаються із правами, що виникають в учасників підприємницьких юридичних осіб. Окреслена проблема щодо співвідношення прав членства та прав участі у непідприємницьких товариствах, особливо в контексті останніх правових висновків Верховного Суду не є абсолютно новою для цивілістики [1; 2].

Як наголошують фахівці у сфері корпоративного права, ВП ВС «запровадила підхід до вирішення спору, виходячи із його сутності, з дійсних правовідносин, що склалися між учасниками конфлікту, а не з огляду на сформований позивачем склад сторін» [3]. Якщо екстраполювати даний підхід на спори, що виникають у непідприємницькому товаристві, то з однієї сторони такий підхід є правильним з точки зору процесуальних аспектів та вирішення конфлікту з урахуванням суті правовідносин, з іншої – він у певній мірі породжує ототожнення прав членів непідприємницьких товариств та прав учасників підприємницьких юридичних осіб. Наведене обумовлює необхідність перегляду інституту членства у таких юридичних особах та вказує на певні тенденції і певні зміни даного інституту, що має бути відображене у перспективному законодавстві.

Справді, варто погодитися із аргументами тих науковців, які наголошують, що вважати, що у всіх непідприємницьких товариствах виникають корпоративні права є певною мірою необґрунтовано і не відповідає розумінню інституту членства загалом. З такою позицією, безумовно, слід погодитись адже членські правовідносин та правовідносини участі, з яких виникають корпоративні права, що складаються у юридичних особах ототожнювати не слід.

Але вказана вище правова природа певних непідприємницьких товариств може породжувати виникнення корпоративних прав у членів таких товариств. Так, на сьогодні є усі підстави констатувати, що інститут членства у споживчих кооперативах потребує перегляду та додаткових досліджень на факт зміщення інституту членства у непідприємницькій юридичній особі в русло інституту участі у підприємницькій юридичній особі з подальшим ототожненням цих категорій. Якщо ж ідеться про громадські об'єднання як різновид непідприємницьких товариств, то тут ситуація є іншою і шукати у членських відносинах таких непідприємницьких товариств ознак корпоративних правовідносин є не зовсім конструктивним як з позиції законодавства, так і з позиції судової практики.

Підсумовуючи усе вищенаведене, можна зробити ряд висновків, зокрема:

- 1) на сьогодні потребує перегляду інститут членства та прав, що з нього випливають у непідприємницьких товариствах;
- 2) інститут членства у непідприємницьких товариствах обумовлений характерною для непідприємницьких товариств неоднорідною правовою природою;
- 3) для споживчих кооперативів та їх різновидів як непідприємницьких товариств особливо актуальним є проведення паралелей між членськими правами, які виникають у них та корпоративними правами, що виникають в учасників підприємницьких товариств;
- 4) інститут членства у його класичному розумінні на сьогодні повністю відображений у громадських об'єднаннях як різновидах непідприємницьких товариств.

1. Корпоративне право крізь призму судової практики : монографія / за ред. І. В. Спасибо-Фатєєвої. Харків : ЕКУС, 2021. С. 425.

## **ОСНОВНІ ПРОБЛЕМИ ЗАБЕЗПЕЧЕННЯ ПРАВА ЗАСУДЖЕНИХ ДО ПОЗБАВЛЕННЯ ВОЛІ НА МЕДИЧНУ ДОПОМОГУ**

*Кернякевич-Танасійчук Юлія Володимирівна,*  
докторка юридичних наук, професорка,  
завідувачка кафедри судочинства

Право кожного на охорону здоров'я, медичну допомогу та медичне страхування є одним з найважливіших соціальних прав людини, що встановлено на конституційному рівні у ст. 49 Основного Закону України.

Кримінально-виконавчий кодекс України, визначаючи правовий статус засуджених, у ч. 1 ст. 8 до переліку їх основних прав відносить «право на охорону здоров'я з в обсязі, встановленому Основами законодавства України про охорону здоров'я, за винятком обмежень, передбачених законом».

З огляду на те, що відповідна норма закріплена у Загальній частині Кримінально-виконавчого кодексу України, очевидно, що досліджуване суб'єктив-

не право є властивим для усіх без винятку категорій засуджених, не зважаючи на конкретний вид покарання, який вони відбувають. При цьому, найбільше порушень у процесі реалізації засудженими права на охорону здоров'я та медичну допомогу спостерігається при відбуванні ними покарань, які пов'язані з ізоляцією від суспільства.

Серед перманентно існуючих проблем не лише у сфері отримання медичної допомоги, але й медико-санітарного забезпечення засуджених до позбавлення волі ми раніше виокремлювали: 1) з огляду на значну кількість засуджених, хворих на соматичні та психічні захворювання, поширення серед засуджених інфекційних хвороб, насамперед туберкульозу та ВІЛ / СНІДУ, залишається гострою проблема забезпечення таких засуджених належною медичною допомогою; 2) заклади охорони здоров'я Державної кримінально-виконавчої служби України не відповідають вимогам державних будівельних норм, в установах виконання покарань не забезпечується санітарне та епідемічне благополуччя; 3) медичне обладнання в закладах охорони здоров'я Державної кримінально-виконавчої служби України амортизувалося та морально застаріло, не відповідає сучасному стану розвитку науки і техніки, що перешкоджає діагностуванню та подальшому лікуванню хворих; 4) недостатній рівень фінансування заходів медико-санітарного обслуговування осіб, які тримаються в установах виконання покарань та слідчих ізоляторах, не дає можливості проводити в необхідному обсязі протиепідемічні заходи, а також забезпечувати надання належної медичної допомоги; 5) незадовільний рівень фінансування всієї системи виконання покарань виявляється і в невисоких заробітних платах медичного персоналу закладів охорони здоров'я Державної кримінально-виконавчої служби України, що, в свою чергу, призводить до неукомплектованості медичних закладів спеціалістами різного профілю [1, с. 325–326].

Не зважаючи на п'яту річницю реформи охорони здоров'я у пенітенціарній системі, курс на втілення у життя якої було взято у 2017 році, прогалин у забезпеченні права на медичну допомогу засуджених до позбавлення волі залишається нині чимало. Зокрема, як показали результати проведених моніторингових візитів до установ виконання покарань, сьогодні мають місце наступні проблемні питання у сфері медичного забезпечення засуджених осіб, що перебувають у місцях позбавлення волі: 1) затримка у діагностиці захворювань та їх лікуванні, неадекватне лікування або його повна відсутність; 2) відсутність у переважній кількості випадків забезпечення дієтичним харчуванням тих, хто його потребує, як це передбачено протоколами лікування, зокрема з хворобами шлунково-кишкового тракту, цукровий діабет, гепатити; 3) ув'язнені, які страждають на термінальні стадії невиліковних захворювань з невідворотнім летальним результатом, не отримують паліативної допомоги; 4) транспортування засуджених і, зокрема хворих, особливо тих, кому потрібен супровід медичного працівника, відбувається в настільки поганих умовах, що воно неодноразово визнавалось ЄСПЛ порушенням права не бути підданим нелюдському або такому, що принижує гідність, поводженню; 5) під час охорони хворих ув'язнених у цивільних лікарнях конвойні фіксують кайданковим ланцюгом до ліжка навіть осіб, які перебувають в надзвичайно тяжкому стані, вкрай фізично ослаблені хворобою і об'єктивно нездатні самотійно пересуватися; 6) неналежні

умови тримання засуджених з інвалідністю, які часто досягають рівня нелюдського поводження; 7) доступ до психіатричної допомоги в українських установах виконання покарань вкрай недостатній для ув'язнених; 8) порушення вимоги конфіденційності медичної інформації про засуджених; 9) проблема з забезпеченням медичними препаратами, закупівля яких відбувається зараз у централізованому порядку, потребує значного часу і фактично унеможливорює оперативне придбання медичними частинами додаткових препаратів, у разі виникнення такої потреби [2, с. 29–32].

Тому, очевидно, що за існуючих умов говорити про позитивні зміни у стані забезпечення права на медичну допомогу засуджених до позбавлення волі зарано. Треба й надалі збільшувати фінансування сфери охорони здоров'я відповідної категорії засуджених осіб, а також вживати заходів, спрямованих на усунення вищенаведених проблем та мінімізувати негативні наслідки порушення цього права на практиці.

1. Кернякевич-Танасійчук Ю. В. Кримінально-виконавча політика України : монографія. Івано-Франківськ : Прикарпат. нац. ун-т ім. Василя Стефаника, 2019. 336 с.

2. Реформа пенітенціарної медицини / ГО «Харківська правозахисна група». Харків : ТОВ «Видавництво “Права людини”», 2021. 176 с.

## **ОСОБЛИВОСТІ ПРИПИНЕННЯ ПРАВА ОРЕНДИ ЗЕМЛІ У КРАЇНАХ ЄС**

*Кисилиця Наталія Дмитрівна,*  
аспірантка кафедри трудового,  
екологічного та аграрного права

Припинення права оренди землі у країнах Європейського Союзу відбувається по-різному, проте наявні і спільні риси, з урахуванням збалансованого (сталого) розвитку використання землі. У Республіці Польща оренда землі регулюється Цивільним кодексом від 23.04.1964 р., зокрема у Р. II. У зазначеному розділі не виділено окремо підстав припинення оренди землі, проте із аналізу статей можна дійти висновків, що орендні відносини припиняються у таких випадках: відповідно до ч. 1 ст. 698 без згоди орендодавця орендар не може передавати предмет оренди третій особі у безоплатне користування або в суборенду, а у ч. 2 ст. 698 визначено, що у разі порушення вищевказаного зобов'язання орендодавець може розірвати договір оренди без повідомлення. Згідно ст. 703 орендодавець може розірвати договір оренди землі у разі прострочення платежів від орендаря. Договір оренди землі припиняється також у разі використання предмета оренди у спосіб, що суперечить договору або його цілям, або коли орендар нехтує предметом оренди настільки, що цей предмет може зазнати збитків або пошкоджень. Окрім того, оренда землі припиняється на підставі неможливості використання землі у зв'язку із наявними недоліками, що не усунув чи не міг усунути орендодавець.

У Естонській Республіці оренда землі регулюється Законом Естонської Республіки про оренду прийнятий 26.09.1990 р. Оренда землі у Естонській Республіці як і Республіці Польща припиняється на підставі припинення договору оренди. Відповідно до §17 зазначеного законудоговір оренди землі припиняється, якщо минув строк його дії, якщо орендоване майно було знищено або прийшло в непридатність, або якщо орендар придбав його або якщо орендована нерухомість була відчужена; дострокове розірвання договору здійснюється за згодою сторін, на вимогу однієї зі сторін договір може бути розірвано лише на підставах і в порядку, передбачених законодавством Естонської Республіки або договором. Згідно з п. 5 §18 орендодавець має право вимагати дострокового розірвання договору, якщо наймач не відповідає умовам, передбаченим договором щодо користування землею та іншими природними об'єктами. Крім того, орендар може вимагати розірвання договору у разі визнання його недійсним або недієздатним або покарання за вчинення кримінального правопорушення у вигляді позбавлення волі чи іншого покарання, яке унеможливує подальше виконання договору. У всіх цих випадках пріоритет укладання договору оренди має один із членів сім'ї, який проживав або працював з орендарем. Із аналізу зазначених положень Закону про оренду можна дійти висновків, що припинення права оренди землі детальніше регламентується у договорах оренди.

У Литовській Республіці припинення оренди землі регулюється Цивільним кодексом від 18.07.2000 р., розділом XXIX. У ст. 6.562 визначено наступні підстави припинення договору оренди землі: 1) закінчення строку оренди; 2) смерть орендаря земельної ділянки, якщо спадкоємці відмовилися від прав та обов'язків, пов'язаних з договором оренди, або немає спадкоємців; 3) при ліквідації юридичної особи-орендаря; 4) коли орендована земельна ділянка переходить до орендаря на підставі цивільних договорів; 5) при розірванні договору оренди землі; 6) за згодою сторін. Також договір оренди землі припиняється у зв'язку із вилученням орендованої землі для суспільних потреб, а орендодавцю та орендарю відшкодовуються витрати в установленому законом порядку. Згідно ст. 6.564 договір оренди землі може бути розірвано достроково на вимогу орендодавця: 1) якщо орендар земельної ділянки користується земельною ділянкою не відповідно до договору або за основним цільовим використанням землі; 2) якщо орендар земельної ділянки не сплачує орендну плату більше трьох місяців; 3) в інших випадках, встановлених законом. Цивільний кодекс Литовської Республіки регулює припинення оренди землі схожим чином із вже згаданими країнами та є найближчим у регулюванні припинення права оренди землі до законодавства України.

У Чеській Республіці припинення оренди регулюється також Цивільним кодексом від 22.03.2012 р. Зокрема однією із підстав припинення договору є згідно §2227 якщо річ стає непридатною для використання за домовленими цілями, або якщо вона не погоджена, за звичайними цілями, з причин, що не є на стороні наймача, наймач має право розірвати договір оренди без попередження. У §2228 визначено, що якщо наймач використовує річ таким чином, що вона надміру зношується або існує ризик знищення речі, наймодавець може надати орендарю розумний час для виправлення і попередити його про можливі



наслідки невиконання вимоги. У разі невиконання орендарем вимог щодо усунення факторів, що негативно впливають на об'єкт оренди, орендодавець може розірвати договір оренди без попередження. Також у §2228 зазначено, що орендодавець може припинити договір оренди, якщо орендар не сплатив орендну плату до внесення наступного платежу, з виділенням розумного часу для усунення порушення договору та з можливим його розірванням без попередження. Згідно §2229 кожна сторона може розірвати договір оренди протягом певного строку лише в тому випадку, якщо причини розірвання та строк попередження були погоджені в договорі одночасно.

Із наведеного можна стверджувати, що припинення права оренди землі відбувається шляхом припинення договору оренди з урахуванням особливостей законодавства кожної з країн. Варто зауважити той факт, що більшість держав пропонує визначати підстави припинення оренди землі у самому договорі, оскільки у законі визначено загальні положення про оренду землі.

1. Kodeks cywilny. Ustawa z dnia 23.04.1964 r. URL: <http://www.przepisy.gofin.pl/przepisy,2,9,9,204,,ustawa-z-dnia-23041964-r-kodeks-cywilny.html>.

2. Eesti Vabariigi rendiseadus. Vastu võetud 26.09.1990. URL: <https://www.riigiteataja.ee/akt/22208>.

3. Lietuvos Respublikos civilinis kodeksas, priimtas Lietuvos Respublikos Seimo 2000 m. liepos 18 d. VIII-1864. URL: <https://e-seimas.lrs.lt/portal/legalAct/lt/TAD/TAIS.107687>.

4. Zákon občanský zákoník. Platnost od 22.03.2012, č. 89/2012 Sb. URL: <https://www.zakonyprolidi.cz/cs/2012-89>.

## **СПЕЦИФІКА МЕХАНІЗМУ КОНСТИТУЦІЙНО-ПРАВОВОЇ ВІДПОВІДАЛЬНОСТІ У США**

*Книш Віталій Васильович,*  
доктор юридичних наук, доцент,  
професор кафедри конституційного,  
міжнародного та адміністративного права

Особливу роль у сфері реформування та регулювання конституційно-правової відповідальності відіграє зарубіжний досвід у цій сфері, який може бути частково запозичений і для України. На наш погляд, тут слід, у першу чергу, акцентувати увагу на конституціоналізмі та конституційному досвіді США, прийнятій 17 вересня 1787 року. У ній закріплено як позитивну, так і негативну конституційно-правову відповідальність.

Якщо вести мову про позитивну конституційно-правову відповідальність центральних державних органів США, то тут слід акцентувати увагу на позитивній відповідальності Конгресу США, яка закріплена у статті 2 Розділу 1, де зазначено, що усі законодавчі повноваження, цим встановлені, надаються Конгресу Сполучених Штатів, який складається з Сенату і Палати представників.

Деталізація напрямів такої відповідальності здійснена у ст. 2 Розділі 8 у формі повноважень Конгресу. Зокрема, Конгрес має право: 1) встановлювати і стягувати податки, збори, мита і акцизи для того, щоб виплачувати борги, забезпечувати спільну оборону і загальне благоденство Сполучених Штатів; причому всі збори, мита і акцизи повинні бути однаково на всій території Сполучених Штатів; 2) позичати гроші в кредит Сполучених Штатів; 3) регулювати торгівлю з іноземними державами, між окремими штатами і з індійськими племенами; 4) встановлювати на всій території Сполучених Штатів однакові правила натуралізації і приймати однакові закони з питання про банкрутства; 5) карбувати монету, регулювати її цінність і цінність іноземної монети, встановлювати одиниці мір і ваг; 6) встановлювати покарання за підробку цінних паперів і знаходиться в обігу монети Сполучених Штатів; 7) створювати поштові служби і поштові шляхи; 8) сприяти розвитку науки і корисних ремесел, закріплюючи на певний термін за авторами і винахідниками виняткові права на їх твори і відкриття; 9) засновувати суди, нижчестоящі по відношенню до Верховного суду; 10) визначати і карати акти піратства, тяжкі злочини, що здійснюються у відкритому морі, і злочини проти міжнародного права; 11) оголошувати війну, видавати посвідчення на каперство і репресалії і встановлювати правила щодо захоплення трофеїв на суші і на воді; 12) формувати і забезпечувати армії, але асигнування на ці цілі не повинні виділятися більш ніж на дворічний термін; 13) створювати й утримувати військово-морський флот; 14) видавати правила з організації сухопутних і морських сил і управління ними; 15) скликати народне ополчення для забезпечення виконання законів Союзу, придушення заколотів і відображення вторгнень; 16) вживати заходів щодо організації, озброєнню і навчання народного ополчення і по керівництву тією його частиною, яка може бути використана на службі Сполучених Штатів, зберігаючи за штатами повноваження по призначенню офіцерів і підготовці народного ополчення відповідно до статутних вимог, встановлених Конгресом; 17) здійснювати у всіх випадках виняткові законодавчі повноваження щодо округу (що не перевищує десяти квадратних миль), який, стане місцем перебування уряду Сполучених Штатів; здійснювати подібну владу по відношенню до всіх земель, придбаних за згодою законодавчих зборів штату. в якому ці землі перебувають, для зведення фортів, складів, арсеналів, верфей і інших необхідних споруд; 18) видавати всі закони, які будуть необхідні і доречні для приведення в дію перерахованих вище повноважень і всіх інших повноважень, наданих даною Конституцією урядові Сполучених Штатів чи якомусь департаменту або посадовій особі [1; 2; 3, с. 35].

За Розділом 1 ст. 2 Конституції США, позитивна конституційно-правова відповідальність за організацію і функціонування виконавчої влади в державі («виконавча влада надається Президентові Сполучених Штатів Америки»). Розділ 2 ст. 2 вказаної Конституції регламентує, що «Президент є головнокомандувачем армією і флотом Сполучених Штатів і народним ополченням окремих штатів, коли воно призивається на дійсну службу Сполучених Штатів; він може зажадати пояснень в письмовому вигляді від вищої посадової особи в кожному з виконавчих департаментів з будь-якого питання, що стосується їх посадових обов'язків; він має право дарувати відстрочку виконання вироку, а

також помилування за злочин проти Сполучених Штатів, крім справ імпічменту. Також, він правомочний за згодою Сенату укласти міжнародні договори за умови їх схвалення двома третинами присутніх сенаторів; він за порадою і за згодою Сенату призначає послів, інших офіційних представників і консулів, суддів Верховного суду і всіх інших посадових осіб Сполучених Штатів, призначення яких Конституцією не передбачено в іншому порядку і посади яких встановлюються законом. Президент має право формувати всі посади, що відкриваються в період між сесіями Сенату, видаючи посвідчення на посаду, термін дії яких закінчується в кінці його наступній сесії» [1; 2].

Позитивна конституційно-правова відповідальність у сфері здійснення правосуддя регламентувалась у ст. 3 Розділу 1 Конституції США, за якою судово-влада Сполучених Штатів надається одному Верховному суду і тим нижчестоящим судам, які Конгрес може час від часу засновувати. Судді як Верховного, так і нижчих судів займають свої посади, поки поводяться бездоганно, і у встановлені терміни отримують за свою службу винагороду, яка не може бути зменшена під час їх перебування на посаді [1; 2].

Конституція США також регламентує негативну конституційно-правову відповідальність. Прикладом цього є процедура імпічменту щодо Президента США. Зокрема, за ст. 1 Розділом 3, тільки Сенат має виключне право розглядати всі справи в порядку імпічменту. Засідаючи з цією метою, сенатори приносять присягу або дають урочисту обіцянку. Коли розглядається справа Президента Сполучених Штатів, головує Головний суддя. Жодна особа не може бути засуджена без згоди двох третин присутніх сенаторів. Вирок у справах імпічменту обмежується відстороненням від посади і позбавленням можливості займати і виконувати будь-яку почесну чи офіційну посаду на службі Сполучених Штатів. Особа, яка була засуджена у порядку імпічменту, також може відповідно до закону підлягати притягненню до кримінальної відповідальності, суду і покарання за вироком суду [1; 2].

Отже, американська модель конституційно-правової відповідальності та взаємовідповідальності між державними органами, їх відповідальності перед суспільством фактично базується на теорії розподілу влад на законодавчу, виконавчу та судову. Це пояснюється тим, що при всіх процедурах, які у тій чи іншій мірі стосуються відповідальності зазначених суб'єктів, присутні представники усіх вищенаведених структур.

1. Конституція США 1787 р. URL: <http://studentforever2007.narod.ru/constusa.html&prev=search>.

2. Конституция Соединенных Штатов Америки. URL: [https://www.constitutionfacts.com/content/constitution/files/USConstitution\\_Russian.pdf](https://www.constitutionfacts.com/content/constitution/files/USConstitution_Russian.pdf).

3. Левакін І. В. Філософсько-правові та історичні засади поділу державної влади. *Законодавство і економіка*. 2005. № 1. С. 34–41.

# КРИТИЧНИЙ АНАЛІЗ НОВІТНЬОЇ ЗАКОНОТВОРЧОСТІ В СФЕРІ ОХОРОНИ ДОВКІЛЛЯ

*Кобецька Надія Романівна,*  
докторка юридичних наук, професорка,  
професорка кафедри трудового,  
екологічного та аграрного права

Екологічне законодавство України в останні роки розвивається дуже інтенсивно. Однак, існуючий законодавчий масив та постійні спроби законодавця вдосконалити, доповнити та деталізувати регулювання окремих відносин не завжди характеризуються системністю, послідовністю та дотриманням правил законодавчої техніки. Часто законодавець, керуючись загальними гаслами суспільної значущості, актуальності та важливості певних проблем, пропонує до прийняття спеціальний закон чи внесення змін до чинного загального закону, не враховуючи логіки та змісту чинних приписів. Так, наприклад, в 2010 та 2019 роках ст. 14 Кодексу України про надра доповнено додатковими видами користування надрами: 1) виконання робіт (здійснення діяльності), передбачених угодою про розподіл продукції; 2) геологічне вивчення бурштиноносних надр, у тому числі дослідно-промислової розробка родовищ з подальшим видобуванням бурштину (промисловою розробкою родовищ). Разом з тим, закріплений перелік видів користування надрами побудований на підставі одного критерію – цільового призначення використання надр, а види, якими доповнена відповідна стаття, не відповідають логіці її викладу. В 2014–2017 роках на розгляді Верховної Ради України знаходився проект закону «Про видобування та реалізацію бурштину», що позиціонувався як такий, що пропонує комплексний підхід розв’язання проблеми нелегального видобування бурштину. Виникає питання: хіба вирішення цієї проблеми лежить в площині недосконалості правових механізмів видобування бурштину, визначених Кодексом про надра України?

У ряді випадків суб’єктивні та об’єктивні фактори, що впливають на правове регулювання окремих відносин, приводять до колапсу системи цих відносин, як, наприклад, в питаннях вдосконалення правового регулювання відносин державного екологічного контролю. 31.05.2017 р. розпорядженням Кабінету Міністрів України була схвалена Концепція реформування системи державного нагляду (контролю) у сфері охорони навколишнього природного середовища. Концепція передбачала досить логічний порядок дій. Зокрема, впродовж першого етапу її реалізації передбачалось: затвердити Кабінетом Міністрів України план заходів з реалізації Концепції; утворити Службу та затвердити положення про неї; ліквідувати Держекоінспекцію та її територіальні органи; провести конкурс на зайняття посад у Службі та її міжрегіональних територіальних органах; передати усі повноваження Держекоінспекції Службі. Однак план дій, визначений Концепцією, на практиці реалізований не був, а натомість були затверджені:

1) Постанова Кабінету Міністрів України від 21.02.2018 р. № 102 «Питання реалізації Концепції реформування системи державного нагляду (конт-

ролю) у сфері охорони навколишнього природного середовища», в якій постановлено: «1. Утворити як юридичні особи публічного права міжрегіональні територіальні органи Державної екологічної інспекції за переліком згідно з додатком 1. 2. Ліквідувати як юридичні особи публічного права територіальні органи Державної екологічної інспекції за переліком згідно з додатком 2». Тобто практика пішла шляхом першочергової ліквідації територіальних органів, без реформування центрального органу екологічного контролю.

2) Постанова Кабінету Міністрів України від 14.08.2019 р. № 750 «Деякі питання Державної природоохоронної служби України», що закріпила: «1. Ліквідувати Державну екологічну інспекцію. 2. Ліквідувати як юридичні особи публічного права територіальні та міжрегіональні територіальні органи Державної екологічної інспекції за переліком згідно з додатком 1. 3. Утворити Державну природоохоронну службу України як центральний орган виконавчої влади, діяльність якого спрямовується та координується Кабінетом Міністрів України через Міністра екології та природних ресурсів і який реалізує державну політику з проведення державного моніторингу навколишнього природного середовища та державного нагляду (контролю) у сфері охорони навколишнього природного середовища, раціонального використання, відтворення і охорони природних ресурсів. 4. Утворити як юридичні особи публічного права міжрегіональні територіальні органи Державної природоохоронної служби за переліком згідно з додатком 2». При цьому, в додатку 1 були перераховані як формально вже ліквідовані попередньою постановою територіальні органи Держекоінспекції, так і новостворені нею міжрегіональні органи.

3) Постанова Кабінету Міністрів України від 12.10.2019 р. № 873, якою визнано такою, що втратила чинність попередню постанову № 750.

Така нормотворчість – яскравий приклад безсистемності, відсутності координації та розуміння сутності відносин, що регулюються. Перелік подібних прикладів можна продовжувати і далі.

Це, зокрема, може бути відсутність організаційних, матеріальних, фінансових засобів для реалізації відповідних приписів. Як приклад, ситуація з визначеною ще в 2012 році (Закон України від 2.10.2012 р. «Про внесення змін до деяких законодавчих актів України щодо вдосконалення механізму правового регулювання та посилення відповідальності у сфері поводження з відходами») заборонаю з 1 січня 2018 року захоронення неперероблених (необроблених) побутових відходів (п. 1 ст. 32 Закону України «Про відходи»), закріпленим у 2018 році (шляхом внесення змін до ст. 35-1 Закону України «Про відходи») обов'язком роздільного сортування побутових відходів. На жаль, поки що ці приписи існують тільки «на папері». Важливо, щоб прийняття тої чи іншої норми (якщо вона вимагає додаткових організаційно-матеріальних ресурсів для реалізації) супроводжувалося чітким планом дій з конкретними заходами, строками їх виконання, фінансовими ресурсами, визначенням державних органів, відповідальними за її впровадження.

Представлені окремі свідчення неефективності сучасного еколого-правового регулювання є окремим сегментом широкого спектру як глобальних прорахунків, так і окремих техніко-юридичних колізій, що потребують комплексного, концептуального вирішення.

## **ALTER-КОРПОРАТИВНІ ЮРИДИЧНІ ВІДНОСИН: ПИТАННЯ ТЕОРЕТИЧНОЇ ДИФЕРЕНЦІАЦІЇ**

*Коструба Анатолій Володимирович,*  
доктор юридичних наук, професор,  
професор кафедри цивільного права

1. Традиційно, під корпоративними юридичними відносинами розуміють форму індивідуально предметних суспільних відносин в підґрунті яких саморегульовано сформовані суб'єктивні права та юридичні обов'язки корпорації та її учасників (засновників) між собою в сфері її діяльності.

2. Корпорація (від лат. *corpus* – тіло) – це форма об'єднання осіб, яка виступає в обороті як єдине ціле, якісно відмінне від утворюючих його суб'єктів. Отже, фундаментальною ознакою корпорації є фактор єдності осіб, які входять до неї, формують її сутність та уособлюють її в цивільному обороті відмінно від осіб, що її складають. Вказане дає можливість відмежувати спільне майно юридичної особи від індивідуального, а також її діяльність від діяльності її учасників (засновників). Звідси висновок: корпоративний – суть є поєднаний. Корпорація – це форма поєднання капіталу або інтересів певної групи осіб, яка відображена в одному самостійному «корпусі».

Розуміння корпорації в «широкому» сенсі не є випадковим у доктрині цивільного права. На думку вчених, корпорація – це юридична особа (комерційна або некомерційна організація), що ґрунтується на принципі участі.

Характерним для корпорації є стан відносин між нею та її учасниками (засновниками), який полягає в концентрації їх приватного інтересу або капіталу навколо мети її діяльності.

Зазначимо, що корпорація це форма об'єднання приватних інтересів осіб, які можуть переслідувати мету не лише виключно матеріального змісту. Той інтерес, якого прагнуть учасники, може мати також некомерційний характер та бути скерованим на досягнення спільної для них соціально орієнтованої мети, наприклад задоволення економічних, соціальних, культурних, екологічних та інших інтересів певної групи осіб. При цьому відсутність майнового інтересу учасника в діяльності юридичної особи не впливає на змістовність його участі в неї. Отже, природа корпоративних прав не змінюється залежно від матеріальної складової інтересу учасника юридичної особи. Так відсутність майнового інтересу учасника не деформує його вплив на діяльність юридичної особи та не корегує характер його участі в діяльності такої юридичної особи.

3. Варто зазначити, що наведеним розумінням корпорації категорія юридичної особи не вичерпується. Складність конструкції юридичної особи як штучного суб'єкту права (фікції) передбачає варіативність механізмів реалізації волі її «творця». В цивільному законодавстві відповідна ідея знайшла свого емпіричного втілення у частині 1 статті 83 Цивільного кодексу України, яка передбачає створення юридичних осіб у формі товариств і установ.

4. Відсутність такої моделі відносин між юридичною особою та її учасником, яка через активність корпорації в цивільному обороті забезпечує його

особистий інтерес, свідчить про наявність інтересу іншого порядку – інтересу публічного.

Публічний інтерес у діяльності юридичної особи специфікує останню (установа). Діяльність юридичної особи не зумовлюється поведінкою її учасників. У цій формулі відзначена відсутність взаємозалежності юридичної особи з її учасником (*засновником*). Дестинатором результатів діяльності такої юридичної особи виступає суспільство. Отже, її засновник не бере участі в ані в управлінні нею, ані у веденні її справ. Його активність обмежується винятково межами регламентаційного впливу під час її створення та припинення діяльності. Безпосередньо функціонування установи здійснюється автономно, саморегулятивно через відповідні інституції громадянської залученості.

В такому разі індивідуальний інтерес засновника юридичної особи відсутній. Воля «творця» зумовлена запитом від суспільства, його потребами. Ця юридична особа у своїй статутній діяльності не пов'язана з інтересами її засновника. Виникнувши за волею засновника юридична особа в подальшому втрачає активний юридичний зв'язок із ним. У цьому розкривається соціально-правова сутність такої юридичної особи як установа. Статус наведеної юридичної особи визначає розпорядчий порядок її створення.

5. Вочевидь наведені умови обумовлені специфічним характером юридичного зв'язку між установою та її засновником. Вичерпання інтересу засновника юридичної особи фактом її створення не припиняє існування такої юридичної особи, проте змінює конфігурацію відносин між ними. Такі юридичні відносини мають іншу, відміну від корпоративних юридичних відносин основу для свого розвитку.

Юридична особа виступає донором суспільного інтересу при відсутності зустрічного живлення доцільності її існування з боку реципієнтів її діяльності. Тобто відносини юридичної особи та споживачів її суспільної активності позбавлені корпоративності. Такі відносини не мають характеру закритої групи. В їх структурі переважає необмежене коло учасників, які взаємодіють безпосередньо з юридичною особою щодо її сутнісної діяльності та не кореспондують між собою.

Приватний інтерес засновника при створенні такої юридичної особи конвертується в суспільний інтерес при її подальшій діяльності.

6. Відповідно до статті 31 Закону України «Про вищу освіту» рішення про утворення державного вищого навчального закладу ухвалюється Кабінетом міністрів України. Водночас, як засновник цієї юридичної особи, останній позбувається особистого інтересу в діяльності цього закладу та його результатах. Цей інтерес мають інші особи, які й стають бенефіціарами відповідних результатів, а також суспільство в цілому, яке користується тією метою, задля досягнення якої створений навчальний заклад.

7. Наведене свідчить, що діалектика соціального зв'язку юридичної особи та її «творця» виходить за межі корпоративних юридичних відносин, які розкривають тільки їх частину в контексті реалізації приватного інтересу її учасника та не вичерпується ними.

Інший сегмент взаємин «юридична особа – творець» формують юридичні відносини, які позбавлені вже відомого нам корпоративного характеру. Це юри-

дичні відносини установи та її засновників між собою, які полягають в досягненні публічного інтересу відносно мети її діяльності.

Доцільно привернути увагу, що не зважаючи на їх природність в сфері цивільного права відповідні юридичні відносини на сьогодні не мають теоретичного розкриття та нормативного закріплення. З огляду на наведене доцільним є їх правова ідентифікація як установчих юридичних відносин, визначення інституціональності їх правової природи, дослідження варіативності змісту та проведення аналізу диференціальності їх структури, що є предметом подальших наукових розвідок і дискусій.

## **ІННОВАЦІЙНИЙ ПІДХІД У ЗДІЙСНЕННІ СВОЄЇ ДІЯЛЬНОСТІ ПРОФСПІЛКАМИ**

*Кохан Наталія Василівна,*

кандидатка юридичних наук, доцентка,  
доцентка кафедри трудового,  
екологічного та аграрного права

Одним з індикаторів соціальності держави, виступає результативність діяльності професійних спілок, яка спрямована на соціальний захист трудових прав працівників, забезпечення основних соціальних гарантій при проведенні ефективного соціального діалогу. Профспілки, які представляють найманих працівників, у країнах ЄС виступають реальною силою на переговорах із роботодавцем при представництві та захисті трудових прав і при визначенні умов праці. Формування впливових профспілок, спроможних ефективно захищати інтереси працівників, є невід'ємним атрибутом цивілізованої держави [1].

Проте, як показують результати опитування, проведеного Інститутом соціології НАН України, найефективнішою формою колективних дій, спрямованих на захист своїх трудових прав робітники визнають переговори працівника з адміністрацією [2] а не захист через профспілки.

З врахуванням таких обставин, у державі вже давно назріла необхідність переглянути підходи до розуміння профспілкової діяльності та підходи до формування профспілкових органів.

У відповідності Загальній декларації прав людини, Конвенції про захист прав людини і основоположних свобод, Європейській соціальній хартії (переглянуті) гарантується кожному право на свободу мирних зібрань і свободу об'єднання з іншими особами, включаючи право створювати профспілки та вступати до них для захисту своїх інтересів через місцеві, національні або міжнародні організації для захисту своїх економічних і соціальних інтересів. Разом з цим, країни зобов'язуються, що національне законодавство жодним чином не обмежуватиме цю свободу та не використовуватиметься для її обмеження [3–5].

У відповідності міжнародним соціальним стандартам та задля їх втілення, стаття 36 Конституції України закріпила право громадян на участь у професійних спілках з метою захисту своїх трудових і соціально-економічних прав та



інтересів. Професійні спілки є громадськими організаціями, що об'єднують громадян, пов'язаних спільними інтересами за родом їх професійної діяльності. Професійні спілки утворюються без попереднього дозволу на основі вільного вибору їх членів. Усі професійні спілки мають рівні права. Обмеження щодо членства у професійних спілках встановлюються виключно цією Конституцією і законами України [6].

Отож, вищезгаданими міжнародними актами та Конституцією України, декларується право особи на свободу об'єднання для захисту своїх економічних і соціальних інтересів через громадські організації – професійні спілки. Закон України «Про професійні спілки, їх права та гарантії діяльності» визначає, механізм реалізації права громадян на таке об'єднання.

Якщо звертатись до Закону України Про професійні спілки, їх права та гарантії діяльності [7], то даний закон визначає професійну спілку (профспілку) як добровільну неприбуткову саме громадську організацію, що об'єднує громадян, пов'язаних спільними інтересами за родом їх професійної (трудової) діяльності (навчання).

Із цього, можна зробити висновок, про те, що її членами можуть бути особи, «...які, як правило, працюють на одному підприємстві, в установі, організації...або навчаються в одному закладі освіти». Саме словосполучення «...як правило...» дає можливість стверджувати про те, що дане правило є диспозитивним і допускає протилежну поведінку.

Також, враховуючи визначення профспілкової організації, які закріплені міжнародним законодавством, Конституцією України та відповідним Законом, розглядають профспілки як добровільні, неприбуткові, громадські організації, які створюватимуться та будуть діяти поза місцем роботи членів. Для здійснення своєї діяльності та представництва інтересів своїх членів, будуть направлятися представники відповідної профспілкової організації до якої входитимуть працівники. Така діяльність буде фінансуватись із членських внесків своїх членів, забезпечуватиме незалежний від роботодавця захист трудових прав працівника.

Тому, виведення профспілкової організації з підприємств, установ та організацій надасть їм можливість об'єктивно, незалежно від інтересів роботодавця, представляти та захищати інтереси своїх членів, бути ефективним регулятором при захисту інтересів найманих працівників так і при проведенні колективних переговорів при встановленні чи перегляді колективних умов праці.

1. Яценко Л.Д. Профспілки в Україні та нові виклики сучасному профспілковому руху. Національний інститут стратегічних досліджень. *Аналітична записка. Серія : Соціальна політика*. 2020. № 13. URL: file:///C:/Users/kohan/Desktop/%D0%9B%D1%8C%D0%B2%D1%96%D0%B2%20%D0%BA%D0%BE%D0%BD%D1%84%D0%B5%D1%80%D0%B5%D0%BD%D1%86%D1%96%D1%8F/analit-yatsenko-social-policy-13-2020\_0.pdf(дата звернення: 17.04.2022 р.).

2. Рівень довіри до суспільних інститутів та електоральні орієнтації громадян України. URL: <http://razumkov.org.ua/napriamky/sotsiologichni-doslidzhennia/riven-doviry-do-suspilnykh-instytutiv-ta-elektoralni-orientatsii-gromadian-ukrainy> (дата звернення: 17.04.2022 р.).

3. Загальна декларація прав людини. URL: [https://zakon.rada.gov.ua/laws/show/995\\_015#Text](https://zakon.rada.gov.ua/laws/show/995_015#Text) (дата звернення: 12.04.2022 р.).

4. Конвенції про захист прав людини і основоположних свобод. URL: [https://zakon.rada.gov.ua/laws/show/995\\_004#Text](https://zakon.rada.gov.ua/laws/show/995_004#Text) (дата звернення: 12.04.2022 р.).

5. Європейська соціальна хартія (переглянута). URL: [https://zakon.rada.gov.ua/laws/show/994\\_062#Text](https://zakon.rada.gov.ua/laws/show/994_062#Text) (дата звернення: 13.04.2022 р.).

6. Конституція України від 28.06.1996р. № 254к/96-ВР. URL: <https://zakon.rada.gov.ua/laws/show/254%D0%BA/96-%D0%B2%D1%80#Text> (дата звернення: 15.04.2022 р.).

7. Про професійні спілки, їх права та гарантії діяльності: Закон України від 15.09.1999 р. №1045-14. URL: <https://zakon.rada.gov.ua/laws/show/1045-14#Text> (дата звернення: 15.04.2022 р.).

## **ЩОДО УЧАСТІ ТРЕТІХ ОСІБ В ОКРЕМИХ ВИДАХ СПАДКОВИХ ПРАВОВІДНОСИН**

*Кузьмич Олег Ярославович,*  
кандидат юридичних наук, доцент,  
доцент кафедри судочинства

Одним із видів правовідносин, які охоплюються предметом спадкового права є відносини, які складаються у зв'язку із забезпеченням здійснення спадкоємцями суб'єктивного права спадкування, суб'єктами яких виступають нотаріус, органи місцевого самоврядування, а в окремих випадках й виконавці заповіту, особи, на яких покладаються функції з охорони майна, управління ним тощо. Такі правовідносини, про що свідчить аналіз наукових досліджень, мають елементи як організаційних [6, с. 15, 16], так і зобов'язальних правовідносин [3], що також свідчить про їх неоднозначний характер.

Так, пише З. В. Ромовська, про спадкові правовідносини можна говорити лише тоді, коли вони не перекриваються іншими правовідносинами. Тому ні кредитор, ні боржник спадкодавця не можуть вважатися учасниками спадкових правовідносин. Спадковими правовідносинами можна назвати правовідносини між нотаріусом і спадкоємцями, які подають заяву про прийняття спадщини чи відмову від спадщини. Але, оскільки нотаріус є посадовою особою, ці відносини між ними та спадкоємцями є публічними, хоча і складаються щодо здійснення ними свого приватного права. Спадковими можна назвати правовідносини між виконавцями заповіту і спадкоємцями, а також правовідносини з приводу охорони спадщини [5, с. 21].

І.В. Венедіктова, аналізуючи правову природу охоронюваних законом інтересів у цивільному праві звертає увагу, що спадкові правовідносини це – правовідносини з комбінованим складом. До них входять: і речові правовідносини в частині набуття й реалізації прав щодо спадкового майна; і організаційні правовідносини – щодо відкриття, прийняття, охорони, управління спадщиною і оформлення спадкових прав; і зобов'язальні правовідносини – в частині заповідальних розпоряджень [1, с. 157]. Аналогічна думка простежується й в інших

авторів. Так правовідносини, що виникають у зв'язку з відкриттям спадщини Л.В. Козловська поділяє на: 1) суто спадкові (відносини із спадкування), змістом яких є право на спадкування за законом або за заповітом (універсальне спадкове правонаступництво); 2) правовідносини, суміжні із спадковими, тому з врахуванням елементів організаційного характеру авторкою спадкові правовідносини пропонується розглядати як «єдине правовідношення» [2, с. 14–15].

Під організаційними правовідносинами, в юридичній літературі, пропонується розуміти правовідношення юридичної процедури, яка направлена на упорядкування дій учасників організуючого правовідношення [4, с. 34]. Як висловився О.Р. Шишка, в змістовному та сутнісному аспекті організаційні відносини проявляються як цивільні відносини, а отже, повинні бути складовою предмета цивільного права та піддаватися впливу методами цивільно-правового характеру на юридично значиму поведінку їх учасників. При цьому вони потребують на загальному рівні легального визначення та правового закріплення як: а) відносно самостійних відносин; б) тих, які обслуговують немайнові та майнові відносини. Такий підхід, як відзначається автором, є виправданий з практичної та теоретичної точок зору [7, с. 85].

З урахуванням наведеного, а також змісту правових зв'язків, які опосередковуються правовідносинами щодо забезпечення здійснення суб'єктивного права спадкування необхідно зробити висновок про те, що такі правовідносини на відміну від абсолютних спадкових правовідносин з участю спадкоємців, а також правовідносин, які складаються щодо заповідальних розпоряджень, є правовідносинами іншого виду. Зокрема, в перших двох випадках йдеться про правовідносини, якими опосередковується правонаступництво прав та обов'язків, які належали спадкодавцеві (універсальне та сингулярне). Це є видоутворюючим критерієм для їх виділення в межах спадкових правовідносин. Водночас метою виникнення правовідносин, які складаються у зв'язку із забезпеченням здійснення суб'єктивного права спадкування, є забезпечення реалізації волі спадкодавця в частині переходу його прав та обов'язків до спадкоємців чи осіб, щодо яких здійснено заповідальні розпорядження. Тому, як таких підстав для віднесення суб'єктів останніх до третіх осіб не має. Із цього приводу доречним буде згадати про третіх осіб, речові права яких обтяжують право власності на майно. Так, володіючи цими правами такі суб'єкти речових прав в силу специфіки того чи іншого виду речових прав на чуже майно, можуть бути також і носіями суб'єктивних прав та обов'язків, які за своїм характером є зобов'язальними. Однак третіми особами вони є виключно в межах речових правовідносин. При цьому, зобов'язальні права та обов'язки, якими вони володіють поряд із речовими, в силу своєї сутності, визначають обсяг речових прав на чуже майно, чим самим покликані опосередковувати їх здійснення.

Аналогічно і у випадку з правовідносинами, які складаються у зв'язку із забезпеченням здійснення суб'єктивного права спадкування. Такі правовідносини, як уже зазначалося, в силу своєї правової природи порівняно з правовідносинами абсолютного характеру з участю спадкоємців та правовідносинами відносного характеру з участю суб'єктів щодо яких здійснено заповідальні розпорядження є відносинами іншого виду. Як наслідок, відсутніми є підстави для віднесення до третіх осіб у спадкових правовідносинах осіб, якими забезпечу-

ється реалізація суб'єктивного права спадкування. Хоча в межах останніх можна побачити чимало договірних конструкцій, якими, про що йдеться в юридичній літературі, може опосередковуватися участь третіх осіб. Це, зокрема, договір зберігання спадкового майна [7, с. 9], договір управління спадщиною, який укладається виконавцем заповіту на користь спадкоємців, які виступатимуть вигодонабувачами за цим договором [7, с. 10], договір, який укладається між заповідачем та виконавцем заповіту, за яким в якості останньої виступатимуть спадкоємці за заповітом [3, с. 7] тощо. Крім того, й правова природа спадкового договору не виключає можливості укладення його як договору на користь третьої особи.

Таким чином, як впливає із наведеного, з огляду на мету, яка лежить в основі правовідносин, які складаються у зв'язку із забезпеченням здійснення суб'єктивного права спадкування відсутніми є підстави для віднесення до третіх осіб осіб, якими забезпечується реалізація суб'єктивного права спадкування, а саме нотаріуса, органів місцевого самоврядування, а в окремих випадках й виконавці заповіту, осіб, на яких покладаються функції з охорони майна, управління ним тощо.

1. Венедіктова І. В. Захист охоронюваних законом інтересів у цивільному праві : монографія. Київ : Юрінком Інтер, 2014. 288 с.

2. Козловська Л. В. Теоретичні засади здійснення і захисту спадкових прав : монографія. Київ : Юрінком Інтер, 2015. 448 с.

3. Кулаков В. В. Сложные обязательства в гражданском праве : автореф. дис. ... д-ра юрид. наук : 12.00.03. Москва, 2011. 46 с.

4. Луць В. В. Строки і терміни у цивільному праві : монографія. Київ : Юрінком Інтер, 2013. 320 с.

5. Ромовська З. В. Цивільна дієздатність громадянина (фізичної особи) (до розроблення нового Цивільного кодексу). *Право України*. 1995. № 2. С. 24–26.

6. Харитонов Є. О., Харитонova О. І. Поняття та види цивільних організаційних правовідносин : постановка проблеми. *Актуальні проблеми держави і права*. 2008. Вип. 41. С. 9–16.

7. Шишка О. Р. Критерії визначення цивільних відносин у предметі цивільно-правового регулювання. *Проблеми цивільного права та процесу* : матеріали наук.-практ. конф., присвяч. світлій пам'яті О. А. Пушкіна (27 трав. 2016 р.). Харків : ХНУВС, 2016. С. 82–87.

## **ОСОБЛИВОСТІ КАСАЦІЙНОГО ОСКАРЖЕННЯ СУДОВИХ РІШЕНЬ У КРИМІНАЛЬНОМУ ПРОВАДЖЕННІ (на основі досвіду країн англо-американської правової системи)**

*Кульчак Леся Степанівна,*  
старша викладачка кафедри судочинства

В країнах англо-американської правової системи судова система влади має специфічні особливості і не є схожою на судові системи інших країн. Ана-

лізуючи їх досвід, потрібно вказати, що система кримінального провадження цих держав є однією із найстаріших у світі та суттєво відрізняється від інших, в тому числі і від країн континентальної Європи консерватизмом та давніми традиціями, які склались під час розбудови всієї правової системи протягом останнього тисячоліття [1, с. 111].

Особливістю законодавства Великої Британії є те, що ця держава дотепер не має свого кримінального процесуального кодексу і тут діють правові інститути, які виникли ще декілька століть тому.

В країнах англо-американської правової системи перегляд вироків має особливу форму. У Великобританії для оскарження судових рішень передбачений подвійний апеляційний порядок, щодо касаційного перегляду судових рішень, то він фактично відсутній. Оскільки, апеляційний перегляд судових рішень у Великобританії носить «подвійний» характер то з нього можна виокремити деякі риси, які притаманні сучасному касаційному оскарженню.

Так, рішення апеляційного суду можуть бути оскаржені протягом шести місяців до Палати лордів, яка виконує касаційні функції. Для цього необхідно одержати дозвіл від Палати лордів або від апеляційного суду. Особливістю подання до Палати лордів є те, що апеляційна скарга не підписується ні заявником, ні відповідачем по апеляції. Однак, вона повинна мати підписи двох висококваліфікованих адвокатів – баристерів, які посвідчують відповідність скарги нормам закону. Їх послуги є високооплачуваними, а тому не кожен може дозволити собі їх послуги. На підтвердження того, що Палаті лордів притаманні касаційні повноваження свідчить те, що за загальним правилом цей орган не допускає подання ні нового фактичного матеріалу, ні нових доказів у справі, а його рішення є остаточним.

Верховний суд Великої Британії (Supreme Court of the United Kingdom) – один з вищих судів Великої Британії, заснований на підставі Акту про конституційну реформу 2005 р. для розгляду всіх апеляційних скарг на рішення судів Англії, Уельсу та Північної Ірландії, та апеляційних скарг тільки в цивільних справах судів Шотландії. У кримінальних справах у Шотландії останньою інстанцією є Вищий кримінальний суд [2].

У США склалися дві самостійні судові системи. Першу становлять федеральні суди. Вони створені в 11 округах, на які поділена територія США, та розглядають скарги на вирoki і проміжні рішення районних судів, які функціонують на території того або іншого округу, в справах, віднесених до їх компетенції. Ці суди діють як окружні, їх рішення можна оскаржити в апеляційних судах, а рішення останніх – у Верховному суді США [3, с. 246].

Незважаючи на наявність «подвійної» апеляції, у США також є суди, яким притаманні касаційні повноваження.

Американським законодавством передбачено три процедури надходження справ до Верховного суду як вищої федеральної апеляційної інстанції: «в порядку апеляції», «в порядку витребування», «за посвідченням».

«У порядку апеляції» надходять справи за скаргами на такі рішення нижчестоящих федеральних судів і верховних судів штатів, які стосуються відповідності федерального закону штату Конституції США. При цьому справа, яка приймається «в порядку апеляції», має містити «суттєве федеральне питання».

Це означає, що в процесі розгляду федеральними судами справ, повинні бути суттєво порушені права чи законні інтереси осіб, завдана значна шкода або наступити інші тяжкі наслідки.

«У порядку витребування» Верховний суд приймає справи з нижчестоящих судів після розгляду заяви заінтересованої сторони, яка вважає, що в результаті застосування закону в оскарженій справі її конституційні права істотно порушені. «В порядку витребування» суд приймає справи за власним переконанням, за наявності «особливих і важливих підстав».

«За посвідченням» до Верховного суду надходять справи з апеляційних судів США, які, звертаючись до цієї процесуальної форми, намагаються з'ясувати думку вищого суду країни з будь-якого правового питання, яке виникає під час розгляду конкретної справи [3, с. 254].

Вище перелічені повноваження є функціями касаційних судів: відповідність судового рішення нормам закону, надання пояснень чинним кримінальним процесуальним нормам та відновлення прав особи на підставі визначення правильності застосування закону. Відповідно у США касаційне провадження носить назву «вторинна» апеляція і за своїм змістом відповідає ознакам касації.

Отже, присутність у законодавстві країн англо-американської правової системи інституту подвійної апеляції забезпечує всебічний захист прав та законних інтересів осіб. В основному ця функція покладена на апеляційні суди, тоді як Верховний суд (суд вторинної апеляції) переглядає законність прийнятих судових рішень та надає роз'яснення судових прецедентів лише з вагомих підстав, у зв'язку з чим виконує касаційні повноваження.

Запроваджувати в цих країнах інститут касаційного перегляду судових рішень немає змісту, адже функції судів не зміняться, зміниться тільки назва і законодавство, щов свою чергу зумовить багато організаційних проблем.

1. Сапін О. В. Прокурор у кримінальному провадженні з перегляду судових рішень: досвід зарубіжних держав. *Вісник Національної академії прокуратури України*. 2011. № 2. С. 107–113.

2. Верховний суд Великої Британії : матеріали з вільної енциклопедії – Вікіпедії. Електронне видання. URL: <http://uk.wikipedia.org/wiki> (дата звернення: 26.04.2022).

3. Молдован А. В. Кримінальний процес: Україна, ФРН, Франція, Англія, США : навчальний посібник. Київ : Центр навчальної літератури, 2005. 352 с.

## ДО ПИТАННЯ КЛАСИФІКАЦІЇ ПОКАРАНЬ

*Мергель Микола Русланович,*  
аспірант 2-го року навчання

Навчально-наукового юридичного інституту

Сьогодні ст. 51 Кримінального кодексу України (далі – КК України), маючи найменування «Види покарань», по суті, передбачає не звичайний їх перелік, а систему. Відповідний висновок можна зробити з огляду на дефініцію

поняття «система, під якою прийнято розуміти множину взаємопов'язаних елементів, що утворюють єдине ціле, взаємодіють із середовищем та між собою, і мають мету» [1].

Справді, передбачені у кримінальному законі види покарань закріплені не в хаотичному порядку, а залежно від ступеня їх суворості. Тому очевидно, що ст. 51, а також ст. 98 (що визначає систему покарань, яка може бути застосовано до неповнолітніх осіб) КК України варто перейменувати на «Система покарань» і відповідної помилки не допускати при роботі над проектом нового КК України. При цьому важливим теоретичним значенням наділені класифікації покарань за різними критеріями.

Як зазначалося вище, у КК України основою для класифікації покарань служить ступеня їх суворості.

Крім того, у КК України у ст. 52 йде мова про основні та додаткові покарання. За твердженням О.О. Дудорова та М. І. Хавронюка: «Для реалізації принципу індивідуалізації покарання першочергове значення має класифікація покарань за їх юридичною значущістю. Покарання поділяються на такі, що можуть застосовуватися: 1) лише як основні; 2) лише як додаткові; 3) як основні і як додаткові» [2, с. 337–338].

Аналіз наукової літератури дозволив також виокремити наступні критерії для поділу покарань, на основі яких допустимо виділяти окремі групи покарань: 1) за строком: строкові та одномоментні чи одноактні, без визначення строку; 2) за зв'язком з ізоляцією від суспільства: пов'язані з ізоляцією від суспільства та не пов'язані з ізоляцією від суспільства; 3) за суб'єктом, до якого вони застосовуються: загальні та спеціальні тощо.

Раніше, у період чинності Виправно-трудового кодексу УРСР, виходячи з його найменування і цілей процесу виконання-відбування покарань йшла мова про їх класифікацію, виходячи з характеру їх впливу на засудженого, на 1) пов'язані з виправно-трудоим впливом та 2) не пов'язані з таким. Нині така класифікація видається такою, що втратила свою актуальність, не зважаючи на декларування серед цілей покарання «виправлення» та присутності у системі покарань, до прикладу, «виправних робіт».

Особливий інтерес викликає класифікація покарань за характером правобмежень, які зазнає засуджений у результаті їх застосування. Відповідно до цього критерію покарання можна поділити на наступні групи: 1) ті, які здійснюють морально-психологічний вплив; 2) ті, які обмежують трудову правоздатність; 3) ті, які обмежують право власності; 4) ті, які обмежують особисту свободу [3, с. 31–32].

У свою чергу Ю.А. Пономаренко «залежно від характеру та змісту обмежень суб'єктивних прав засудженого виділяють: 1) покарання, спрямовані на обмеження права на особисту свободу; 2) покарання, спрямовані на обмеження права власності (майнові покарання); 3) покарання, спрямовані на обмеження права на працю; 4) покарання, спрямовані на одночасне обмеження декількох прав засуджених (комплексні покарання) [4, с. 43–45].

Натомість О.П. Рябчинська та Л.П. Заставська «види покарань за таким критерієм як обсяг та зміст обмежень прав (які визначені на конституційному рівні) і свобод засудженого, згруповують таким чином: 1) види покарань, що

обмежують громадянські (особисті) права; 2) види покарань, що обмежують економічні права» [5, с. 85].

Класифікацію покарань пропонується здійснювати і за іншими критеріями, наприклад: «залежно від припустимості їх застосування до неповнолітніх, можливості застосування умовно-дострокового звільнення від їх відбування тощо» [6, с. 331].

Значним прикладним потенціалом наділені також такі підстави для поділу покарань, як: «зв'язок покарання з використанням примусової праці засудженого чи без її використання; ступінь суворості режимних обмежень; можливість заміни покарання іншими видами покарань» [2, с. 339].

Видається, що перелік окреслених вище критеріїв для класифікації покарань наділений невичерпним характером і може бути розширений. При цьому слід зауважити, що різні класифікаційні критерії відіграють різну правову роль у механізмі боротьби зі злочинністю (кримінально-правову, кримінально-виконавчу, кримінологічну), що свідчить про багатоаспектний характер інституту покарання.

1. Система / *Вікіпедія*. URL: <https://uk.wikipedia.org/wiki/Система> (дата звернення: 10.04.2022).

2. Дудоров О. О., Хавронюк М. І. Кримінальне право : навч. посіб. / за заг. ред. М. І. Хавронюка. Ваїте, 2014. 948 с. URL: <https://www.osce.org/files/f/documents/8/9/358166.pdf> (дата звернення: 10.04.2022).

3. Цветинович А. Л. Дополнительные наказания: функции, система, виды. Куйбышев : Изд-во Саратов. ун-та Куйбышев. фил., 1989. 190 с.

4. Пономаренко Ю. А. Виды наказаний по уголовному праву Украины : монография. Харьков : ФИНН, 2009. 344 с.

5. Рябчинська О. П., Заставська Л. П. Класифікація видів покарань за обсягом та змістом правових обмежень. *Право та державне управління*. 2014. № 3 (16). С. 82–86.

6. Кримінальне право України: Загальна частина : підручник / Ю. В. Баулін, В. І. Борисов, В. І. Тютюгін та ін.; за ред. проф. В. В. Сташиса, В. Я. Тація. 4-те вид., переробл. і допов. Харків : Право, 2010. 456 с.

## **ЗАХИСТ ОСОБИСТИХ НЕМАЙНОВИХ ПРАВ ВОЛОДІЛЬЦІВ СУСІДНІХ ОБ'ЄКТІВ НЕРУХОМОГО МАЙНА: ОКРЕМІ АСПЕКТИ**

*Мироненко Ігор Віталійович,*  
доктор юридичних наук, доцент,  
доцент кафедри цивільного права

Використання тих чи інших об'єктів нерухомого майна, що належать до категорії «житло», обумовлює формування «житлового простору» як певної території, юридичні межі якої визначаються фактично наявним в особи володінням [1, с. 3–4]. За сучасними уявленнями, такий «житловий простір» не



обмежується лише житловим приміщенням (об'єктом), він охоплює володіння особи в цілому, включаючи і земельну ділянку. Таким чином, використання сусідніх земельних ділянок для проживання виводить правове регулювання відносин їх володільців за рамки суто речового права та породжує необхідність регламентації комплексу особистих немайнових відносин, пов'язаних з існуванням та життєдіяльністю сусідів.

Серед комплексу особистих немайнових відносин, пов'язаних із сусідством, можна виділити такі аспекти, як:

- забезпечення приватності. Саме поняття «приватності» у літературі може тлумачитися достатньо широко, аж до достатньо абстрактного права особи «бути залишеною в спокої» («righttobeleftalone») [2, с. 10–13], однак в даному випадку мова йде про забезпечення права на особисте життя та його таємницю (ст. 301 ЦК України). Тут стає актуальним питання захисту від «надмірної цікавості» до особистого життя особи з боку її сусідів;

- забезпечення комфортності проживання. Мова йде про впорядкування особистих відносин сусідів, оскільки у реальному житті ще більшу проблему, ніж забезпечення приватності, становить сусідство з надмірно конфліктними або психічно хворими особами. Вони здатні істотно порушувати психологічну комфортність проживання і «заспокоїти» яких правовими засобами достатньо складно. Тим більше, що часто вони мають значний досвід спілкування з правоохоронними органами і влаштування різного роду провокацій та написання скарг, а також володіють достатніми правовими знаннями, які дозволяють їм не переступати межу, що обумовлює настання кримінальної відповідальності;

- забезпечення безпеки. Мова йде як про особисту безпеку, так і про збереження майна. Дане питання стає актуальним тоді, коли сусідами виявляються особи, схильні до надмірної агресії, невмотивованих протиправних дій чи такі, що ведуть антисоціальний спосіб життя.

Слід вказати, що питання «хороших сусідів» та «добросусідських відносин» із ними має цілком практичне значення. Як відзначається у фахових публікаціях, на сьогодні потенційні покупці нерухомості все більше цікавляться характеристикою майбутніх сусідів, зокрема наявності у них алкогольної чи наркотичної залежності, їх схильності до правопорушень тощо. Вказане є цілком виправданою, адже ставши власником земельної ділянки, покупець ризикує стати учасником таких конфліктних відносин зі своїми сусідами, на фоні яких історія Кайдашевої сім'ї, що талановито зображена класиком української літератури Іваном Нечуй-Левицьким, видаватиметься різдвяною казкою [3].

У свою чергу, усвідомлення важливості особистих немайнових відносин володільців сусідніх земельних ділянок вплинуло і на саму доктрину правового регулювання сусідських відносин (права сусідства). На сьогодні ми можемо спостерігати зміни щодо розуміння самої сутності даних відносин, оскільки першочергова увага звертається уже не на здійснення майнових прав на нерухоме майно, а на забезпечення «мирного співіснування» сусідів. Так, за визначенням П.Ф. Кулинич, дотримання правил добросусідства передбачає встановлення між власниками та користувачами сусідніх земельних ділянок таких відносин, за яких вони отримують можливість найбільш повного, безпечного та

комфортного використання належних їм земельних ділянок відповідно до цільового призначення цих ділянок для задоволення власних потреб [4, с. 27].

Забезпечення захисту особистих немайнових прав – це порівняно недавня сторінка в історії цивілістики [5, с. 12], однак сама необхідність правового врегулювання сусідських відносин, пов'язаних з фізичним буттям особи, все ж усвідомлювалася і в більш ранній період.

Насамперед, уже унайбільш давніх пам'ятках права можемо зустріти норми, які надавали право встановлювати огорожі як дієвого засобу відмежуватися від сусідів, обмеживши для них огляд і доступ на своє володіння, та уникнувши небажаного спілкування. Також для забезпечення особистої безпеки та збереження майна сусідам заборонялося створювати доступ на суміжні ділянки, зокрема облаштовувати проходи в стінах і огорожах, що виходять сусіднє володіння.

Що стосується охорони приватності проживання, то із давніх часів як перешкоду для її забезпечення розглядалися вікна та інші подібні отвори в стінах сусідніх будівель чи інших споруд, що надають можливість спостерігати за сусіднім володінням. Оскільки це створює дискомфорт для сусідів, то право сусідства із давніх пір прагнуло регламентувати облаштування вікон та інших отворів на сусідню ділянку [6, с. 251–252].

Таким чином, коли мова йде про сферу «правасусідства», очевидним є необхідність поєднання регламентації речово-правових та особистих немайнових відносин власників та користувачів тих сусідніх об'єктів нерухомого майна, що використовуються для проживання. Оскільки спеціальне правове регулювання земельних сусідських відносин, що міститься у главі 17 ЗК України, відповідних норм не містить, то постає питання про розробку відповідних доктринальних та законодавчих положень.

1. Горобець Н. О. Право на недоторканність житла: цивільно-правовий аспект : автореф. дис. ... канд. юрид. наук: 12.00.03 / Харк. нац. ун-т внутр. справ. Харків, 2010. 19 с.

2. Право на приватність: *conditios inaequanon* / Харківська правозахисна група. Харків : Фоліо, 2003. 216 с.

3. Кулинич П. Ф. Портрет доброго сусіда в інтер'єрі земельного права. *Юридичний вісник України*. 2006. № 2. С. 6.

4. Кулинич П. Ф. Право добросусідства за земельним законодавством України. *Земельне право України*. 2006. № 1. С. 25–33.

5. Мухамедова Е. Е. Цивільно-правові аспекти реалізації особистих немайнових прав фізичної особи в Україні : автореф. дис. ... канд. юрид. наук : 12.00.03 / Київ. нац. ун-т ім. Т. Шевченка. Київ, 2010. 20 с.

6. Право собственности: актуальные проблемы / отв. ред. В. Н. Литовкин, Е. А. Суханов, В. В. Чубаров. Москва : Статут, 2008. 731 с.

# ОГЛЯД ПРОБЛЕМНИХ ПИТАНЬ ЗДІЙСНЕННЯ СПРОЩЕНОГО ПРОВАДЖЕННЯ В ДЕРЖАВАХ-ЧЛЕНАХ ЄС

*Остан'як Микола Михайлович,*  
аспірант 4-го року навчання

Навчально-наукового юридичного інституту

Стаття 47 Хартії основних прав Європейського Союзу втілює правовий принцип ЄС, згідно з яким держави-члени повинні забезпечити ефективний судовий захист прав особи, які виникають відповідно до права Європейського Союзу [1]. Ефективність розгляду справи в суді залежить від механізму, який застосовується судом для вирішення справи, вчинення процесуальних дій, складності справи. Безспірність вимог, справи з невеликою ціною позову, очевидність фактів та простота справ з точки зору її розгляду та вирішення потребували спрощення провадження. Країни ЄС стали запроваджувати спрощені процедури розгляду справ. Із 47 країн, 44 використовують у своїх правопорядках спрощені провадження у цивільних справах [2]. Поширеним видом спрощених проваджень є провадження за малими (невеликими) сумами (small claims procedure), аналогом якого в Україні є спрощене позовне провадження. Така процедура передбачена у законодавстві Іспанії, Німеччини, Греції, Швеції, Польщі, Словаччини, Румунії, Португалії, Фінляндії, Італії, Франції [3, с. 48]. Проте із застосування спрощеного провадження на практиці учасники судового процесу зіштовхуються з перешкодами, що уповільнюють ефективний захист своїх прав у суді.

1. Важливим індикатором малих справ для застосування спрощеного провадження є сума позову. Так, у Німеччині ця сума становить 600 євро, у Франції – 3 800 євро, у Греції – 1 500 євро, в Естонії, Латвії, Словенії – 2 000 євро, Нідерландах 25 000 євро, Європейська процедура розгляду дрібних справ – 5 000 євро [5]. Для малозабезпечених громадян, які прагнуть швидко і ефективно захистити свої права у судовому порядку, перешкодою для розгляду справи у суді може бути обов'язковість (або необхідність) оплати судового збору.

Тому варто або певних категоріях, малозабезпечених громадян звільняти від сплати судового збору в малозначних справах, або знижувати у таких справах ставки судових зборів для малозначних справ, як це практикується у Польщі. Такий підхід продемонструє дієвість та реалізацію одних із основних засад цивільного судочинства – доступність до правосуддя, пропорційності, баланс у судових зборах між простими справами та звичайними. Не припустимою є ситуація, коли вирішення малозначимої, нескладної за фабулою справи, розгляд якої не потребує вагомих часових затрат та судових ресурсів, у грошовому еквіваленті державного бюджету прирівнюється до розгляду справи в порядку звичного, «класичного» позовного провадження

2. Окрім того, спрощене провадження україн-членів ЄС мають обов'язковий характер застосування і єдиного можливого (Іспанія, Швейцарія), на розсуд позивача, сторін або суду (Німеччина, Польща, Словаччина) [4]. Вважаємо, що при обов'язковій процедурі розгляду малих справ у спрощеному провадженні, слід залишити мінімальні можливості для розгляду справи у загальному поряд-

ку. Необхідно законодавчо закріпити за сторонами правосторонам подавати заяву, клопотання з обґрунтуванням про розгляд справи за загальним провадженням. Адже, після розгляду справи в спрощеному провадженні сторони мають обмежені права, як от право на оскарження судового рішення.

3. Ще одна ознака спрощених проваджень за дрібними позовами – поширене застосування формулярів, шаблонів, типових форм для порушення провадження замість позовної заяви (Швеція, Іспанія, ЄС). Водночас характерною такою виду проваджень є також необов'язкова вимога процесуального професійного представництва. Часто сторони не зовсім обізнані в процесуальному законодавстві і заповнення відповідних позовних формулярів може призвести до їх повернення судом стороні для доопрацювання, неправильного заповнення, упущення важливих фактів та доказів, що впливає на ефективність розгляду справи по суті [5, с. 144]. Тому, для застосування таких форм доцільно створити для країни ЄС (які застосовують відповідні форми) інструкції по їх заповненні, організувати консультативний орган у суді, який складатиметься із судових працівників (помічників судді).

4. Відсутність обов'язкового представництва адвоката, також впливає і на хід розгляду справи, сторона часом не знає всіх процесуальних особливостей, прав та обов'язків, тонкощів ведення судового засідання, а тому судді повинні більш активно включатися в судовий розгляд справ, для направлення ефективного розгляду справи. Проте суддя не повинен направляти сторону своїми підказками для успішного вирішення справи, а залишаючись нейтральним зберігати баланс між об'єктивністю, неупередженістю, допомогти сторонам у процесуальних кроках (наприклад чітке роз'яснення прав та обов'язків сторін, способів доказування, які докази сторони можуть подати).

З огляду на практику застосування спрощеного позовного провадження країнами-членами ЄС, для більш ефективного застосування даного механізму в Україні, слід в перспективі зменшити розмір ставки судового збору у справах які розглядаються в порядку спрощеного позовного провадження, розпочати впровадження формулярів – типових форм для заповнення, які подаються замість позовної заяви у спрощеному провадженні та зробити акцентна активній участі судді у веденні справи в порядку спрощеного позовного провадження проте із збереження об'єктивності та неупередженості.

1. Хартія основних прав Європейського Союзу від 07.12.2000. URL: [https://zakon.rada.gov.ua/laws/show/994\\_524#Text](https://zakon.rada.gov.ua/laws/show/994_524#Text) (дата звернення: 30.03.2022).

2. European Commission for the Efficiency of Justice. (CEPEJ). Report on. *European judicial systems*. URL: <https://rm.coe.int/european-commission-for-the-efficiency-of-justice-cepej-report-on-euro/1680788a42> (дата звернення: 30.03.2022).

3. Ткачук О. Спрощене провадження – новела цивільного процесу: правова природа, ознаки, процедура. *Право України*. 2017. № 8. С. 45-56.

4. Small claims. *European Judicial Network (inciviland commercial matters)*. URL: [https://e-justice.europa.eu/content\\_small\\_claims-297-pl-en.do?member=1](https://e-justice.europa.eu/content_small_claims-297-pl-en.do?member=1) (дата звернення: 30.03.2022).

5. Kramer X. Austerity in civil Procedure and the Role of Simplified Procedures. *Erasmus Law Review*. 2015. № 4. P. 139–146.

## ПРАВА ТА ОБОВ'ЯЗКИ СТРАХОВИКА ЗА ДОГОВОРОМ МЕДИЧНОГО СТРАХУВАННЯ

*Петечел Надія Михайлівна,*  
кандидатка юридичних наук,  
викладачка кафедри судочинства

Страховик та страхувальник виступають основними учасниками страхових відносин. Загальні права та обов'язки сторін договору медичного страхування передбачені ст. 988, 989 ЦК України та ст. 20, 21 ЗУ «Про страхування».

Отже, зупинимося на аналізі прав та обов'язків страховика за договором медичного страхування.

Перший з основних обов'язків страховика при укладенні договору медичного страхування – ознайомлення страхувальника з умовами та правилами страхування. Якщо між страховиком і страхувальником укладено договір медичного страхування, подальше посилення останнього на те, що він не був ознайомлений з відповідними правилами, зазвичай, не повинне братися до уваги [1, с. 793].

Протягом двох робочих днів, як тільки стане відомо про настання страхового випадку, страховик зобов'язаний вжити заходів щодо оформлення всіх необхідних документів для своєчасного здійснення страхової виплати.

Страховик вправі самотійно з'ясовувати причини та обставини страхового випадку. Він також може робити запити про відомості, пов'язані зі страховим випадком, до правоохоронних органів, банків, медичних закладів та інших організацій, що володіють інформацією про обставини страхового випадку.

Основним обов'язком страховика за договором медичного страхування є здійснення у передбаченій договором строк страхової виплати при настанні страхового випадку. Тобто, при настанні страхового випадку страховик зобов'язаний здійснити виплату страхової суми (її частини) шляхом оплати наданої медичної допомоги та медичних послуг. Обов'язок здійснення страхової виплати виникає тільки у разі встановлення наявності страхового випадку.

Страховик за заявою страхувальника, у разі здійснення ним заходів, що зменшили страховий ризик, зобов'язаний переукласти з ним договір медичного страхування. Страхові ризики, як динамічна категорія, можуть підвищуватися або знижуватися. Відповідно до положень ст. 651 ЦК України, за загальним правилом сторони можуть переукласти договір медичного страхування за взаємним погодженням [3].

Страховик зобов'язаний не розголошувати відомостей про страхувальника та його майнове становище, крім випадків, встановлених законом. Відповідно до ст. 40 ЗУ «Про страхування» таємницею страхування є конфіденційна

інформація щодо діяльності та фінансового стану страхувальника – клієнта страховика, яка стала відомою йому під час взаємовідносин із клієнтом чи третіми особами при провадженні діяльності у сфері страхування, розголошення якої може завдати матеріальної чи моральної шкоди клієнту [2].

У договорі медичного страхування можуть бути зазначені і такі обов'язки страховика як:

- організувати страхувальнику (застрахованій особі) одержання гарантованих договором медичних послуг, контролювати їх обсяг, строки та якість;
- відшкодувати витрати, понесені страхувальником (застрахованою особою) при настанні страхового випадку у зв'язку з невиконанням або неналежним виконанням обов'язків страховика щодо організації та надання медичних послуг;
- за письмовим запитом страхувальника надавати йому звіт фактичних страхових виплат, що були здійснені за договором по відношенню до застрахованої особи на дату запиту звіту та заявлені, але не сплачені страхові виплати на дату запиту звіту.

Умовами договору медичного страхування можуть бути передбачені також інші обов'язки страховика. Обсяг зобов'язань страховика за договором медичного страхування визначається переліком страхових випадків, у разі настання яких страховик зобов'язаний здійснити страхову виплату.

Права страховика закріплені в правилах медичного страхування і впливають з договору медичного страхування відповідно до чинного законодавства України. Відповідно страховик має право:

- при укладанні договору медичного страхування вимагати проведення медичного обстеження осіб, які мають бути застраховані, та за його результатами приймати рішення щодо їх прийняття на страхування;
- вимагати від страхувальника надання необхідної інформації, що має значення для оцінки ступеня страхового ризику;
- перевіряти надану страхувальником інформацію, робити запити в компетентні органи про відомості, необхідні для з'ясування обставин страхового випадку, причин і наслідків його настання;
- вимагати проведення медичного обстеження страхувальника довіреним лікарем страховика після настання страхового випадку до і/або після надання медичних послуг. Проводити за допомогою довірених лікарів або фахівців експертної комісії медичну експертизу правильності встановлення діагнозу та призначеного курсу лікування;
- ініціювати внесення змін до договору медичного страхування і вимагати від страхувальника додаткового страхового платежу при підвищенні ступеня ризику;
- достроково припинити дію договору медичного страхування у випадку, якщо страхувальник не повідомив страховика про значні обставини, що необхідні для оцінки страхового ризику, при укладенні договору, або не повідомив про зміну таких обставин під час дії договору;
- відмовити у виплаті страхової суми (її частини) у випадках, передбачених договором медичного страхування.

Умовами договору медичного страхування можуть бути передбачені також інші права страховика.

Отже, страховик займає особливе місце в договірному правовідношенні медичного страхування, оскільки саме з його діями пов'язано досягнення основної мети, заради якої таке правовідношення виникає, – виплати страхової суми в розмірі та у випадках, передбачених у договорі медичного страхування.

1. Договірне право України. Особлива частина : навч. посіб. / Т. В. Боднар, О. В. Дзера, Н. С. Кузнєцова та ін.; за ред. О. В. Дзери. Київ : Юрінком Інтер, 2009. 1200 с.

2. Про страхування : Закон України від 07.03.1996 р. № 85/96-ВР. Дата оновлення: 01.01.2022 URL: <https://zakon.rada.gov.ua/laws/show/85/96-%D0%B2%D1%80#Text> (дата звернення: 29.03.2022).

3. Цивільний кодекс України: Закон України від 16.01.2003 р. №435-IV. Дата оновлення: 17.03.2022 URL: <https://zakon.rada.gov.ua/laws/show/85/96-%D0%B2%D1%80#Text> (дата звернення: 29.03.2022).

## **ОСОБЛИВОСТІ КРИМІНАЛЬНО-ПРОЦЕСУАЛЬНОГО ПРАВА В ГАЛИЧИНІ У СКЛАДІ АВСТРІЇ ТА АВСТРО-УГОРЩИНИ**

*Присташ Лідія Тихонівна,*  
кандидатка юридичних наук,  
доцентка кафедри теорії та історії держави і права

Австрійський кримінальний процес ґрунтувався на загальнонімецькому кримінальному процесі, сформованому ще у 1532 р.

Активізація кодифікації кримінально-процесуального права Австрії розпочалося у XVIII ст., внаслідок чого було затверджено у 1768 році Кримінальний кодекс, перша частина якого регламентувала процесуальне право. В Галичині він діяв з 1774 р.

Першого червня 1788 року патентом Йосифа II було затверджено загальний кримінальний судовий порядок, згідно з яким кримінальні злочини могли розглядати лише суди, також скасовано можливість застосування у провінціях звичаєвих звинувачувальних процесів. У кримінальному процесі утвердилися інквізиційні риси і публічність звинувачення. Суддя був носієм судової влади та слідчим. Гласність процесу не передбачалася.

У 1803 році затверджено новий австрійський Кримінальний кодекс, який вміщував норми і кримінально-процесуального права, під назвою Францішкана. Він підтвердив панування інквізиційного процесу. Обвинувачений був беззахисним учасником процесу – йому не дозволялося мати захисника.

Кодекс передбачав широке застосування смертної кари. Щодо особливо небезпечних злочинців було введено скорочене судочинство, яке здійснювали «Наглі суди», їхні вироки вважались остаточними і виконувалися впродовж 24 годин.

29 липня 1853 року прийнято Кримінально-процесуальний кодекс, яким запроваджено часткову гласність процесу.

23 травня 1873 року було затверджено новий Кримінально-процесуальний кодекс, який діяв аж до розпаду Австро-Угорщини. Він поширював чинність на всю територію імперії, у тому числі на українські землі, регламентував кримінальне судочинство лише у загальних судах. Для військових судів існувала окрема кримінально-військова процедура.

Кримінально-процесуальний кодекс 1873 р. закріплював основоположні принципи кримінального процесу: початок процесу лише за наявності скарги; здійснення процесу уповноваженими законом органами від імені держави; усність процесу; гласність процесу; принцип так званого змішаного судочинства – запровадження суду присяжних стосовно політичних справ; обов'язок державного обвинувача довести винуватість обвинуваченого. Обвинуваченому було гарантоване право не давати показання проти себе, разом з адвокатом ознайомлюватись з матеріалами справи після складання обвинувального висновку, а до цього часу – лише за згодою судді або прокурора.

Функцію контролю та нагляду за діями судді-слідчого здійснювали прокурор і спеціально-створена для цієї мети Радна палата суддів.

Обвинувачений мав право внести до апеляційного суду заперечення щодо обвинувального висновку, яке розглядалося апеляційним судом на закритому судовому засіданні з обов'язковою участю прокурора.

Підозрюваному, обвинуваченому, підсудному надавалося право на всіх стадіях процесу спростовувати висунуте проти них обвинувачення, подавати докази. Для повного забезпечення процесуальних прав обвинувачених був створений інститут адвокатури.

Отже, аналіз норм та інститутів австрійського Кримінально-процесуального кодексу 1873 р. дає підстави стверджувати, що вони були достатньо демократичними, незважаючи на те, що австрійське кримінально-процесуальне законодавство, яке діяло на території Галичини, було застарілим і недосконалим.

1. Бойко І. Й. Історія правового регулювання цивільних, кримінальних та процесуальних відносин в Україні (ІХ–ХХ ст.) : посіб. для студ. вищих навч. закл. Львів : Видав. центр ЛНУ імені Івана Франка, 2014. 904 с.

2. Бойко І. Й. Кримінальні покарання в Україні (ІХ–ХХ ст.) : навч. посіб. Львів : ЛНУ імені Івана Франка, 2013. 408 с.

3. Едер П. Т. Порядок та особливості вирішення кримінальних справ Вищим крайовим судом (1855–1918 рр.). *Вісник Запорізького національного університету. Юридичні науки*. 2015. № 2 (2). С. 33–39.

4. Кульчицький В. С., Тищик Б. Й. Історія держави і права України : підруч. для студ. вищ. навч. закл. Київ : Видавничий Дім «Ін Юре», 2007. 624 с.

5. Тищик Б. Й. Історія держави і права Австрії та Австро-Угорщини (Х ст. – 1918 р.) : навчальний посібник. Львів : Юридичний факультет Львівського національного університету імені Івана Франка, 2003. 80 с.

6. Худоба Н. Австрійський кримінально-процесуальний кодекс 1873 р. : історико-правове дослідження. *Проблеми державотворення і захисту прав людини в Україні* : матеріали XVI регіональної науково-практичної конференції



(8–9 лютого 2010 р.). Львів : Юридичний факультет Львівського національного університету імені Івана Франка, 2010. С. 96.

## **ФОРМУВАННЯ ПРАВОВОЇ КУЛЬТУРИ ЮРИСТА В УМОВАХ ПОБУДОВИ ГРОМАДЯНСЬКОГО СУСПІЛЬСТВА**

*Саветчук Наталія Михайлівна,*  
викладачка кафедри  
теорії та історії держави і права

Формування демократичної правової держави і побудова громадянського суспільства неможливе без звернень до здобутків світової культури і правової, зокрема.

Правова культура юриста, безумовно, спрямована на збереження і примноження культурної цінності права. Побудова громадянського суспільства, коли на перший план висувається функція захисту прав та інтересів громадян, можлива за однієї обов'язкової умови – підвищення правової культури населення.

Високий рівень професійної та правової культури юриста – нагальна вимога сьогодення, оскільки від професійної культури фахівців у галузі права безпосередньо залежить успішне розв'язання актуальних проблем державотворчого процесу.

Нині професія юриста виступає певним видом соціальної діяльності, відрізняється від інших своїми специфічними властивостями, які полягають у захисті прав та свобод, відстоюванні законних інтересів людини та громадянина в суспільстві. Сьогодні в особі юриста можна розглядіти кваліфікованого спеціаліста із високою правосвідомістю та правовою культурою, розумінням відповідальності перед людьми та законом.

Відтак правова культура суспільства напряму залежить від загального рівня розвитку правової культури та правової свідомості юриста та від того, наскільки усвідомлюється цінність прав та свобод людини, цінність правової процедури при вирішенні суперечок, шляхів пошуку компромісів [1].

Оскільки неможливо допустити, щоб всі громадяни однаково знали і розуміли право, то напередній план посередництва між громадянином і правом у його широкому розумінні виступають юристи. Отримавши роль посередників у таких специфічних відносинах, якими є відносини права, юристи беруть на себе обов'язки коректно доносити людям ті правові норми і постулати, в середовищі яких вони постійно перебувають. Саме цим обумовлюється роль юриста в суспільстві [2].

Професіоналізм юриста, в першу чергу, має базуватись на високому рівні справедливості, відповідальності, усвідомленням того, що від його діяльності залежить доля людини. Фахова культура юриста-професіонала має бути помітно вищою порівняно з правовою культурою інших громадян. Водночас кожна юридична спеціальність має свою специфіку, яка зумовлює її особливості галу-

зеві правової культури різних її представників, що варто обов'язково враховувати при обранні представника інтересів при розв'язанні правових спорів.

Правова культура є дуже важливою в професійній діяльності юриста і, зокрема, у функціонуванні державного апарату. Багато засад гуманістичних цінностей тісно пов'язані з правовою культурою та її діяльністю. Та правову культуру юрист не повинен використовувати як засіб маніпулювання правовими нормами та законами, бо це може негативно впливати на розвиток демократичних та гуманістичних засад. Правова культура повинна відображати позитивну сторону юриста та його діяльності відносно людини та держави [3, с. 44].

Оскільки правова культура юриста базується на позитивному праві, її джерелом є природні закони та вимоги суспільного життя. Кожен юрист може самостійно обрати джерело правової культури, яке буде суттєво впливати на рівень, якість та ступінь правової культури. Розглядаючи правову культуру юриста у побудові громадянського суспільства, стає зрозумілим, що вона виконує основну роль у формуванні цілісної, незалежної нації. Саме людина, як соціальний індивід, виступає суб'єктом громадського процесу, та пронизує крізь себе усі феномени, як духовної, релігійної матеріальної культури цивілізації.

Отже, правова культура є важливою не тільки для юриста, а і для суспільства в цілому. Під час розвитку правової культури розвивається і держава. Провідним у ній є дух правової культури, джерела якого становлять духовні норми суспільства. Задля розвитку та зміцнення правової культури юрист повинен відповідати своїй професії і зміцнювати свій авторитет і авторитет працівників юридичної професії в суспільстві. Правова культура сьогодення ще повинна удосконалюватись та зміцнюватись, тому що для прогресивного розвитку держави потрібен морально-правовий розвиток суспільства в цілому [4, с. 112].

Важливою вимогою сьогодення є потреба нового правового осмислення поняття професійно-правової культури юриста, створення цілісної концепції її формування за неухильного дотримання прав людини, принципу верховенства права, соціальної справедливості, демократії і гуманізму. На юристі сходяться майже всі юридичні явища й категорії справ, фокусуються різноманітні правові зв'язки та процеси, а тому без правового виховання й навчання, знань, навичок, вмінь успішне вирішення правових завдань не можливе. Юрист виступає в багатьох якостях: громадянина, суб'єкта права, суб'єкта правовідносин, а тому саме професійно-правова культура юриста поєднує риси та ознаки правової культури суспільства, особи та професійної групи [5, с. 52].

Отже, формування правової культури юриста є динамічним процесом, оскільки відбувається як під час здобуття юридичної освіти, так і в процесі практичної професійної діяльності. Тому правову культуру юриста можна розглядати як певну професійну рису, що характеризується широким спектром норм, принципів, правил поведінки, що встановлюються як у процесі отримання знань, так і за здійснення практичної діяльності.

1. Аронов Я. Правова культура юриста. URL: <https://visnyk.iful.edu.ua/wp-content/uploads/2019/02/17-14-18.pdf>.

2. Мануйлов Є. М. Правова культура юриста як основа його професіоналізму. URL: [www.irbis-nbuv.gov.ua/.../cgiirbis\\_64.exe?..](http://www.irbis-nbuv.gov.ua/.../cgiirbis_64.exe?..)

3. Кривов'яз О. О. Правова культура юриста в умовах розвитку сучасного суспільства. *Правничий вісник Університету «Крок»*. 2019. № 3. С. 43–46.

4. Правосвідомість і правова культура як базові чинники державотворчого процесу в Україні : монографія / за ред. Л. М. Герасіна, О. Г. Данильян, О. П. Дзьобань та ін. Харків : Право, 2009. 352 с.

5. Луцький І. М. Проблеми формування правової культури майбутніх юристів в умовах становлення правової держави в Україні. *Економіка та держава*. 2008. № 6. С. 52–53.

## ОСОБЛИВОСТІ ПРАВОВОГО РЕГУЛЮВАННЯ ВІЛЬНОГО ВИКОРИСТАННЯ ОБ'ЄКТІВ АВТОРСЬКОГО ПРАВА

*Стефанишин Наталія Михайлівна,*  
кандидатка юридичних наук, доцентка,  
доцентка кафедри цивільного права

У зв'язку із зростанням інтересу суспільства до можливості вільно використовувати об'єкти авторського права особливої уваги в межах інституту права інтелектуальної власності потребує дослідження питання – особливостей правового регулювання вільного використання об'єктів авторського права та захисту відповідних авторських прав творців таких об'єктів.

Імперативне закріплення в законодавстві вільного використання об'єктів авторського права обумовлена потребою створення балансу між інтересами авторів та суспільства. Так, по-перше, вільне використання немає завдавати шкоди авторам і тим самим ставати на заваді інтелектуальній творчості та її результатам, по-друге, воно повинне надавати змогу суспільству розвиватися шляхом надання можливості використання об'єктів авторського права без згоди автора, але, у визначених законом межах.

Абсолютно виправданим є відсутність у цивільному законодавстві визначення поняття «вільне використання об'єктів авторського права» та закріплення лише умов за яких такі об'єкти можуть використовуватися без згоди автора. Право вільного використання об'єктів авторського права, у науковій літературі, розглядають як нематеріальне немайнове благо особливого роду, яке нерозривно пов'язане із забезпеченням права на гідний рівень життя, та інтересом суспільства до подальшого розвитку його інтелектуального ресурсу з виникненням і закінченням, яке проявляється як особисте немайнове благо [1, с. 6].

Можливість вільного використання об'єктів авторського права закріплена й у п. п. 1, 2 ст. 9 Бернської Конвенції про охорону літературних і художніх творів – автори літературних і художніх творів охороняються цією Конвенцією, користуються виключним правом дозволяти відтворення цих творів будь-яким чином і в будь-якій формі, а також, правом вимагати усунення порушень стосовно відповідних об'єктів авторського права, що підлягали вільному їх використанню [2]. У ст. 13 Угоди про торговельні аспекти прав інтелектуальної

власності окреслюються принципи вільного використання об'єктів авторського права [3], про які згадується й у Договорі ВОІВ про авторське права. У практиці вільного використання об'єктів авторського права дотримання принципів такого використання отримало назву трирівневого тесту – thethree-steptest.

Зважаючи на те, що Україна ратифікувала вищезазначені Міжнародні угоди вона й зобов'язалася, закріплюючи у правових нормах ст. ст. 21–25 Закону України «Про авторське право і суміжні права» можливість вільного використання об'єктів авторського права визначити умови: якщо останнє не завдає шкоди нормальному використанні відповідного об'єкта та не порушує законні інтереси суб'єктів авторського права [4].

Статтею 444 ЦК України передбачено, що твір може бути вільно, без згоди автора та інших осіб, та безоплатно використаний будь-якою особою у наступних випадках:

1) як цитата з правомірно опублікованого твору або як ілюстрація у виданнях, радіо- і телепередачах, фонограмах та відеограмах, призначених для навчання, за умови дотримання звичаїв, зазначення джерела запозичення та імені автора, якщо воно вказане в такому джерелі, та в обов'язі, виправданому поставленою метою;

2) для відтворення у судовому та адміністративному провадженні в об'язі, виправданому цією метою;

3) в інших випадках, передбачених законом [5].

Перелік випадків вільного використання об'єктів авторського права окреслений у статтях 21–25 Закону України «Про авторське право та суміжні права»: вільне використання твору із зазначенням імені автора; вільне відтворення бібліотеками та архівами примірників твору репрографічним способом; вільне відтворення примірників твору для навчання; вільне копіювання, модифікація і декомпіляція комп'ютерних програм; вільне відтворення творів у особистих цілях [4]. Безумовно, перелік вільного використання об'єктів авторського права не є вичерпним, що пов'язано з можливістю та необхідністю такого використання з метою задоволення інтересів осіб та й суспільства загалом.

Підсумовуючи наведене, слід зазначити, що питання вільного використання об'єктів авторського права є актуальним, оскільки, таке використання є рушійною силою для розвитку інтелектуального потенціалу суспільства. А імперативно закріплена можливість такого використання має передбачати розуміння його змісту: мета та характер твору, який використовується – таке використання не повинно переслідувати комерційної мети; правова природа об'єкта авторського права передбачає його вільне використання; вільне використання об'єкта авторського права не повинно суперечити інтересам автора, обмежувати чи порушувати його права; дотримання принципу добросовісності при використанні об'єкта авторського права.

1. Заєць О. В. Право вільного використання об'єктів авторського права за цивільним законодавством України : автореф. дис. ... канд. юрид. наук : 12.00.03. Київ, 2009. 19 с.

2. Бернська Конвенція про охорону літературних і художніх творів від 14.07.1971 р. URL: [https://zakon.rada.gov.ua/laws/show/995\\_051#Text](https://zakon.rada.gov.ua/laws/show/995_051#Text).

3. Угода про торговельні аспекти прав інтелектуальної власності від 15.04.1994 р. URL: [https://zakon.rada.gov.ua/laws/card/981\\_018](https://zakon.rada.gov.ua/laws/card/981_018).

4. Про авторське право і суміжні права : Закон України від 23.12.1993 р. № 3792-ХІІ. Дата оновлення: 05.01.2022. URL: <https://zakon.rada.gov.ua/laws/card/3792-12>.

5. Цивільний кодекс України : Закон України від 16.01.2003 р. № 435–ІV. Дата оновлення: 17.03.2022. URL: <https://zakon.rada.gov.ua/laws/show/435-15>.

## СУЧАСНІ ПІДХОДИ ЩОДО ВИЗНАЧЕННЯ СУБ'ЄКТІВ НЕДЕРЖАВНОЇ ПРАВОТВОРЧОСТІ

*Сулима Андрій Петрович,*  
аспірант 2-го року навчання

Навчально-наукового юридичного інституту

Традиційно під правотворчістю розуміється діяльністю уповноважених суб'єктів зі створення норм права. Так, наприклад, П. М. Рабінович визначає правотворчість як діяльність компетентних державних органів, органів місцевого самоврядування, уповноважених державою громадських об'єднань, або (у передбачених законом випадках) усього народу чи його територіальних громад із встановлення, зміни чи скасування юридичних норм [1, с. 137]. Існує багато інших визначень даного поняття, проте, у зв'язку з відсутністю практичної необхідності, ми не будемо їх наводити, а тільки відмітимо ключове. Незалежно від автора, загальна дефініція «правотворчості» майже завжди передбачає два обов'язкові елементи: *вказується, що це діяльність певних визначених суб'єктів*; дана діяльність спрямована на встановлення, зміну чи скасування правових норм.

Після наведення визначень правотворчості у своїх працях вчені зазвичай виокремлюють різні види правотворчості за наступними критеріями: *залежно від суб'єкта правотворчості*; в залежності від способом участі держави у правотворчості; за видами нормативно-правових актів та їх юридичною силою та інші. Відтак спроби окреслити існуючі на сьогодні підходи представників науки теорії держави і права до визначення суб'єктів недержавної правотворчості і сприйняття правотворчості юридичних осіб корпоративного типу або загалом комерційних організацій чи просто будь-яких громадських об'єднань загалом дозволяються нам поділити дані підходи на три основні групи.

До представників першої групи (традиціоналістський підхід) належать Н.В. Лазнюк, Г.О. Христова, Р.Б. Тополевський. Дані вчені концентруються на визначенні правотворчості як монопольної діяльності держави. При цьому вони якщо і припускають можливість віднесення юридичних осіб до суб'єктів правотворчості, то коло таких суб'єктів є дуже обмеженим (найчастіше мова йде про трудові колективи і, відповідно, трудовий договір як результат їхньої правотворчості).

Представниками другої групи (змішаний підхід) є П.М. Рабінович, М.С. Кельман, О.Р. Дашковська, А.Є. Шевченко, Л.І. Каленіченко, К.Г. Волин-

ка, О.Г. Мурашин, Г.О. Саміло, І.О. Биля-Сабадаш. Вони хоч і припускають існування недержавних суб'єктів правотворчості (зазвичай згадуються громадські або недержавні організації/об'єднання), проте відкидають чи не згадують правотворчість юридичних осіб корпоративного типу чи загалом правотворчість товариств (суб'єктів господарювання тощо).

Представники третьої групи (широкий підхід), а саме М.І. Козюбра, В.М. Кириченко, О.М. Куракін, В.Е. Теліпко, С.О. Тіщенкова, включають до суб'єктів правотворчості доволі широке коло різних недержавних інституцій, зокрема як громадські організації так і інші юридичні особи, зокрема товариства/комерційні організації.

Наприклад В.М. Кириченко, О.М. Куракін виокремлюють: правотворчість громадських організацій (об'єднань), яка виражається у прийнятті рішень (статутів), у яких визначаються права і обов'язки членів організації, порядок діяльності, реорганізації та ліквідації самої організації; локальну правотворчість, яка виражається у прийнятті конкретним підприємством, установою, організацією статутів, положень, правил, виданні наказів, розпоряджень, посадових інструкцій тощо [2, с. 107]

В.Е. Теліпко виокремлює правотворчість громадських об'єднань, комерційних організацій та окремо правотворчість трудових колективів державних і недержавних підприємств, установ, організацій, що спрямована на розвиток норм трудового права [3, с. 362–363]. Окремий поділ суб'єктів правотворчості громадянського суспільства проводить С.О. Тіщенкова. Відповідно до позиції вченої «за суб'єктами розрізняють такі види правотворчості громадянського суспільства: 1) безпосередня правотворчість народу, що здійснюється шляхом референдуму; 2) правотворчість об'єднань громадян; комерційних організацій; трудових колективів» [4, с. 196]. Варто вказати, що проведення взаємозв'язку між громадянським суспільством та правотворчістю юридичних осіб є доволі знаковим. Оскільки саме даний взаємозв'язок виражає засади децентралізації, що обумовлюють можливість і встановлюють підстави і для локальної правотворчості юридичних осіб корпоративного типу.

Одночасно окремих представників науки теорії держави та права складно або можна тільки умовно віднести до прихильників широкого підходу до суб'єктів правотворчості. Наприклад, В.В. Сухонос до підзаконної правотворчості відносить, серед інших, «локальну правотворчість, яка функціонує на державних підприємствах, в установах та організаціях» [5, с. 441–442]. При цьому незрозуміло, чому локальна правотворчість може існувати тільки на державних підприємствах, адже всі суб'єкти права власності є рівними перед законом (відповідно до ч. 4 ст. 14 Конституції України).

Варто вказати, що проведений аналіз покликаний, перш за все, проілюструвати те, яка значна кількість підходів до поняття та суб'єктів правотворчості існує у науці. При цьому даний поділ, звісно що, не може відобразити всіх особливостей підходу кожного окремо названого вченого. Проте проведений аналіз і створений на його основі поділ, що охоплює значну кількість праць представників науки теорії держави та права дозволяє говорити про те, що фактичне існування юридичних осіб корпоративного типу (або ж загалом окремих недержавних суб'єктів господарювання) як суб'єктів правотворчої діяльності

знаходить своє поступове відображення у теоріях, які і складають науку про право.

1. Рабінович П. М. Основи теорії та філософії права : навч. посібник. Львів : Медицина і право, 2021. 256 с.

2. Кириченко В. М., Куракін О. М. Теорія держави і права: модульний курс : навч. посіб. Київ : Центр учбової літератури, 2010. 264 с.

3. Теліпко В. Е. Загальна теорія держави і права : навч. посіб. Київ : Центр учбової літератури, 2009. 576 с.

4. Тіщенко С. О. Розділ 12 : Правоутворення та форми права. *Теорія держави і права : підруч. / кол. авт. ; кер. авт. кол. канд. юрид. наук, проф. Ю. А. Ведерніков*. 3-є вид. перероб. і доп. Дніпро : Дніпроп. держ. ун-т внутр. справ; Ліра ЛТД, 2016. 480 с.

5. Сухонос В. В. Теорія держави і права : підручник. Суми : Університетська книга, 2014. 544 с.

## УМОВИ ДОГОВОРУ ПРО СПОЖИВЧИЙ КРЕДИТ

*Чічак Леся Михайлівна,*  
аспірантка 2-го року навчання,  
Навчально-наукового юридичного інституту

Договір вважається універсальним регулятором досить різноманітних суспільних відносин, зміст, характер і тенденції розвитку яких постійно зазнають змін.

Правове регулювання споживчого кредиту та забезпечення належного рівня захисту споживачів мають неабияке значення для успішного розвитку ринку роздрібних фінансових послуг і стабільності фінансового сектору.

Відповідно до п. 1 ч. 1 ст. 1 Закону України «Про споживче кредитування» (далі – Закон) договір про споживчий кредит – це вид кредитного договору, за яким кредитодавець зобов'язується надати споживчий кредит у розмірі та на умовах, встановлених договором, а споживач (позичальник) зобов'язується повернути кредит та сплатити проценти за користування кредитом на умовах, встановлених договором. Вцілому таке визначення договору про споживчий кредит відповідає загальному поняттю кредитного договору, визначене в ЦК України, однак містить і специфічні ознаки для цього виду договору.

Ст. 12 Закону визначено, які умови мають бути передбачені в договорі про кредитування, хоча ці вимоги і не є істотними умовами договору в розумінні цивільно-правового законодавства. Так, ч. 1 ст. 12 Закону визначено, що у договорі про споживчий кредит зазначаються, зокрема строк, на який надається кредит та орієнтовна реальна річна процентна ставка, а також орієнтовна загальна вартість кредиту для споживача на дату укладення договору про споживчий кредит.

Так, п. 5 ч. 1 ст. 12 Закону визначено, що у договорі про споживчий кредит зазначається строк, на який надається кредит. Дане положення виражає

принцип строковості кредитних правовідносин зокрема та загальні принципи про договір як інститут цивільно-правових відносин загалом. Законодавцем визначено декілька видів строків, можемо виділити основні – строк дії договору та здійснення основних прав та обов'язків за договором, а також додаткові – як от надання додаткової інформації на запит позичальника, тощо. Строк кредитування може встановлюватися в роках, місяцях, днях. Так, ст. 16 Закону споживачу надано право дострокового повернення кредиту, а кредитодавцю забороняється відмовляти споживачу в прийнятті платежу у разі дострокового повернення споживчого кредиту, а також встановлювати споживачу будь-яку плату, пов'язану з достроковим поверненням споживчого кредиту. Ст. 14 визначено, що споживач може протягом 14 календарних днів з дня укладення договору про споживчий кредит відмовитися від договору про споживчий кредит.

Ще однією важливою умовою договору споживчого кредиту є умова про плату, або ж ціна договору. Так, в ЦК України (ст. 1054, 1065<sup>1</sup>) як оплата за кредит визначені тільки проценти: «позичальник зобов'язується повернути кредит та сплатити проценти». В той час в Законі визначено таке поняття як «загальні витрати за споживчим кредитом», що разом із сумою загального розміру кредиту входить в загальну вартість кредиту для споживача. Так, чинним законодавством визначено, що загальні витрати за споживчим кредитом – витрати споживача, пов'язані з отриманням, обслуговуванням та поверненням кредиту, включаючи проценти за користування кредитом, комісії та інші обов'язкові платежі за супровідні послуги кредитодавця, кредитного посередника (за наявності) та третіх осіб.

Всі складники плати за кредит можна поділити на дві категорії – основні – проценти за користування кредитом, та додаткові – комісії та інші платежі за послуги кредитодавця.

З метою захисту прав споживачів при оформленні кредитних зобов'язань, чинним законодавством встановлено чимало обмежень щодо стягнення коштів з позичальника як різних комісій. Комісії кредитодавця, пов'язані з наданням, обслуговуванням і поверненням кредиту, у тому числі, комісії за обслуговування кредитної заборгованості, розрахунково-касове обслуговування, юридичне оформлення тощо, інші витрати споживача на супровідні послуги, які підлягають сплаті на користь кредитного посередника (за наявності) та третіх осіб, включаються до загальних витрат за споживчим кредитом, зазначається в паспорті споживчого кредиту та в самому договорі про споживчий кредит.

І хоча часто дані умови договору стають предметом судового розгляду, до важливого рішення прийшов Верховний Суд України у справі № 444/484/15-ц від 12 грудня 2018 року зазначивши, що несправедливими є положення договору про споживчий кредит, які містять умови про зміни у витратах, зокрема щодо плати за обслуговування кредиту, і це є підставою для визнання таких положень недійсними.

Вказані умови договору не є вичерпними, а названі потребують подальшого доктринального вивчення та нормативного вдосконалення, адже кредитний договір – універсальний регулятор досить різноманітних суспільних відносин. Договір служить ідеальною формою активності учасників господарського обігу, він є найоперативнішим і гнучким засобом зв'язку між виробництвом і



споживанням, а тому вдосконалення умов та положень чинного законодавства у сфері регулювання відносин споживчого кредитування є важливим та невід'ємним етапом розвитку економіки країни.

1. Цивільний кодекс України: Закон України від 16 січня 2003 р. URL: <https://zakon.rada.gov.ua/laws/show/435-15#Text>.

2. Про споживчечекредитування: Закон України від 15 листопада 2016 р. URL: <https://zakon.rada.gov.ua/laws/show/1734-19#Text>.

3. Постанова Верховного Суду у складі колегії суддів Другої судової палати Касаційного цивільного суду від 12 грудня 2018 року справа № 444/484/15-ц. URL: [https://protocol.ua/ru/postanova\\_ktss\\_vp\\_vid\\_12\\_12\\_2018\\_roku\\_u\\_spravi\\_444\\_484\\_15\\_ts/](https://protocol.ua/ru/postanova_ktss_vp_vid_12_12_2018_roku_u_spravi_444_484_15_ts/).

## **ВСТАНОВЛЕННЯ ТА ЗАБЕЗПЕЧЕННЯ ДОТРИМАННЯ ЗАБОРОН І ОБМЕЖЕНЬ НА ТЕРИТОРІЇ САНІТАРНО- ЗАХИСНИХ ЗОН**

*Шукало Ірина Валеріївна,*  
аспірантка кафедри трудового,  
екологічного та аграрного права

У суспільстві та державі доцільність застосування правових обмежень і заборон не викликає сумнівів. Необхідність обмеження певних видів діяльності, вважається такою, без якої функціонування та роль права, в тому числі і екологічного, буде неможливою. На думку А.В. Малька, правові обмеження – це засоби правового стримування суб'єкта суспільних відносин від проти законного діяння, що створює умови для задоволення загальносуспільного інтересу в охороні та захисті [1, с. 5].

Чинники, які впливають на встановлення власне екологічних обмежень, мають об'єктивно суб'єктивний характер. Об'єктивно запаси природних ресурсів постійно зменшуються, їх якість погіршується, видобуток ускладнюється, тобто головним обмежувальним екологічним фактором є абсолютна обмеженість природних ресурсів, що зумовлено їх природними властивостями. Суб'єктивно обмеження зумовлені екологічною функцією держави, її регуляторним впливом. Г.В. Мороз визначає обмеження в екологічному праві як специфічний галузевий імперативний механізм регулювання відносин у сфері забезпечення екологічної безпеки, що полягає в системному закріпленні імперативних положень екологічного права, а також у встановленні спеціальних правових режимів та механізмів їх застосування і реалізації [2, с. 147].

Встановлення санітарно-захисної зони (СЗЗ) тягне за собою автоматичне встановлення на її території заходів обмежувального характеру. Так, відповідно до ч. 2 ст. 114 Земельного кодексу України у межах санітарно-захисних зон забороняється будівництво житлових об'єктів, об'єктів соціальної інфраструктури та інших об'єктів, пов'язаних з постійним перебуванням людей.

Детальний перелік обмежень на території санітарно-захисних зон містить п. 5.10. ДСП 173-96 згідно з якими, у санітарно-захисних зонах не можна допускати розміщення: житлових будинків з придомовими територіями, гуртожитків, готелів, будинків для приїжджих, аварійних селищ; дитячих дошкільних закладів, загальноосвітніх шкіл, лікувально-профілактичних та оздоровчих установ загального та спеціального призначення зі стаціонарами, наркологічних диспансерів; спортивних споруд, садів, парків, садівницьких товариств; охоронних зон джерел водопостачання, водозабірних споруд та споруд водопровідної розподільної мережі. Не допускається використання для вирощування сільськогосподарських культур, пасовищ для худоби земель санітарно-захисної зони підприємств, що забруднюють навколишнє середовище високотоксичними речовинами та речовинами, що мають віддалену дію (солі важких металів, канцерогенні речовини, діоксини, радіоактивні речовини та ін.). Можливість сільськогосподарського використання земель санітарно-захисних зон, що не забруднюються вищепереліченими речовинами, необхідно визначати відповідно до законодавства.

Саме функціонування СЗЗ вже є обмеженням, а правовий режим СЗЗ вимагає необхідність дотримання заборон і обмежень, які мають свої особливості.

1. Накладання заборон і обмежень на територіях СЗЗ на певні види діяльності є по своїй суті втручанням в права землекористувачів чи власників, однак обґрунтованими з точки зору забезпечення екологічної і соціальної складових. Воно відноситься до особливих обмежень прав на землю.

2. Система заборон і обмежень знаходить формальне вираження в актах різної юридичної сили. Як правило, вони звернені до суб'єктів господарювання, які не є безпосередніми користувачами природних ресурсів, а здійснюють виробничо-господарську діяльність, що може негативно вплинути на стан природних об'єктів та їх ресурсів [3, с. 80–81].

3. Мета встановлення обмежень на територіях СЗЗ – забезпечити належний стан та раціональне використання природних ресурсів, ефективну охорону навколишнього природного середовища, та дотримання суб'єктивного права кожного на безпечне довкілля.

4. Технологічна спрямованість, ступінь небезпечності та клас шкідливості об'єкта, навколо якого функціонує СЗЗ безпосередньо впливають на види та типи обмежень, які накладаються на використання земель територій в межах СЗЗ.

5. Аналіз встановлених екологічним законодавством заборон щодо промислових об'єктів, енергетичних об'єктів, радіотехнічних об'єктів тощо дають підстави зробити висновок, що всі вони у найбільш загальному вигляді зводяться до заборони на проживання на територіях СЗЗ та заборони ведення господарської діяльності. Такі заборони виступають певною мірою пасивними обов'язками утримуватись від заборонених законодавцем діянь.

При цьому, для реального гарантування дотримання встановлених еколого-правових обмежень, зобов'язань та заборон і реалізації функціонального призначення санітарно-захисної зони повинні бути наявні такі умови:

- чітко визначений механізм захисту порушених прав громадян, наслідки та відповідальність за недотримання еколого-правових вимог на територіях санітарно-захисних зон;

- визначений та належно реалізований механізм контролю повноважними державними органами;
- єдність та послідовність судової практики у відносинах захисту екологічних прав громадян, пов'язаних з порушеннями правового режиму санітарно-захисних зон в цілому.

1. Малько А. В. Стимулы и ограничения в праве: теоретико-информационный аспект : автореф. дис. ... д-ра юрид. наук. Саратов, 1995. 40 с.

2. Мороз Г. В. Сутність правових обмежень в екологічному праві. *Науково-інформаційний вісник Івано-Франківського університету права імені Короля Данила Галицького. Серія : Право.* 2019. № 8 (20). С. 142–150.

3. Кобецька Н. Р. Дозвільне та договірне регулювання використання природних ресурсів в Україні : дис. ... д-ра юрид. наук. Київ, 2016. 424 с.

## КЛАСИФІКАЦІЯ ЕКОЛОГО-ПРАВОВИХ КОНФЛІКТІВ

*Яремак Зоряна Василівна,*  
кандидатка юридичних наук, доцентка,  
завідувачка кафедри трудового,  
екологічного та аграрного права

Поняття «конфлікт» як основоположна системоутворююча категорія, «правовий конфлікт» як родова категорія загального явища конфлікту та «еколого-правовий конфлікт» як один із різновидів конфлікту правового є багатоаспектним складним явищем, яке потребує системного аналізу. Одним із таких аспектів дослідження пропонуємо розглядати питання класифікації еколого-правових конфліктів. Це дасть змогу через окреслення окремих класифікаційних критеріїв розділити та виокремити складові елементи цього правового явища та повніше розкрити сутність еколого-правового конфлікту.

У попередніх публікаціях [1] нами обґрунтовано, що еколого-правовий конфлікт за своєю суттю є різновидом еколого-соціально-правового конфлікту, що дає можливість виокремити цей вид конфлікту у системі соціальних конфліктів та дослідити його правову природу. Така багатогранність даного явища впливає на визначення критеріїв та різнопланових підходів до визначення класифікаційних груп еколого-правових конфліктів.

Метою нашого дослідження є саме виокремлення критеріїв, які відобразять правові характеристики екологічного конфлікту. Відтак пошук підстав для систематизації еколого-правового конфлікту знаходимо в площині правового регулювання екологічних відносин – екологічного права. Екологічне право як соціальна цінність та регулятор суспільних відносин спрямоване на те, щоб максимально розвинути механізм взаємодії різних суб'єктів екологічних правовідносин з метою гармонізації їх інтересів, і, як наслідок, зменшення можливостей виникнення еколого-правових конфліктів.

Водночас, аналізуючи сферу дії екологічного права, варто зазначити, що екологічні відносини (предмет правового регулювання екологічного права) за

своєю природою є неоднорідними, так як основою цих відносин є взаємодія людини і природи, яка сама по собі носить досить складний, внутрішньо суперечливий та нерозривно взаємозалежний характер. Окремі громадяни, виступаючи суб'єктами різного характеру екологічних відносин, втілюють в них не лише власне екологічні, природоохоронні інтереси, а й економічні, природноресурсові, естетичні, рекреаційні та інші інтереси. З цього випливає, що в самому об'єкті та предметі регулювання екологічного права закладена конфліктність (несумісність) інтересів, насамперед, екологічних та економічних: «об'єкт регулювання екологічних правовідносин в галузі взаємодії людини і суспільства з навколишнім середовищем конфліктний в принципі» [2, с. 117].

Аналізуючи зміст та юридичну природу відносин, які складаються у сфері взаємодії людини та навколишнього природного середовища, в сучасній науці екологічного права України утвердилася позиція про три групи відносин: природоресурсні (використання природних ресурсів), природоохоронні (охорона навколишнього природного середовища, охорона і відновлення природних ресурсів, природних комплексів, об'єктів історико-культурною спадщиною) і антропоохоронні (забезпечення екологічної безпеки) відносини [3, с. 11]. На основі цього, першим юридичним критерієм класифікації еколого-правових конфліктів доцільно визначати характер та зміст конкретного екологічного правовідношення, що лежить в основі виникнення конфлікту:

1. Еколого-правовий конфлікт у галузі використання природних ресурсів.
2. Еколого-правовий конфлікт у галузі охорони довкілля.
3. Еколого-правовий конфлікт у галузі забезпечення екологічної безпеки.

Практична значимість такої класифікації полягає в тому, що характер і зміст екологічних відносин потребує спеціального нормативного регулювання, відтак і механізм врегулювання еколого-правового конфлікту буде будуватися на правовій основі, що регулює саме цю групу відносин (до прикладу, якщо йде мова про регулювання природоресурсних відносин, а відтак і врегулювання еколого-правового конфлікту, що виник на основі цих відносин, то використовуватимемо норми поресурсного законодавства, які регулюють різні види природокористування: Лісовий кодекс України, Водний кодекс України, Земельний кодекс України, Кодекс законів про надра і т. д.).

У свою чергу, запроповані групи еколого-правових конфліктів можна класифікувати за критеріями, які дозволять систематизувати еколого-правові конфлікти всередині окремої групи. Так, *еколого-правові конфлікти у галузі використання природних ресурсів* за об'єктом правового регулювання поділяються на:

- еколого-правові конфлікти у сфері землекористування;
- еколого-правові конфлікти у сфері лісокористування;
- еколого-правові конфлікти у сфері водокористування;
- еколого-правові конфлікти у сфері надрокористування;
- еколого-правові конфлікти у сфері використання рослинного світу;
- еколого-правові конфлікти у сфері використання тваринного світу та ін.

Різноманітність еколого-правових конфліктів зумовлює необхідність вироблення класифікаційних критеріїв з метою їх систематизації, що в майбутньому сприятиме ефективному врегулюванню екологічних конфліктів, адже від

правильної оцінки видової характеристики еколого-правового конфлікту залежатиме обрання найбільш оптимального механізму його вирішення.

1. Яремак З. В. Еколого-правовий конфлікт: поняття, ознаки. *Екологічне право України*. 2016. № 3–4. С. 78–83.

2. Дубовик О. Л. Экологическое право и экологические конфликты. *Право и политика*. 2006. № 5. С. 116–136.

3. Краснова М., Макарова Т. Предмет екологічного права: погляд з позицій юридичної науки і законодавства Білорусі, України і Росії. *Вісник Київського національного університету імені Тараса Шевченка. Юридичні науки*. 2014. Вип. 1. С. 9–14.

## Зміст

### Економічний факультет

<i>Ємець Ольга Іванівна. ВПЛИВ ПАНДЕМІЇ НА РОЗВИТОК МАЛОГО І СЕРЕДНЬОГО БІЗНЕСУ В РЕГІОНІ.....</i>	3
<i>Іванюк Тетяна Леонідівна, Баланюк Іван Федорович СУЧАСНИЙ СТАН ТА ПРОБЛЕМИ РОЗВИТКУ ЗЕМЕЛЬНИХ ВІДНОСИН РЕГІОНУ.....</i>	5
<i>Кравчук Роман Сергійович. ІНВЕСТИЦІЙНЕ ЗАБЕЗПЕЧЕННЯ ІННОВАЦІЙНОЇ ДІЯЛЬНОСТІ.....</i>	7

### Педагогічний факультет

<i>Комар Ірина Валеріївна. УСИНОВЛЕННЯ ТА ТИМЧАСОВЕ ВЛАШТУВАННЯ ДІТЕЙ, ПОЗБАВЛЕНИХ ОПИКИ БАТЬКІВ, В УМОВАХ ВІЙНИ: СОЦІАЛЬНО-ПЕДАГОГІЧНИЙ АСПЕКТ.....</i>	9
<i>Михайлишин Галина Йосипівна, Довга Мирослава Мирославівна. АНАЛІЗ ПСИХОЛОГІЧНИХ СТАНІВ ЧЛЕНІВ ВИМУШЕНО ПЕРЕМІЩЕНИХ СІМЕЙ У ЗВ'ЯЗКУ З ПОЧАТКОМ ВІЙНИ В УКРАЇНІ.....</i>	11
<i>Чупахіна Світлана Василівна. ПЕДАГОГІКА ПАРТНЕРСТВА ТА ТОЛЕРАНТНОСТІ: РЕАЛІЇ І ПЕРСПЕКТИВИ РОЗВИТКУ ІНКЛЮЗИВНИХ ПРОЦЕСІВ В УКРАЇНІ.....</i>	14

### Факультет іноземних мов

<i>Білянська Ірина Петрівна. ФОРМУВАННЯ ФОНЕТИЧНОЇ КОМПЕТЕНТНОСТІ МАЙБУТНІХ УЧИТЕЛІВ У КОНТЕКСТІ СУЧАСНИХ ВИМОГ.....</i>	19
<i>Гарбера Світлана Геннадіївна. РОЛЬ МОВЛЕННЕВОЇ СИТУАЦІЇ У ФОРМУВАННІ ТА РОЗВИТКУ ІНШОМОВНИХ НАВИЧОК ГОВОРІННЯ.....</i>	21
<i>Заграновська Олена Іллівна. ОСОБЛИВОСТІ ВЖИВАННЯ ІЛЛОКУТИВНИХ МОВЛЕННСВИХ АКТІВ В СУЧАСНОМУ АНГЛІЙСЬКОМУ ДИСКУРСІ.....</i>	23
<i>Романишин Ігор Михайлович. ОСОБЛИВОСТІ МЕТОДИЧНОЇ ПІДГОТОВКИ МАЙБУТНІХ УЧИТЕЛІВ АНГЛІЙСЬКОЇ МОВИ В УМОВАХ ПАНДЕМІЇ COVID-19.....</i>	24
<i>Трухан Оксана Іванівна. ПІДГОТОВКА МАЙБУТНЬОГО ВЧИТЕЛЯ АНГЛІЙСЬКОЇ МОВИ ДО НАВЧАННЯ УЧНІВ З ОСОБЛИВИМИ ОСВІТНИМИ ПОТРЕБАМИ.....</i>	27
<i>Фенюк Леся Богданівна. ФУНКЦІОНАЛЬНІСТЬ ЗАГОЛОВКІВ НА ПРИКЛАДІ ТВОРІВ Е.-Е. ШМІТТА «УЛІСС ІЗ БАГДАДА» ТА В. ЄРМОЛЕНКА «ЛОВЕЦЬ ОКЕАНУ. ІСТОРІЯ ОДІССЕЯ».....</i>	30

### Факультет історії, політології і міжнародних відносин

<i>Баярчак Назарій Володимирович. ТЕОРЕТИКО-МЕТОДОЛОГІЧНІ ЗАСАДИ РОЗУМІННЯ ТЕРМІНУ «ХАРИЗАМА» У СУЧАСНІЙ НАУЦІ.....</i>	33
<i>Берлін Ярослав Володимирович. УКРАЇНСЬКА ХАТА У ДОСЛІДЖЕННЯХ АРХИПА ДАНИЛЮКА (1941–2008).....</i>	35
<i>Бойчук Орест Ігорович. НІМЕЦЬКО-РОСІЙСЬКІ ВІДНОСИНИ В 2018–2021 рр. ....</i>	36
<i>Борчук Степан Миколайович. КОНРАД АДЕНАУЕР (1867–1967): АРХІТЕКТОР НОВОЇ НІМЕЧЧИНИ.....</i>	41
<i>Вівчар Оксана Іванівна. АСИМЕТРИЧНА СТРАТЕГІЯ ЯК ВЕКТОР ЗМІЩЕННЯ МІЖНАРОДНОЇ СТРАТЕГІЇ.....</i>	44
<i>Водославський Тарас Сергійович. ВИБОРЧІ КАМПАНІЇ ДО ГАЛИЦЬКОГО КРАЙОВОГО СЕЙМУ В 1908 ТА 1913 рр. ....</i>	46
<i>Галемчук Світлана Мирославівна. УКРАЇНСЬКИЙ СІЧОВИЙ РУХ НА ГАЛИЦЬКІЙ ГУЦУЛЬЩИНІ ПОЧАТКУ ХХ ст.: ЗМІСТ ТА ОСОБЛИВОСТІ.....</i>	48
<i>Глінка Богдан Іванович. ВІКОВИЙ СКЛАД НАСЕЛЕННЯ ПІДКАРПАТСЬКОЇ РУСИ У МІЖВОЄННІ ЧАСИ.....</i>	50

<i>Голуб'як Наталія Романівна. ГРОМАДСЬКА ДИПЛОМАТІЯ ТА ЇЇ ВПЛИВ НА ПОЛІТИКУ КРАЇН ЄС ЩОДО РОСІЙСЬКОГО ВТОРГНЕННЯ В УКРАЇНУ.....</i>	52
<i>Дрогобицька Оксана Ярославівна. ОРГАНІЗАЦІЯ НАУКОВО-ДОСЛІДНОЇ РОБОТИ В МУЗЕЯХ.....</i>	55
<i>Козут-Ференс Оксана Ігорівна КЛЮЧОВІ КОМПОНЕНТИ СВІТОВОЇ ЕНЕРГОБЕЗПЕКИ В КОНТЕКСТІ СУЧАСНИХ ГЕОПОЛІТИЧНИХ ТА ЕКОНОМІЧНИХ ЗМІН.....</i>	57
<i>Маруценко Олександр Володимирович. ФЕНОМЕН НАЦІОНАЛЬНОЇ ІСТОРІЇ ХХ ст.: УКРАЇНСЬКА ПОВСТАНСЬКА АРМІЯ У ВІТЧИЗНЯНОМУ ІСТОРІОГРАФІЧНОМУ ДИСКУРСІ. ДО 80-РІЧЧЯ УПА.....</i>	58
<i>Матвієнків Світлана Миколаївна. ФУНКЦІОНАЛЬНІ ОСОБЛИВОСТІ РЕГІОНАЛЬНИХ ЗМІ В СУЧАСНІЙ УКРАЇНІ.....</i>	60
<i>Міщук Мар'яна Богданівна. РЕЛІГІЙНІ КОНФЛІКТИ.....</i>	62

### **Факультет математики та інформатики**

<i>Гарпуль Оксана Зіновіївна. ВПРОВАДЖЕННЯ ЦИФРОВИХ ТЕХНОЛОГІЙ В НАВЧАЛЬНИЙ ПРОЦЕС ЯК ОСНОВА ІНФОРМАТИЗАЦІЇ ОСВІТИ.....</i>	65
<i>Заторський Роман Андрійович. СУЧАСНА МАТЕМАТИКА ТА МАТЕМАТИКА СУЧАСНОЇ СЕРЕДНЬОЇ ШКОЛИ.....</i>	67
<i>Луців Ілона-Анна Василівна. ТРИ- ТА ЧОТИРИЧЛЕННІ РЕКУРЕНТНІ СПІВВІДНОШЕННЯ ДЛЯ ГІПЕРГЕОМЕТРИЧНОЇ ФУНКЦІЇ ГОРНА <math>H_4</math>.....</i>	69
<i>Мазуренко Віктор Володимирович. ПРО ПОПЕРЕЧНІ КОЛИВАННЯ БАЛОК З ДИСКРЕТНО-НЕПЕРЕРВНИМ РОЗПОДІЛОМ ПАРАМЕТРІВ.....</i>	70
<i>Слободян Світлана Ярославівна. ПОРІГ ЄДИНОСТІ СИСТЕМ НЕЛІНІЙНИХ ВИПАДКОВИХ БУЛЕВИХ РІВНЯНЬ.....</i>	72
<i>Федак Іван Васильович. ПРО ОДНЕ УЗАГАЛЬНЕННЯ РІВНЯННЯ БГАСКАРИ II..</i>	73

### **Факультет природничих наук**

<i>Глодан Оксана Ярославівна. АМГ. РЕАЛІЇ ОВУЛЯТОРНОГО РЕЗЕРВУ.....</i>	74
<i>Івасюк Ірина Йосипівна. ВПЛИВ БІОПСІЇ В ЕКСПЕРИМЕНТІ НА МОРФОМЕТРИЧНІ ПОКАЗНИКИ ЯЄЧКА ЩУРІВ.....</i>	76
<i>Сливка Роман Радославович. ТИПІЗАЦІЯ ТЕРИТОРІАЛЬНО-ПОЛІТИЧНИХ КОНФЛІКТІВ У ЗОНАХ КОНФЛІКТІВ.....</i>	77

### **Факультет психології**

<i>Білінський Віктор Романович. СВОБОДА ЯК ЧИННИК ГІДНОСТІ ЛЮДИНИ У ФІЛОСОФІЇ АВРЕЛІЯ АВГУСТИНА.....</i>	80
<i>Білоус Світлана Іванівна. СОЦІАЛЬНА АКТИВНІСТЬ РЕЛІГІЙНИХ ОРГАНІЗАЦІЙ УКРАЇНИ В УМОВАХ ВОЄННОГО СТАНУ.....</i>	82
<i>Варварук Христина Петрівна. ВНУТРІШНЬООСОБИСТІСНІ КОНФЛІКТИ У СТРУКТУРІ ПРОФЕСІЙНОЇ ІДЕНТИЧНОСТІ МАЙБУТНЬОГО ВЧИТЕЛЯ.....</i>	84
<i>Климишин Ольга Іванівна. ГЕРМЕНЕВТИКА МУЖНОСТІ ОСОБИСТОСТІ В КОНТЕКСТІ ДУХОВНОЇ ПАРАДИГМИ ПСИХОЛОГІЇ.....</i>	87
<i>Козаренко Стелла Сергіївна. ПСИХОЛОГІЧНИЙ АСПЕКТ ВТІЛЕННЯ ІНКЛЮЗИВНОЇ ОСВІТИ В УКРАЇНІ.....</i>	89
<i>Крикун Лілія Вікторівна ПСИХОТЕХНОЛОГІЇ РОЗВИТКУ ЕМПАТІЇ ДОРОСЛИХ У ПОСТКРИЗОВИЙ ПЕРІОД.....</i>	91
<i>Кушнікова Світлана Вікторівна. ТЕОРЕТИЧНА КОНЦЕПЦІЯ ПСИХОЛОГІЧНОГО БЛАГОПОЛУЧЧЯ ОСОБИСТОСТІ ВЧИТЕЛЯ В АСПЕКТІ ГУМАНІЗАЦІЇ ОСВІТИ.....</i>	94
<i>Овчар Анна Ігорівна. ТЕОРЕТИЧНІ ПІДХОДИ ДО ОПЕРАЦІОНАЛІЗАЦІЇ ТА РЕГУЛЯЦІЇ СМИСЛОВОЇ СФЕРИ ОСОБИСТОСТІ.....</i>	96
<i>Паливода Любомир Іванович. СУБ'ЄКТИВНИЙ ПІДХІД У ДОСЛІДЖЕННІ ОСОБИСТІСНОЇ КРИЗИ І РОЛЬ БАЗОВИХ ЦІННОСТЕЙ У ЇЇ ПОДОЛАННІ.....</i>	98

<i>Петрук Надія Юріївна. СУЧАСНІ ЗАРУБІЖНІ ПІДХОДИ У ТРАКТУВАННІ ФЕНОМЕНУ ІДЕНТИЧНОСТІ.....</i>	101
<i>Чернов Юрій Олександрович. ІДЕНТИЧНІСТЬ ТА ОПАНУВАЛЬНА ПОВЕДІНКА ОСОБИСТОСТІ В УМОВАХ ВІЙСЬКОВИХ ДІЙ.....</i>	103

### **Факультет фізичного виховання та спорту**

<i>Дідоха Іванна Володимирівна. ОЦІНЮВАННЯ РИЗИКУ ПАДІННЯ ТА ЕФЕКТИВНІСТЬ ЙОГО КОРЕКЦІЇ ЗАСОБАМИ ФІЗИЧНОЇ ТЕРАПІЇ У ПАЦІЄНТІВ ПОХИЛОГО ВІКУ З ХВОРОБОЮ ПАРКІНСОНА.....</i>	107
<i>Мальона Світлана Богданівна. ДИСТАНЦІЙНА ОСВІТА З ФІЗИЧНОЇ КУЛЬТУРИ В УМОВАХ КАРАНТИНУ ТА ВІЙНИ.....</i>	109
<i>Цап Ірина Геннадіївна. ТЕНДЕНЦІЇ РОЗВИТКУ СУЧАСНОГО ВОЛЕЙБОЛУ.....</i>	111

### **Факультет філології**

<i>Бойчук Ігор Васильович. МОЛОДІЖНИЙ МЕДІЙНИЙ ХАБ НА БАЗІ ПНУ – МАЙДАНЧИК ДЛЯ СТУДЕНТІВ ПРИКАРПАТТЯ ДЛЯ ОБГОВОРЕННЯ СУСПІЛЬНОГО ЖИТТЯ ТА ПОЛІПШЕННЯ ПІДГОТОВКИ ФАХІВЦІВ У ГАЛУЗІ ЖУРНАЛІСТИКИ.....</i>	115
<i>Марчук Ганна Іванівна. МЕДІАКУЛЬТУРНИЙ ДИСКУРС: РЕГІОНАЛЬНИЙ ЗРІЗ... 116</i>	116
<i>Пристаї Галина Іванівна. ФОРМУВАННЯ ПРОФЕСІЙНИХ КОМПЕТЕНТНОСТЕЙ НА СПЕЦІАЛЬНОСТІ «ЖУРНАЛІСТИКА» В УМОВАХ ІНФОРМАЦІЙНОГО СУСПІЛЬСТВА.....</i>	120
<i>Савчук Руслана Любомирівна. ТРОПИ ТА СТИЛІСТИЧНІ ФІГУРИ В ЗАГОЛОВКАХ СУЧАСНИХ МАС-МЕДІА.....</i>	122
<i>Хороб Соломія Степанівна. ВЗАЄМОВПЛИВИ ЛІТЕРАТУРНОГО ЖАНРУ АНТИУТОПІЇ ТА РЕАЛІТІ-ПРОГРАМ НА ТЕЛЕБАЧЕННІ.....</i>	124
<i>Шлемкевич Тетяна Вікторівна. ІНФОРМАЦІЙНО-КОМУНІКАЦІЙНІ ПРОЦЕСИ ЯК ЗАСІБ КОНСТРУЮВАННЯ ПОЛІТИЧНОЇ РЕАЛЬНОСТІ.....</i>	126
<i>Штурма Наталія Володимирівна. ЦИФРОВА КОМУНІКАЦІЯ ЯК НОВІТНИЙ МЕХАНІЗМ ВЗАЄМОДІЇ.....</i>	128

### **Фізико-технічний факультет**

<i>Войтків Галина Володимирівна. ОСВІТНЯ РЕФОРМА НУШ ТА ВЗАЄМОЗВ'ЯЗОК ВСІХ РІВНІВ ОСВІТИ ДЛЯ ЇЇ РЕАЛІЗАЦІЇ.....</i>	131
<i>Грига Володимир Михайлович. ПРОЕКТУВАННЯ І ДОСЛІДЖЕННЯ АРИФМЕТИКО-ЛОГІЧНИХ ПРИСТРОЇВ ТА ЇХ СИНТЕЗ НА ПЛІС.....</i>	132

### **Інститут післядипломної освіти та довузівської підготовки**

<i>Боришкевич Ірина Ігорівна. ДОСЛІДЖЕННЯ ВПЛИВУ МОТИВАЦІЇ НА ПРОДУКТИВНІСТЬ ПРАЦІ ЛЮДИНИ.....</i>	135
<i>Григорук Ірина Іванівна. МОДЕЛЮВАННЯ РОЗВИТКУ БІОЕНЕРГЕТИЧНОГО ПОТЕНЦІАЛУ СІЛЬСЬКОГО ГОСПОДАРСТВА УКРАЇНИ.....</i>	137
<i>Жук Ольга Іванівна. ФІНАНСОВИЙ МЕНЕДЖМЕНТ В СИСТЕМІ УПРАВЛІННЯ ПІДПРИЄМСТВОМ.....</i>	138
<i>Звірич Віталій Васильович ЕТАПИ СТАНОВЛЕННЯ СИСТЕМИ ДЕРЖАВНОГО УПРАВЛІННЯ В ОХОРОНІ ЗДОРОВ'Я В УКРАЇНІ.....</i>	140
<i>Малишівський Тарас Володимирович. ПЕРСПЕКТИВИ ЗАЛУЧЕННЯ ІНВЕСТИЦІЙ В ЕКОНОМІКУ НА МІСЦЕВОМУ РІВНІ: ІНСТИТУЦІЙНИЙ АСПЕКТ.....</i>	143
<i>Мукан Іван Васильович. МЕХАНІЗМ ВИКОНАННЯ РІШЕНЬ ЄВРОПЕЙСЬКОГО СУДУ З ПРАВ ЛЮДИНИ: ДЕРЖАВНО-УПРАВЛІНСЬКИЙ АСПЕКТ.....</i>	145
<i>П'ятничук Ірина Дмитрівна. СУЧАСНІ ІНФОРМАЦІЙНІ ТЕХНОЛОГІЇ ТА СЕРВІСИ В УПРАВЛІННІ.....</i>	147
<i>Пронь Леся Михайлівна. ВОЄННИЙ СТАН ТА ІНВЕСТИЦІЇ: РЕАЛІЇ УКРАЇНИ.....</i>	149



<i>Романюк Христина Романівна. ЕВОЛЮЦІЯ ШКІЛ МЕНЕДЖМЕНТУ ТА ЇЇ ЗНАЧЕННЯ ДЛЯ УПРАВЛІННЯ ПЕРСОНАЛОМ В ОРГАНАХ МІСЦЕВОГО САМОВРЯДУВАННЯ.....</i>	151
<i>Тарас Тетяна Іванівна. МЕХАНІЗМИ ПУБЛІЧНОГО УПРАВЛІННЯ ОСВІТОЮ У ГРОМАДІ.....</i>	152
<i>Томашевська Антоніна Василівна. ПРОБЛЕМИ РЕАЛІЗАЦІЇ ПРОЄКТІВ СОЦІАЛЬНОЇ ДІЇ В ТЕРИТОРІАЛЬНИХ ГРОМАДАХ.....</i>	155

#### **Коломийський навчально-науковий інститут**

<i>Васильчук Микола Миколайович. ВІДОБРАЖЕННЯ КАРПАТСЬКОГО РЕГІОНУ У МАНДРІВНИЦЬКІЙ ПРОЗІ ЙОЗЕФА РОРЕРА.....</i>	158
<i>Волощук Галина Михайлівна НЕОРОМАНТИЧНИЙ ДИСКУРС ЗБІРКИ ПОЕЗІЙ «НА НОВИЙ ШЛЯХ» УЛЯНИ КРАВЧЕНКО.....</i>	160
<i>Лапно Віолетта Валеріївна. ВИХОВНИЙ ПОТЕНЦІАЛ УКРАЇНСЬКОЇ АГЮГРАФІЇ.....</i>	161
<i>Плекан Юрій Васильович. ДІЯЛЬНІСТЬ ТОВАРИСТВА «СКАЛА» НА КОЛОМІЙЩИНІ (30-ті роки ХХ ст.).....</i>	163
<i>Поясик Оксана Іванівна. СИНДРОМ ПРОФЕСІЙНОГО ВИГОРАННЯ ВЧИТЕЛІВ У МАНДРІВНИЦЬКІЙ ПРОЗІ ЙОЗЕФА РОРЕРА.....</i>	164
<i>Чепіль Марія Василівна. ВИКОРИСТАННЯ ІНФОРМАЦІЙНИХ ТЕХНОЛОГІЙ В ПРОЦЕСІ НАВЧАННЯ МАЙБУТНІХ ВЧИТЕЛІВ ФІЗИЧНОЇ КУЛЬТУРИ.....</i>	167

#### **Навчально-науковий інститут мистецтв**

<i>Васильюк Тарас Андрійович. ФЕСТИВАЛЬНА ДІЯЛЬНІСТЬ АМАТОРСЬКИХ ТЕАТРАЛЬНИХ КОЛЕКТИВІВ ПРИКАРПАТТЯ У ПЕРІОД НЕЗАЛЕЖНОСТІ.....</i>	170
<i>Дяків Марія Володимирівна. САКРАЛІЗАЦІЯ МОТИВІВ ТВОРЧОСТІ ХУДОЖНИКІВ МОДЕРНІСТІВ.....</i>	172
<i>Кіндрачук Володимир Богданович. САКРАЛЬНІ МОТИВИ В СКУЛЬПТУРІ ІВАНО-ФРАНКІВСЬКА.....</i>	174
<i>Кузенко Петро Ярославович. ДЕРЕВ'ЯНЕ ОБЛАШТУВАННЯ ІНТЕР'ЄРУ ХРАМІВ КАРПАТ.....</i>	176
<i>Мартинова Ірина Василівна. ТИПОЛОГІЯ ВІЙСЬКОВИХ ОРКЕСТРІВ У НЕЗАЛЕЖНІЙ УКРАЇНІ.....</i>	178
<i>Мартинюк Марія Володимирівна. ЖІНОЧИЙ ВОКАЛЬНИЙ АНСАМБЛЬ В УКРАЇНСЬКОМУ МУЗИЧНОМУ МИСТЕЦТВІ ЯК ПРЕДМЕТ НАУКОВОГО ДОСЛІДЖЕННЯ.....</i>	180
<i>Пазинюк Марія Василівна ЗОБРАЖЕННЯ МУЗИЧНИХ ІНСТРУМЕНТІВ В УКРАЇНСЬКІЙ МУЗИЧНІЙ ЕНЦИКЛОПЕДІЇ.....</i>	182
<i>Пастух Галина Сергіївна. РАДЯНСЬКА СИМВОЛІКА В МОНУМЕНТАЛЬНОМУ МИСТЕЦТВІ НА ІВАНО-ФРАНКІВЩИНІ.....</i>	184
<i>Попенюк Юлія Анатоліївна. ІКОНОГРАФІЯ РІЗДВА ХРИСТОВОГО В УКРАЇНСЬКОМУ МАЛЯРСТВІ XV–XVIII СТОЛІТЬ.....</i>	188
<i>Пронюк Марія Мирославівна. НАУКОВА ДІЯЛЬНІСТЬ ВЕРХОВНОГО АРХІЄПІСКОПА УГКЦ ЙОСИФА СЛІПОГО ТА АКТИВІЗАЦІЯ КНИГОВИДАВНИЦТВА В РИМСЬКІЙ ПЕРІОД ЙОГО ЖИТТЄТВОРЧОСТІ.....</i>	190
<i>Романюк Леся Богданівна. СТОРІНКАМИ МИСТЕЦЬКОЇ ДІЯЛЬНОСТІ ПОЛЬСЬКОГО ТЕАТРУ ІМЕНІ АЛЕКСАНДРА ФРЕДРА: ДО 130-Ї РІЧНИЦІ ЗАСНУВАННЯ.....</i>	192
<i>Рось Зоряна Петрівна. ЗНАЧЕННЯ ДІЯЛЬНОСТІ ДЖАЗ-ОРКЕСТРУ ЛЕОНІДА ЯБЛОНСЬКОГО У СТАНОВЛЕННІ УКРАЇНСЬКОГО ДЖАЗУ.....</i>	194
<i>Сандюк Володимир Сергійович. КОСІВСЬКА ШКОЛА РИСУНКУ КІНЦЯ ХХ – ПОЧАТКУ ХХІ ст. НА ПРИКЛАДІ ВИКЛАДАННЯ ВОЛОДИМИРА ГУМЕНЮКА.....</i>	196
<i>Сандюк Лариса Петрівна. МОТИВИ УКРАЇНСЬКОЇ ВИШИВКИ В КОЛЕКЦІЇ СУЧАСНИХ ДИЗАЙНЕРІВ.....</i>	198

<i>Семчук Леся Ярославівна. КОЛІРНІ АКЦЕНТИ В НАРОДНИХ ВИШИВКАХ ВЕРХОВИНЩИНИ ОСТАННЬОЇ ТРЕТИНИ ХХ – ПОЧАТКУ ХХІ СТОЛІТТЯ (за фотоматеріалами Ірини Свйонтек).....</i>	199
<i>Тупчук Вікторія Мирославівна. ХУДОЖНЄ ДЕРЕВО У ЗБІРЦІ КРАЄЗНАВЧОГО МУЗЕЮ ДЕЛЯТИНА.....</i>	202
<i>Федорків Оксана Петрівна. АКМЕОЛОГІЧНІ КОНСТАНТИ ДІЯЛЬНОСТІ МА-РІЇ ІГНАТЮК – МИСТКИНІ ТА ПЕДАГОГА.....</i>	204

### **Навчально-науковий юридичний інститут**

<i>Адамович Сергій Васильович. СОЦІАЛЬНО-ЕКОНОМІЧНІ УМОВИ ПЕРЕСЕЛЕННЯ УКРАЇНЦІВ З ЗАКЕРЗОННЯ В УРСР 1944–1947 рр. ....</i>	207
<i>Башурин Наталія Ярославівна. ЗАХИСТ ПРАВА НА ДОСТУП ДО ПУБЛІЧНОЇ ІНФОРМАЦІЇ У ПРАКТИЦІ ЄСПЛ.....</i>	209
<i>Вівчаренко Олег Антонович. ПРОБЛЕМИ ДЕРЖАВОТВОРЕННЯ В УКРАЇНІ У ПЕРІОД 1917–1922 рр. ....</i>	211
<i>Гаргат Ілля Михайлович. ВИКЛЮЧЕННЯ НЕСПРАВЕДЛИВИХ УМОВ З ДОГОВОРУ.....</i>	213
<i>Гейнц Руслана Миколаївна. ОКРЕМІ АСПЕКТИ ПРАВА ФІЗИЧНОЇ ОСОБИ НА ТАЄМНИЦЮ ПРО СТАН ЗДОРОВ'Я.....</i>	215
<i>Грицан Ольга Анатоліївна. ВИКОРИСТАННЯ ЯДЕРНОЇ ЗБРОЇ У ВІЙСЬКОВОМУ КОНФЛІКТІ: ОЦІНКА У СВІТЛІ ПРИНЦИПІВ МІЖНАРОДНОГО ГУМАНІТАРНОГО ПРАВА.....</i>	217
<i>Гришко Уляна Петрівна. ТЕОРЕТИЧНІ ПІДСТАВИ ДОГОВІРНОГО РЕГУЛЮВАННЯ.....</i>	219
<i>Данилюк Леся Романівна. ПРАКТИКА ЄВРОПЕЙСЬКОГО СУДУ З ПРАВ ЛЮДИНИ У ВИРІШЕННІ ТРУДОВИХ СПОРІВ ЗА ЗАЯВАМИ ГРОМАДЯН УКРАЇНИ....</i>	222
<i>Дубицька Наталія Тарасівна. РИЗИК ТА ВІДПОВІДАЛЬНІСТЬ У ПРИВАТНОМУ ПРАВІ.....</i>	224
<i>Зеліско Алла Володимирівна. ЮРИДИЧНІ ОСОБИ У СФЕРІ РОЗРОБКИ І РЕАЛІЗАЦІЇ ІННОВАЦІЙ: ПРОБЛЕМИ СИСТЕМАТИЗАЦІЇ.....</i>	225
<i>Зозуляк Ольга Ігорівна, Кузик Вікторія Володимирівна. ПРАВОВА ПРИРОДА НЕПІДПРИЄМНИЦЬКИХ ТОВАРИСТВ ТА ЇЇ ВПЛИВ НА СПЕЦИФІКУ ЧЛЕНСТВА У НИХ.....</i>	227
<i>Кернякевич-Танасійчук Юлія Володимирівна. ОСНОВНІ ПРОБЛЕМИ ЗАБЕЗПЕЧЕННЯ ПРАВА ЗАСУДЖЕНИХ ДО ПОЗБАВЛЕННЯ ВОЛІ НА МЕДИЧНУ ДОПОМОГУ.....</i>	229
<i>Кисилиця Наталія Дмитрівна. ОСОБЛИВОСТІ ПРИПИНЕННЯ ПРАВА ОРЕНДИ ЗЕМЛІ У КРАЇНАХ ЄС.....</i>	231
<i>Книш Віталій Васильович. СПЕЦИФІКА МЕХАНІЗМУ КОНСТИТУЦІЙНО-ПРАВОВОЇ ВІДПОВІДАЛЬНОСТІ У США.....</i>	233
<i>Кобецька Надія Романівна. КРИТИЧНИЙ АНАЛІЗ НОВІТНЬОЇ ЗАКОНОТВОРЧОСТІ В СФЕРІ ОХОРОНИ ДОВКІЛЛЯ.....</i>	236
<i>Коструба Анатолій Володимирович. АЛТЕР-КОРПОРАТИВНІ ЮРИДИЧНІ ВІДНОСИН: ПИТАННЯ ТЕОРЕТИЧНОЇ ДИФЕРЕНЦІАЦІЇ.....</i>	238
<i>Кохан Наталія Василівна. ІННОВАЦІЙНИЙ ПІДХІД У ЗДІЙСНЕННІ СВОЄЇ ДІЯЛЬНОСТІ ПРОФСПІЛКАМИ.....</i>	240
<i>Кузьмич Олег Ярославович. ЩОДО УЧАСТІ ТРЕТІХ ОСІБ В ОКРЕМИХ ВИДАХ СПАДКОВИХ ПРАВОВІДНОСИН.....</i>	242
<i>Кульчак Леся Степанівна. ОСОБЛИВОСТІ КАСАЦІЙНОГО ОСКАРЖЕННЯ СУДОВИХ РІШЕНЬ У КРИМІНАЛЬНОМУ ПРОВАДЖЕННІ (на основі досвіду країн англо-американської правової системи).....</i>	244
<i>Мергель Микола Русланович. ДО ПИТАННЯ КЛАСИФІКАЦІЇ ПОКАРАНЬ.....</i>	246
<i>Мироненко Ігор Віталійович. ЗАХИСТ ОСОБИСТИХ НЕМАЙНОВИХ ПРАВ ВОЛОДІЛЬЦІВ СУСІДНІХ ОБ'ЄКТІВ НЕРУХОМОГО МАЙНА: ОКРЕМІ АСПЕКТИ...</i>	248

<i>Остап'як Микола Михайлович.</i> ОГЛЯД ПРОБЛЕМНИХ ПИТАНЬ ЗДІЙСНЕННЯ СПРОЩЕНОГО ПРОВАДЖЕННЯ В ДЕРЖАВАХ-ЧЛЕНАХ ЄС.....	251
<i>Петечел Надія Михайлівна.</i> ПРАВА ТА ОБОВ'ЯЗКИ СТРАХОВИКА ЗА ДОГОВОРОМ МЕДИЧНОГО СТРАХУВАННЯ.....	253
<i>Пристаиш Лідія Тихонівна.</i> ОСОБЛИВОСТІ КРИМІНАЛЬНО-ПРОЦЕСУАЛЬНОГО ПРАВА В ГАЛИЧИНІ У СКЛАДІ АВСТРІЇ ТА АВСТРО-УГОРЩИНИ.....	255
<i>Саветчук Наталія Михайлівна.</i> ФОРМУВАННЯ ПРАВОВОЇ КУЛЬТУРИ ЮРИСТА В УМОВАХ ПОБУДОВИ ГРОМАДЯНСЬКОГО СУСПІЛЬСТВА.....	257
<i>Стефанишин Наталія Михайлівна.</i> ОСОБЛИВОСТІ ПРАВОВОГО РЕГУЛЮВАННЯ ВІЛЬНОГО ВИКОРИСТАННЯ ОБ'ЄКТІВ АВТОРСЬКОГО ПРАВА.....	259
<i>Сулима Андрій Петрович.</i> СУЧАСНІ ПІДХОДИ ЩОДО ВИЗНАЧЕННЯ СУБ'ЄКТІВ НЕДЕРЖАВНОЇ ПРАВОТВОРЧОСТІ.....	261
<i>Чічак Леся Михайлівна.</i> УМОВИ ДОГОВОРУ ПРО СПОЖИВЧИЙ КРЕДИТ.....	263
<i>Шукало Ірина Валеріївна.</i> ВСТАНОВЛЕННЯ ТА ЗАБЕЗПЕЧЕННЯ ДОТРИМАННЯ ЗАБОРОН І ОБМЕЖЕНЬ НА ТЕРИТОРІЇ САНІТАРНО-ЗАХИСНИХ ЗОН.....	265
<i>Яремак Зоряна Василівна.</i> КЛАСИФІКАЦІЯ ЕКОЛОГО-ПРАВОВИХ КОНФЛІКТІВ.....	267

Наукове електронне видання

**МАТЕРІАЛИ**  
**звітної наукової веб-конференції викладачів, докторантів,**  
**аспірантів університету за 2021 рік**  
**Прикарпатський національний університет**  
**імені Василя Стефаника**

**4–5 квітня 2022 р, м. Івано-Франківськ**

Матеріали конференції видано в авторській редакції

Головний редактор *В. М. Головчак*  
Літературне редагування і коректура *Л. М. Слободян*  
Комп'ютерна правка, верстка *В. Д. Яремко*

Підп. до друку 10.08.2022. Формат 60x84/16.  
Папір офсет. Гарнітура «Times New Roman».  
Ум. друк. арк. 16,0.

Видавець  
Прикарпатський національний університет  
імені Василя Стефаника  
76018, м. Івано-Франківськ, вул. С. Бандери, 1,  
тел. 75–13-08, e-mail: [vdvcit@pnu.edu.ua](mailto:vdvcit@pnu.edu.ua)  
*Свідоцтво суб'єкта видавничої справи ДК № 7616 від 26.05.2022*