

Міністерство освіти і науки України
ДВНЗ “Прикарпатський національний університет
імені Василя Стефаника”

ЕВРИКА – XIX

ЗБІРНИК СТУДЕНТСЬКИХ НАУКОВИХ ПРАЦЬ



Івано-Франківськ
2018

Редакційна рада: *Цепенда І.Є.* – голова, ректор ДВНЗ “Прикарпатський національний університет імені Василя Стефаника”, доктор політичних наук, професор; *Загороднюк А.В.* – про-ректор з наукової роботи, доктор фізико-математичних наук, професор; *Васильєва В.А.* – доктор юридичних наук, професор; *Гуцуляк В.М.* – доктор географічних наук, професор; *Благун І.С.* – доктор економічних наук, професор; *Гасюк І.М.* – доктор фізико-математичних наук, професор; *Голод Р.Б.* – доктор філологічних наук, професор; *Лесюк М.П.* – доктор філологічних наук, професор; *Гоян І.М.* – доктор філософських наук, професор; *Кугутяк М.В.* – доктор історичних наук, професор; *Калуцький І.Ф.* – доктор сільськогосподарських наук, професор; *Парпан В.І.* – доктор біологічних наук, професор; *Шпарик Ю.С.* – доктор сільськогосподарських наук, доцент; *Пилипів В.М.* – доктор фізико-математичних наук, професор; *Яцків Н.Я.* – кандидат філологічних наук, доцент; *Рега О.С.* – кандидат педагогічних наук, доцент; *Василишин Т.В.* – кандидат фізико-математичних наук, доцент; *Плекан Ю.В.* – кандидат історичних наук, доцент; *Михайлюк С.Я.* – кандидат філософських наук, доцент; *Кошель В.І.* – кандидат технічних наук, доцент; *Лісовський Б.П.* – кандидат біологічних наук, доцент; *Луцький В.Я.* – кандидат наук з фізичного виховання і спорту, доцент; *Микитин І.М.* – кандидат технічних наук, викладач; *Волощук Ю.І.* – кандидат мистецтвознавства, доцент; *Таран І.М.* – кандидат педагогічних наук, доцент; *Плекан Ю.В.* – кандидат історичних наук, доцент; *Федик О.В.* – кандидат психологічних наук, доцент; *Гаврилишин П.М.* – кандидат історичних наук.

Адреса редакційної ради:

76025, Івано-Франківськ, вул. Шевченка, 57
Прикарпатський національний університет імені Василя Стефаника
Тел. 59-60-51

М34

Еврика – ХІХ. Збірник студентських наукових праць. – Івано-Франківськ: Прикарпат. нац. ун-т ім. В. Стефаника, 2018. – 232 с.

У збірнику висвітлено результати студентських наукових досліджень із проблем математики, фізики, хімії, біології, екології, лісівництва, агрохімії, економіки, історії, філософії, політології, релігієзнавства, культурології, соціології, психології, філології, педагогіки, мистецтвознавства, туризму, фізичного виховання і спорту.

Дослідження виконані в наукових лабораторіях та на кафедрах університету.

ББК 70.516

ГУМАНІТАРНІ НАУКИ

ФІЛОСОФІЯ, ПСИХОЛОГІЯ, СОЦІОЛОГІЯ, РЕЛІГІЄЗНАВСТВО

ВПЛИВ КОМІКСІВ НА РОЗВИТОК ЗАХІДНОЇ КУЛЬТУРИ

Аморгович Оксана,
I курс ОР “магістр”, філософський факультет.
Науковий керівник – Борисевич Л.В.,
доцент кафедри філософії та соціології.

Комікси є частиною нашої історії, так само як і мистецтво та культура. І для дорослих, і для дітей вони створили героїв, із якими легше просуватися по життю, сповненому негараздами та труднощами. Комікси, дуже популярні в країнах Заходу, майже не друкуються в Україні. Щоправда, Римська імперія демонструє нам яскравий приклад, коли цивілізація в'яне, якщо починає поклонятися чужим богам [2, с.1]. А втім, комікси поки що не на вершинах нашої культури, їхнє місце десь позаду, тому в цьому випадку все не так трагічно. Це, здавалось би, найлегший для імітування жанр, оскільки являє собою короткий зміст оповіді у змістовних малюнках, викладених у віконцях. Але він має свою власну історію, свою так звану класику, своїх шанувальників. Тобто не може взятись просто так і нізвідки.

Вілл Ейснер один із творців перших коміксових саг, запропонував розглядати комікси як мистецтво послідовної розповіді.

Таким чином, комікс можна задати як послідовну графічну розповідь, де базовою є не вербальна, а візуальна комунікація, що спостерігається короткими фразами та вигуками. Відповідно до цього відбувається й перерозподіл інформації, що передається на користь її візуальної передачі, завдяки чому їх набагато легше сприймати, аніж будь-які інші друківані прозові твори.

Головними характерними ознаками коміксів, на наш погляд, можна вважати:

- послідовність викладу сюжету,
- концентрацію не на всьому, а винятково на головній ситуації,
- цілковиту відсутність другорядного і зайвого у сюжеті.

Це теж виглядає як своєрідна система кодування дійсності. Так би мовити, система кодування за головними подіями і моментами, а не на постійному розвитку сюжету. Та оскільки таку систему збудовано на постійному закриванні зайвої інформації, можна зрозуміти, чому саме в такому жанрі виникла ідея супергероя, яку нині підхопило кіно та інше сучасне мистецтво. Супермен чи Бетмен постали якраз на експлуатації тієї чи іншої риси, доведеної до максимально можливого, на що не здатна звичайна людина. Навіть більше, ця риса, як правило, блокує появу багатьох інших позитивних чи негативних рис у героя. Що простіша річ, то легше її масово проштотувати.

Також у коміксах можна побачити таке собі “пакування” соціальних смислів. Наприклад, міф про Короля Артура та Мерліна дозволяє дитині розглядати різноманітні приклади пакування соціальних смислів і по спроможності своїй переносити їх у власне життя. Також коміксами зацікавилася нейронаука, що дало нам купу нових можливостей для їх вивчення. Яскравим прикладом цього є праця Джексона “Когнітивні комікси”. Перші сторінки він сформулював досить просто: “Послідовне мистецтво є для графічних романів тим самим, чим є музика для опери”. Або так: “Супергерої є сучасною американською міфологією” [2, с.1]. Одразу ж виникає питання: а де наші вітчизняні супергерої? Хіба їх немає, якщо вони нам так потрібні? Спроби вивести їх з історії чи політики виявилися даремними. Ми не звикли, аби герої приймали на себе історичну або політичну маску. Справжні герої не приходять з політичних перипетій. Віднедавна комікси стали не тільки спрощеною літературою, а й матеріалом для розгляду спеціалістів цієї сфери та об'єктом наукового знання. Нещодавно з'явилася міжнародна асоціація дослідження слова та образу. Кьорбі, як один із засновників жанру, так і

класик коміксів, розповідає, як він прийшов до жанру романтичних коміксів: “Любовний жанр був навколо нас. Були журнали, були розділи про любов у газетах. Куди б ви не пішли, всюди були любовні історії! Саме так ми отримали новий матеріал, і тут я раптово зрозумів: це те, чого ми ще не робили. Ми не робили ніяких любовних історій! А це було перед очима на газетних розкладках. Любовна історія! Романтична історія!” [2, с.2]. Окремим питанням для обговорення є філософія коміксів. Наприклад, 2012 року в Чиказькому університеті було заплановано конференцію на цю тему “Комікси: філософія і практика”. Професор Ірвін, редактор цілої серії праць на тему філософії поп-культури, каже в інтерв’ю BBC: “Ми не кажемо, що канон коміксів про Супермена дорівнює Гомеру чи Данте і ви можете вивчати їх заради них. Ми не пропонуємо, щоби комікси замінили Платона і Декарта – зовсім ні. Мета – зацікавити людей філософією, розмовляючи з ними знайомими їм термінами” [2, с.2]. Є ще одне важливе питання, яке конче потребує нашої уваги. Наші супергерої вирішують не тільки локальні проблеми, але й проблеми всього людства. І якщо краще заглибитись в цю думку можна прослідкувати нездорову закономірність, всі проблеми людства виникають через людину, при тому людина сама по собі не може їх вирішити, хоча сама по собі постійно створює їх. Виходить, що людство не здатне правильно виконувати свою місію, і для цього обов’язково потрібен хтось сильніший. Чи є такий підхід до питання мудрим? Комікси, як і люди, також створюють свою історію, тільки вони роблять це у своєму всесвіті. Всі супергерої, помічники та антагоністи взяті із людських буденних проблем. І при тому вони завжди відповідають тому, що хоче бачити певне покоління саме в цій точці часу та простору.

1. Калашник М. Кватирка у комікси #1 [Електронний ресурс] / М. Калашник // Play.UA: Інтернет-видання. – Режим доступу: <https://playua.net/kvatyrka-u-komiksy-1-2>.
2. Почепцов Г. Комікси як засіб транслявання соціальних смислів [Електронний ресурс] / Г. Почепцов // ГО “Детектор медіа”: інформаційний портал. – Режим доступу: http://ms.detector.media/ethics/manipulation/komiksi_yak_zasib_translyuvannya_sotsialnikh_smisliv.
3. Саманчук С. Андрій Данкович. Індустрія коміксів в Україні тільки зароджується [Електронний ресурс] / С. Саманчук // Телерадіокомпанія “Вежа”: інформаційний портал. – Режим доступу: <http://www.vezha.org/andrij-dankovych-industriya-komiksiv-v-ukrayini-tilky-zarodzhuyetsya>.

ВПЛИВ НАУКОВО-ТЕХНІЧНОГО ПОСТУПУ НА ТРАНСФОРМАЦІЮ ЛЮДИНИ

Артимюк Вікторія,
І курс ОР “магістр”, філософський факультет.
Науковий керівник – Терешкун О.Ф.,
кандидат політичних наук, доцент.

Епоха Постмодерну, в яку ми вступили у XXI ст., характеризується технізацією та глобалізацією усіх сфер людської життєдіяльності. Сучасна техніка і передові технології спричинили появу кардинально нового соціоприродного середовища, в якому перебуває людина, – штучної техногенної цивілізації, яка формує нову людину. XXI ст. відкрило людству високі біологічні, інформаційні, когнітивні нанотехнології, здатні докорінно змінити природу людини так, що вона перестане бути такою, якою ми знали її до сьогодні. Технічні засоби, що були створені з метою перетворення людини і соціуму, породжують ризики і загрози майбутньому людства. Зміна природної основи людини створює умови переходу її в постлюдину.

Вперше термін “постлюдина” був введений трансгуманістами у 1999 р. Трансгуманізм – філософський і науковий напрям, що прагне значно посилити розумові, фізичні та психологічні здібності людини, а в ідеалі – ліквідувати старіння та смерть [2, с.6]. Трансгуманісти вважають, що шлях сучасної людини до постлюдини лежить через стадію транслюдини – модифікованої людини, що принципово перевершить свої природні можливості за допомогою генетики, медицини, кібернетики тощо. Постлюдина – це образ майбутньої людини, яка завдяки впровадженню NBIC-технологій (N-нано, B-біо, I-інфо, C-когнітивних) відмовилася від свого звичного вигляду. Проте відомий дослідник у галузі синергійної антропології С. Хоружий вважає,

що постлюдина ще не має справжньої дефініції, оскільки її ще не існує, вона знаходиться тільки “на підході” [4, с.11–12]. Хоча до створення постлюдства ще далеко, та все ж, на перший план повинні виходити не просто проблеми технологічного вдосконалення людини, а пов’язані з ним питання: для чого це робиться? з якою метою? які наслідки такого вдосконалення? Відповідь на ці питання криється у глибокому філософському дискурсі, котрий покликаний визначити адекватні стратегії розвитку людини з метою збереження її людськості.

Поворот у філософії та антропології, спричинений новаціями, кардинально змінив уявлення про людську природність і тілесність. Зміни, котрі відбуваються у біологічній природі людини, створюють потенційну можливість переходу людини у постлюдину, а наслідки такого переходу сприяють втраті людиною своєї біологічної основи буття. З виникненням сучасних біотехнологій людина прагне змінювати себе на генетичному рівні. Втручання у геном людини передбачає набуття її влади над своєю природою, можливість зміни своїх біологічних характеристик – зовнішнього вигляду, фізіологічних, психічних, когнітивних здібностей тощо. Прогрес техніки призводить, за словами В. Кутирьова, до того, що потрібно підганяти вже не крісло під людину, а людину під крісло [1, с.121]. Прогрес пропонує нам “переступити” через людину *Homo sapiens*, а натомість дати дорогу новій, штучній інтелектуальній істоті. Можливість технізації людини, вживлення мікрочипів у її мозок для покращення роботи нервової системи, реконструкції її втрачених функцій призводить до втрати людиною її цілісності, біологічних особливостей. Природа людини об’єднує її як фізіологічні характеристики, так і духовні, емоційні. А оскільки збереження людської природи неможливе без збереження її тілесності, духовності й емоційного стану, то виникає загроза кінцю людини і людської історії. Людина продовжує існувати, але не як особистість, а як “людський фактор у техногенному світі”, а історія починає формуватися по той бік людського.

В історії розвитку людства завжди велика увага приділялася соціальному аспекту людської природи. Ще із Нового часу і до сьогодні актуальним залишається питання про можливість створення ідеального суспільного устрою. Починаючи з утопій, антиутопій і закінчуючи сучасними художніми творами, науковою фантастикою та кінематографом, увага завжди акцентувалася на безмежному розширенні індивідуальних можливостей людини. А засобами досягнення таких можливостей постають не соціальні перетворення, а досягнення науки і техніки. Тепер людина завдяки технологіям конструює нову реальність, яка включає в себе носіїв штучного розуму, клонованих тварини і генетично-модифікованих організмів, наноматеріали, транслюдей з вживленими нейрочипами, вони також виступають соціальними конструктами. Вони є не тільки тілесними продовженнями людини і посередниками у її спілкуванні з природою, а як активне середовище, яке змінює онтологічне становище людини у світі, її геном, несвідоме, нейросистему тощо. Як результат – не людина, а техніка і технології трансформують суспільство, змінюють його склад, структуру, відносини, цілі та цінності. Відбувається формування нового, постлюдського суспільства, що характеризується включеністю в інформаційні мережі, які визначають майже усі сторони життя (від електронних грошей до автоматизованих фабрик та судових систем); “смерть пам’яті” внаслідок потужної інтенсифікації розвитку історичного процесу та побудови однорідного безликого суспільства, в якому немає репрезентації культури різних шарів (ідеалом такого суспільства стає створення однополярного світу, а члени соціуму постають безликими індивідами, що не усвідомлюють себе у суспільстві); атеїзм, іррелігійність, фрагментарна свідомість, відсутність саморефлексії, заміна історії інформацією; прагнення усунути смерть чи максимально її віддалити; зануреність людини у віртуальну реальність, яка так чи інакше реалізує ідею безсмертя у практичному вимірі і різними методами (наприклад, створення кіберклонів в Інтернеті, повтори епізодів комп’ютерних ігор, штучний інтелект тощо) [3, с.48]. Постлюдство фактично стане основним ворогом “людства”.

Отже, в умовах науково-технічного прогресу і його впливу на людину відбувається формування нового образу людини – постлюдини, такої, яка завдяки розвитку передових NBIC-технологій замінює свою людську подобу штучною, технічною. Людство складається з людей, і природа людини є біосоціальною. Постлюдство – це сукупність транслюдей, і природа постлюдини є біокібернетична. Трансформації, які відбуваються із людиною, наближають нас до недалекого постлюдського майбутнього і саме тому, сьогодні як ніколи необхідною є потреба у філософському осмисленні проблеми трансформації людини, зміни її біосоціальних характе-

ристик і загалом подальших стратегій її існування у взаємозв'язку зі штучно створеним технічним середовищем.

1. Кутырев В. А. Этот без(д)умно разумный мир / В.А. Кутырев // *Философия и общество*. – 2011. – № 3. – С. 112–124.
2. Новые технологии и продолжение эволюции человека? Трансгуманистический проект будущего / отв. ред. Валерия Прайд, А. В. Коротаев. – М.: Изд-во ЛКИ, 2008. – 320 с.
3. Онищук В. М. Контури феномена постлюдини в інформаційному суспільстві: особливості експлікації / В. М. Онищук // *Вісник Національного університету Львівська політехніка. Філософські науки*. – 2013. – № 750. – С. 163–168.
4. Хоружий С. С. Проблема постчеловека, или трансформативная антропология глазами синергийной антропологии / С. С. Хоружий // *Философские науки*. – 2008. – № 2. – С. 10–31.

ГЕОМЕТРИЯ ДИАЛЕКТИКИ

Багрій Орест,
IV курс, філософський факультет,
Науковий керівник – Возняк С.В.,
кандидат філософських наук, доцент.

1. Ми презюмуємо можливість аналізувати діалектичну логіку, редукуючи логічні взаємозв'язки методом аналогій до геометричних побудов.

2. Відмінність між діалектичною та метафізичною логікою полягає в тому, що, встановлюючи зв'язки між двома умовними геометричними точками (деякими речами чи явищами, напр.: син і батько), метафізика вбачає певну сутність у кожній з цих точок, наявних чи потенційних. Діалектичний підхід полягає у вбачанні і пошуку спільного закону, за яким ми або спілкуємося, або який існує поміж речима, у певній протилежності між ними, яка врегульована відповідним законом/принципом.

3. У процесі становлення діалектичної логіки не було побудованої жодної діалектичної системи за дефініцією з п. 2, проте був використаний діалектичний метод.

4. У процесі становлення діалектичної логіки можемо побачити поступове наростання складності концептуальних структур (у даному випадку логіка включала більше аспектів, а логічні побудови почали включати синтези, що уможливили побудову трикутної фрактальної філософії), які для вистоювання повинні були залучати метафізичний аспект, для уможливлення спільності закону для всіх речей по вертикалі.

5. Ми вважаємо можливим побудову філософії і розвиток діалектичної логіки без метафізичної підтримки.

6. Задля цього ми повинні прийняти можливість спілкуватися про спільні речі з реферуванням лише до імен.

7. Задля цього ми також повинні прийняти визнання можливості існування всього, що є в мові, за принципом надання змісту, а не володіння змістом (напр. “собака” є собакою не тому що володіє певною “собачністю”, а деякий предмет володіє якістю “бути собакою”).

8. Таким чином, на площині діалектика може відійти як і до необхідності визначати й встановлювати метафізичні засновки певної системи; може бути діалогічною та володіти безкінечною актуальністю та змінністю; таким чином ми можемо прийти й емпіричним шляхом прояснити зміст поняття протилежність і проаналізувати можливість синтезу, які залишаються неочевидними досі.

ВПЛИВ КУРСУ УКРАЇНСЬКОЇ КУЛЬТУРИ НА МОРАЛЬНО-ДУХОВНИЙ РОЗВИТОК ОСОБИСТОСТІ МАЙБУТНЬОГО ФАХІВЦЯ У ВНЗ

Басараб Наталія,

II курс, педагогічний факультет.

Науковий керівник – Зеліско Л.І.,

кандидат педагогічних наук, доцент.

Курс української культури передбачає вихід на розуміння студентами різниці між повсякденними, науковими і культурно-значущими соціальними знаннями, досягнення рівня сформованості орієнтацій на культурологічний розвиток (насамперед через осмислення спеціальної наукової літератури: психологічної, професійної, філософсько-культурологічної, педагогічної, морально-етичної, народознавчої тощо), інтерес до аналізу явищ і фактів культурної дійсності з професійної точки зору, включення студентів у процес самоусвідомлення, рефлексивності з метою культурно-освітнього і професійного самовдосконалення. Для нас, майбутніх соціальних працівників, важливим є ще й активна участь у пізнанні освітньо-педагогічної дійсності. Вважаємо, що сформувані розуміння ролі вищої освіти в культурологічному розвитку особистості дуже допомагають дискусійні семінари з курсу, як-от: “Сучасна антропологічна криза в культурі – це теоретизування вчених чи реальна проблема”, “Вимоги культури – це зусилля особи, її духовна мужність, що виводять на самопізнання, на вищі духовні імперативи, чи засвоєні культурні концепти”, “Культура дозвілля у сучасному молодіжному середовищі – це проблема особи чи соціуму” та ін. Зупинимось на темі: “Чи може повноцінно існувати аморальна наука, прагнучи до відкриття істини”. Головною ідеєю обговорення проблеми стали слова В. Вернадського: “Людина науки може бути байдужою до проблем моралі, якщо оцінює все в культурному просторі з точки зору своїх наукових ідей” [1, с.432].

Основою дискусії стали тези американських соціологів, культурологів Д. Белла і Дж. Гелбрейта (“Науково-технічна еліта сьогодні все більше і більше визначає престижність і владу”) та філософа П. Фейєрабенда (“Сьогодні наука більше, ніж будь-коли, підкорена панівною владою ... і може стати вирішальним фактором в її конфліктах”).

Коротко відобразимо хід дискусії, беручи до уваги її основні складові.

Перша: чи має право вчений на будь-які дослідження, навіть якщо вони можуть привести до непередбачуваних результатів, таких, що несуть загрозу для людства? В ході обговорення проблеми були виділені як її позитивні, так і негативні прояви. Окремі студенти, зокрема, висловлювали такі твердження:

- якщо вчений буде орієнтуватись на певні моральні приписи, то це може призвести до втрати унікального відкриття;

- нові відкриття (засоби, методи) можуть нести й нові ризики побічних негативних результатів;

- ці загрози були завжди, як тільки з'явилася наука: створення все більш руйнівних для людини і середовища видів зброї, болючі експерименти на тваринах, вибухи у хімічних і фізичних лабораторіях, викиди ядовитих і радіоактивних речовин, розгерметизація сховищ із небезпечними для життя людини вірусами та ін.

На противагу їм було запропоновано негативне бачення такої заявленої позиції вчених, зокрема:

- відсутність визначеної моральної відповідальності окремих учених, які будуть прагнути насамперед до реалізації своїх амбіцій;

- вчені, якщо у них немає ніяких моральних перепон, будуть іти по шляху подальшого поглиблення наукових відкриттів, не задумуючись про наслідки;

- справжній вчений (наприклад, М. Амосов, В. Вернадський, І. Павлов тощо) є переважно визначною особистістю у своїх духовних переконаннях, а тому не може чинити аморально, адже наука – це компонент культури, що забезпечує прогрес у розвитку суспільства.

Розкриваючи наступну проблему дискусії “Чи дійсно для людства є страшною загрозою поєднання аморальної науки з безвідповідальною за свої вчинки бюрократичною верхівкою?”, студенти висловили такі погляди:

- у більшості випадків ми сприймаємо науковців як високоморальних особистостей, тому прояви аморальності з їхнього боку (сумнівні досліди із залученням живих людей, промислові проекти, для прикриття яких використовується їх науковий авторитет, залучення вчених до політичних колізій) є величезною загрозою для людської спільноти;

- варто пам'ятати, що деякі фатальні наукові плани, проекти можуть непередбачувано вплинути на буття всієї планети;

- як зауважує один із героїв роману К. Воннегута “Колиска для кішки”, чим би вчені не займалися, у них завжди виходить зброя;

- сьогодні, коли кількість безграмотних чиновників стає все більшою, нехай краще будуть аморальні вчені – вони мають хоча б знання;

- справжній учений завжди повинен сповідувати заповіт Конфуція: “Не переживай, що не маєш високого чину. Думай про те, чи заслуговуєш ти його”.

Розглядаючи тезу “Чи може вчений, на вашу думку, бути аморальною людиною?”, група студентів відповіла “так”, мотивуючи це тим, що вчений є такою ж людиною, як й усі, тому може мати ті ж недоліки, що й інші; наука – поза мораллю, і її призначення – шукати і відкривати істину, тому вчений може дозволити собі все, що завгодно; у згаданому вже романі К. Воннегута змальовано образ лікаря, який проявляє чудеса зцілення пацієнтів, зауважуючи іронічно, що скоро їх кількість зрівняється зі знищеними ним же в'язнями Аушвіца, на котрих він проводив свої експерименти.

Водночас були висловлені заперечення цих суджень як-от:

а) вчені обов'язково мають бути високоморальними людьми, бо, як стверджує французький вчений Ж.-А. Пуанкаре, “не може бути аморальної науки, бо всі ми знаємо, що трудимося для людства, і тому людська спільнота стає для нас ще більш дорогою” [2, с.192];

б) було приведено дуже багато прикладів, коли вчені експериментували на собі (І. Мечников випив заражену холерними ембріонами воду; О. Богданов загинув, проводячи над собою досліди з переливання крові).

Як висновок, прозвучала теза, що вчений, як людина культури, є зразком для наслідування, він просто не може бути аморальним.

Виходячи з усього сказаного студентами, було зроблено підсумок, що така форма проведення семінарських занять спонукає майбутніх фахівців шукати конструктивні рішення гострих проблем, що впливає на їхню духовно-моральну культуру, людськість. Водночас такі заняття є стимулом для активної самостійної роботи студентів, активізують їх наукові дослідження, працюють на культуру світосприйняття, розвиток інтелекту, утвердження світоглядних переконань.

1. Вернадский В. И. О коренном материально-энергетическом отличии живых и косных естественных тел биосферы // Владимир Вернадский. – М.: Современник, 1993. – С. 425–461.
2. Appell P. Henri Poincaré en mathématiques spéciales à Nancy. “Acta Mathematica”, t. 38, s. 189–195, 1921.

ЦІКАВЕ ТА ВАЖЛИВЕ: СПОСОБИ СТАВЛЕННЯ ДО БУТТЯ

Борисов Всеволод,
IV курс, філософський факультет,
Науковий керівник – Возняк С.В.,
кандидат філософських наук, доцент.

1. “Цікаве” та “важливе” як категорії:

1.1. Цікаве – те, що привертає увагу конкретного індивіда та змушує відволіктися від буденності.

1.2. Важливе – те, що привертає увагу всіх, більшості, спільноти (економічні кризи, сенс життя, смерть). Коли індивід стверджує: “це для мене важливо” – він або говорить про свій особистий інтерес, який є важливим-для-нього, або виголошує інтерес спільноти, до якої відносить себе у момент говоріння (людство, жіноцтво, водії громадського транспорту).

2. “Цікаве” та “важливе” як способи ставлення:

2.1. Цікаве – “обираючий” стан. Об’єкт інтересу залежить цілком і повністю від вільного суб’єкта. Однак сприймається об’єкт зацікавлення як важливий. Це стається в силу того, що суб’єкт перебуває “у предметі” (*inter-esse*) [див. 1]. Цікаве стає частиною життя, яка невідступно переслідує, не дає спокою, збуджує, вимагає реакцію. Але це стається лише після вибору того, хто переживає.

2.2. Важливе – в силу того, що референт важливого (чим і яким би він не був) “стосується кожного”, перетворюється або на тоталітарну необхідність, яку “накидають зверху”, або на те, чого намагаються позбутися, чи не звертати уваги, адже, у першому випадку – окремого індивіда ніхто не питає, чи бажає він співіснувати із певною данністю, вона просто є, присутня у житті гнітючою наявністю, або, у другому випадку – через всезагальність, перекладається індивідом на невизначене *суспільство*, яке й буде займатися дечим важливим. Такий спосіб явлення важливого-для-всіх, на нашу думку, долається Сартрівським “я і є ця війна” [див. 2] – таким ставленням, яке перетворює відсторонене важливе на те, за що людина несе відповідальність.

Отже, “цікаве” є формою вияву свободи індивіда, його творчих потенцій. До того ж формою явною, очевидною, адже зацікавлення певного *x* в певному *y* може викликати в нас подив, навіть пересторогу, тоді як для самого *x* даний стан речей є закономірним, нормальним.

“Важливе” ж є формою виявлення диктату культури (в тому сенсі, що індивіду *диктується* спосіб ставлення до данного стану речей). Зверхності загального щодо конкретного.

Вище було зазначено, що цікаве сприймається індивідом як важливе. Важливе ж стає цікавим для індивіда у момент усвідомлення власного інтересу у зміні чи підтримці певного стану речей (як от глобальне потепління, яке перестає сприйматися як відсторонена данність, в разі зацікавленості індивіда у подальшій долі людства) – такий момент усвідомлення власного одиничного інтересу у всезагальному і трактується нами як глобальна відповідальність.

1. Епштейн М. – Режим доступу: <https://postnauka.ru/faq/7794>.

2. Романова А. – Режим доступу: <http://ps.1september.ru/article.php?ID=200200815>].

НОВІТНІ ТЕНДЕНЦІЇ КОМУНІКАЦІЇ У ВІРТУАЛЬНОМУ СЕРЕДОВИЩІ

Бурдило Ольга,
ІІІ курс, філософський факультет.
Науковий керівник – Гайналь Т.І.,
кандидат філософських наук, доцент.

За останні декілька років такі поняття, як Інтернет, соціальні мережі та й загалом віртуальний світ, стали для нас не просто популярними, а навіть звичними, повсякденними. Дуже багато соціологічних служб моніторять ситуацію користування населення Інтернетом. Одне із таких досліджень провів Київський міжнародний інститут соціології (КМІС) у період з 19 до 28 травня 2017 р. За даними КМІС 63,4% дорослого населення України є користувачами Інтернету. Чим більше росте цей відсоток, тим актуальнішою стає тема комунікації людей у віртуальному світі.

Ця проблема вже стала предметом дослідження багатьох учених: М. Кастельс [3], В. Бурьяк [1], С. Даниленко, А. Зуйновська, Л. Чуприна, М. Разін та ін. Вони розглядають проблеми інтернет-комунікацій, взаємозв’язок користувачів у мережі, вплив соціальних мереж на особистість тощо.

Одним із основних видів діяльності користувачів в мережі є спілкування. В Інтернеті не існує жодних границь: вільно спілкуються люди різних континентів; дві людини або відразу група людей, можна обирати аудиторії, теми для дискусій та інше. Тобто, по суті, люди створюють свою, комфортну для них реальність.

Поряд з цим існують ще й інші цікаві можливості віртуального світу, що приваблюють користувачів. Наприклад, інтернет може бути системою доступу до інформації або ж як засіб комерційної діяльності, платформою політичних кампаній тощо.

На сучасному етапі розвитку людства важлива роль інтернет-комунікації не лише для окремих користувачів, а й для цілого суспільства загалом.

Зокрема, В. Буряк, у низці своїх праць, комплексно досліджуючи умови реалізації ідеї і практик громадянського суспільства в умовах цифрової епохи, окреслює позитивний потенціал розвитку Інтернету для зміцнення глобального громадянського суспільства [1].

На даний час стало можливим говорити про формування, так званої, Інтернет-субкультури, що володіє практично повним набором необхідних ознак: власним сленгом, внутрішньою ієрархією, ідеологією, визначеними етичними нормами, достатньою кількістю формальних і неформальних лідерів, що формують навколо себе стійкі співтовариства користувачів. Як усяка субкультура, Інтернет поєднує великі групи населення, формує коло інтересів і спілкування, стимулює розвиток міжособистісних відносин [4].

Проте, поряд з позитивними якостями віртуального світу існують і певні недоліки інтернет-комунікації. В першу чергу, виникає проблема самоідентифікації самого учасника мережі, адже в Інтернеті можна зробити себе розумним, дотепним, популярним і гарним, а в житті залишатися зовсім іншою людиною.

По-друге, все актуальнішою в наш час стає проблема залежності від віртуального світу. Іноді надмірне захоплення Інтернетом стає причиною серйозних проблем. Нездатність контролювати перебування у віртуальному середовищі може викликати, наприклад, звільнення з роботи, виключення з вузу чи розлучення, а то й самогубство тощо [2].

По-третє, дуже важко визначити достовірність даних, що пропонуються нам на просторах Інтернету.

По-четверте, одним із основних недоліків комунікаційних процесів у віртуальному світі є погана захищеність твоїх особистих даних.

Можемо зробити висновок, що віртуальний світ є досить неоднозначним підґрунтям для комунікації, адже виступає як допоміжним засобом діяльності, так і досить небезпечним.

По суті, людство тільки зараз намагається усвідомити, що ж трапилось з ним після будівництва та входження до глобальної мережі. Тому особливо актуальним в наш час є дослідження даної платформи. Адже те, що на перший погляд здається нам благом, може нам і зашкодити.

Фактом залишається те, що Інтернет – це якісно новий рівень комунікації людей, новий засіб сприйняття та мислення, новий засіб будівництва відносин.

1. Буряк В. В. Глобальное гражданское общество и сетевые революции: [монография] / В. В. Буряк. – Симферополь: ДИАЙПИ, 2011. – 150.
2. Горявский Ю. Назад в будущее / Ю. Горявский // Мир Internet. – М., 2001. – № 10. – 35 с.
3. Кастельс М. Интернет-галактика / М. Кастельс. – К.: Ваклер, 2007. – С. 131–132.
4. Трач Ю. В. Особливості віртуальної реальності в сучасній культурі / Ю. В. Трач // Питання культурології: зб. наук. праць Київського національного унів-ту культури і мистецтв. – К., 2014. – Вип. 30. – С. 127–133.

ОБ'ЄКТНІ СТРАТЕГІЇ ПСИХОЛОГІЧНОГО ВПЛИВУ ЯК ЗАСІБ ДОСЯГНЕННЯ ЖИТТЄВИХ ЦІЛЕЙ СТУДЕНТІВ

Вітюк Святослав,
І курс ОР “магістр”, філософський факультет.
Науковий керівник – Куравська Н.В.,
кандидат психологічних наук, доцент.

Дослідження проблеми життєвих цілей студентів є актуальним з прикладної точки зору, оскільки молода людина лише починає вибудовувати стратегію свого майбутнього життя, визначаючись із пріоритетами, цінностями, життєвими принципами. Від того, які життєві цілі вона ставить перед собою, залежить її майбутнє, а від того, якими способами і засобами вона користується для їх досягнення, залежить її морально-духовний розвиток.

Мета нашого дослідження полягає у виявленні актуальних життєвих цілей студентів і тих неконструктивних способів їх досягнення, які віддзеркалюють саме об'єктні стратегії психологічного впливу.

В психології під життєвими цілями розуміють усвідомлений образ бажаного результату, на досягнення якого спрямована активність людини. Тобто життєві цілі виступають внутрішніми спонукальними мотивами діяльності людини. Вони формуються відповідно до рівня домагань особистості, її самооцінки, життєвого досвіду та її індивідуально-психологічних і соціально-психологічних особливостей і виражаються, наприклад, у прагненні здобути освіту, створити сім'ю, знайти роботу за покликанням, досягнути матеріального благополуччя тощо. Життєві цілі досягаються за допомогою різних способів психологічного впливу, який в одних випадках може слугувати основним інструментом у цьому процесі (як от самопросування є основним для успішного працевлаштування), а в інших – допоміжним, але однозначно присутнім.

Один із відомих дослідників психологічного впливу О. Ковальов виділив три групи стратегій його реалізації, які різняться між собою способом побудови міжособистісних чи ділових стосунків, тобто підходом до адресата впливу як до об'єкта чи як до суб'єкта. Йдеться про такі стратегії, як імперативна, маніпулятивна, розвиваюча [1, с.58]. Імперативна і маніпулятивна представляють собою об'єктні стратегії психологічного впливу і свідчать про те, що його адресат розглядається ініціатором впливу виключно як об'єкт досягнення власних цілей. Ці стратегії реалізуються за допомогою таких способів впливу, як психологічний напад, психологічний примус, маніпуляція.

Щоб визначити, які життєві цінності присутні в студентів і за допомогою якого впливу вони досягають їх, ми провели емпіричне дослідження, в якому взяли участь 35 студентів 4-го курсу спеціальності “Психологія” ПНУ. При цьому ми використовували такі методики: “Експрес-діагностика некерованої емоційної збудливості (В.В. Бойко)”; “Діагностика реальної структури ціннісних орієнтацій особистості” (С.С. Бубнова); “Визначення інтегральних форм комунікативної агресивності” (В.В. Бойко). Крім цього, була використана розроблена нами анкета, яка включала в себе три блоки запитань, спрямованих на те, щоб виявити чи присутній деструктивний вплив серед студентів нашої вибірки, в яких масштабах і яких видів.

Результати дослідження свідчать, що серед студентів нашої вибірки ієрархія найбільш значущих цінностей виглядає наступним чином: допомога і милосердя до інших; приємне проведення часу; визнання і повага людей і вплив на оточуючих; любов; пізнання нового у світі, природі, людях; пошук і насолода прекрасним; високе матеріальне благополуччя; високий соціальний статус і управління людьми; здоров'я; спілкування.

За результатами анкетування ми з'ясували, що 64% студентів відчували на собі деструктивний вплив з боку інших студентів, причому найчастіше він використовувався в міжособистісних стосунках з приводу особистих питань, а також з питань навчання. Разом із цим цей вплив не можна назвати масштабним і тривалим, оскільки 71% студентів, які з ним стикались, стверджують, що його негативні наслідки були для них короточасними.

Що ж стосується видів використовуваного студентами деструктивного впливу, то результати анкетування свідчать, що найчастіше студенти вдаються до маніпуляції (61%), далі за частотою використання йде психологічний напад (48%), і останнє місце посідає примус. Маніпуляція найчастіше використовується студентами у взаємодії із викладачами, а психологічний напад і примус – з іншими студентами. За визначенням О. Сидоренко, психологічний напад – це раптова атака на чужу психіку, яка здійснюється свідомо або несвідомо, і яка виступає формою розрядки емоційного напруження, а примус (примушування) – це приневольовання людини до виконання певних дій за допомогою погроз або позбавлень [2, с.36]. Уможливають використання цих способів впливу такі особистісні риси, як агресивність та імпульсивність. Як свідчать результати нашого дослідження, у 68,6% студентів присутні ознаки імпульсивності, причому у 5,7% вона висока. Майже половина опитаних студентів (45,7%) володіють середнім рівнем агресивності, а у 6% він високий. Таким чином, можемо припустити, що наявність цих рис дозволяє певній частині студентів використовувати у взаємодії з іншими і психологічний напад, і психологічний примус. Однак, якщо психологічний напад здебільшого є спонтанною розрядкою емоційного напруження, тобто деякі студенти, просто кажучи, не вміють себе

контролювати, то психологічний примус – більш складний і продумуваний спосіб впливу, використання якого прямо пов'язане із наявністю в його ініціатора психологічних переваг над адресатом (напр., вищий статус, більша самовпевненість, рішучість і т.д.). Ці висновки підтверджуються попередніми результатами проведеного нами кореляційного аналізу.

Таким чином, можемо стверджувати, що студенти нашої вибірки послуговуються об'єктивними стратегіями впливу для досягнення своїх життєвих цілей.

1. Гуменюк О. Концепції психологічного впливу в сучасній психології // Психологія і суспільство. 2003. № 1 (11). С. 34–90.
2. Сидоренко Е. В. Тренинг влияния и противостояния влиянию. СПб.: Речь, 2004. 256 с.

ПРОЕКТУВАННЯ ЖИТТЄВОГО ШЛЯХУ ОСОБИСТОСТІ У КРИЗОВОМУ СУСПІЛЬСТВІ: КОНЦЕПЦІЯ ЕМАНУЕЛЯ МУНЬЄ

Дзінько Надія,
II курс ОР “магістр”, філософський факультет.
Науковий керівник – Пятківський Р.О.,
кандидат філософських наук, доцент

Пошук ефективних шляхів формування творчої і вільної особистості в складних і кризових обставинах української дійсності загалом і вітчизняної освітньої сфери зокрема, на нашу думку, робить цікавими і актуальними філософсько-антропологічні міркування видатного представника французького персоналізму Емануель Муньє, який не лише окреслив належний образ сучасної людини, але й запропонував практичні кроки, які сприятимуть руху до цього ідеалу. У нашій публікації ми спробуємо окреслити основні думки видатного мислителя стосовно важливих передумов формування особистості майбутнього “персоналістичного” суспільства, яка відзначатиметься максимальною ініціативністю, відповідальністю та духовністю.

На думку Муньє, вихованню гармонійно розвиненої, вільної особистості сприятиме дотримання кількох важливих принципів:

1. “Ні підпорядкуванню!” – принцип, який мав би мав виключити з процесу виховання особистості як норму підпорядкування дитини колективам, так і небезпеку безликої нейтральності по відношенню до неї. Щоб пробудити в людині особистість, здатну самостійно вступити в життя і вільно та відповідально діяти, необхідно відмовитись від тоталітарного шкільного режиму, який ігнорує особистісне начало, змушує дитину мислити за наказом, привчає відмовлятися від власних уподобань і прагнень [1, с.237].

2. “Виховання без нейтральності” – принцип, покликаний насамперед не допустити відірваності навчання та виховання. Коли школа сприймається виключно як інструмент накопичення особою знань та умінь, а не навчання життю, це провокує формуванню у індивіда байдужості та нікчемного розуміння свободи [1, с.238]. Крім того, прагнення школи уникати суперечливих суспільних тем, утриматись від будь-яких ствердних суджень про людину і навіювань дитині категоричних оцінок, може розвинути у майбутнього громадянина індиферентність, і, як наслідок, зробити можливим державний контроль і повне підпорядкування особи. На переконання Муньє, ніяка школа не має права виправдовувати чи прикривати експлуатацію людини людиною, панування соціального конформізму або духу державності, моральну і громадянську нерівність рас і класів, верховенство в суспільному та приватному житті брехні над істиною, інстинкту над любов'ю і безкорисливістю. У цьому сенсі світська школа не може і не повинна бути нейтральною щодо виховання, а навпаки повинна захищати персоналістичну концепцію людини [2, п.1.3].

Муньє закликав позбавити освіту упереджень, захистити істину від спотворень, усунути з неї навмисну або наївну нечесність, відмовитись від спрощених нападів на школу, послідовно готувати дитину до того, що особистість перш ніж піддати щось чи когось осуду, повинна прагнути зрозуміти іншу сторону.

3. “Виховання випробуванням під впливом авторитету” – принцип, який підкреслює ефективність формування властивостей особистості у дитини під час перенесення випробувань,

коли вона здобуває індивідуальний досвід і привчається вільно включатись у вибрану дію, а також під впливом гідного авторитету, від якого добровільно і непомітно набуває позитивні якості та вміння, що стають внутрішніми надбаннями суб'єкта [1, с. 238]. При цьому Муньє віддає першість авторитету сім'ї, виступаючи проти монополії держави у процесі виховання, однак допускає можливість виконання останньої функції захисника дитини у випадках прояву некомпетентності, байдужості та егоїзму окремих батьків під час виховання.

На думку Муньє, формуванню особистості сприятиме школа, плюралістичний зміст якої опиратиметься на кількох фундаментальних засадах.

По-перше, школа функціонує без державного втручання, яке б нав'язувало окреме вчення чи конкретну форму виховання [3, с.90]. Навпаки, держава повинна сприяти створенню недогматичної школи, яку представлятимуть вчителі-особистості різних напрямків та орієнтацій, а також допомагати в організації автономного громадського контролю, який об'єднуватиме зусилля органів комунального самоврядування, спільнот вчителів, об'єднань батьків та духовних громад.

По-друге, школа повинна створити компетентні органи, які виступатимуть гарантами виховання особистостей і з цією метою здійснюватимуть підготовку вчителів і укладанням відповідних навчально-виховних програм [1, с.241].

По-третє, налагодженню єдиного ефективного виховного процесу має сприяти підготовка спільних підручників, відредагованих представниками різних шкіл, співробітництво яких спрямоване на завдання максимально допомогти дитині проявити своє покликання.

По-четверте, школа повинна захистити дитину від замкнутих товариств, що загрожують їй і здатні нанести збитки її вихованню чи життю загалом [1, с.242].

Таким чином, Муньє шукаючи ефективні шляхи формування сучасної особистості та її самореалізації, пропонує цікаву освітню концепцію. Відповідно до неї, визначальна роль у вихованні молоді відводиться соціальним інститутам, зреформованим відповідно до засад персоналізму, спрямованим проти різних проявів стереотипів, конформізму, нетолерантності та обмеження внутрішніх сил особи.

1. Муньє Э. Манифест персонализма / пер. с фр. – М.: Республика, 1999. – 559 с.
2. Муньє Э. Персоналистская и общностная революция / пер. с фр. И. С. Вдовиной и В. М. Володина. – М.: Республика, 1999. – 266 с.
3. Вдовина И. С. Французкий персонализм (1932–1982): учеб. пособие. – М.: Высшая школа. 1990. – 151 с.

ФУНКЦІЇ ЕМОЦІЙНОГО ІНТЕЛЕКТУ В ПРОФЕСІЙНО-ОСОБИСТІСНОМУ СТАНОВЛЕННІ МАЙБУТНЬОГО ПСИХОЛОГА

Дирів Ірина,
І курс ОР “магістр”, філософський факультет.
Науковий керівник – Карпенко З.С.,
доктор психологічних наук, професор.

Емоційний інтелект (ЕІ) хоча і є відносно новим поняттям у психології, проте проблема співвідношення “афекту” й “інтелекту” простежується ще у філософській думці (Платон і Аристотель, Б. Спіноза і Р. Декарт та ін.). Взаємовплив когнітивних і емоційних процесів перебуває в центрі уваги дослідників лише з середини ХХ ст., незважаючи на те, що ще в 1908 р. Г. Майєр порушив питання про виокремлення емоційного мислення.

На сучасному етапі дослідження в психологічній науці показано, що емоції є необхідним елементом когнітивного функціонування. Емоції виконують функцію регулювання діяльності, перериваючи дії, перемикаючи увагу з однієї дії на іншу. Проблема ЕІ вельми активно розглядалася такими зарубіжними вченими, як Дж. Мейєр, П. Селовей, Д. Карузо, Д. Гоулман, Г. Орме, Д. Слайтер, Х. Вейсінгер, Р. Стернберг, Дж. Блок [5].

Емоційний інтелект став визначатися як поєднання чотирьох здібностей, які освоюються в онтогенезі послідовно:

- сприйняття, ідентифікація емоцій (власних та інших людей);
- здатність визначати свої та чужі емоції за фізичним станом, почуттями і думками, через твори мистецтва, мовлення, зовнішній вигляд і поведінку та ін.;
- управління власними емоціями та почуттями інших людей;
- рефлексивна регуляція емоцій, необхідна для емоційного та інтелектуального розвитку, яка допомагає залишатися відкритим до позитивних і негативних почуттів; викликати емоції або уникати їх залежно від їх інформативності;
- розуміння емоцій – здатність класифікувати емоції та розпізнавати зв'язки між словами і емоціями; інтерпретувати значення емоцій, що стосуються людських взаємин; розуміти складні (амбівалентні) почуття, усвідомлювати переходи від однієї емоції до іншої.

Д. Гоулман риторично запитував: якими б стали наші школи (і діти), якби в програму освіти входив розвиток емоційного інтелекту, здатного викликати в інших людей жвавий відгук? І, звичайно, будь-який працедавець був би щасливий прийняти в ряди своїх співробітників таких людей, тих, хто непогано володіє цими ключовими для життя навичками. Це принесло б користь і самим людям, що виразилось би у частковому позбавленні від соціальних недуг – таких, як прояви насильства, зловживання алкоголем чи наркотиками, – які є результатом нестачі врівноваженості та самоконтролю. Від цього виграло б суспільство в цілому – благом для нього став би більш високий рівень толерантності, турботи й особистої відповідальності [2].

В. Зарицька підтримує Д. Гоулмана, аргументуючи це тим, що у студентському віці сенситивні та гнучкі всі психічні процеси, а також присутній глибокий інтерес до свого внутрішнього світу, що є потужною базою для формування і розвитку емоційного інтелекту [4].

Професійний розвиток вважається досить складним процесом, що має послідовний і одночасно циклічний характер. Е. Зеєр, Т. Кудрявцев, А. Маркова, Ю. Бреус виділяють стадії (етапи) професійного розвитку. Так, Ю. Бреус, об'єднавши різні системи поділу, сформулювала такі етапи: стадію підготовки до вибору професії; стадію професійної підготовки; стадію професійної діяльності [1].

Отже, для розвитку і формування професійної свідомості майбутніх психологів емоційний інтелект має ключове значення, оскільки дослідницька діяльність у професійній сфері в поєднанні з емоційними переживаннями результатів цієї діяльності є основою професійної рефлексії та самоаналізу. Високий емоційний інтелект виступає регулятором емоцій і розуму, дає можливість відчутти відповідальність за своє життя і свої рішення, усвідомити власні потреби та мотиви поведінки [3]. Коригувальна функція емоційного інтелекту розширює можливості вибору (в тому числі зміни чи повної відмови від попередніх рішень) стратегій у житті та стилів професійної діяльності.

1. Бреус Ю. В. Емоційний компонент у структурі освіти вищого навчального закладу / Ю. В. Бреус // Гуманітарні аспекти формування особистості: збірник статей VI Всеукраїнської наукової конференції, 27 квітня 2012 р. – Львів: ЛДУ БЖД, 2012. – С. 277–287.
2. Гоулман Д. Эмоциональное лидерство: Искусство управления людьми на основе эмоционального интеллекта / Дэниел Гоулман, Ричард Бояцис, Энни Макки. – М.: Альпина Бизнес Букс, 2007. – 301 с.
3. Журавлева М. О. Изучение эмоционального интеллекта практических психологов / М. О. Журавлева // Методологія досліджень та сучасні соціальні, економічні і психологічні проблеми розвитку суспільства: Збірник наукових праць. – Донецьк, 2011. – С. 168–174.
4. Зарицька В. В. Емоційний інтелект як чинник ефективності професійної діяльності / В. В. Зарицька // Педагогіка формування творчої особистості у вищій і загальноосвітній школах. – 2016. – Вип. 50. – С. 117–125.
5. Носенко Е. Л. Емоційний інтелект: концептуалізація феномену, основні функції: монографія / Е. Л. Носенко, Н. В. Коврига. – К.: Вища школа, 2003. – 126 с.

КРИТЕРІЇ ДОСЛІДЖЕННЯ ПРОФЕСІЙНОГО Я-ОБРАЗУ В СТУДЕНТІВ

Кирилюк Алла,
І курс ОР “магістр”, філософський факультет.
Науковий керівник – Заграй Л.Д.,
доктор психологічних наук, професор.

Вибір професії є одним з найважливіших виборів у всьому житті людини. Коли вона навчається в ВНЗ, то вона не просто здобуває професію, її внутрішній світ змінюється, формується Я-концепція під впливом професійних знань. Психологи виділяють цілий ряд чинників, які впливають на формування професійного Я-образу під час навчання у ВНЗ, оперують різними поняттями, які стосуються професійного Я. Серед них такі поняття, як “професійна Я-концепція”, “професійний образ Я”. Проте, незважаючи на існуючі наукові доробки в цій царині, вона є недостатньо вивченою, що і зумовило наш науковий інтерес.

Вивчення Я-концепції почалося психологами в кінці ще XIX ст. Її проблематику розвивали такі вчені, як У.Джеймс, Ч. Кулі, Дж. Мід, Е. Еріксон, К. Роджерс, В. В. Столін, Р. Бернс та інші. Процес професійної ідентифікації досліджували К. Абульханова-Славська, Ж. Вірна О.М. Словік, Е.Е. Трандіна, М. Аргайл, Л.Б. Шнейдер.

Мета дослідження: теоретично окреслити критерії дослідження професійного Я-образу в студентів.

Методи: аналіз, синтез, порівняння, узагальнення.

Проблема “Я” і відповідно проблема “Я-концепції” є актуальною і в нас час. Серед психологів досі не існує єдиного визначення “Я-концепції”.

“Я-концепція” – це динамічна система уявлень людини про себе, яка включає усвідомлення своїх фізичних, інтелектуальних та інших особливостей; самооцінку та суб’єктивне сприймання зовнішніх чинників, які впливають на особистість [2].

Структура “Я-концепції” залежить від того, у межах якої теорії вона розглядається. У своїй роботі ми опираємося на поділ, розроблений Р. Бернсом, згідно якого до Я-концепції входить 3 компоненти: когнітивний, емоційний і поведінковий [1]. У відповідності з розумінням Я-концепції як сукупності установок “на себе”, три елементи установки (когнітивний, емоційний і поведінковий) стосовно Я-концепції конкретизується наступним чином:

- Образ “Я” – уявлення індивіда про себе самого (когнітивна складова).
- Самооцінка – афективна оцінка цього уявлення, яка може мати різну інтенсивність, оскільки конкретні риси образу Я можуть викликати більш чи менш сильні емоції, пов’язані з їх прийняттям чи засудженням.
- Потенційна поведінкова реакція, тобто ті конкретні дії, які можуть бути викликані образом “Я” і самооцінкою.

Під образом “Я” розуміють відносно стійку, більш-менш усвідомлену систему уявлень індивіда про себе, на основі якої він будує стосунки з іншими і ставиться до себе. Сюди належать уявлення про власні почуття, переживання, здібності, інтереси, моральні, інтелектуальні якості, зовнішність і т. ін.

Аналіз наукової літератури показує, що існують три основні тенденції в розгляді “Я-образу”, а саме: 1) поняття, тотожне “Я-концепції”; 2) когнітивний компонент “Я-концепції” особистості, відмінний від емоційного компонента (перш за все – самооцінки); 3) когнітивно-емоційну підструктуру “Я-концепції”, виражає ставлення особистості до одного з аспектів свого Я. У своєму дослідженні ми будемо опиратися на розуміння образу Я як когнітивного компоненту Я-концепції.

О.О. Реан виділяє “Я-професійне” в структурі професійної самооцінки як компонент професійної Я-концепції, у зв’язку з оцінкою особистістю своїх професійних якостей на фоні Я-ідеального.

Таким чином, професійне “Я” співвідноситься із професійним Я-образом як його змістовна характеристика й обумовлюється узгодженням між баченням професіонала-себе з позицією професіоналів-інших, при цьому вектор розвитку задається баченням професіонала-ідеального. На основі зіставлення образу професії з Я-образом в особистості формується професійний

Я-образ і усвідомлюється своя тотожність з обраною професією, формується позитивне ставлення до себе як суб'єкта справжньої професійної діяльності [3].

Здійснивши аналіз різних теорій і підходів, ми визначаємо професійний Я-образ як знання, уявлення, мотиви, цінності певної професійної діяльності та ставлення суб'єкта певної професії до навколишнього світу та самого себе.

Психологи виділяють таку структуру “професійного Я-образу”: когнітивний компонент, який включає в себе уявлення про професійні ролі, цінності, мотиви, внутрішні і зовнішні умови професійної діяльності; емоційний компонент проявляється у ставленні до себе як суб'єкта професійної діяльності та відображає ступінь розвитку почуття професійної самоповаги, власної цінності і позитивного ставлення до того, що входить в сферу професійного “Я”; поведінковий компонент проявляється в безпосередніх діях у професійній діяльності, включає в себе прийняття професійних вимог, професійної ролі і функцій, дотримання професійних стандартів, норм і традицій [4].

Таким чином, можна виділити такі критерії дослідження професійного Я-образу в студентів:

- Знання, уявлення про професію, професійну роль, її норми та вимоги;
- Уявлення про мотиви, цінності, характер, інтереси, навички типового представника певної професії;
- Наявність у особистості студента професійних мотивів, рис характеру, цінностей, навиків як представника певної професії;
- Ставлення до цих знань і уявлень про професію.

Отже, ми розглядаємо професійний Я-образ як частину Я-концепції особистості, яка містить знання, уявлення про професійну діяльність, наявність професійних мотивів, цінностей, інтересів та ставлення до неї. За допомогою виділених критеріїв можна емпірично досліджувати особливості формування професійного Я-образу у студентів, що є перспективою наших майбутніх досліджень.

1. Бернс Р. Что такое Я-концепция [Електронний ресурс]. “Прогресс”. 1986. Режим доступу до ресурсу: <http://psyberlink.flogiston.ru/internet/bits/burns0.htm>.
2. Гуменюк О. Є. Психологія Я-концепції. Тернопіль: Економічна думка, 2004. 186 с.
3. Дмишко О. Психологічні основи формування професійного “Я-образу” у студентів. Освіта регіону. 2013. № 2. С. 283–288.
4. Словік О. М. Типи професійної ідентифікації особистості. Вісник ОНУ імені І. І. Мечникова. 2013. Т. 18. Вип. 2/1. С. 159–161.

ВПЛИВ СІМ'Ї НА ФОРМУВАННЯ ОСОБИСТОСТІ ДІТЕЙ ДОШКІЛЬНОГО ВІКУ

Кобилецька Лілія,

ІІІ курс, Коломийський навчально-науковий інститут.

Науковий керівник – Петрів О.П.,

кандидат психологічних наук, доцент.

Сім'я виступає в ролі як позитивного, так і негативного фактора виховання. Позитивний вплив на особистість дитини полягає в тому, що ніхто, крім найближчих для нього в сім'ї людей – матері, батька, бабусі, дідусі, брата, сестри, не відноситься до дитини краще, не любить його так і не піклується стільки про нього. І разом з тим ніякий інший соціальний інститут не може потенційно нанести стільки шкоди у вихованні дітей, скільки може зробити родина.

У зв'язку з особливою виховною роллю родини виникає питання про те, як зробити так, щоб максимізувати позитивні і звести до мінімуму негативні впливи сім'ї на виховання дитини. Для цього необхідно точно визначити внутрішньосімейні, соціально-психологічні фактори, що мають виховне значення. Головне у вихованні маленької людини – досягнення душевного єднання, моральної зв'язку батьків з дитиною. Батькам у жодному разі не варто пускати процес виховання на самоплив. Саме в родині дитина отримує перший життєвий досвід, робить перші спостереження і вчиться як поводитися в різних ситуаціях. Дуже важливо, щоб те, чого

навчають дитини в сім'ї, підкріплювалося конкретними прикладами, щоб він бачив, що у дорослих теорія не розходиться з практикою.

Дошкільник бачить себе очима близьких дорослих, що його виховують. Якщо оцінки та очікування в сім'ї не відповідають віковим та індивідуальним особливостям дитини, її уявлення про себе здаються спотвореними.

Було простежено розвиток самосвідомості дошкільників залежно від особливостей сімейного виховання. Діти з точним уявленням про себе виховуються в сім'ях, де батьки приділяють їм досить багато часу; позитивно оцінюють їх фізичні та розумові дані, але не вважають рівень їх розвитку вище, ніж у більшості однолітків; прогнозують гарну успішність у школі. Цих дітей часто заохочують, але не подарунками; карають, в основному, відмовою від спілкування. Діти із заниженим уявленням про себе ростуть у сім'ях, в яких з ними не займаються, але вимагають послуху; низько оцінюють, часто дорікають, карають, іноді – при сторонніх; не очікують від них успіхів у школі і значних досягнень у подальшому житті. Від умов виховання в сім'ї залежить адекватне і неадекватна поведінка дитини.

Сім'я дає дитині первинну підготовку до життя, яку школа все-таки не може дати, тому що необхідний безпосередній дотик до світу близьких, які оточують дитину, світом дуже рідним, дуже потрібним, світом, до якого дитина з перших років звикає і з яким рахується. А вже потім народжується невідоме почуття самостійності, яке школа повинна підтримувати. Сім'я завжди була найкращим колективним вихователем, носієм найвищих національних ідеалів.

Виховати дитину здоровою, працелюбною, справжнім громадянином – справа нелегка. Батько і мати несуть відповідальність перед суспільством за виховання дітей, за формування майбутнього громадянина. Процес виховання дітей в сім'ї знаходиться в тісному зв'язку з процесом виховання та навчання підростаючого покоління в школі. Керівна роль, при чому, належить школі, яка повинна функціонувати виховні функції сім'ї в суспільстві.

В сім'ї дитина вперше засвоює норми моралі, навички спільної праці, формуються життєві плани дітей, естетичні ідеали, виховується любов до України.

Батьківщина починається з сім'ї і найважливіші риси та якості громадянина зароджуються в сімейному вихованні, діти – продовження не тільки нашого роду, а й нашого соціального ладу, наших завоювань і благородних намірів. І від того, які духовні цінності візьме від нас молодь, залежатиме майбутнє нашого народу і суспільства.

Отже, батьки – найкращі вихователі, а тому, насамперед, вони відповідають перед власною совістю, народом, державою за виховання своїх дітей. Саме в сім'ї складаються і поступово змінюються ті або інші життєві установки особистості, котрі й визначають сутність її духовності, її моральне обличчя.

1. Бондарчук О. І. Психологія сім'ї: Курс лекцій / Бондарчук О. І. – К.: МАУП, 2001. – 96 с.
2. Кононенко Н. Сім'я як осередок формування культури поведінки / Кононенко Н. // Рідна школа. – 2005. – № 6. – С. 32–34.
3. Репа Н. Виховання духовного світу школярів / Репа Н., Слюсаренко В. – К.: Знання, 1995. – 253 с.
2. Сапронова М. Культура поведінки – категорія моральна / Сапронова М. // Дошкільне виховання. – 2003. – № 10. – С. 8–9.
3. Сухомлинський В. О. Як виховати справжню людину: Вибрані твори / Сухомлинський В. О. – К.: Наукова думка, 1977. – 149 с.

САМОІДЕНТИФІКАЦІЯ ОСОБИСТОСТІ В УРБАНІЗОВАНОМУ ПРОСТОРИ

Ладаняк Лідія,
IV курс, філософський факультет.
Науковий керівник – Гайналь Т.О.,
кандидат філософських наук, доцент.

Для сьогодення загальновідомим фактом є те, що середовище, в якому відбувається становлення індивіда як особистості, має значний вплив на цей процес. Згадане середовище є не лише географічною локацією, а й синтезом когнітивних, емоційних та поведінкових систем людини. Основою підходу, про який йдеться, є не відділення “навколишнього світу” та “світу особистості”, а вивчення їх в єдності, позаяк одне тією чи іншою мірою невідворотно впливає на інше.

Для урбанізованої особистості, якщо допустимо вжити таке поняття, місто як фізична площина не має особливої ваги, оскільки сучасні тенденції розвитку людства та глобалізаційні процеси зробили механізми людської мобільності достатньо спрощеними й загальнодоступними. Проте на противагу цьому, місто як “дім”, звичний і комфортний для індивіда культурний простір, відіграє важливу роль у його житті. Взаємодія людини зі своїм “домом” є життєво важливим фактором щодо індивідуальної і культурної ідентичності, що почуття безпеки. Себто навіть у випадку неконформістської поведінки особистості, вона не випадає із цієї взаємодії, а лише видозмінює її.

Формування самоідентичності особистості відбувається внаслідок диференціації соціальних процесів під впливом соціальних практик та досвіду. Ці процеси надають індивіду можливість визначитися щодо нього самого, інших, фізичного середовища і, таким чином, створити концепцію власного “Я”. Зокрема, Джордж Герберт Мід стверджував, що місця та речі мають особливі сенси для особистості, які поширюються через її взаємодію з іншими людьми чи групами. Ці сенси символізують культурні цінності, норми та очікування, а також персональний досвід кожного, хто ними володіє. Відповідно, модель самоідентифікації, концепція власного “Я” та самореферентність вибудовуються на базі цих символів, засвоєних та інтеріоризованих сенсів [2].

Бурхливі міграційні процеси, що почались у світі ще в XIX столітті, змусили вчених замислитись над змінами, які виникли стосовно самоідентифікації урбанізованої особистості. Еміль Дюркгейм зазначав, що якість людських зв'язків у місті погіршується [1]. Стенлі Мілгрем, розвиваючи цю тезу, вважав, що міське життя перенасичене різного роду стимулами, які зумовлюють перенапруження когнітивних процесів своїх мешканців, що значно ускладнює досягнення особистістю цілісної картини себе. Такий негативний образ урбанізації спричиняє певні упередження під час дослідження міста, нахил на вивчення недоліків його як середовища існування людини [3].

Однак, усвідомивши наявності позитивних аспектів урбанізації, розумієш, що розмаїття урбанізованого соціального середовища надає індивіду значно більший простір для розвитку уявлення про себе та формування власної ідентичності. Оскільки ситуація, за якої відбувається цей процес, сприяє виокремленню та засвоєнню тих ціннісних орієнтацій, що притаманні окремому індивіду, достатньою мірою нівелюючи можливість тиску соціального середовища. Кожен вносить свою частку в суспільний розвиток і розвиток самих міст, а глобалізація та суспільні процеси накладають свій вагомий відбиток на міську ідентичність, яка теж індивідуалізується, даючи змогу кожному місту викристалізувати неповторну ідентичність. Одночасно людина також виступає чинником у міській ідентичності і процеси ці, без сумніву, двосторонні: так, людина впливає на особливий характер міського простору, так і місто стає для неї одним зі способів самоідентифікації у світі. Це вкотре засвідчує, що місто – не лише територіальне й економічне об'єднання, а водночас культурне, духовне та сутнісне.

Підсумовуючи, доходимо висновку, що, безумовно, місто впливає на свідомість людини. Воно сприяє виокремленню індивідуального в контексті соціальної взаємодії різних людей, їх груп та об'єднань. Місто стає простором для різних подій і забезпечує життя відмінних одне від одного осіб, котрі змушені мешкати разом на одній вулиці чи в одному будинку та взаємодіяти між собою. За таким принципом можна розглядати міське середовище як живий організм, що

функціонує злагоджено попри всю очевидну умовність такого об'єднання незнайомих. Отже, міська ідентичність насправді існує і може займати вищу ієрархічну позицію: до прикладу, коли на запитання “хто я такий?” людина дає відповідь через ототожнення себе з міським простором, у якому вона проживає, а не країною, суспільством чи родиною, цим самим вказуючи на вагомість міста як фактора її самоідентифікації.

1. Lukes S. Emile Durkheim [Електронний ресурс] / S. Lukes. – Режим доступу: <https://www.sss.ias.edu/files/pdfs/Lukes-Durkheim.pdf>. – Останній доступ: 2018. – Назва з домашньої сторінки Інтернету.
2. Mead G. H. Mind, Self and Society from the Standpoint of a Social Behaviorist [Електронний ресурс] / G. H. Mead. – Режим доступу: <http://livros01.livrosgratis.com.br/bu000001.pdf>. – Останній доступ: 2018. – Назва з домашньої сторінки Інтернету.
3. Milgram S. Behavioral Study of Obedience [Електронний ресурс] / S. Milgram. – Режим доступу: <https://www.birdvilleschools.net/cms/lib/TX01000797/Centricity/Domain/1013/AP%20Psychology/milgram.pdf>. – Останній доступ: 2018. – Назва з домашньої сторінки Інтернету.

ХУДОЖНЬО-ТЕАТРАЛЬНІ СТРАТЕГІЇ ПОВЕДІНКИ ЯК ЧИННИК СОЦІАЛЬНОГО КОНСТРУЮВАННЯ ЖИТТЄЗДАТНОСТІ ГЛЯДАЧА

Маруняк Юлія,
І курс ОР “магістр”, філософський факультет.
Науковий керівник – Литвин-Кіндратюк С.Д.,
кандидат психологічних наук, доцент.

Життєздатність особистості в умовах соціальних змін, фрагментації суспільного життя є важливим ресурсом особистісного та людського розвитку, оскільки дозволяє зменшувати її вразливість до ризиків, критичних ситуацій, труднощів військового стану тощо. В сучасних психологічних дослідженнях цей феномен трактується переважно як особистісна риса або здібність, натомість соціальні та соціально-психологічні чинники становлення життєздатності враховуються ще недостатньо. У цьому плані плідною методологією слід вважати соціальний конструкціонізм, що націлює дослідника на розширення діапазону пошуку форм побутування життєздатності, зокрема тих, які реалізуються в умовах культурно-театрального середовища.

Сьогодні в галузі психології мистецтва дедалі помітнішим стає внесок соціальної психології мистецтва. На цьому терені розробляються як загальні проблеми мистецької соціалізації та естетичного розвитку особистості, так і питання художньо-театральної комунікації. У праці “Психологія мистецтва” Л. Виготський трактує прагнення людини до взаємодії з творами мистецтва як необхідну (особливу) форму соціалізації світу його почуттів [1]. З-поміж видів мистецтва одним з найдавніших є театр. Він є синтетичним видом мистецтва, оскільки його “клітинкою” виступає цілісний багатомірний феномен – театральне дійство. На думку О. Клековкіна, театр – це насамперед мистецтво, що дозволяє конструювати елементи сакральності та міфологічності в процесі гри засобами художнього образу [3]. Вважається, що соціально-психологічний аналіз театрального дійства має здійснюватися насамперед з врахуванням специфіки акторської гри і роботи режисера, попри значну активність глядача в художній комунікації. Із соціально-психологічного боку сенс театрального дійства полягає в передачі глибокого змісту твору, здійсненні комунікативно-рефлексивного, регулятивного та катарсичного впливу на глядача [4].

У нашому дослідженні особливу увагу надаємо вивченню поведінки театрального глядача, оскільки суб'єктні її форми у просторі театральної комунікації причетні до розвитку життєздатності особистості в повсякденному житті. Залежно від низки нюансів, зокрема якості акторської гри, драматичності кульмінаційного моменту, у глядачів на підсвідомому рівні відбуваються процеси ідентифікації та співпереживання з образом героїв. Щоб зрозуміти, яким чином конструюються художньо-театральні стратегії поведінки особистості звернімося до аналізу її естетичного досвіду, естетичних потреб, художньо-естетичних смаків, естетичної насолоди і сприйняття.

У процесі пілотажного дослідження, яке проводилось у формі інтерв'ю з глядачами Коломийського академічного обласного українського драматичного театру ім. І. Озаркевича, було виявлено, що більшість опитаних орієнтовані на отримання естетичної насолоди, “відчуття єднання з таким близьким образом героя” (50 відсотків респондентів) та досвіду мистецької комунікації. Припускаємо, що у процесі театральної комунікації має місце інтеграція цих феноменів у вигляді мистецько-театральної компетентності. Її стрижнем слід вважати художньо-театральні стратегії поведінки. Завдяки індивідуалізованому характеру останні стають основою розвитку життєздатності особистості у просторі театрального дійства.

Сучасні соціально-психологічні дослідження компетентності (І. Єрмаков) [2] дозволяють виокремити художньо-естетичну компетентність особистості на повсякденному та професійному рівнях. Вона включає чотири основні складові: 1) художньо-естетична поведінка; 2) художньо-естетичні цінності та мотиви; 3) естетичне споглядання та художня перцепція у контексті модерного чи постмодерного світосприймання; 4) художньо-мистецька самоактуалізація [5]. Вважаємо, що структура художньо-естетичної компетентності театрального глядача відповідає згаданій структурі, проте має свої особливості. Так, у цій структурі важлива роль належить розвитку естетичної театральної потреби та інтересу до театру, досвіду комунікації у театральному середовищі.

Таким чином, саме стратегії художньо-театральної поведінки стають стрижнем, який інтегрує цю структуру. Вони не лише опираються на рівень розвитку естетичного смаку особистості, а й гармонізують зазначений вид компетентності зі структурою її мистецького досвіду, життєвою компетентністю загалом, що надає театральній комунікації життєзберігаючого змісту.

1. Выготский Л. С. Психология искусства. Анализ эстетической реакции. Москва: Лабиринт, 1997. 416 с.
2. Єрмаков І. Г. Природа компетентності. Життєва компетентність особистості: науково-метод. посібник / за ред. Л. В. Сохань, І. Г. Єрмакова, Г. М. Несен. Київ: Богдан, 2003. С. 101–113.
3. Клековкін О. Ю. “Природа почуттів” у театральній культурі ХІХ століття. Культурно-мистецьке середовище: творчість та технології: матеріали Одинадцятій міжн. наук.-творчої конф., м. Київ, 12 квітня 2018 р. / за заг. ред. К. І. Станіславської. Київ: НАКККіМ, 2018. С. 8–11.
4. Кремешна Т. І. Театр як засіб впливу на культурне та соціальне становлення особистості. Молодь і ринок, 2012. № 5. С. 102–105.
5. Литвин-Кіндратюк С. Д. Естетична компетентність та ритуально-побутова поведінка особистості // Сборник научных трудов SWORLD. 2013. Вып. 4. Том 25. С. 75–84.

ЛЮБОВ У ТВОРЧОСТІ С. ЖАДАНА ТА Ю. ІЗДРИКА: АКСІОЛОГІЧНИЙ АСПЕКТ

Мостова Валерія,
ІV курс, філософський факультет.
Науковий керівник – Радченко О.Б.,
кандидат філософських наук, доцент.

Любов як особисте глибинне почуття водночас відображає і “духовний клімат” історичної епохи та морально-аксіологічний стан суспільства. Сучасне людство опирається на колосальні історико-літературні матеріали щодо філософування про любов. Кожна епоха прагне знайти особливе осмислення, створити свій образ любові. Предметом цього дослідження є аксіологічний аспект любові у творчості Сергія Жадана й Юрія Іздрика. Ці письменники належать до сучасної української літератури постмодерну. Твори С. Жадана й Ю. Іздрика виявляють сюжетні лінії любові як сенсоутворювального начала у житті жінки і чоловіка, сміливо розглядають це почуття у глибоких зануреннях розуму та ірраціонального з позиції автора-чоловіка. Досліджуючи ставлення С. Жадана до кохання та людських взаємин й специфіку виклику любові у творах Ю. Іздрика, треба відмітити, що опис почуття любові, ілюстрація можливих взаємодій у фокусі любові у цих українських письменників різні.

Так, поетичні та прозові твори С. Жадана помітно віддзеркалюють посттоталітарну, пострадянську свідомість на теренах вже незалежної України. Такий підхід, як відображення

рудиментів аксіологічно-об'єктної свідомості людини тоталітарного суспільства є досить помітним та знаковим явищем в українській літературі. Любов у С. Жадана яскраво передається відчуттями, почуттями 20-річного чоловіка. Але разом із цим кохання постає і річчю передусім духовною, метафізичною. Усе у світі закономірно: після великої пристрасті приходить безмежне розчарування, після виснажливих пошуків – омріяна винагорода. Його кохання – стихійна істина, що відкривається лише обраним. Наведемо приклад: “Закохані моєї країни добивають одне одного своєю любов'ю, вони не здатні обмежитись любовними стосунками, їм і секс як такий не цікавий, під час сексу вони виривають один одному язика і видавлюють очі, розрубують тіла коханих важкими важкими різницькими сокирами, підливають отруту в спільний алкоголь, тому що померти вони мають лише разом, бо вони кохають одне одного і жити одне без одного просто не зможуть” [1, с.104]. Підсумовуючи вищесказане, можна стверджувати, що у творчості С. Жадана ми чітко простежуємо аксіологічні риси, тобто любов у нього – це найвища цінність, цінність, до якої потрібно йти і добиватися сенсу у самих почуттях. Любов у нього не просто поняття, а шлях, йдучи яким ми можемо переступити зло і дійти до суті добра.

Ю. Іздрик своєрідно актуалізує проблематику коду Любові у практиці постмодерністського письма, що апелює до особливої фрагментарної організації світу митців, образної структури, поствербального шизофренічного письма, активного звернення до тілесно-сексуальних сюжетів. Його твори мають беззаперечний чуттєво-емоційний вплив на реципієнтів та позначені як вербальними, так і візуальними експериментами. Своїми творами автор провокує до розмірковувань про природу Жінки і Чоловіка та конструювання ними простору (ір)реальності.

У текстах Ю. Іздрика спостерігаємо певні одержимості героїв, для яких любов стала способом буття, можливістю бажаної самотності, болю, страху як самонапоєння, самозадивлення, самозалюблення, самоусвідомлення, наприклад: “... Страх – єдине, що потребує самотності, бо тоді він і є найбільшим страхом самотності... проникати в твоє тіло – це все одно, що занурюватися в сніги, у воду, в землю, в листя. Я боюся цього занурення так само сильно, як бажаю. Під листям сховані черви, під снігом ростуть квіти, у воді чигає велетенська риба... На біса ж ти мені здалася кохана? Чи, коли говорю я до тебе, ти достеменно і направду є?” [2, с.133].

Отже, зазначимо, що дослідження любові у площині сучасного художнього дискурсу українського постмодерну повсякчас різні. Аналізуючи твори С. Жадана і Ю. Іздрика ми побачили, що в окресленні любові для С. Жадана притаманне одночасне різновекторне тяжіння ліричного героя до індивідуалізації та космополітизації, створення свого метасвіту творчого слова. Аналізовані художні тексти Ю. Іздрика, у свою чергу, засвідчують невичерпний стилістичний потенціал художнього світу митця як засобу передавання інформації. Його герої утікають в любов. Вони деструктують себе саме любов'ю, від якої залежать і якою мучаться, щоби щоразу вмирати й перероджуватися, ставати іншими. Любов людини до людини – це той шлях, де стираються всі грані і всі межі, які вирізняють людей за тією чи іншою належністю. Позиція любові до людини не суперечить жодній культурі, жодній релігії, жодній конфесії аж до окремої особистості. Тому цінність любові в суспільних відносинах та висвітлення її як особистісної цінності набуває актуальності затиш зрушувальних процесів, які відбуваються у світі, в житті окремої особистості.

1. Жадан С. Новорічне [Електронний ресурс] / С. Жадан. – Режим доступу: <http://tsn.ua/analitika/povorichne.html>.
2. Іздрик Ю. Р. 3:1. Острів КРК. Воцтек. Подвійний Леон / Ю. Р. Іздрик. – Харків: Книжковий клуб “Клуб сімейного дозвілля”, 2009. – 320 с.
3. Тофтун М. Г. Етика та естетика / М. Г. Тофтун. – К.: Академія, 2011. – 268 с.
4. Харчук Р. Любов проти системи (Юрій Андрухович, Сергій Жадан, Любка Дереш. Трициліндровий двигун любові) / Р. Харчук // Альманах “ЛітАкцент”. – К.: Темпора, 2008. – Вип. 1. – С. 251–253.

ПСИХОЛОГІЧНІ ДЕТЕРМІНАНТИ СТРЕСОСТІЙКОСТІ ЖІНОК СЕРЕДНЬОЇ ДОРОСЛОСТІ З ІШЕМІЧНОЮ ХВОРОБОЮ СЕРЦЯ

Олійник Мар'яна,
І курс ОР “магістр”, філософський факультет.
Науковий керівник – Кулеша-Любінець М.М.,
кандидат психологічних наук, доцент.

Упордовж минулих десятиліть в економічно розвинених країнах збільшується кількість хворих з набутою патологією серцево-судинної системи. Актуальність проблеми ішемічної хвороби серця обумовлена тим, що ця хвороба досить широко поширена і є основною причиною смертності та хронічної серцевої недостатності.

Ішемічна хвороба серця (ІХС) – захворювання, що виникає внаслідок абсолютного або відносного порушення кровопостачання міокарда через ураження коронарних артерій серця [2].

За даними статистики, у світі кількість жінок, хворих на ІХС, становить 5,0–7,0% у віці 45–64 роки і 10,0–12,0% у віці 65–84 роки. В Україні, за офіційною статистикою, поширеність ІХС серед дорослого населення становить близько 9,0%, з них 12,86% серед чоловіків і 9,0% серед жінок працездатного віку [2].

Дослідженням психологічних особливостей хворих з ІХС займалися такі вчені, як Корнацький В.М., Гасюк М.Б., Кулеша-Любінець М.М., Ланг Г.Ф., Лейн Л.Ю., М'ясников А.Л., Перетяцько Л.Г., Сердюк О.І., Сидоренко Г.І. та інші. Як зазначають дослідники, причинами ішемічної хвороби серця є [3]: спадкова схильність; схильність до підвищеного артеріального тиску; неправильне харчування, наслідком якого є надлишок холестерину в крові; тютюнопаління; зловживання спиртними напоями; хронічний стрес і постійне нервово перенапруження; малорухливий спосіб життя, що приводить до ожиріння і гіподинамії.

Люди, які страждають від ІХС, перебувають у постійній стресовій ситуації. Стрес, як вроджена реакція організму на навколишнє середовище, є свідомою, емоційною або фізіологічною реакцією людини на подразники, труднощі та небезпеку, що є у нашому житті [1].

Стійкість особистості до дії стресогенних факторів особистості має багаторівневу детермінацію і зумовлена як характеристиками навколишнього середовища, так і особистісними характеристиками.

Виділяють такі чинники, які сприяють стресостійкості: а) досвід розв'язання подібних проблем у минулому і позитивний прогноз на майбутнє; б) схвалення діяльності з боку соціального оточення; в) індивідуально-психологічні особливості; г) задоволення професійною діяльністю; д) позитивний емоційний фон; е) наявність функціональних можливостей [3].

Водночас, слід назвати чинники, що негативно впливають на стійкість особистості до дії стресогенних факторів: а) емоційно-когнітивні фактори; б) надмірний вплив стресогенних, психогенних чи фізичних факторів, що перевищують адаптаційні можливості людини; в) велика тривалість стресогенного впливу, що призводить до виснаження адаптивних можливостей організму; г) індивідуально-психологічні особливості (низький рівень емоційної стабільності, врівноваженості, високий рівень невротизації, подразливості, особистісної та ситуативної тривожності) [3].

Отже, детермінантами стресостійкості є всі структурні компоненти особистості: спрямованість, досвід, психічні процеси, нейродинаміка, темперамент, характер, здібності.

Стресостійкість забезпечує високу ефективність діяльності і зберігає здоров'я людини [1]. Як показали дослідження Кулеші-Любінець М.М., особи періоду дорослості з ІХС у складних стресових ситуаціях найчастіше прагнуть повністю контролювати свою поведінку, стримуючи істинні емоції, часто є пасивними в подоланні життєвих труднощів та потребують значної соціальної підтримки [4].

Для подальшого дослідження ми розробили анкетування та підбрали ряд психодіагностичних методик: Бостонський тест на стресостійкість, тест на самооцінку стресостійкості особистості С. Коухен і Г. Вілліансона, опитувальник на визначення емоційної стійкості та відчуття тривоги В.Л. Марішук, Ю.Я. Кісельов, опитувальник стиль саморегуляції поведінки В.І. Моросанової.

Для визначення рівня стресостійкості ми проводили дослідження на базі Івано-Франківської центральної міської клінічної лікарні та Івано-Франківського обласного кардіологічного диспансеру. В дослідженні брали участь 30 жінок середньої дорослості з ІХС. Середній вік досліджуваних становить 50 років.

Нами з'ясовано, що 37% жінок відчувають свою розгубленість та безсилість перед обставинами. Потребу в підтримці близької людини мають усі опитувані. Також вдалося з'ясувати як саме досліджувані долають стреси: більшість опитаних знижують напругу за допомогою спілкування із приємними людьми (36%), підвищенням настрою (33%), прогулянці на свіжому повітрі (17%). Ще частина (14%) відповіли, що “заїдають” стрес та намагаються заснути.

Більшість опитаних жінок із ІХС вважають, що захворювання виникло на основі байдужості до власного здоров'я (39%), відсутності вчасного звернення до фахівця (32%), недовірі лікарям та іншим фахівцям (психологам, фармацевтам та ін.) (23%), психотравмуючої ситуації (6%).

Зокрема було виявлено, що половина опитаних жінок з ІХС мають підвищений рівень стресу, а відтак занижений рівень стресостійкості, тобто стресові ситуації значним чином впливають на життя, і людина їм не чинить опору. У третини опитаних жінок з ІХС стресостійкість знаходиться в межах норми.

Також ми дослідили рівень самооцінки стресостійкості хворих на ішемічну хворобу серця. А саме: у половини жінок середній рівень стресостійкості, у третини жінок – вище за середній рівень, в частини жінок – високий рівень стресостійкості.

Таким чином, у ході нашого дослідження було з'ясовано, що у жінок середньої дорослості з ІХС, які перебувають на стаціонарі Івано-Франківського обласного кардіологічного диспансеру, підвищений рівень стресу та середній рівень стресостійкості.

Перспективи подальших досліджень ми бачимо у поглибленому вивченні детермінантів стресостійкості та розробленні корекційно-профілактичної програми щодо підвищення рівня стресостійкості у жінок середньої дорослості з ІХС.

1. Апчел В. Я. Стресс и стрессоустойчивость человека / В. Я. Апчел, В. Н. Цыган. – Санкт-Петербург, 1999. – 86 с.
2. Корнацький В. М. Хвороби системи кровообігу і психічне здоров'я / В. М. Корнацький, В. І. Клименко – К.: Інститут кардіології, 2009. – 176 с.
3. Корольчук В. М. Психологічні детермінанти стійкості особистості до дії стресогенних факторів / В. М. Корольчук // Проблеми екстремальної та кризової психології. – 2013. – Вип. 14 (1). – С. 152–161.
4. Кулеша-Любінець М. М. Особливості копінг-стратегій в осіб з ішемічною хворобою серця / М. М. Кулеша-Любінець // Збірник наукових праць: психологія. Вип. 21. – Івано-Франківськ, 2016. – С.134–141.

ВІДПОВІДАЛЬНІСТЬ ОСОБИСТОСТІ У ФІЛОСОФСЬКОМУ ПЕРСОНАЛІЗМІ КАРОЛЯ ВОЙТИЛИ

Онищук Надія,
IV курс, філософський факультет.
Науковий керівник – Дойчик М.В.,
кандидат філософських наук, доцент.

Питання відповідальності дуже гостро постає у сучасному суспільстві. В наш час стає звичною ситуація, коли людина або не вміє або не хоче брати відповідальність за своє життя, за свої вчинки, звинувачуючи у своїх помилках суспільство, державу, систему. Таким чином, людина визнається лише об'єктом, детермінованою цими чинниками, з подальшою можливістю виправдання власної безвідповідальності за своє життя. І це, на жаль, стає дуже зручною життєвою позицією для багатьох.

Спостерігаючи за тим, що відбувається в сучасному світі, переконаєшся, що питання цінності, гідності людського життя, відповідальності за нього не тільки не втрачає актуальності, а й набуває ще більшої гостроти. Саме на це звертає увагу видатний філософ і церковний діяч

XX ст. Кароль Войтила, адже питання відповідальності в його розумінні нерозривно пов'язане з гідністю людської особи.

Попри давні відомі дошкульні нещастя та проблеми: злидні, голод, ендемічні хвороби, насильство та війни – сьогодні з'являються нові, які набирають досі ще не знаних форм і тривожних розмірів [2, п.3]. Серед таких новітніх проблем Кароль Войтила виділяє такі: все, що зазіхає на життя (вбивства, геноцид, зігнання плоду, евтаназія і добровільні самогубства); все, що порушує цілість людської особи (покалічення, тортури тіла і душі, психічний тиск); усе, що принижує людську гідність (нелюдські умови життя, самочинні арешти, депортації, невільництво, проституція, торгівля жінками і дітьми, а також немилосердні умови праці, коли до робітників ставляться як до звичайного знаряддя задля зиску, а не як до вільної відповідальної особи – всі вчинки й заняття такого роду є ганебними). Ці проблеми “отруюють людську цивілізацію, завдаючи більшої ганьби кривдникам, аніж покритвдженим, вони є найбільшим безчестям Творцю” [4, п.27].

Незважаючи на те, що людство досягло значних висот у науці, техніці і технологіях, жодна з таких проблем не зникає, а навпаки, поглиблюється та поширюється. Все це через те, що люди занедбують просту і вічну істину – життя є найвищою цінністю і кожна людина має гідність та право на життя.

Із цього приводу Кароль Войтила пише: “Глибоке занепокоєння викликає те, що громадська думка значною мірою виправдовує злочин проти життя, посилаючись на закон про особисту свободу, і під цим приводом домагається для таких злочинів не тільки безкарності, а й прямого схвалення державою, аби мати змогу чинити їх цілком вільно й навіть користуючись безкоштовною допомогою системи охорони здоров'я. Все це негативно впливає на світогляд та стосунки людей. Ознакою моральної кризи є те, що законодавство багатьох держав, нехтуючи навіть головними засадами своїх конституцій, не тільки не карає діяльності, скерованої проти життя, але прямо легалізує її. Вчинки, що колись одностайно визнавалися за злочин і... вважалися неприпустимими, поступово здобувають суспільне схвалення. Навіть медицина, яка за своїм означенням має служити охороні життя й опікуватися ним, дедалі частіше стає інструментом дій, спрямованих проти людини, і тим самим спотворює своє лице, заперечує сама себе й ображає гідність фахівців” [2, п.4].

У такому культурно-правовому контексті предметом хибних і примарних рішень з метою втілення суперечливих істин та примарних благ стають важливі демографічні, суспільні та родинні проблеми, що ними занепокоєно багато народів світу, які потребують відповідальної та дійової реакції з боку національних і міжнародних спільнот [2, п.4].

Величезний поступ біології та медицини, що йде в ногу з дивовижним розвитком технологій, створив сьогодні нові можливості та нову відповідальність відносно горизонтів людського життя: сьогодні людина спроможна не тільки “спостерігати” людське життя, але й “маніпулювати” ним від його початку і на перших стадіях розвитку. Така нігілістична культура життя є виявом цілковито індивідуалістичного розуміння свободи; вона остаточно стає сваволею “сильніших” і спрямовується проти слабших, приречених на загибель [3, с. 85].

Коли, у свою чергу, ми намагаємося віднайти позитивне рішення подібних проблем, то приходимо, врешті-решт, до висновку, що єдиною та беззаперечною протилежністю такого безвідповідального та споживацького ставлення до життя є любов.

Любов – єдиний відомий рецепт та безперечна протилежність будь-яким спробам використання особи в ролі засобу або знаряддя досягнення певних цілей. Любов у людських взаєминах не є чимось готовим. Це належне, до якого люди мусять підтягнути свою поведінку, якщо хочуть безпеки, щастя, миру, впевненості у завтрашньому дні. Любов неодмінно передбачає відповідальне ставлення не тільки до себе, а й до іншого, покликана утвердити цінність життя кожної людської особи. Хоч у зв'язку зі своєю місією та відповідальністю усі люди покликані до того, щоб визнати гідність кожної людської особи, захистити її право на життя, все ж-таки це завдання особливим чином лежить на батьках, вихователях, працівниках служби здоров'я та особах, у руках яких знаходиться економічна та політична влада [1, с.13].

Отже, попри загальний розвиток науки, техніки і суспільства загалом, необхідною умовою подальшого успішного розвитку є вирішення проблем, які постають наслідком споживацького ставлення до природи та людини. Лише любов до життя, зокрема життя ближнього та

загострене почуття відповідальності за свої вчинки можуть спрямувати людину на вірний шлях вирішення тих проблем, які постали як наслідок забуття вічних духовних істин.

1. Войтила К. Любов і відповідальність / пер. Г. Криштал. – Львів: Місіонер, 2000. – 252 с.
2. Іван Павло II “Євангеліє життя” / пер. К. Демчук, В. Паскевич, В. Дивнич; ред. д-р теології о. Софрон Мудрий, ЧСВВ. – Львів: Місіонер, 2005. – 66 с.
3. Покликання і місія мирян. Післясинодальне апостольське повчання Святішого Отця Івана Павла II. – Львів: Місіонер, 1998. – 156 с.
4. II Ватиканський Собор, душпаств. конст. “Про Церкву в сучасному світі” // Радість і Надія. – 2012. – № 2. – С. 8–11.

ТВОРЧИЙ ПОТЕНЦІАЛ Г.С. СКОВОРОДИ В УКРАЇНСЬКОМУ КУЛЬТУРНОМУ ПРОСТОРИ (ДО 295-РІЧЧЯ З ДНЯ НАРОДЖЕННЯ)

Пятківська Світлана,
II курс, Навчально-науковий інститут культури і мистецтв.
Науковий керівник – Новосад М.Г.,
кандидат мистецтвознавства, доцент.

Свій багатогранний талант, який розвивався в умовах епохи Просвітництва і стильового переходу мистецтва від канонів бароко і рококо до класицизму, Г. Сковорода використовував у всіх основних сферах української культури, серйозно вплинувши на її подальший розвиток. Окреслити значущість творчого доробку Сковороди з перспективи сьогодення і є метою нашої публікації.

Як “класичний” виразник гуманістичного характеру української філософії, Сковорода шукав шляхи, які могли б привести кожную людину до щастя. Особливо цінними сьогодні є думки “українського Сократа” про особу як самобутній мікрокосмос, яка здатна віднайти щастя лише за умови розбудови свого життя навколо власних природних нахилів і покликання. Мислитель радив кожному залишатись “при своїм” серці, бути “собі столицею”, жити вільним життям, уникаючи “пасток світу”. Актуальними залишаються міркування філософа про основні корені соціального зла, які він вбачав у сріболобстві, порушенні християнських настанов, праці людей не на своїм місці.

Видатний любомудр посилив звучання української філософії, примножив унікальне явище в українській культурі, яке увійшло під назвою “філософія серця”, вніс вагомий вклад у світову філософію, стверджуючи ідеї гідності та свободи особи [3, с.5].

У творах Сковороди помітні “паростки” української літературної мови, яку він насичував живомовними елементами народної говірної культури. Пісні, вірші, байки і живе слово митця були популярними серед народу, їх поширенню сприяли кобзарі та лірники. Сковорода додав українській мові експресії, пристрасності, певного стилістичного забарвлення, патетики і сатиричності, розвиваючи, зокрема, її веселий, доброзичливо-грайливий характер. Також він збагатив українську мову доречними зворотами з інших мов [4, с.109].

Вперше за багатомісячну історію Г.Сковорода увів своїми творами в українську літературу самобутні образи простих українців, ставши на бік знедоленого рідного народу. В такий спосіб видатний просвітник підготував ґрунт для подальшого розвитку української художньої літератури, багато в чому визначивши її характер і спрямування.

Сковорода як прекрасний музикант, співак і композитор, який мав “особливу схильність і смак до ароматичного типу музики” (М. Ковалинський), незмінно насичував свої твори-притчі текстами пісень різного змісту, з любов’ю описував хорівий спів, створив багато пісень у віршах, став автором цілих духовних концертів [1, с.35]. У музичній творчості Сковороди відбився процес формування української пісні-романсу на основі побутуючих тоді кантів, псалмів та української народної музики.

Мислитель виступав за використання музики у педагогічній діяльності. Значущість пісенної творчості Сковороди – у спробі донести через музику людям важливі морально-етичні ідеї,

виховати у них естетичний смак, розвинути “глибину душевну” [3, с.55]. Він пропагував зближення професійного мистецтва з народною музикою, закликав творити оригінальні мелодії в душі і характері народних пісень – задум, який реалізують сьогодні і сучасні популярні виконавці.

Сковорода висловив чимало цікавих думок про природу образотворчого мистецтва і його відношення до дійсності. Митець підкреслював важливість у композиціях живопису і архітектури не лише довершеності зовнішньої форми, але й схованих за ними рисунку, плану художника, пропорційності. Він вважав, що у мистецтві, як і у житті, треба “дошукуватися голови”, тобто суті, смислу [2, с.194].

Сковорода закликав митців наслідувати природу як невичерпне джерело тем, ідей та образів, школи гармонії. Культурний діяч наголошував, що мистецтво має підпорядковуватись життю, повинно допомагати людям краще осягнути його красу, зрозуміти свою спорідненість із природою. Таким чином, думки Сковороди є важливою теоретичною базою реалістичного мистецтва.

Важливим є внесок Сковороди у символізм і алегоризм образотворчого мистецтва. У символах мислитель вбачав шлях до розкриття сутності світу, до пізнання людиною самої себе. Не випадково його творчість і сьогодні впливає на різні жанри образотворчого мистецтва, зокрема на розвиток української гравюри.

Думки Сковороди, пройняті духом виховних традицій українського народу, вплинули на становлення української національної етнопедагогіки [3, с.42]. Особливу значущість зберігають міркування мислителя про природу і батьків як найкращих вихователів дитини. Насичуючи українську народну педагогіку компонентами родинознавства та батьківської педагогіки, він стверджував, що “правильне виховання криється в природі самого народу, як вогонь і світло в кремені”. Сковорода засуджував штучне, зовнішнє, формальне виховання, відірване від рідного народного ґрунту і природного нахилу дитини.

Важливим засобом “виховання серця” людини і її освіти мислитель вважав “споріднену” працю. Зберігає неабиякий потенціал заклик Сковороди стверджувати чесноти особи засобами народної і християнської моралі.

Навчально-виховні відкриття Сковороди знайшли підтримку і дальший розвиток у творах педагогів наступних поколінь і зберігають цінність і сьогодні, а тому повинні враховуватись при розбудові національної школи.

Про значущість і вагу творчого доробку Сковороди свідчить те, що 250-річчя від дня його народження (1972 р.) за рішенням ЮНЕСКО відзначали 134 країни світу. Безперечно, ще більший відгук матиме святкування 300-ліття українського генія. Як бачимо, людство продовжує розвивати творчі здобутки Сковороди, які демонструють неабиякий потенціал і сьогодні.

1. Григорій Сковорода. Полное собрание сочинений: в 2 т. Т. 1: Трактаты и диалоги. – К.: Богуславкнига, 2011. – 432 с.
2. Григорій Сковорода – 250. Матеріали про відзначення 250-річчя з дня народження. – К.: Наукова думка, 1975. – 255 с.
2. Григорій Сковорода і сучасність. Тези доповідей науково-практичної конференції, присвяченої 270-річчю від дня народження Григорія Сковороди (м. Івано-Франківськ, 8 грудня 1992 р.). – Івано-Франківськ, 1993. – 80 с.
3. Сковорода Григорій: Дослідження, розвідки, матеріали: Збірник наукових праць. – К.: Наукова думка, 1992. – 382 с.

ПОЛІТИЧНА ОСВІЧЕНІСТЬ УКРАЇНСЬКОЇ МОЛОДІ

Соломон Марія,
ІІІ курс, філософський факультет.
Науковий керівник – Кучера І.В.,
кандидат історичних наук, доцент.

Протиріччя та конфлікти перехідного стану українського суспільства, поширення нових політичних цінностей створюють реальну загрозу для світогляду молодої людини. Досліджувати молоде покоління – це спроба зазирнути у найближче майбутнє.

Актуальність теми визначається гостротою, якої набуває проблема браку політичних знань та компетентності молоді. Політична освіта може стати додатковим засобом засвоєння демократичних цінностей, норм, моделей поведінки. У політичній сфері молодь здатна здійснити значну підтримку новообраного політичного курсу та реформ. Саме тому дуже важливо залучати молодь до політичного життя країни.

Молодіжному аспектові політичної активності присвячені дослідження В. Бебика, М. Головатого, В. Драговця, Є. Красова, С. Рябова, А. Похресника, О. Корнієвського, О. Петрунькова, Ф. Шереги, В. Щегорцова, В. Якушика та ін.

Проблема досліджуваної теми полягає у тому, що молодь має бути найактивнішою верствою населення і брати активну участь в політичному житті суспільства, проте наразі українська молодь майже не цікавиться політикою.

Політична освіта – це надання людям знань про їхні права і свободи, способи й механізми їх здійснення і захисту, про влаштування суспільства й інститутів публічного урядування, процедури їхнього функціонування і способи впливу на них; це формування вміння і бажання людей ідентифікувати громадські інтереси й домагатися їх задоволення [2].

Для студентської молоді потужним засобом тут може слугувати молодіжне самоврядування, діяльність громадських молодіжних організацій. Основною лінією системи політичної освіти та виховання є її узгодженість з політичними реаліями. В сучасних умовах вона спрямована на побудову освітнього процесу із урахуванням цінностей Європейського союзу.

Як наслідок, вміннями молодих громадян мають стати: визначення власної позиції у соціальній структурі суспільства; аналіз шляхів реалізації соціальних потреб та інтересів у політичній сфері; усвідомлена участь у виборчому процесі України; формування власної політичної позиції на основі усвідомлення власних потреб та інтересів; протистояти маніпулятивним впливам на політичну свідомість громадян.

Згідно з даними дослідника О. Петрунько, причинами відчуження молоді від політичної активності є індивідуально-психологічні особливості, небажання брати на себе відповідальність, наявність інших планів, інтересів, зневіра студентської молоді у можливостях свого впливу на владу та політичну ситуацію в країні, розчаруванням у певних лідерах та ідеях, негативне ставлення до політики взагалі [1, с. 98–101].

Фактом є і те, що для більшості молоді політико-економічна сфера здається чимось “недосяжним”, адже її не можна безпосередньо відчувати і вплинути на неї.

Іншою причиною є особливість сприймання політичних новин, коментарів як розважальної інформації, а не до важливої сторони життя. Крім того, більшості політика видається “брудною” справою для ледачих, примітивних людей. Таке розчарування призводить до зниження інтересу та негативізму як домінуючого модального ставлення до політики. Особливістю також є гендерні відмінності. Серед громадян із низьким рівнем інтересу до політики дівчат майже втричі більше, ніж юнаків.

Але не все так погано, українська молодь значно активізувалася за останні роки. Все частіше можна зустріти молодіжних представників у громадських організаціях, політичних рухах, культурних ініціативах. Якщо ще у 2012–2013 роки про волонтерство серед молоді майже ніхто не знав і не цікавився, то за останній рік багато молодих людей змогли реалізувати себе у різноманітних волонтерських ініціативах.

Результати дослідження неурядової організації Youth Center of Parliamentarism 2017 року щодо рівня політичної участі та освіченості молодих українців вказують на те, що політично активними є тільки 27,2%. Це є свідченням політичної та соціальної апатії даної соціальної групи, що негативно відображається на громадсько-політичній активності. Як результат молодь не бере участі в управлінні державними справами, що гарантовано Конституцією, тому рішення в державі приймаються без урахування потреб молоді.

Активна частина молоді (27,2%) свою активність проявляє шляхом участі у виборах (43,6%), членстві політичних партій (34,9%) та громадських організацій (13,5%). Цей факт ілюструє необхідність просвітництва молоді та стимулювання її до громадсько-політичної участі в житті держави [4].

За результатами дослідження “Українське покоління Z: цінності та орієнтири”, яке провели Центр “Нова Європа” та Фонд ім. Фрідріха Еберта спільно із соціологічною компанією

GfK Ukraine лише 10% молодих людей цікавляться політикою. Про цілковиту недовіру до українських політиків заявили 49% опитаних, тільки 34% з них беруть участь у виборах.

“Нема сенсу голосувати, вони все одно поставлять кого треба і перекрутять голоси так, як їм вигідно. У нас абсолютно нема уряду, нема правоохоронних органів” – твердить опитана молодь [3].

Сьогоднішній бар’єр для молоді – відсутність чесної політичної системи, заангажованість певних громадських діячів. Внаслідок цього багато молодих українців не довіряють політичним партіям, окремим громадським організаціям, а тому змушені шукати інших можливостей і часто роблять для себе висновок, що зможуть повноцінно реалізуватися лише за кордоном.

Молодь, особливо та, яка вже була цільовою аудиторією багатьох молодіжних програм та проектів громадських організацій, розуміє – громадянське суспільство залежить від активних людей. І саме серед такої молоді треба шукати майбутніх лідерів.

Саме тому, потрібно починати з освіти (у т.ч. і неформальної), конструювати і вкладати в майбутнє, підіймати рівень політичної культури молоді, піклуватися про якість громадської активності, а не про кількість організацій та партій, не боятися брати на себе відповідальність, інвестувати в молодь, адже це свіжі ідеї та нові підходи.

1. Петрунько О. В. Мотиви відчуження сучасної молоді України від активної політичної діяльності / Петрунько О. В. // Педагогіка і психологія. – 1996. – № 1. – С. 98–101.
2. Рябов С. Г. Політична освіта в Україні: проблеми та перспективи розвитку [Електронний ресурс] / С. Г. Рябов // Київ. – 2005. – Режим доступу до ресурсу: <http://parlament.org.ua/2005/04/07/political-education-problems-prospects>. – Назва з екрана. – Дата перегляду: 10.03.2018.
2. GfK Ukraine: Українське покоління Z: цінності та орієнтири [Електронний ресурс] / GfK Ukraine // Київ. – 2017. – Режим доступу до ресурсу: http://neweurope.org.ua/wp-content/uploads/2017/11/Ukr_Generation_ukr_inet-1.pdf. – Назва з екрана. – Дата перегляду: 01.03.2018.
3. Youth Center of Parliamentarism: Рівень політичної участі та освіченості молоді [Електронний ресурс] / Youth Center of Parliamentarism. – 2017. – Режим доступу до ресурсу: <https://www.facebook.com/Youth.Center.of.Parliamentarism/posts/514167248930474>. – Назва з екрана. – Дата публікації: 04.09.2017. – Дата перегляду: 05.03.2018.

СОЦІАЛЬНА ПРОБЛЕМАТИКА У СУЧАСНОМУ МИСТЕЦТВІ: ОСНОВНІ ТЕНДЕНЦІЇ

Чижевська Галина,
І курс ОР “магістр”, філософський факультет.
Науковий керівник – Голянич М.Ю.,
кандидат філософських наук, професор.

Життя людини впродовж віків пов’язане з мистецтвом. Мистецтво в ранніх формах почало зароджуватися ще в часи первіснообщинного ладу в процесі самоусвідомлення людини. Вже тоді виникла потреба виявити свою індивідуальність і проявити її, поділитися з іншими. Мистецтво на всіх етапах становлення людського суспільства допомагало людині опанувати світ, знайти своє місце в ньому. Через творчість митець проектує своє життя та буття суспільства.

Поняття сучасного мистецтва має широке термінологічне використання. Це зумовлено його динамічним розвитком, різноманітним характером, створенням все нових напрямів і течій. Воно відображає світ в якому живуть сучасники митців. Процеси, які відбуваються в сучасному світі впливають, тією чи іншою мірою, на творчість окремих митців. У свою чергу, вони “говорять” зі світом власною мовою: складають вірші, пишуть музику, малюють картини і т.д. Їхньою основною метою є донести суспільству свої переживання, викликані передусім, проблемами суспільного буття. Зміни в соціумі впливають і на появу нових тенденцій в мистецтві.

Сьогодні мистецтво скоріше є способом мислення, а не способом отримання естетичної насолоди. Проблеми, які відкриває сучасне мистецтво, варіюються від мізерних до глобальних. У творах сучасних митців можна побачити вираження світогляду “маленької людини”, а також проблеми, які стосуються країни чи світової спільноти. Своїми мистецькими творами автори намагаються показати певні недоліки суспільства та акцентують увагу на ті проблеми, які нам

здаються маленькими і неважливими. Таке мистецтво здебільшого не приносить задоволення від споглядання форми, а заставляє замислитись над його змістом.

Мистецтво сьогодні стикається із соціологічними проблемами, які не мали такої актуальності раніше. Можна виокремити декілька тенденцій які, на нашу думку, є актуальними:

- дегуманізація;
- індивідуалізація;
- відчуження.

До проблеми дегуманізації звертався іспанський культуролог і філософ Хосе Ортега-і-Гассет. Він розглядав мистецтво в соціологічному плані. З його роздумів стає зрозуміло, що сучасне мистецтво не припадає до душі народній масі так, як це було з романтизмом. Культуролог вбачає в цьому проблему і розуміє її таким чином: “Нове мистецтво, очевидно, не є мистецтвом для всіх... воно звернене до особливо обдарованої меншості” [1, с.232]. Така неуспішність пояснюється тим, що люди, як це було досліджено, звертають увагу на те, що їм ближче до душі, а сучасне мистецтво далеке від народу. “Нове мистецтво характеризується тим, що ділить людей на тих, хто його розуміє, і тих, хто не розуміє” [1, с.231]. Ця розділеність породжує обуреність. Ортега-і-Гассет звертає увагу на те, що нерозуміння твору є ключовим фактором у сприйнятті чи несприйнятті самого мистецтва. Коли твір мистецтва людині не подобається, але є зрозумілим, вона відчуває свою вищість щодо нього і не має підстав обурюватись. Але коли неприязнь, яку викликає художній твір, є результатом нездатності його зрозуміти, то людина відчуває себе приниженою, і це невиразне відчуття неповноцінності повинно бути компенсоване обуренням як самозахистом.

Дегуманізація сучасного мистецтва полягає в його відходженні від образу людини. “Справа не в тому, щоб намалювати щось абсолютно не схоже на людину, будинок або гору, а в тому, щоб намалювати людину, якнайменше схожу на саму себе” [1, с.250]. Митець, який апелює до дегуманізації ніби зверхньо дивиться на людей, які “далекі” від мистецтва. Складність форм, які представлені у художньому творі не дають зрозуміти “звичайним” людям зміст самого твору і залишає людину естетично та морально незадоволеною.

Індивідуалізація також проявляється у сучасному мистецтві. Вона тісно пов’язана із відчуженням. Індивідуальне чуття художника відображається у його творах. Суб’єктивність домінує над об’єктивністю. Все частіше можна бачити твори мистецтва, які є незрозумілими для більшості [2, с.89]. Внутрішній світ митця, його світогляд, думки, ідеї несуть зміст, який непідвладний для розуміння більшості. Таким чином сучасний митець шукає односторонності в соціумі. Він почуває себе відірваним від світу і виражає свої переживання у творчості.

Відчуження людини у сучасному суспільстві, маючи різні вияви, впливає й на сучасне мистецтво. Таке відчуження виявляється найбільше у розриві між формою та змістом, у втечі митців від актуальних проблем сьогодення.

Потреба у самозаглибленні стала настільки важливою, що творці мистецтва забувають про об’єктивність. Їхні твори наповнені внутрішніми проблемами. Така позиція не дозволяє зрозуміти мистецтво як прекрасне.

Таким чином, мистецтво, яке поширюється у сучасному світі, несе в собі проблеми дегуманізації, індивідуалізації та відчуження. Ці проблеми насамперед пов’язані із суб’єктивними чинниками самих митців. Швидка зміна напрямів у сучасному мистецтві спричинена неможливістю прижитися в суспільстві і стати “народними”. Через це сучасне мистецтво переживає постійні зміни. Такі зміни викликають позитивні і негативні тенденції, вивчення яких поглиблює розуміння ролі митця у житті сучасної людини і суспільства.

1. Ортега-і-Гасет, Х. Вибрані твори. Київ: Основи, 1994. 424 с.
2. Чабак Л. Проблеми сприйняття творів мистецтва в інформаційному суспільстві. Наукові записки. Національного університету “Острозька академія”. Сер. Культурологія. – 2012. – Вип. 10. – С. 86–92.

ПОСТАТЬ В'ЯЧЕСЛАВА ЧОРНОВОЛА В УКРАЇНСЬКІЙ ІСТОРІОГРАФІЇ

Будзак Мар'яна,
ІІІ курс, факультет історії, політології
і міжнародних відносин.
Науковий керівник – Кіндрачук Н.М.,
кандидат історичних наук, доцент.

У сучасних умовах українського державотворення неухильно зростає науковий і суспільний інтерес до різноманітних подій та історичних персонажів. Мовиться, зокрема, про непересічні, неординарні, багатогранні, яскраві, харизматичні особистості, які здійснили величезний внесок у боротьбу за відновлення незалежності й розбудову основ державності України. Серед таких історичних постатей, які невтомно працювали на українське національне відродження, розбудову і становлення Української держави, потрібно виділити В'ячеслава Чорновола – активного борця із тоталітарним режимом УРСР, лідера Народного Руху України, журналіста, публіциста і літературознавця.

Встановлено, що існують багато книг, статей, у яких розкривається формування світогляду В'ячеслава Чорновола, його погляди на політичну ситуацію в країні наприкінці 80-х – на початку 90-х рр. ХХ ст., участь у створенні та діяльності Української Гельсінської спілки, НРУ [1, 2, 3, 4, 5].

На початку 2000-х рр. з'явилися наукові публікації, дисертації із проблем чорноволознавства, почасти в контексті Народного Руху України. Це праці таких авторів, як: С. Бондаренко, Ю. Діденко, Н. Кіндрачук, І. Кривдіна, С. Овсієнко, М. Тиський, О. Шановська, О. Шиптілова.

Із 2002 р. в Україні започатковано традицію проведення “Чорноволівських читань”. Народний Рух України та Міжнародний благодійний фонд В'ячеслава Чорновола розпочали цю довготривалу акцію для зібрання інформації про відомого дисидента, вивчення і поширення спадщини його державотворчої, публіцистичної діяльності.

Великий інтерес представляє інша література, зокрема “Будні мордовських таборів” [6], опублікована Чорноволом у співтоваристві з єврейським в'язнем Б. Пенсоном. Це збірка самвидавних документів, які в 1974 р. і 1975 р. народилися у Володимирівській в'язниці та в Мордовських і Пермських таборах. У книжці розглядаються події ув'язнення В'ячеслава Чорновола і єврейського митця Бориса Пенсона.

Значним внеском у дослідження державотворчої діяльності НРУ та висвітлення внеску В. Чорновола в діяльність останнього є монографії: А. Білоуса “Політичні об'єднання України” (1993), О. Бойка “Україна 1991–1995 рр.: тіні минулого чи контури майбутнього?” (1996), Ю. Діденка “Народний Рух у державотворчих процесах України (1989–2002)” (2006), В. Куйбіди “Народний Рух України і розбудова модерної української держави” (2005). У них висвітлено діяльність НРУ під кутом внеску В. Чорновола у боротьбу за державну незалежність України.

Потрібно відзначити й одеського історика Г. Гончарука, який один із перших присвятив свою монографію діяльності НРУ, назвавши її “Народний Рух України. Історія”. Автор розглядає діяльність крайових та районних організацій НРУ, висвітлює високий професійний рівень політичної діяльності Народного Руху, виокремлює драматичні моменти його діяльності, розглядаючи в контексті легендарну постать В'ячеслава Чорновола [3].

У монографії Н. Кіндрачук “За Україну незалежну (Роль Народного Руху України у здобутті незалежності України: 1989–1991 рр.)” (2013) з'ясовано внесок НРУ у формування політико-правових та ідеологічних засад незалежної Української держави, проаналізовано співпрацю НРУ та української діаспори у контексті відродження національної державності, з'ясовано історичну роль НРУ в боротьбі за встановлення незалежної України, зокрема досліджено постать В. Чорновола як одного з національних лідерів українського народу [5].

Діяльність, характер і особливості українського національно-демократичного руху висвітлені у монографії О. Бойка “Україна в 1985–1991 рр.: основні тенденції суспільно-політичного розвитку”, в якій розглянуто діяльність національно-демократичного руху в контексті радикальних політичних змін в Україні наприкінці 80-х – на початку 90-х рр. ХХ ст. [1].

У монографії відомого київського професора О. Гараня “Від створення Руху до багатопартійності” проаналізовано процеси виникнення та діяльності НРУ, де, зокрема, розглядається постать і В’ячеслава Чорновола [2].

У 2011 р. у Черкасах, у бібліотеці імені Лесі Українки відбулася презентація книги київського науковця, доцента В. Деревінського “В’ячеслав Чорновіл. Нарис портрета політика”, це була одна з перших таких фундаментальних праць науковця про легендарну постать і державотворчу діяльність національного лідера [4].

Наприкінці 2013 р. в “Українському історичному журналі” з’явилася стаття, написана В. Даниленком та В. Деревінським. В статті ґрунтовно висвітлюється державотворча діяльність Чорновола у час розквіту його політичної кар’єри, участь у виборчих кампаніях 90-х рр. ХХ ст., активна діяльність у НРУ та Верховній раді України.

Працівниками Центрального Проводу Народного Руху України підготовлена й видана праця “В’ячеслав Чорновіл: Біографія. Статті. Цитати”, у якій подано біографічну інформацію, світлина В. Чорновола, витяги з його різних промов (“Про партію”, “Про державу” та ін.), а також цитати з праць, доповідей, промов і виступів В. Чорновола.

Таким чином, досить помітним є історіографічний доробок з означеної проблеми. Сьогодні суспільство цікавить діяльність В. Чорновола у русі шістдесятників, дисидентів, його творча спадщина, політична діяльність, саме тому вітчизняні й зарубіжні автори розглядають постать В. Чорновола як активного правозахисника своєї Батьківщини.

1. Бойко О. Україна у 1985–1991 рр.: Основні тенденції суспільно-політичного розвитку. Київ. 2002. С. 54–55.
2. Гарань О. Від створення Руху до багатопартійності. Київ: Т-во “Знання України”. 1992. С. 47–48.
3. Гончарук Г. Народний Рух України. Історія. Вип. 1. Одеса: Астропринт. 1997. С. 145–146.
4. Деревінський В. В’ячеслав Чорновіл. Нарис портрета політика: монографія. Тернопіль: Джура. 2011. С. 154–155.
5. Кіндрачук Н. За Україну незалежну (Роль Народного Руху України у здобутті незалежності України: 1989–1991 рр.): монографія. Івано-Франківськ: НАІР. 2013. С. 25–26.
6. Пенсон Б., Чорновіл В. Будні мордовських таборів // Визвольний шлях. 1975. № 12. С. 36–37.

ВИБОРЧІ КАМПАНІЇ ДО ГАЛИЦЬКОГО КРАЙОВОГО СЕЙМУ У 60-х рр. ХІХ – НА ПОЧАТКУ ХХ ст.

Водославський Тарас,
II курс ОР “магістр”, факультет історії, політології і міжнародних відносин.
Науковий керівник – Райківський І.Я.,
доктор історичних наук, професор.

Невдачі на зовнішньополітичній арені зумовили певну лібералізацію суспільно-політичного життя Австрійської імперії. Зокрема, після поразки у війні з Францією та Італією в 1859 р. імператор Франц Йосиф I був змушений піти на поступки політично найбільш сильним національним рухам – угорців, чехів і поляків та видати 26 лютого 1861 р. нову конституцію, відому в літературі як “лютневий патент”. Цей документ передбачав створення місцевих законодавчо-представницьких органів – крайових сеймів [3, с.9–10].

Галицький сейм розпочав свою діяльність у 1861 р. і фактично проіснував до 1914 р. Механізм функціонування представницького органу краю було визначено додатком № II літера “о” до лютневого патенту під назвою “Крайовий статут і сеймова виборча ординація для королівства Галичини й Володимирії...” Зокрема, до складу сейму входило 150 осіб, що представляли різні соціальні стани. Керівниками були маршалок і віце-маршалок, які відігравали ролі спікера та його заступника. Розміщувався у Львові – столиці провінції [3, с.10].

Виборча система до Галицького сейму базувалася на становій, куріальній основі, що забезпечувало перевагу поляків. Зокрема, зі 150 послів дев'ять попадали до сейму автоматично, будучи т. зв. вірилістами: три архієпископи львівські, два єпископа перемишльські, єпископи тарнівський і станіславівський; ректори Львівського та Краківського університетів. Решта 141 депутат обирався за становими куріями, зокрема 44 – в курії великої земельної власності, від торгово-промислових палат – троє, міської курії – 20 і від представників малої земельної власності (селянства) – 74 депутати [4, с.43]. Кількість депутатів від кожного стану була далеко не пропорційною до чисельності населення, яке його вибирало. Так, на 1908 р. у Галичині було 2 297 великих землевласників, тобто 0,3% всіх голосуючих, що могли делегувати до сейму 27,3% його складу. 116 членів торгово-промислових палат обирали 1,9% послів. Натомість 64 084 виборців міської і 605 586 сільської курії делегували, відповідно, 19,3% та 46% депутатів [2, с.121–122].

Така різниця забезпечувалася “Крайовим статутом і сеймовою виборчою ординацією”. Зокрема, щоб мати право голосу в статусі великих землевласників, потрібно було сплачувати щороку 100 золотих ринських податків з табулярного маєтку. У міській і сільській куріях голосували тільки перших 2/3 списку платників податків. Крім того, на відміну від інших станів, де вибори були прямими, для курії малої земельної власності вони були двоступеневими. Спочатку 500 т. зв. “правиборців” обирали одного представника, який вже потім безпосередньо віддавав свій голос за конкретного кандидата [4, с.44–45].

Така виборча система давала можливість для значних зловживань саме в селянській курії, що активно використовувалося польською адміністрацією, зокрема відбувалися фальсифікації при складанні списків правиборців: туди включалися особи, які вже померли, натомість суспільно активних громадян просто “забували” вписати [1, с.41–42]. У селах працювали польські агітатори, за допомогою умовлянь, обіцянок, залякування, підкупів вони намагалися нав'язати виборцям свою думку щодо голосування за певну особу. Досить часто українські селяни погоджувалися віддати свій голос за певну суму. Таких продажних виборців різні сатиричні видання зневажливо називали “хрунями”. Для них влаштовувалися застілля, де на кошти поміщиків їх щедро пригощали ковбасою і горілкою, цей процес був відомий під назвою “Wahlwurst” – “ковбасні вибори” [3, с.24–25].

Численні зловживання влади на виборах, тиск польської адміністрації краю, а з іншого боку, розчарування українських виборців у бездіяльності українського сеймового представництва призводили до поступового зменшення числа послів-русинів. Так, у 1861 р. русини-українці здобули на виборах 49 місць у сеймі, але з кожними новими виборами кількість українських послів неухильно зменшувалася, сягнувши найнижчої позначки в 1883 р. – 9 послів. Ситуацію вдалося переламати тільки із середини 1880-х рр., коли народовська течія поступово зміцнилася, а галицьке москвофільство (русофільство) почало занепадати. Зокрема, в результаті останніх виборів до Галицького сейму в 1913 р. українці змогли отримати 31 посольське місце, без урахування москвофілів (вони мали лише одного посла) [3, с. 14].

Отже, виборча система до Галицького крайового сейму була побудована на становій, куріальній основі, що надавала перевагу привілейованим верствам суспільства: поміщикам, буржуазії, купецтву та ін. Попри це конституційні реформи 60–70-х рр. XIX ст., здійснивши децентралізацію імперії Габсбургів, надали окремим краям, включаючи Галичину, досить широкі автономні права. Фактично крайовий сейм став центром суспільно-політичного життя краю в останній третині XIX – на початку XX ст.

1. Аркуша О. Парламентська традиція галицьких українців: Галицький крайовий сейм (1861–1914) / Аркуша О., Мудрий М. // Історія в школах України. – К., 2005. – № 10. – С. 41–42.
2. Мікула О. Порядок формування, склад і структура Галицького крайового сейму / О. Мікула // Вісник Львівського університету. Серія юридична. – 2002. – Вип. 37. – С. 121–124.
3. Чорновол І. 199 депутатів Галицького сейму / І. Чорновол. – Львів: Тріада плюс, 2010. – 228 с.
4. Statut krajowy galicyjski // Слово. – 1861. – Дод. до ч. 9. – 22 лютого.

ГРОШОВИЙ ОБІГ ГАЛИЧИНИ У 1772–1918 рр.

Глінка Богдан,
IV курс, факультет історії, політології і міжнародних відносин.
Науковий керівник – Шологон Л.І.,
доктор історичних наук, доцент.

Основи грошової системи, яка утвердилась у володіннях австрійських Габсбургів, були закладені ще у XVI–XVII ст.

1747 р. Австрія вийшла з лейпцігської монетної угоди й провела грошову реформу, ініціатором якої виступив граф Фрідріх Вільгельм фон Гаугвітц. 7 жовтня 1750 р. було видано новий монетний статут, який регламентував карбування монет в австрійських володіннях. Основною грошовою одиницею було встановлено “рейнський флорин” [5, с.224].

Крім загальноавстрійських монет на території Галичини були в обігу й інші монети габсбургських володінь, а саме: угорські та чеські монети, сольдо Герца та Градіски, ломбардсько-венеціанські та австро-нідерландські емісії.

Тут також були поширені й численні монети іноземних держав – конвенційні баварські талери Максиміліана Йосифа та Карла Тодора, нідерландські талери, турецькі куруші та інші [2].

Неможливість уряду покрити зростаючі видатки держави змусили уряд запровадити випуск паперових грошей – банкочетлів. Ініціатором їх емісії був граф Людвіг фон Цінцендорф. Банкочетлями дозволено було розплачуватися до половини суми в касах, також ними виплачували зарплату тощо. З 1785 р. вони були поширені і на території Галичини. Через проблему нестачі розмінної монети уряд випустив купюри номіналом 1 та 2 гульдени [5, с.241].

Для ліквідації кризи в Австрії на початку XIX ст. було підготовлено нову грошову реформу, ініціатором якої став міністр фінансів Й. Валліс. Реформа була проведена у 1811–1812 рр. Згідно з нею всі старі банкочетлі замінялись новими грошима за співвідношенням 5:1. Це значно покращило фінансове становище імперії і зменшило кількість банкочетлів у грошовому обігу.

Після завершення наполеонівських війн для фінансової стабілізації за патентом від 1 червня 1816 р. офіційно відновлювалось карбування монет за конвенційною стопою. Було створено “Привілейований австрійський національний банк”, який почав карбувати нові конвенційні монети та банкноти номіналом – 5, 10, 25, 50, 100, 500, 1 000 гульденів [1, с.181].

З настанням революційних подій 1848–1849 рр. спостерігається значна економічна криза, наслідком якої стала нестача грошових засобів при суттєвому зростанні їх обігової кількості. Для насичення грошового обігу в травні 1848 р. з’явилися нові банкноти Привілейованого Австрійського національного банку номіналом 1 та 2 гульдени. Окрім того населення через нестачу розмінних грошей почало вигадувати нові гроші, які вони позначали на дереві, склі тощо.

Для стабілізації грошово-банкнотної системи в країні була створена спеціальна комісія під керівництвом міністра фінансів фон Крауса. Також Привілейований національний банк відновив друк банкноти в 10 гульденів. У 1857 р. було запроваджено замість віденської австрійську валюту. 1858 р. вона стала єдиною законною в країні. Почався період срібного монометалізму [5, с.223].

У 1867 р. була утворена дуалістична Австро-Угорська імперія, що потягнуло за собою зміни в монетно-грошовій системі. Зокрема, було запроваджено єдину монетну стопу, а також почато карбування монет окремо для Австрії та Угорщини з відповідним графічним оформленням. Відбувалась також централізація монетних емісій [1, с.182].

У 1870-х рр. зі збільшенням видобутку срібла відбулося знецінення цього металу, а з ним і самої срібної монети. У зв’язку із цим уряд Австро-Угорської імперії розпочав підготовку до запровадження золотого монометалізму. Так, 2 серпня 1892 р. імператор Франц Йосиф I разом з міністрами Штайнбахом, Тааффом та Шонборном в Оффензес підписав закон про запровадження золотого кронної валюти. За цим законом основною грошовою валютою імперії ставала золота крона, яка поділялася на 100 гелерів. З 1900 р. коли золоту крону було проголошено офіційно єдиною валютою, всі інші торгові монети були вилучені з обігу на території імперії [3, с.56].

З початком Першої світової війни економічне становище імперії було важким, спостерігалась катастрофічна нестача “дзвінкої” монети. У 1914 р. для бідного населення Відень випустив продовольчі бони номіналами 20, 50 і 80 гелерів, 1 крону 50 гелерів, 3 крони, 4 крони 20 гелерів, 5 крон, 8 крон. Однак це не рятувало становище. За емісію бон взялися різні установи, кафе, ресторани тощо.

Поразка Австро-Угорщини у Першій світовій війні призвела до зникнення цієї держави з політичної карти Європи. Західноукраїнські землі перейшли до складу новостворених на її уламках держав: Галичину після кровопролитної українсько-польської війни захопила Польща; Буковину окупувала Румунія, а Закарпаття ввійшло до складу Чехословаччини. Відтак упродовж 1918–1921 рр. відбулося поступове вилучення з обігу австро-угорських крон і заміна їх новими національними валютами – польськими марками, румунськими леями та чехословацькими кронами.

Таким чином, значення австрійських монетних реформ для економіки Галичини полягало насамперед у тому, що вони хоча й на нетривалий час, але все ж таки позитивно впливали на економічну ситуацію, залучали населення до загальноєвропейських економічних процесів. Сьогодні монети та банкноти 1772–1918 рр., що функціонували на території Галичини цінне джерело з економічної, політичної та культурної історії краю.

1. Історія грошей і банківництва: підручник / за заг. ред. С. К. Ревенчука. – К.: Атіка, 2004. – 340 с.
2. Загреба М. Монети Австрійської імперії 1811–1918: каталог / М. М. Загреба, О. Є. Каглян. – К.: Логос, 2008. – 128 с.
3. Огуй О. Д. Запровадження Золотої Коронної валюти 1892–1914 рр. в Австро-Угорщині: економічні передумови, реформа та наслідки / О. Д. Огуй // Науковий вісник Чернівецького університету. – Вип. 173–174. – Чернівці: Рута, 2003. – С. 50–56.
4. Краузе С. В. Монети та грошовий обіг на території Галичини. Короткий історико-економічний огляд / Сергій Краузе. – Коломия, 2000. – 136 с.
5. Шуст Р. Нумізмати́ка: історія грошового обігу та монетної справи в Україні: навчальний посібник / Роман Шуст – К.: Знання, 2007. – 371 с.

ОПІР НАСЕЛЕННЯ ЗАХІДНИХ ОБЛАСТЕЙ УКРАЇНИ ПРОВЕДЕННЮ КОЛЕКТИВІЗАЦІЇ (1944–1953 рр.)

Малик Андріана,
І курс ОР “магістр”,
факультет історії, політології і міжнародних відносин.
Науковий керівник – Дрогомирецька Л.Р.,
кандидат історичних наук, доцент.

Вивчення процесу колективізації, проведеного радянською владою в західних областях України у 1944–1953 рр., є важливою науковою проблемою. Її актуальність посилюється сучасним станом вивчення і відсутністю спеціальних наукових досліджень, присвячених цій проблематиці. У працях О. Ленартовича [1], В. Сергійчука [5], М. Сеньківа [2] відображено суть економічних перетворень, форми і методи колективізації, однак лиш побіжно висвітлено соціальні настрої, поведінку і опір селянства впровадженню колгоспної системи господарювання. Мета даної публікації полягає у висвітленні спротиву населення західних областей УРСР політиці колективізації, ідеологічним підґрунтям якої була відома доктрина комуністичної партії про несумісність дрібних приватних господарств із соціалістичними виробничими відносинами.

Селянський опір колективізації проявлявся у різноманітних формах. На початковому етапі найбільш поширеною була відмова селянина писати заяву на вступ до колгоспу. Люди ховалися в домівках, льохах, ярах, вдавалися до різних хитрощів. Були на селі і самогубства. Так, у с. Коцюбинцях Копичинського району Тернопільської області бідняк Чемирис, якого силою заставили підписати заяву про вступ до колгоспу, повісився. У с. Васильківцях цього ж району селянин після “добровільного” вступу до колгоспу на очах місцевого начальства косою розпорів собі живіт [2, с.86].

Селяни ігнорували різного роду агітаційні заходи, які організовувалися представниками місцевої влади з метою популяризації колгоспного ладу. Так, в с. Новоселиця селяни бойкотували перегляд фільму “Колгоспне господарство в Україні”, мотивуючи свою поведінку власними переконаннями: “Нам колгоспів не треба, ми й так добре знаємо як виглядять колгоспи на Україні, де люди пухнуть з голоду” [6, с.428].

Відмова платити податки і саботаж хлібозаготівлі, як форма протесту селянства, набули поширення у 1947 р. До цього селян спонукала державна політика “економічної війни” з одноосібним господарством, тобто постійне збільшення норм. У 1947 р. не розраховувались з державою у Рівненській області 595 індивідуальних господарств, у Тернопільській області – 217, у Львівській – 450, у Станіславській – 137 [4, с.163].

Частими були випадки, коли найбільш активні противники колективізації вбивали радянських партійних діячів, секретарів обкомів, райкомів тощо. Зокрема у с. Обільниця в колгоспі ім. І. Франка було застрелено секретаря Бурштинського райкому В. Войткова [5, с.728]. У с. Велика Білина Дублянського району Дрогобицької області селяни знищили уповноваженого з району по заготівлі зерна В. Мацака, у с. Романів Бібрського району Львівської області – 9 енкаведистів, у с. Цинява Рожнятівського району Станіславської області – оперуповноваженого МВС А. Дікурина, а в с. Тороки Путилівського району Чернівецької області – “яструбка” [4, с.164].

Найбільш гострою формою боротьби проти колективізації була участь селянства у збройних формуваннях УПА. За підрахунками Одеського інституту політології та управління, з кожних 1 285 вояків 76,6% склали селяни [1, с.83]. Про соціальну приналежність учасників УПА свідчать матеріали Станіславської області. Із 416 засуджених – 28 були із сімей заможних селян, 150 – із середняків, майже 30 – бідняки [3, с.373].

Упівці здійснювали різного роду диверсійні акти: знищували реманент, переслідували і вбивали радянських працівників. Дослідник УПА П. Мірчук стверджує, що у західних областях України протягом 1948 р. повстанцями було проведено 100 протиколгоспних акцій. За даними А.Кентія, тільки в серпні – грудні 1948 р. повстанці здійснили 155 нападів на колгоспи з метою нищення сільськогосподарського реманенту, приміщень та іншого майна. Загалом протягом 1944–1953 рр. у західних областях України вояками ОУН-УПА було здійснено 1004 підпали колгоспного і радгоспного майна [4, с.167].

Завдяки активному опору селянства колективізації, а також їх участі у збройних формуваннях УПА колгоспне будівництво на західноукраїнських землях відбувалося дуже повільно. Зокрема, якщо у 1941 р. на Прикарпатті було організовано 295 колгоспів, то у вересні 1947 р. їх було лише 41. Тільки проведення масових депортацій наприкінці 1947 – на початку 1948 рр. та численні поразки відділів УПА і оунівського підпілля дозволили значно активізувати процеси колективізації [7, с. 11].

Таким чином, колективізація краю, яка здійснювалась за допомогою різноманітних систем примусу, не відповідала інтересам та ментальності західноукраїнського селянства, яке хотіло бути господарем на власній землі, а не віддавати її в руки держави. Тому селяни чинили впертий спротив колективізації, починаючи з відмови підписувати заяву на вступ до колгоспу, саботажу хлібозаготівлі, несплати податків, до вбивства радянських працівників і участі у збройних формуваннях УПА. Проте незважаючи на це все сили були нерівними до початку 1950-х років велика кількість бійців і старшин УПА була депортована, а то й знищена. Західноукраїнське село було колективізоване, відбулася деградація сільськогосподарського виробництва, моральне і духовне виснаження населення західноукраїнського регіону.

1. Ленартович О. Селянство Західної України у національно-визвольній боротьбі 1944–1950 рр. / О. Ленартович. – Луцьк: Вид-во Волинського ун-ту, 1998. – 152 с.
2. Сеньків М. В. Західноукраїнське село: насильницька колективізація 40 – поч. 50-х рр. XX ст. / М. В. Сеньків. – Львів: Інститут українознавства ім. І. Крип'якевича НАН України, 2002. – 292 с.
3. Сеньків М. В. Опір ОУН і УПА колективізації західноукраїнського села, 1944–1952 рр. / М. В. Сеньків. – С. 371–378.

4. Сеньків М. В. Спротив західноукраїнського селянства сталінській колективізації села (1944–1952 рр.) / М. В. Сеньків. // Наукові праці історичного факультету Запорізького національного університету. – 2011. – № 31. – С. 162–170.
5. Сергійчук В. Десять буремних літ. Західноукраїнські землі в 1944–1953 роках. Нові документи і матеріали / В. Сергійчук. – К.: Дніпро, 1998. – 742 с.
6. Український національно-визвольний рух на Прикарпатті в ХХ столітті: Документи і матеріали. Том 2. Книга 2 (1945–1946) / відп. ред. М. Кугутяк. – Івано-Франківськ: ЛІК, 2010. – 696 с.
7. Український національно-визвольний рух на Прикарпатті в ХХ столітті: Документи і матеріали. Том 2. Книга 3 (1945–1946) / відп. ред. М. Кугутяк. – Івано-Франківськ: ЛІК, 2010. – 769 с.

МІЖНАРОДНО-ПРАВОВІ ВІДНОСИНИ КРАЇН ЦЕНТРАЛЬНО-СХІДНОЇ ЄВРОПИ НА СТОРІНКАХ ГАЗЕТИ “ДІЛО” (1922–1939 рр.)

Мула Михайло,

IV курс, факультет історії, політології і міжнародних відносин.

Науковий керівник – Вітенко М.Д.,

кандидат історичних наук, доцент.

Після того як територія Галичини опинилась під владою Польщі було припинено роботу всіх друкованих видань. Не стала винятком і газета “Діло”. Її видання було припинене 29 листопада 1918 р. Рішення про припинення діяльності газети було прийняте генералом польської армії Т. Розвадовським, що дав своїм солдатам суворий наказ: “... Газету закрити, редакторів придержати до дальшого вияснення, друкарські черенки забрати на користь польських військ, а машини здемонтувати” [3, с.1]. Такі дії польської влади були свідченням ворожого ставлення до української преси і культури в цілому, а також потребами військового часу.

Газета відновила свою діяльність 1 вересня 1922 р. У ній переважала здебільшого галицька проблематика, хоч значну увагу автори приділяли також подіям, що відбуватись на Великій Україні, Закарпатті, а також діяльності українських громад в еміграції. Крім того, у своїх публікаціях газета “Діло” не могла оминати увагою подій, що мали значний вплив на розвиток історичного процесу, в тому числі міжнародно-правові відносини країн Центрально-Східної Європи.

Після відновлення діяльності газети її редактори приділяли значну увагу на діяльності Ліги Націй. Це пояснюється насамперед тим, що саме з цією організацією були пов’язані надії українського населення Галичини щодо здобуття автономії у складі Польщі. Через це особливо гострою була реакція українського суспільства на рішення Ради Амбасадорів, що затвердила східний кордон Польщі. Показовою у цьому сенсі є статті “Власними силами”. Вона містить доволі рішучу критику цього рішення, порівнює становище українців з іншими національними меншинами у Польщі, зокрема з литовцями і захопленням Другою Річчю Посполитою міста Вільно [1, с. 1]. Крім того міститься публікація, що описує ставлення української еміграції до даного питання, що вилилося у протестні акції на території Чехословаччини, зокрема в таких містах, як Прага і Подєбради [4, с.2–3].

На сторінках газети відображено військові конфлікти, що мали місце в Європі упродовж 1922–1939 рр. Першим таким конфліктом, висвітленим після відновлення публікацій, була греко-турецька війна 1919–1922 рр., а останнім таким конфліктом став початок Другої Світової війни (роботу газети остаточно припинено у ніч з 16 на 17 вересня 1939 р.). А також подано зміст основних міжнародно-правових договорів щодо урегулювання даних конфліктів.

Також газета “Діло” публікувала статті де намагалася проаналізувати стан міжнародних відносин, ситуації у світі, та можливостей вирішення тих чи інших міжнародних конфліктів. Наприклад у першому номері за 1936 р. газета містить статтю Б. Галайчука “Головні лінії міжнародної політики у 1935 р.”. У ній Галайчук аналізує Римський пакт, процеси мілітаризації Німеччини тощо. Автор намагається не тільки дати оцінку а й запропонувати шляхи для вирішення цієї проблеми [2, с.2].

На основі публікацій можна проаналізувати основні тенденції розвитку військово-стратегічних союзів таких як Антанта, Мала Антанта та інші. Що стосується Малої Антанти, то

в перших публікаціях за 1922 р. можна помітити, що країни цього союзу спирались у своїй політиці на Францію. Однак до кінця 30-х відбувається певна переорієнтація союзу. Чехословаччина і далі продовжуючи орієнтуватись на Францію, але укладає також домовленість із СРСР, Югославія зазнала значних італійських впливів, Румунія – уклала союз із Польщею.

Загалом слід зазначити, що міжнародно-правові відносини країн Центрально-Східної Європи знайшли своє відображення на сторінках газети “Діло”, що слугує важливим джерелом для вивчення даної тематики. Ще одне важливе значення газети в тому, що вона відображала ставлення найактивніших верств українського суспільства. Завдяки публікаціям цього друкованого органу формувалось ставлення широкої верстви населення до тих чи інших подій.

1. Власні сили // Діло. – 1923. – 3 квітня.
2. Галайчук Б. Головні лінії міжнародної політики у 1935 р. // Діло. – 1936. – 1 січня.
3. “Діло” // Діло. – 1922. – 1 вересня.
4. Українська еміграція супроти Паризького рішення з 14 березня // Діло. – 1923. – 3 травня.

КОМУНІКАЦІЯ ДЕРЖАВИ ТА ГРОМАДЯН: ДОСВІД КРАЇН ЄВРОПИ

Нагірняк Дарина,

III курс, факультет історії, політології і міжнародних відносин.

Науковий керівник – Марчук В.В.,
доктор історичних наук, професор.

У наш час досить вагомим є питання комунікації владних структур та громадян. Адже процеси глобалізації та інформатизації суспільства збільшують роль громадськості у прийнятті рішень і веденні державної політики. Державна комунікативна політика стає вагомим елементом у забезпеченні дотримання демократичного принципу щодо взаємодії органів державної влади і громадян. Така позиція передбачає, окрім інформування про процес та шляхи розв’язання певних питань, ще й участь громадян у розв’язанні цих питань.

Досвід європейських країн демонструє підвищення ефективності здійснення державної політики участю громадян в управлінських проектах різних рівнів. Важливою тут є організаційно-правова спроможність громадськості виражати соціальні інтереси та вирішувати соціальні проблеми.

Метою статті є визначення основних аспектів комунікативної політики у державній владі, виокремлення ролі громадськості у формуванні такої комунікації крізь призму уже відомих налагоджених механізмів такого роду комунікації у сучасних державах Європи.

Питанням комунікації державної влади та громадян у свій час займались багато зарубіжних та вітчизняних вчених. Теоретичні аспекти комунікативної взаємодії досліджували Б. Адамс, П. Друкер, Е. Тоффлер. Вивченням комунікаційної діяльності органів державної влади займалися М. Бругеман, К. Меєр, Г. Тард, А. Токвіль. Теоретичні положення державного управління щодо взаємодії органів влади та громадськості представлено в роботах таких учених, як О. Амосов, В. Бакуменко, Д. Карамишев, М. Латинін, Ю. Сурмін, В. Цветков.

Державне управління не може функціонувати без комунікації як форми взаємодії різноманітних суб’єктів і об’єктів управління, оскільки демократичний режим потребує погодження позицій у постійному діалозі між владою і громадськістю. Комунікації поширюють інформацію для населення і владних структур та інститутів громадянського суспільства, дозволяють ухвалювати законодавчі акти, переконувати людей.

Американський дослідник Г. Райт виділяє такі комунікативні компоненти: процес реагування на інтереси різноманітних груп; процес розуміння інформації, укладеної в законодавчих актах, їхнє трактування і створення правил, каналів упровадження даних законів; створення внутрішніх інформаційних потоків; акцент на вивченні поведінки людей, а не управлінських структур і умов праці [3, с.8]; підхід до комунікативної діяльності як до потреби в особистісних і міжособистісних взаєминах, що існують поза формальними, бюрократичними відносинами: спілкування, ствердження самоповаги й особистісної цілісності індивіда; процес

зв'язків з численними окремими групами й окремими індивідами у забезпеченні громадянських послуг; взаємини індивіда й організації із широкими масами та співвідношення із цілями суспільства [3, с.11].

Комунікація органів влади та громадськості є необхідною для налагодження управлінських відносин у межах відносин органів державної влади та інститутів громадянського суспільства. Така взаємодія існує завдяки досягненню певного співвідношення між владою та згодою громадськості щодо реалізації її політики та легітимізацією.

Хорошим прикладом у цій сфері є досвід Польщі. У рамках програми “Приязна адміністрація” з 2000 р. у Польщі здійснено низку заходів: створено інформаційні кіоски з поширення електронної інформації про послуги адміністрацій та вакантні місця в них; створено інформаційний центр цивільної служби, що зробило доступнішою інформацію про діяльність адміністрації, послуги й компетенцію органів державної влади та їх працівників, можливості розвитку цивільної служби; запроваджено поширення інформації про напрями розвитку та проблеми органів державної влади, організацію презентацій і конференцій тощо; розповсюджено довідник, що містить інформацію та пропозиції щодо проблемних питань діяльності адміністрації, набору, навчання кадрів, розвитку комунікацій тощо.

Органи влади Польщі постійно і систематизовано працюють над інформуванням громадян щодо намірів адміністрації з питань удосконалення надання послуг, проведення конкурсів, спрямованих на покращення роботи. У межах програми “Приязна адміністрація” оцінюються дії адміністрації, спрямовані на вдосконалення державних послуг [2].

У Чехії питаннями комунікацій щодо євроінтеграції опікується департамент інформації у європейських справах, метою якого є покращання послуг, що надаються суспільству через комплексну інформаційну систему [4]. Кожного року цей департамент готує стратегічний документ із питань ЄС. Так, у 2013 р. пріоритетом була обізнаність громадян про справи в ЄС. У 2014 р. був спрямований на участь громадян у прийнятті рішень ЄС і в європейських виборах та обговорення переваг майбутньої європейської інтеграції. 2015 р. – стратегія розвитку внутрішнього ринку відповідно до стратегії ЄС до 2020 р.

Отже, можна говорити, що в сучасних політичних процесах державна влада велику увагу приділяє співпраці з громадськістю. Управлінські апарати активізують механізми комунікації з інститутами громадянського суспільства задля сприяння задоволення потреб та інтересів останніх і водночас підвищення авторитету владних структур.

1. Василенко И. А. Административно-государственное управление в странах Запада: США, Великобритания, Франция, Германия / И. А. Василенко. – М.: Логос, 2000. – 200 с.
2. Лахижа М. Реалізація програми “Приязна адміністрація” та проведення конкурсів з метою вдосконалення діяльності органів влади: польський досвід / М. Лахижа, О. Черчатий // Вісник держ. служби України. – 2007. – № 3.
3. Райт Г. Державне управління / Г. Райт; [пер. з англ.]. – К.: Основи, 1994. – 191 с.
4. European Affairs Information Department [Електронний ресурс]. – Режим доступу: <http://www.vlada.cz/en/evropske-zalezitosti/organizace-utvaru/odbor-informovani-o-ez/european-affairs-information-department-17698>.
5. Tard G. Sotsialnaya logika: per. s fr. / G. Tard. – SPb.: Sotsiol.-psihol. tsentr, 2006. – 576 s.

ДЕРЖАВНА ІНФОРМАЦІЙНА ПОЛІТИКА В КОНТЕКСТІ ІНТЕГРАЦІЇ УКРАЇНИ В ЄВРОПЕЙСЬКИЙ СОЮЗ

Чорненька Тетяна,
IV курс, факультет історії, політології
і міжнародних відносин.
Науковий керівник – Матвієнків С.М.,
кандидат політичних наук, доцент.

Європейська інтеграція – це складний та багатовимірний процес, який впливає на всі сфери життєдіяльності держави. Не є винятком і інформаційний простір, в якому знаходиться держава. Інформаційна політика державних органів влади покликана забезпечити системну ко-

мунікацію, наповнити її смислами, бути орієнтованою на забезпечення та вирішення стратегічних завдань.

Стратегія європейської інтеграції і транзитивний стан політичної системи України впливає на політичні та економічні пріоритети і програми співробітництва держави з європейськими інституціями у сфері інформації і комунікації, зокрема на розвиток інформаційної демократії з урахуванням специфіки політичної культури, ідеології та ментальності українського суспільства.

В інформаційному суспільстві політика та інформація – це взаємозалежні явища, що впливають одне на одне в процесі державного управління. Інформаційна політика визначає закони функціонування інформаційної сфери. Коли ефективно працює система ЗМІ суспільства, це дає змогу швидко вирощувати нову еліту, активно обговорювати нові проекти, сприяти прозорості влади, наблизити її дії до населення. Законом взаємодії влади і населення є адекватне функціонування комунікації між владою і населенням. Не тільки населення має чути владу, а й влада має прислухатися до думки свого населення.

Держава займає особливе місце серед суб'єктів інформаційної політики. Це обумовлено його специфічною роллю в забезпеченні функціонування політичної системи суспільства. У Законі України “Про інформацію” державна інформаційна політика визначається як сукупність основних напрямів і способів діяльності держави з одержання, використання, поширення та зберігання інформації.

Метою державної інформаційної політики має стати побудова в країні демократичного інформаційного суспільства, інтегрованого у світове інформаційне співтовариство.

Довгострокова стратегічна ціль державної інформаційної політики України (у розширеному варіанті) – це формування відкритого інформаційного суспільства на основі розвитку єдиного інформаційного простору цілісної держави, його інтеграція у світовий інформаційний простір з урахуванням національних особливостей та інтересів при забезпеченні інформаційної безпеки на внутрішньодержавному і міжнародному рівнях.

Інформаційна політика України часів незалежності враховує ціннісні орієнтації й традиції суспільства та зміну масової свідомості, водночас стимулюючи інформаційне об'єднання регіонів і демонополізацію інформаційного сектора, впровадження нових мультимедійних засобів зв'язку в усі сфери державного управління. Основними принципами національної інформаційної політики, забезпеченими відповідним законодавством, вважаються гарантування права на інформацію, відкритість, вільний доступ до інформації в суспільстві, законність її отримання, використання та зберігання.

Державна інформаційна політика у сфері європейської інтеграції зумовлює створення умов для побудови розвинутого інформаційного суспільства як органічного сегмента глобального інформаційного співтовариства, забезпечення пріоритетного розвитку інформаційних ресурсів та інфраструктури, впровадження новітніх інформаційних технологій, захисту національних моральних і культурних цінностей, забезпечення конституційних прав на свободу слова та вільний доступ до інформації.

Перед українською владою постає важливе завдання – надати суспільству об'єктивну та неупереджену інформацію щодо ЄС, роз'яснити переваги та недоліки прийняття того чи іншого рішення, підготувати громадян до голосування на приєднаному референдумі.

Як зазначається у відповідних документах Європейського Союзу, інформаційне суспільство стане в найближчі роки важливою рушійною силою економічних, соціальних і технологічних змін і впливатиме на функціонування суспільства в цілому і на відносини між окремими особами, групами і країнами на світовому рівні, надаючи більші можливості зв'язку й обміну інформацією, зокрема на транскордонному рівні, через глобалізацію широкодоступних для суспільства мереж і служб.

Україна також активно включилася в цей процес. Для нашої держави інформатизація – це шлях не лише до європейської інтеграції, але й до економічного добробуту, адже рівень розвитку інформаційного простору суспільства на сучасному етапі вирішальним чином впливає на економіку.

Європейський вектор розвитку українського суспільства потребує нових зважених політичних рішень. Інформаційну політику в державних програмах інформування громадськості з питань європейської інтеграції можна охарактеризувати як найбільш ефективну складову

зовнішньої та внутрішньої політики України, пріоритетними напрямками якої є забезпечення національних інтересів шляхом реалізації європейської моделі політичного розвитку. Включення Концепції державної інформаційної політики в урядові програми дає Україні можливість реформувати політичну систему на основі доктрини цілісності держави, забезпечення інформаційної безпеки суспільства і влади, трансформації політичної культури на базових засадах інформаційної демократії.

Відтак, на цій основі ймовірно спрогнозувати подальший розвиток стратегій європейської інтеграції в контексті реалізації державної програми інформаційної підтримки європейської інтеграції України. До уваги беремо потенціал розвитку інформаційної політики, що базується на високому загальноосвітньому рівні населення та наявності науково-технічної бази у сфері ІКТ; поступове формування нормативно-правової та нормативно-технічної бази інформаційної сфери, узгодженої з вимогами ЄС; поступовий розвиток ринку сучасних інформаційних технологій і послуг; розвиток міжнародного співробітництва з ЄС у сфері е-врядування та універсальних інформаційних послуг. До сприятливих можливостей української держави, у разі активної політики інформаційного суспільства, можна віднести значне підвищення рівня розвитку ІКТ; досягнення статусу асоційованого члена ЄС; фінансове та політичне сприяння у розвитку сфери з боку Європейського Союзу.

Варто підкреслити, що інформація, створена сучасним суспільством, стає найважливішим стратегічним ресурсом, який детермінує можливість прийняття й реалізації управлінських рішень. Найбільший економічний і соціальний успіх сьогодні супроводжує ті країни, що активно використовують сучасні засоби комунікацій, інформаційні технології. Саме тому, якщо Українська держава має намір увійти до кола таких країн, вона повинна бути готова реалізувати ефективну інформаційну політику європейського зразка. Орієнтація України на побудову інформаційного суспільства та інтеграцію в Європейський Союз вимагає дотримання нових вимог ЄС до сфери інформаційної політики та інформаційної безпеки. Саме тому європейський чинник впливу для України є одним із найважливіших у рамках дослідження інтеграційної політики у сфері інформації.

1. Артемова К. Формування державної інформаційної політики України в контексті євроінтеграції / К. Артемова // Український науковий журнал "Освіта регіону". – 2013. – № 4.
2. Губерський Л. В. Інформаційна політика України: європейський контекст / Л. В. Губерський, Є. С. Камінський, Є. А. Макаренко та ін.; за ред. С. В. Головка. – К.: Либідь, 2007. – 360 с.
3. Дрешпак В. Періоди розвитку державної інформаційної політики України: зміст і хронологічні межі / В. Дрешпак // Державне управління та місцеве самоврядування. – 2014. – № 1. – С. 3–14.
4. Закон України "Про інформацію" // Відом. Верховної Ради України. – 1992. – № 48. – С. 650.
5. Постанова Кабінету Міністрів України "Про затвердження Державної цільової програми інформування громадськості з питань європейської інтеграції України на 2008-2011 роки" [Електронний ресурс]. – Режим доступу: <http://zakon1.rada.gov.ua/laws/show/594-2008-%D0%BF>.
6. Почепцов Г. Г. Інформаційний простір як ключовий для розвитку країни / Почепцов Г. Г. // Media Sapiens [Електронний ресурс]. – 2013. Режим доступу: http://osvita.mediasapiens.ua/ethics/manipulation/informatsiyniy_prostir_yak_klyuchoviy_dlya_rozvitku_kraini/.

КОНТРАСТИВИ В ПОЕЗІЯХ МИКОЛИ ВІНГРАНОВСЬКОГО

Андрусів Надія,
I курс ОР “магістр”, факультет філології.
Науковий керівник – Голянич М.І.,
доктор філологічних наук, професор.

Незважаючи на велику кількість наукових праць, присвячених аналізу творчості М. Вінграновського, мова його поезій, зокрема контрасти у них, їх функції залишаються недостатньо дослідженими, а саме: вони дозволяють глибше пізнати глибини поезії митця. У цьому й полягає **актуальність** дослідженої теми.

Мета роботи – розкрити особливості лексичних засобів, на основі яких формуються контрасти.

Контраст – це лінгвістично-стилістична категорія, зумовлена суб’єктивними мовотворчими зусиллями мовця в його пошуках експресивних засобів вислову. Художній світ М. Вінграновського побудований на взаємовпливах. У його творах немає нічого зайвого чи неважливого: “ усе має свою душу і призначення. У персоніфікованих образах природи – внутрішня сутність авторського бачення, його філософія життя. Образ природи у поезіях відіграє особливу роль для зображення ліричного героя, а також передає емоційний та моральний стан, пов’язаний з поступовою зміною природи” [1, с.17]. Проаналізуємо поезію “**Грім**”. “Була гроза і грім гримів, Він так любив гриміти, Що аж тремтів, Що аж горів на трави і на квіти...” Наступні ж контрастні з попередніми рядки, сповнені ніжності: “А потім хмару опустив на сад наш на щасливий і натрусив зі сливи слив, щоб легше було сливі” [2, с.12]. Закінчилась гроза – світ потребує гармонії. Ключовими мовними засобами, що формують контрасти, є такі одиниці: загальномовні і контекстуальні антоніми, оксюморон і антитеза.

Надзвичайно багатою у віршах М. Вінграновського є кольорова гама, адже поет щедрий у доборі відтінків і поєднанні кольорів. Причому, грою кольорів у природі автор послуговується, як правило, не для створення кольористичних ефектів, а для характеристики змін людських настроїв і почувань. Взагалі колір у Миколи Вінграновського – це боротьба протилежностей, контрастування речей і явищ, зіткнення котрих породжує щоразу нову якість, що так багато значить для ідеї вірша. Поет вмів помітити найтонші зміни настрою і передати їх за допомогою кольористики:

“Цієї ночі птах кричав
У небо відлетіле.
Цієї ночі сніг упав –
На чорне впало біле” [2, с.123].

Єдність людини й природи підкреслено в поетичних контрастах, побудованих на логіко-смысловому отождоженні ліричного героя й протиставлюваних частин доби: “Ти – ранок мій, ти – південь мій і вечір, ти – ніч моя” Тут ранок контрастує з вечором; південь є протиставленням півночі, а ніч (імпліцитно) з днем. Персоніфіковані образи характеризують душевний стан ліричного героя: “Ти вся – із **щастя!** І з тобою це не вітається **печаль**, та біль з розлукою німою, і нелюбові чорна даль” [2, с.235]. Характерною ознакою ідіолекту М.Вінграновського є кількоступеневі протиставлення, зумовлені ритмічною природою віршової мови, а також намаганням у часткових протиставленнях передати цілісний контрастний образ: “Красо моя! Вкраїночко моя! Ну що мені робити – я не знаю! То **прилечу**, то знову **відлітаю**, а день за днем і **гасне і сія**” [3, с.137]. У досліджених текстах наявні асиметричні антонімічні пари: *новий-древній (новий-старий)*, *молодість-сивина (молодість-старість)*, *колиска-крематорій (народження-смерть)*, *живі-загиблі (живі-мертві)*, *світанний-вечоровий (ранковий-вечірній)*, використовуються контекстуальні антоніми, що дає змогу увиразнити полярні ознаки, властивості, дії. Приміром: “Тобі [море] ми з товариством сповідаємо і **молодість** свою, і **сивину**;... Де цілує росу роса, де Дніпрова **світанна** повінь, і на ластівці не згаса, **молодий вечоровий промінь**” [2, с.347].

Традиційним для поетичного словника М.Вінграновського є зіткнення контрастних лексем *живий-мертвий, жити-умирати, життя-смерть, народжуватися-умирати, безсмертний-вмирущий*, які доповнюють, увиразнюють позитивну і негативну оцінність: *“Життя нема. І смерть – моя оселя. І я не я, це дух мій кружеля; Хвилинку тому був я чародій, титан, володар, Бог тисячосилий! Віки гортав я, плакав і радів, вмирав, народжувався і знов ставав я сивий”* [3, с.157].

Отже, у поетичному словнику М.Вінграновського широко представлені антонімічні лексеми, які дають змогу схарактеризувати предмет із полярних сторін, об'єднати протилежності, передати суперечливу сутність людських думок і почуттів. Контрастиви у поезіях М.Вінграновського формуються на загальномовних та контекстуальних антонімах, а також поряд з лексичними засобами, що організують контраст виділяють антитезу та оксюморон. Однак оксюморон відрізняється від антитези тим, що виступає єдиним сполученням, в антитезі повинні бути два контрастні поняття. Вони відбивають контрастність життєвих явищ та процесів, внутрішні почуття та душевний стан, а також увиразнюють, збагачують, доповнюють текст новими відтінками і значеннями.

1. Антонишин С. І. Я вас люблю. Роздуми над поезією М.Вінграновського // Літературний вісник. К., 1992, 43 с.
2. Вінграновський М. Вибрані твори. Вступна стаття Т. Салиги. Тернопіль: Богдан, 2004, 400 с.
3. Вінграновський М. С. Цю жінку я люблю. К.: Дніпро, 1990. 205 с.

ДРАМАТИЧНА ТРІАДА ПОЧУТТІВ ЛІРИЧНОГО ГЕРОЯ “КОХАННЯ–СТРАЖДАННЯ–САМОГУБСТВО” В ІНТИМНІЙ ЛІРИЦІ І. ФРАНКА ТА К. ПШЕРВИ-ТЕТМАЄРА

Андрусишин Тетяна,
І курс ОР “магістр”, факультет філології.
Науковий керівник – Спатар І.М.,
кандидат філологічних наук, доцент.

Тема кохання упродовж багатьох століть знаходить своє віддзеркалення у світовій ліриці. І.Франко та К.Пшерва-Тетмаєр – дві величні постаті в контексті загальноєвропейського літературного процесу – не оминули її у своїй творчості.

Лірика І.Франка стала об'єктом наукових досліджень у працях багатьох науковців, зокрема О.Білецького, М.Зубрицької, Б.Тихолоза. Поетичний доробок Кажімежа Пшерви-Тетмаєра отримав критичне осмислення в працях М.Драй-Хмари, М.Шуберт-Пекарської, Я.З.Якубовського. Однак у типологічному аспекті творчість обох митців ще не була предметом літературознавчих студій, тому актуальним є зіставлення поетичних творів двох національних літератур та дослідження спільних й індивідуальних рис художньої інтерпретації внутрішнього світу ліричного героя. У даному порівнянні спробуємо вперше в компаративному аспекті розглянути емоційно-почуттєві трансформації ліричного героя у збірках “Зів'яле листя” І.Франка та “Еротики” К.Пшерви-Тетмаєра. Мета дослідження – визначити збіги й відмінності у творенні драматичної тріади почуттів ліричного героя “кохання–страждання–самогубство” у збірках інтимної лірики І.Франка та К.Пшерви-Тетмаєра.

Збірки “Зів'яле листя” І.Франка та “Еротики” К.Пшерви-Тетмаєра – зразки художнього осмислення глибоких, справжніх почуттів чоловіка до жінки. Кохання постає ключовим, невід'ємним елементом драматичної тріади почуттів ліричного героя “кохання-страждання-самогубство”, своєрідною точкою відліку від життя до смерті. Нездійсненні мрії про ідеальні почуття стають імпульсом втрати ідилії у поетичних збірках І.Франка та К.Пшерви-Тетмаєра, прирікаючи ліричного героя на тривалі страждання.

Страждання стає наступним етапом розвитку почуттів ліричного героя. З безнадійно закоханого він поступово перетворюється на страдника, який знаходиться в безперервній опозиції реального та ірреального: *“Nieraz mi się zdało/żem cię zarękę brał, żem znalazł cię;/tobyło tylko snem”* [3, 53], *“ Не раз у сні являється мені, / О любя, образ твоїй такий чудовий”* [2, 15]. Як

бачимо, межа між реальним світом та нереальним стирається, тому ліричний герой інколи не розуміє, де реальність, а де сон.

Глибокі переживання ліричного героя збірки “Зів’яле листя” відтворено крізь призму власних ілюзій, де він прагне віднайти загублений сенс життя, а цей сенс для нього, на думку Б. Тихолоза, “сконцентований у напівілюзорному, іноді навіть примарном у образі коханої – персоніфікації любові як такої, і втрата кохання стає для героя особистою трагедією, що врешті призводить його до фатального кінця” [1, 24]. Для ліричного героя поезії К. Пшерви-Тетмаєра образ напівпримарної коханої є сенсом буття і загибеллю водночас: “*W pamięć i mojej stanęła tak blada jak widmo senne, / a przed tym widmem cały świat upadł a w głębie bezdonne*” [3, 105]. Примарний світ немов поглинає його, проте ліричний герой розуміє, що вона, як і кохання – це лише сон: “*Wykołysalem cię wśr?d fal much snow*” [3, 101]. Ліричний герой “Зів’ялого листя” усвідомлює те, що його щастя “*Се ж ілюзія, / Се привид, тїнь, омана*” [2, 32], проте він ніяк не може змиритися з ви роком долі: “*Нехай ти тїнь, мана, дїм з карт / І мрія молоднеча, / Без тебе жити – безглуздий жарт, / І світ весь – порожнеча*” [3, 32].

Не знайшовши розради у світі власних ілюзій, ліричний герой ступає на відчайдушний крок – самогубство. Смерть у поетичній візії І. Франка та К. Пшерви-Тетмаєра також проходить своєрідну трансформацію. У вірші польського поета смерть є своєрідним визволення людини з тенет страждань: “*Błogosławiona śmierć, gdy się posiada, czego się pragnie nad wszystko goręcej*” [3, 74]. Після тривалих душевних мук та усвідомлення приреченості “*Szukam cię zawsze, choć wiem, że nie znajdę, / tęsknię do ciebie, choć wiem, że cię niema*” [3, 109] стихія танатосу починає наростати. У сонеті “*Z Anioła śmierci*” чітко простежується упадок надії на спасіння любові: “*Wiara, Nadzieja, Miłość ich imiona... / Z tych dwie umarły, a trzecia nad niemi / w niemej boleści, z rękoma zwisłemi, / Miłość, stanęła jak słup, odrętwiona*” [3, 96]. Цей упадок призведе до загибелі душі і тіла: “*Bez żalu i lęku oddałbym ducha mego w ręce Twoje*” [3, 111].

На відміну від лірики К. Пшерви-Тетмаєра у збірці “Зів’яле листя” І. Франка смерть стає провідним мотивом останньої частини збірки. Кохання, на початку першого жмутку, це стан, сповнений сподіваннями, тому думка про смерть має метафоричний сенс: “*Як смерть, що забува й від мук ослобоняє, / Отак, красавице, і я тебе люблю*” [2, 11]. Нерозділена любов у збірці ототожнюється зі смертю, оскільки без коханої ліричний герой не уявляє свого життя: “*Без тебе жити – весь вік тужить / І днями, і ночами*” [3, 33]. Поступово надія ліричного героя помирає: “*Та моя надія ось лежить: / Я – судно без матчів і вітрил*” [2, 37]. Після усвідомлення власної духовної немочі ліричний герой стає одержимий бажанням покінчити з життям: “*Пропало все! Та й що ж? Пропало! / А що ж передо мною стало? / Безодня повна тьми і мгли*” [2, 40].

Таким чином, зіставивши збірки І. Франка “Зів’яле листя” та К. Пшерви-Тетмаєра “Еротики”, спостерігаємо чимало спільних та відмінних ознак. Зокрема, обидва митці інтерпретують внутрішні переживання ліричного героя за допомогою ілюзій та снів, усвідомлення духовної немочі та приреченості, загибелі надії, створюючи драматичну тріаду почуттів “кохання–страждання–самогубство”. У збірках інтимної лірики І. Франка та К. Пшерви-Тетмаєра смерть та кохання ідуть пліч-о-пліч, тому смерть в обох письменників стає найдраматичнішою точкою тріади почуттів “кохання–страждання–самогубство”, однак для ліричного героя “Зів’ялого листя” вона стає трагічнішою.

1. Тихолоз Б. Ерос versus Танатос (філософський код “Зів’ялого листя”) / передм. Л. Сеніка. – Львів: Вид. центр ЛНУ ім. І. Франка, 2004. – 89 с.
2. Франко І. Твори в двадцяти томах / ред. кол: Корнійчук О. Є., Білецький О. І., Козланюк П. С., Копиця Д. Д., Омеляновський М. Е. – К.: Державне видавництво художньої літератури, 1952. – Т. XI. – 576 с.
3. Przerwa-Tetmajer K. Erotyki / K. Przerwa-Tetmajer. – Warszawa: Spółdzielnia Wydawnicza ANAGRAM, 2000. – 218 s.

ВИВЧЕННЯ РЕКЦІЇ ДІЄСЛІВ У ЧЕСЬКІЙ МОВІ

Берлад Ірина,
I курс ОР “магістр”, факультет філології.
Науковий керівник – Бусіло Саманта,
старший викладач.

Сьогодні викладання чеської мови як іноземної відбувається в основному за підручниками, написаними чеськими авторами. З одного боку, це допомагає вчити мову безпосередньо від її носіїв, але з іншого – втрачається розуміння, кого ми вчимо і якою є рідна мова іноземця. Вважаємо, що вивчення іноземної мови, написання робочих програм обов'язкове за участі посередника, тобто носія рідної мови, у нашому випадку – української.

Вивчення рекцій дієслова в чеській мові є перспективним, малодослідженим явищем, а також проблематичним для вивчення українцями, що й зумовлює актуальність теми дослідження.

Враховуючи стан дослідження рекцій дієслів у чеській мові, ми ставили за мету: скласти реєстр дієслів із відмінною рекцією в українській і чеській мовах, простежити, в яких відмінках найчастіше трапляються такі відмінності, та запропонувати різні види вправ, використовуючи різноманітні навчальні техніки.

Нами досліджено сучасні методи та техніки для вивчення іноземної мови: імітації, субституції, трансформації та інші, проаналізовано програми підручників чеської мови для іноземців на різних мовних рівнях та складено реєстр із 50-ти дієслів із відмінною рекцією в чеській та українській мовах на зразок:

bojovat proti komu čemu	боротися проти кого/чого
obdivovat koho/ čeho	захоплюватися ким/ чим
ovládat co	оволодіти ким/чим
zamilovat se do koho	закохатися в кого

Виявлено, що найчастіше відмінності трапляються в родовому відмінку (30%), у давальному – 28%, в орудному – 21%, у знахідному – 16% і в місцевому – 9%.

На основі опрацьованого теоретичного матеріалу та мовної практики запропоновано вправи з використанням різних технік відповідно до різних етапів заняття. Відомо, що практичне заняття з вивчення мови має включати такі елементи, як презентація структури, тренувальні вправи та вправи комунікативні [3]. Вибірку практичного матеріалу зроблено з Чеського народного корпусу та дібрано самостійно.

Для презентації певної структури важливо усвідомити, з якою базою ми йдемо викладати і до кого, та відповідно до цього запропонувати вправи. Як варіант на цьому етапі можна виконати таку вправу:

З'єднати дієслова і відповідні їм іменники

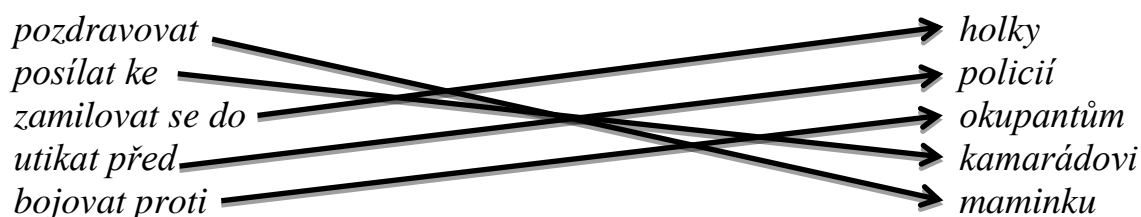

Прикладом може бути така вправа:

Для тренувальних вправ важливим є повторення таких структур упродовж заняття, виправлення помилок з метою набуття умінь та навичок.

Прикладом може бути така вправа:

Вставити пропущені прийменники

1. *Zamilovat se... (do) dívky, to je úplně něco jiného, než je láska k rodičům, sourozencům, k domácímu mazlíčkovi či ke koníčkům.* 2. *V některých případech, zejména jde-li o evoluci člověka, bohužel nemůžete přistoupit... (k) přímému experimentu* [1].

Вправи комунікативні на основі попередньо набутих знань, умінь та навиків формують комунікативні компетенції [3]. Наприклад:

Написати власну розповідь на 15–20 речень, використовуючи фрази, подані нижче.

Приклад фраз:

zamilovat se do

bojovat proti

chránit se před

ovládat budoucnost

Отже, вивчення дієслівного керування в чеській мові є одним із найважчих для українців, однак завдяки використанню різних новітніх технік та підходів можна зробити цей процес навчання цікавим і доступним.

1. Český národní korpus. – Режим доступу: <https://www.korpus.cz>.
2. Malířová E. K. Srovnání české a ruské slovesné vazby: diplomová práce / E.-K. Malířová. – Praha, 2011.
3. Seretny A. ABC metodyki nauczania języka polskiego jako obcego / A. Seretny, E. Lipińs. – Kraków: Wydawnictwo Universitas, 2005. – 332 s.
4. Válková D. Systém českých sloves ve výuce češtiny jako cizího jazyka: diplomová práce / D. Válková. – Brno, 2016.

КОНЦЕПТ ЗЕМЛЯ У ХУДОЖНЬОМУ ДИСКУРСІ ВАСИЛЯ СТЕФАНИКА

Боліновська Надія,
І курс ОР “магістр”, факультет філології.
Науковий керівник – Голянич М.І.,
доктор філологічних наук, професор.

Творча спадщина В. Стефаніка має велике пізнавальне, ідейно-естетичне й історико-літературне значення. Він був новатором у літературі, творцем і неперевершеним майстром дуже стислої, драматичної за змістом і глибоко ліричної за звучанням соціально-психологічної новели. Незважаючи на те, що мова новел В. Стефаніка була об’єктом дослідження багатьох учених, все ж концепт *земля* не є предметом спеціального лінгвістичного аналізу, що й зумовило вибір теми й актуальність цього дослідження. По-перше, у зв’язку зі значущістю цієї одиниці для українського матеріального й духовного життя; по-друге, завдяки зіставному контексту дослідження.

Мета роботи – дослідити концепт *земля* у художньому дискурсі Василя Стефаніка.

Концепт – це поняття, образи, уявлення закріплені в певному слові; процес об’єднання значень слів в єдине лексичне поле, вершиною якого виступає ім’я концепту, у нашому дослідженні. Ядерними лексемами образно-концептуального поля у текстах новел виступають *поле, ґрунт, нива*. Усі вони виражаються інваріантне значення “*земля*”. Також вираженням етнонаціональної сутності мовної картини світу Василя Стефаніка та його творів, на нашу думку, є вислів: *Землю цілуй, де си поступиш, бо вона ци твоя, ци чужа, то ти з неї жиєш, своя родить і чужа родить...* [1, с.148]. Наведена поетична теза ілюструє один із основних етно-маркованих змістів, послідовно втілюваний у мовотворчості автора: *земля* – життєдайна сила, основа національного й особистісного буття [4, с.6]. Порівняймо: *Ґрунт – то спосіб до всего, як твій є.* [2, с 148]. Це праотча споконвічна земля від діда-прадіда: “*Бог не візьме вас до себе з того каміння, але віде перед свої ворота, як вас уб’ют на ваші землі*” [2, с.182]; – *А тепер пиймо на “будьте здорові”; дай Боже, аби-м лиху годину перебули, а як пірємо, аби наші*

кості, загнивали в наші землі. [2, с.183]; *Земля – твоя донька, і ти повинен мені простити.*” [2, с.214]. Така персоніфікація землі є відгомонам її обожнювання, усвідомленням її цінності.

Як показує матеріал дослідження, етносемантичне розгортання образу “земля” відбувається і в концептуальному значенні “мати-годувальниця”: *Я тягну або коня за посторонок, або сапу, або рискаль та сіду до землі, нашої мами* [3, с.136].

Свою причетність до землі, ставлення до неї письменник виражає займенниками *своя, моя, наша*: *Дурна жінка бери та підпишися у натарума, та дай свій ґрунт продати.* [2, с.90]; – *Як не маєш свої ниви, ти не маєш куди ходити, не маєш по чім...* [2, с.148]. Образ землі – один із лінгвальних макрообразів України в мовомисленні В. Стефаника – часто набуває властивостей та ознак живої істоти, нерідко знедаланої: *Земля все молода, вона як дівка: свето є – то вбереш, будний день – то вона по-будньому вбрана, а все дівочи відколи світа та сонця* [2, с.160]; *Мої ниви на весні зелені, із вітром шепчуть. А я прилягаю на ниву і декую вітрові, що він є на землі, і землі, що вона родить* [2, с.214], *Здавалося, що земля скаржиться на ті свої рани* [2, с.186].

Лексема *поле* (як ґрунт) у свідомості українця теж асоціюються з постійними характерологічними ознаками *плодюче, родюче, багате*, тобто семантика слова окреслена уявленнями про життєдайність цієї землі: *Поле рівне, далеке, під сонцем спечене* [2, с.114]. Яскрава образність, передана епітетами *рівне, далеке* є вказівкою на співвіднесеність із поняттями краси та благополуччя, а семантика цих прикметників виступає символом, об’єктиватором ідеї плодючості та сили. Належить до семантичного ядра лексема *поле* актуалізує архісему “великий простір”, “рівнина”. *І не раз та й не два я на полі без води погибав, у Бога все записано!* [2, с.114], *Дід показував їм на ярмі різьблені плуги, воли, погоничі і казав, що вони також не забавки будуть іти в поле орати* [2, с.118].

Важливою у формуванні досліджуваного концепту є кольористична лексика. Як показує проведене дослідження, це насамперед *чорний*. Найчастіше його письменник використовував для зображення горя, туги, страждання, окресленого концептом *земля*, наприклад, *А як сонце сходило, то оба діти прощалися, цілували себе в чорні руки, а червоне сонце кинуло їх тіні через межі далеко по землі* [2, с.183]. Проте в новелах спостерігаємо і яскраві, веселі кольори, наприклад, *зелений, синій, червоний*: *Вони такі тихенькі на міськьім ринку, як риба, розкидана по дорозі; гинуть тікати в зелене поле* [2, с.207], *Праворуч мене синє поле, і чорні скиби, і білий плуг, і піт солений* [2, с.173].

Отже, смислові домінанти концепту *земля* у прозовій мові Василя Стефаника, за нашими спостереженнями, виформовують лексеми *земля, поле, город, ґрунт*, а також кольороназви, що виявляють характеристики згаданих складників концепту, емоційно-оцінні нашарування, що свідчать про виняткову важливість цих реалій у поетичній картині світу митця.

1. Словник української мови: у 11 т. Т. 3 / АН УРСР, Ін-т мовознавства ім. О.О. Потебні; [редкол.: І. К. Білодід (голова) та ін.; уклад.: А. А. Бурячок, В. М. Білоноженко, А. П. Білоштан та ін.; ред. тому: Г. М. Гнатюк, Т. К. Черторизька]. – К.: Наук. думка, 1972. – 744 с.
2. Стефаник В. С. Моє слово: Новели, оовід., автобіогр. та критич. матеріали, витяги з листів: Для серед. та ст. шк. віку / упоряд., передм. та приміт. Л. С. Дем’янівської; [обкл. В. І. Касіяна; іл. І. І. Литвина]. – 3-тє вид. – К.: Веселка, 2001. – 319 с.: іл. – (Шк. б-ка).
3. Стефаник В. С. Твори / Стефаник В. С.; перед. В. Лесина. – К.: Дніпро, 1984. – 173 с., 1 л. портр.
4. Сюта Г. Етносемантика й етностетика номінації *земля* / Г. Сюта // Слово Просвіти. – 25–31 березня 2010. – № 12 (545). – С. 6.
5. Знаки української етнокультури: словник-довідник / В. В. Жайворонок; НАН України, Ін-т мовознавства ім. О. О. Потебні. – К.: Довіра, 2006. – 703 с.

ЭВОЛЮЦИЯ КОНЦЕПТА “ГРЕХ” В ВОСТОЧНОСЛАВЯНСКОЙ ЯЗЫКОВОЙ КАРТИНЕ МИРА

Бородайкевич Галина,
I курс ОР “магістр”, факультет філології.
Науковий керівник – Мельник Я.Г.,
кандидат філологічних наук, доцент.

Для восточнославянской языковой картины мира характерна глубинная религиозность. Она отражается в религиозной, философской и художественной литературе, в фольклоре и непосредственно в языке. “Языковая модель картины мира устроена по принципу строения атома и Вселенной, по принципу развития общества и человека, по принципу устройства мира. Язык устроен так, как устроен МИР в целом” [4, с.87]. В толковых словарях разных периодов находим различные толкования одной и той же лексемы, которая отражает сферу духовности. Многие лингвисты утверждают, что лексемы, отражающие сферу духовной жизни человека, обладают категорией этичности. Так Н. М. Дмитриева в статье “Об этическом и религиозном в лексике русского языка” пишет: “Языковая этичность – это концептуальные этическое представления, выраженные в семантической структуре слова.” [1, с.35].

Грех – религиозно-этическое понятие, обозначающее нарушение нравственного закона, является одним из ключевых в отражении духовной сферы человеческой жизни. Н.М. Дмитриева утверждает, что “понятие “греха” зарождается в язычестве у многих древнейших народов, понимается как нарушение табу и почти не имеет этической нагрузки” [1, с. 35]. Как этическая категория является по преимуществу библейским понятием, где связывается с проявлением всех нравственных и онтологических аномалий в жизни. В моральном смысле грех – это нечестность, неблагодарность, неверность, неисполненный долг, несправедливость.

Только при анализе лексикографического материала можем наблюдать трансформацию значений. В “Материалах для словаря древнерусского языка” И. И. Срезневского встречаем такое толкование лексемы “грех”: “Грѣхъ – ошибка. Вьсакъ грѣхъ и хоула отъпоустить” [8, с.79]. В “Словаре Академии Российской” запечатлено уже четыре значения слова “грех”. Первое значение: “Грех – нарушение, преступление Закона Божьего, дело противное какой-нибудь из заповедей Божьих” [5, с.250]. В этой дефиниции акцент делается на религиозно-этическом восприятии лексемы “грех”, ключевыми являются значения “преступление Закона Божьего”, “нарушение Заповедей”. Второе значение “вина” употребляется преимущественно в просторечии. Третье значение: “Грех – беда, напасть, несчастье” и четвертое значение “проступок” являются общеупотребительными и лишены религиозно-этической оценки.

“Словарь церковно-славянского и русского языка” отразил следующие трансформации в толковании лексемы грех: “Грех – беззаконие” [7, с.145]. Только во втором значении отразилась категория религиозно-этической оценки, когда грех толкуется как “нарушение Десяти Заповедей” [7, с.145]. На этом примере видим, что религиозно-этическая нагрузка смыслового значения отодвигается на второй план, а на первый выходит значение “беззаконности”, также видим, что утрачивается значение “вина” и “беда, напасть”.

В Толковом словаре В. И. Даля лексема “грех” толкуется только с позиции религии: “Грех – поступок, противный Закону Божию, вина перед Господом” [3, с.177]. Толковый словарь Д. Н. Ушакова также отражает религиозное толкование слова “грех”: “Грех – у верующих – нарушение религиозно-нравственных предписаний” [9]. В примечаниях автор указывает, что слово относится к религиозной лексике. Второе значение – переносное, обозначает всякий “предосудительный поступок, преступление” [9]. Как видим, в словарях конца XIX – нач. XX в. первым значением стает религиозное понятие греха, как нарушения церковных предписаний; также видим появление метафорического значения – “предрасудительный поступок”.

В малом академическом словаре сохранилась традиция различать толкование лексемы “грех” в религиозном контексте и в общеупотребительном. В первом значении (религиозном): “Грех – нарушение религиозно-нравственных предписаний” [6]. Обратим внимание, что не делается акцент на “преступлении/нарушении Десяти Заповедей”, только на христианском

мировоззренні, а допускається можливість існування інших релігій і віровань. Друге значення обобщене: “Грех – предсудительный поступок, ошибка, недостаток” [6].

В великому академічному словарі відобразилася російська мовна картина світу початку ХХІ століття. Тут лексема “грех” репрезентована в вигляді одного обширного значення: “Грех – діяння або помислення, яке, як правило, асоціюється з прямим або косвенним порушенням релігійних заповідей (настановлень і предписань Бога); реже – порушення домінуючих морально-етических правил, норм і традицій, установившихся в суспільстві” [2].

Таким чином, проаналізувавши лексикографічний матеріал, можна утвердити, що лексеми, що відображають сферу духовної життя людини (на прикладі слова “грех”) мають не тільки категорією релігійності, але і категорією етичності. На цьому прикладі також видно відображення еволюції формування російської мовної картини світу, зміни в свідомості, мировоззренні, духовній сфері життя людини.

1. Дмитрієва Н. М. Об етическом и релігійном в лексике русского языка / Н. М. Дмитрієва // Вестник Оренбургского государственного университета. – 2011. – № 6 (125). – С. 32–37.
2. Большой академічний словарь русского языка / под ред. К. С. Горбачевича. – СПб., 2004.
3. Даль В. И. Толковый словарь великорусского языка: в 4 т. / В. И. Даль. – СПб., 1912–1914.
4. Мельник Я. Г. Субъективность как мовна категорія / Я. Г. Мельник. – Ивано-Франковск, 1997. – 128 с.
5. Словарь Академии Российской: в 6 т. – СПб.: Императорская Академия Наук, 1806–1822.
6. Словарь русского языка: в 4 т. / РАН, Ин-т лингвистич. исследований; под ред. А. П. Евгеньевой. – 4-е изд., стер. – М.: Рус. яз.; Полиграфресурсы, 1847–1848.

ПСИХОБІОГРАФІЯ “ВАЖКОГО” ПІДЛІТКА У РОМАНІ ДЖ. СЕЛІНДЖЕРА “ЛОВЕЦЬ У ЖИТІ”

Варунків Іванна,
І курс ОР “магістр”, факультет іноземних мов.
Науковий керівник – Процюк С.В.,
кандидат філологічних наук, доцент.

“Над прірковою у житті” – центральний твір прози Селінджера, над яким автор працював ще під час Другої світової війни. Перед нами Америка початку 50-х років, тобто вже повоєнного часу, настроєм якого відповідає психологічна атмосфера роману. У цьому творі автор порушує такі “вічні” теми: батьки й діти, проблема спілкування між людьми взагалі, становлення підлітка самотність людини у суспільстві. В образі Голдена Колфілда письменник втілює найкраще, найсвітліше із світобачення американських тінейджерів, намалювавши свого роду збірний образ, у якому сприйняття “дорослого” світу не лише загострене, але й пронизливо точно. Створений Дж. Селінджером образ ввібрав у себе одну з найсуттєвіших, суперечливих сторін американської свідомості, американського духу – індивідуалістичне бунтарство.

Аналіз останніх досліджень і публікацій. З того часу як творчість Дж. Селінджера зацікавила літературних критиків, було видано чимало досліджень про його творчі надбання. Творчість письменника досліджували такі фахівці в галузі літературної критики, як Т. Конєва, А. Косошовський, І. Красуцька, О. Скобельська та ін.

Мета статті полягає у дослідженні психобіографії “важкого” підлітка за романом Дж. Селінджера “Ловець у житті”.

Виклад основного матеріалу.

Психологічний портрет Голдена Колфілда є винятково суперечливим і складним. На перших сторінках твору він постає як невірноважений, конфліктний підліток, що часто здійснює безглузді вчинки. Проте щирість та відвертість, з якою він розповідає про себе, роблять його близьким кожному читачеві; в ході розповіді стає очевидною головна і надзвичайно приваблива риса його, по суті, ще не сформованого характеру. Однією з характерних ознак суперечливого душевного складу Колфілда є схильність до брехні. “I’m the most terrific

liar you ever saw in your life. It's awful" [3] – каже він про себе. Деякі критики за цю рису навіть називають героя “брехун Колфілд” [2, с. 35]. У Нью-Йорку, приміром, у нічному барі Голден називається не своїм ім'ям, додає собі кілька років, обдурює місцевих повій про те, що у барі знаходиться відомий голлівудський актор. Звичайно, він не злісний брехун, просто у Голдена надзвичайно багата уява. Колфілда манить щось видумувати, фантазувати, оскільки це дає йому змогу, хай ненадовго і безрезультатно, втекти від реального життя, в якому йому незатишно. Його брехня - зовсім не та загальноприйнята, котру він ненавидить. Частіше це забава, дитяча витівка. Часом він змушений лицемірити заради дотримання пристойності (як, наприклад, у розмові з учителем Спенсером). Все це пригнічує Колфілда. “У таких випадках я щоразу кажу: “I am always saying “Glad to've met you” to somebody I'm not at all glad I met. If you want to stay alive, you have to say that stuff, though” [3].

Герой Дж. Селінджера – добра людина від природи. Дратівливість і нервовість - це лише зовнішні ознаки, які насправді є захисною реакцією на оточуючу бездуховність і фальш. Є вчинки, які читачам показують справжнє обличчя Голдена Колфілда. Так, у екзаменаційній роботі з історії він робить приписку для свого вчителя Спенсера: “It is all right with me if you flunk me though as I am flunking everything else except English anyway”, – тим самим знімаючи тягар з його душі [3].

Насправді Голден Колфілд не відокремлює себе від світу, не намагається протиставити себе йому. Основа його поведінки - порив, нестриманий і майже завжди не усвідомлений. Вчинки Голдена неочікувані для нього самого, що дає йому привід називати себе “ненормальним” і “божевільним”. Дивакуватість хлопця важлива для нього і потрібна йому, бо вона - частина його власного, а не нав'язаного йому ззовні світу. Вона є своєрідною формою протесту героя проти абсурдного світу, його викликом світові. Можливо, є підстава пояснювати “важкий” характер Колфілда хворобливістю, надломленістю його психіки, особливо, якщо пам'ятати про те потрясіння, яким для нього була смерть молодшого брата Аллі, котрого Голден дуже любив. Це нещастя трапилося за три роки до подій, про які розповідає Колфілд. Воно, безумовно, глибоко вплинуло на героя. Тобто, як би не поведив себе Голден, як би не тримався - дорослим або дитиною - він ніколи не виражає себе повністю: завжди є ще й інший Голден, внутрішній, часто протилежний зовнішньому. “Бути “і “виглядати” - це різні речі для Колфілда. Він ще не вміє зосередитися, він перебуває у становленні, у пошуку, формується

Отже, створений Дж. Селінджером образ Голдена Колфілда у романі “Ловець у житті” ввібрав у себе одну з найсуттєвіших, суперечливих сторін американської свідомості – індивідуалістичне бунтарство. Крім того, у своєму ставленні до життя Голден виступає втіленням принципів справжньої людяності, щирості і доброти на противагу оточенню, і вже це одне робить його гідним наслідування, справжнім героєм роману – людиною мислячою, духовно-багатою, незалежною у своїх судженнях.

1. Селінджер Дж. Над прірвою у житті / Дж. Селінджер. – К.: Котигорошко, 1993. – 278 с.
2. Скобельська О. І. Виклик над безоднею: роман Дж. Д. Селінджера “Над прірвою у житті”) / О. І. Скобельська // Всесвітня література та культура в навчальних закладах України. – 2004. – № 9. – С. 33–37.
3. Salinger J. The Catcher in the Rye [Electronic resource] / J. Salinger. – [Cited 2015, 10 January]. – Available from: http://royallib.com/read/Salinger_Jerome/THE_CATCHER_IN_THE_RYE.html#0.

**ПСИХОЛОГІЯ ЖЕРТВИ: ЗІСТАВЛЕННЯ СВІТОГЛЯДНИХ ПОЗИЦІЙ
ТА ПОРІВНЯЛЬНА ХАРАКТЕРИСТИКА ГОЛОВНИХ ГЕРОІНЬ –
ЛОЛІТИ З ОДНОЙМЕННОГО РОМАНУ В.В. НАБОКОВА
ТА МІРАНДИ ГРЕЙ З РОМАНУ ДЖ. ФАУЛЗА “КОЛЕКЦІОНЕР”**

Візнович Галина,
І курс ОР “магістр”, факультет філології.
Науковий керівник – Тереховська О.В.,
кандидат філологічних наук, доцент.

Романи “Колекціонер” Дж. Фаулза та “Лоліта” В. Набокова – це постмодерністські романи про маніяка та жертву, про кохання, яке знаходиться на межі з божевільям, про одержимість, про “синдром Аделі”. Нерідко критики називають роман “Колекціонер” “парафразом Лоліти” [2, с.217].

Мета даної роботи полягає у порівняльному аналізі світоглядних позицій головних героїнь вище згаданих романів.

Актуальність роботи обумовлена відсутністю наукових доробків схожої тематичної направленості.

В центрі уваги головні героїні Міранда Грей з роману “Колекціонер” Дж. Фаулза та Лоліта Гейз з однойменного роману В. Набокова, їх світогляд та життєві принципи. На перший погляд, доля героїнь схожа – вони обидві знаходяться під владою чоловіків, одержимих ними, чоловіків, які йдуть на злочин, щоб задовольнити власні амбіції.

Проте, аналізуючи героїнь романів, можна одразу виявити певні відмінності. Варто відзначити, що складність аналізу головних героїнь полягає в тому, що автори по-різному подають своїх персонажів. Історія Лоліти В. Набокова виникає зі сповіді “світлошкірого вдівця Гумберта”, який її кохав. Оскільки розповідачем є Гумберт, то про внутрішній світ дівчинки, її страждання та мрії можна судити лише опосередковано. В тексті надзвичайно мало реплік, які відображають психологію дівчини. Лоліта була для нього засобом задоволення власних потреб, а “її внутрішній світ був до протилежного шаблонним” [1, с.142].

На відміну від роману В. Набокова “Колекціонер” Дж. Фаулза складається із щоденникових записів Міранди та Клегга, викрадача та викраденої, а це дозволяє глибше зрозуміти психологію головної героїні. Міранда є повною протилежністю Лоліти. Недарма Дж. Фаулз за допомогою щоденника зображує характер героїні в динаміці, що безумовно ускладнює його і свідчить про її внутрішній розвиток. У полоні “життя Міранди – це постійна боротьба гідності й страху, вона кидається між бажанням жити, жагою до свободи і спробами знайти компроміс” [2, с.218]. Вона намагається втекти, і коли її спроба закінчується невдачею, вона пробує ще раз, і ще раз. Заради свободи Міранда готова навіть переступити через свої принципи і стати коханкою Калібана. Вона говорить: “Живу, наче в казках “Тисячі й однієї ночі”. Улюблена дружина султана. Але єдиний аромат, якого справді хочеться, – це свобода” [4, с.238].

Абсолютно протилежною є історія Лоліти, і доленосним моментом в її житті стає зустріч з Гумбертом. Героїня потрапляє під вплив дорослого чоловіка, зваблює його та насолоджується його увагою. Дівчина провокує його і сама стає ініціатором їхнього спонтанного зв’язку після автокатастрофи. “Я припускав, що пройдуть місяці, якщо не роки, перед тим як я посмію відкритися маленькій Долорес Гейз; але до шостої години вона зовсім прокинулася, а о чверть сьомої стала в прямому сенсі моєю коханкою. Я зараз вам скажу щось дуже дивне: це вона мене спокусила” [1, с.171].

У свою чергу, Міранда також потрапляє під вплив дорослого чоловіка. Таким переломним моментом в житті дівчини стає зустріч з художником Дж. П. Саме він навчив дівчину дивитися на світ реально, цінувати життя і бути собою. Міранда у своєму щоденнику писала: “Він як відрубав від мене всю дурість мою, мої придуркуваті вигадки про життя і мистецтво” [4, с.161]. Зрештою саме завдяки Дж. П. героїня змогла так довго боротися за життя у полоні і не опускати руки.

Варто відзначити і різницю у віці та манерах поведінки головних героїнь. Лоліта – маленька дванадцятилітня дівчинка, яка волею фатуму потрапила під владу сексуальних збочень

розповідача. З одного боку, вона не знає життя, у неї немає правильної моделі поведінки у тій чи іншій ситуації, а з іншого – Лоліта виступає “смертоносним демоном”. Гумберт неодноразово повторює: “Мене зводить з розуму двоякість природи моєї німфетки – може бути різною, суміш ніжною мрійливою дитячості і якоїсь насторожуючої вульгарності” [1, с.60]. На протигагу героїні В. Набокова Міранді вже виповнилося 20 років. Вона була повнолітньою, і сама відповідала за свої вчинки, в неї були сформовані власні життєві принципи.

Заслуговують уваги і численні спроби втечі Міранди від Клегга – це її своєрідний бунт. Лоліта також намагається бунтувати, але в силу обставин вона не може нічого зробити. Залившись одна в цьому величезному світі, без матері і підтримки зі сторони, не знаючи, куди йти – Лоліта горнеться до Гумберта як до батька, що, зрештою, і стане найбільшою помилкою в її житті.

Гумберт відчував провину, тому він намагався дати дівчинці все, можливо саме тому у фіналі дівчинка зізнається кривднику, що він був “хорошим батьком” [1, с.350], тим самим вона пробачає його. На протигагу Лоліті, життя Міранди у полоні було також насичене, вона була хазяйкою свого становища і мала все, крім свободи. Проте Клегг, на відміну від Гумберта, не відчував своєї провини і вважав її гостею.

Отже, головні героїні В. Набокова та Дж. Фаулза надзвичайно різні. Хоча обидві героїні є жертвами – вони носії різних типів жіночої психології. Лоліта – ініціативна потерпіла, але пасивний персонаж у романі, вона латентна жертва. Героїня знаходиться повністю у владі кривдника. Лоліта боїться осуду, і її лякає вірогідність потрапити в пансіон благородних дівичь чи в прийомну сім'ю. Однак саме завдяки їй герой еволюціонує, відбувається переоцінка цінностей Гумберта, і він змінюється на краще. Міранда, на відміну від Лоліти, випадкова жертва, вона активна потерпіла. У творі виступає дієвою героїнею, вона домінує над Клеггом. Міранда переповнена бажанням змінити світ на краще. Своєю поведінкою, власним прикладом, героїня намагається пробудити в Калібанові хоч щось хороше, але її спроби закінчуються невдачею і, як видно з роману, своїм бунтарством вона, навпаки, ще гірше озлоблює його і провокує на ще більш фатальні вчинки.

1. Набоков В. В. Лолита / В. В. Набоков; пер. с англ. – СПб.: Азбука-Аттикус, 2017. – 416 с.
2. Парамонов Б. По поводу Фаулза / Парамонов Б. // Звезда. 1999. № 12.
3. Проффер Карл. Ключи к “Лолите”. [Електронний ресурс]. URL: <https://www.e-reading.club/book.php?book=111008>.
4. Фаулз Дж. Колекціонер / Джон Фаулз; перекл. з англ. Г. Яновської. – 2-ге вид. – Х.: Книжковий клуб “Клуб сімейного дозвілля”, 2017. – 304 с.

ОНОМАСІОЛОГІЧНИЙ ПІДХІД У ДОСЛІДЖЕННІ ЖАРГОННОЇ ЛЕКСИКИ ПОЛЬСЬКОЇ МОВИ

Гресько Аліна,
І курс ОР “магістр”, факультет філології.
Науковий керівник – Скрипник М.В.,
кандидат філологічних наук.

У статті описано проблеми ономасіологічного словотворення. Розглянуто приклади жаргонної лексики, створені на основі конкретних ономасіологічних структур польської мови.

Ключові слова: ономасіологія, ономасіологічна структура, ономасіологічна база, ономасіологічна категорія, жаргонна лексика.

Ономасіологічний підхід при аналізі лексики виник у лінгвістиці пізніше, ніж семасіологічний. Проблеми номінації досліджували К.Ф. Диц та М. Покровський. Основоположником ономасіології традиційно вважають А. Цаунера, який у 1903 році запропонував термін ономасіологія [3]. Згідно з ономасіологічним підходом до аналізу лексики, слово, переходячи від фази “реалія об’єктивної дійсності” до фази “номінація”, набуває певних ономасіологічних ознак, яких надає йому номінатор. Здебільшого ці ономасіологічні ознаки виявлені в різних

формальних виразниках похідної одиниці. Похідна одиниця – це ономасіологічна структура, у якій поєднано ономасіологічну базу та ономасіологічну ознаку [2, 266].

Жаргонні лексичні форми широко використовуються в мовленні і в цей час є компонентами не тільки повідомлень, створених та прочитаних членами певної спільноти, а й функціонують у різних усних та письмових висловлюваннях тощо. Жаргонна лексика завжди є носієм експресивно-емоційного забарвлення. Аналізуючи жаргонну лексику з погляду ономасіології, можна простежити ланцюг асоціацій, які зумовлюють виникнення тієї чи тієї мовної одиниці, з'ясувати на основі якої ономасіологічної структури створене жаргонне слово та визначити його експресивно-емоційне забарвлення.

Дослідження показало, що активно функціонують у межах жаргонної лексики ономасіологічні структури категорії “особа”: *frajer, złamas* – людина, яку не поважають в оточенні, *laska* – дівчина, *mały* (малий) – так звертаються до молодшої особи, *miły* (милий) – може бути прізвисько людини.

Поширеними є вирази, утворені від дієслів, напр.: *ogarnąć / ogarniać się*, звідси утворились жаргонізми *ogar i nieogar* (дати собі раду – не дати собі ради), *przegrywać/wygrywać – przegryw i wygryw*.

У слові *czarnuch* зі значенням ‘чоловік з темною шкірою або темним волоссям; образливо про темношкіру особу’ [4] ономасіологічною базою є прикметник *czarny* (як вказівка на колір шкіри), а саме слово утворене за аналогією до низки іменників польської мови, наприклад: *obżartuch* (‘особа, яка любить добре поїсти’), *śmialuch* (‘смілива особа’) тощо, у яких ономасіологічна ознака *-uch* як суфікс згрубілості виражає конкретне оцінне значення.

Інший приклад *blachara* зі значенням ‘дівчина, якій подобаються хлопці з дорогими автомобілями’ [4], ономасіологічною базою є іменник *blacha* (‘матеріал для виготовлення автомобілів’), а ономасіологічна ознака *-ar(a)* як згрубілий суфікс вказує на негативну оцінку особи жіночої статі через її надмірну симпатію до чоловіків, що є власниками автомобілів. Знаходимо в польській мові інше слово з ономасіологічною ознакою *-ar(a)*, а саме: *kociara* – це незаміжня жінка старшого віку, що полюбляє котів. Як бачимо, суфікс *-ar(a)* і в цьому слові виражає оцінку особи через певні її вподобання.

Чимало жаргонізмів, які увійшли у вжиток, взяті з англійської мови, наприклад: *look* – вигляд, *shopping* – покупки, *selfie* – фото обличчя, *sorry, pardon* – вибачте, *okey* – добре (у значенні згоди), *fame* (пол. *fejm*) – слава, *YOLO* (you only live once) – живемо один раз, *LOL* (lost of laugh) – багато сміятися.

З-поміж жаргонізмів-дієслів на особливу увагу заслуговують ті, які утворилися за допомогою дієслова *dać* – дати, напр.: *dać łyka* – напиться з пляшки, *dać ze siana* – перестати щось робити, *dać nogę, dać dyla* – тікати.

Дослідниця В. С. Гонгало аналізувала номінативні одиниці, що репрезентують ономасіологічну категорію особи зі значенням ‘людина, яка пиячить’: *алкаш, алканавт, алкашист* (літ. алкоголік). Авторка стверджує, що ці ономасіологічні структури створені за аналогією до іменників *наркаш, космонавт, фетишист* [1]. У жаргонній лексиці польської мови на позначення слова *alkoholik* вживається жаргонне *texas ranger* (від нім.) – алкоголік; пляшку алкоголю 0,5 л називають *krówka*, а процес вживання пива – *przeplukać nerek*, очевидно, підкреслюючи цим самим згубний вплив пива на нирки.

Варто звернути увагу на багатофункціональність граматичних виразів *LOL, SZTOS, YOLO* – це іменники, що називають певну ситуацію, але вони можуть також функціонувати як незмінні прикметники, вигуки та навіть дієслова. Подібна універсальність характерна для популярних і нових слів *КАРПА* ‘вираз незадоволення чи несподіванки’, *РАК* – ‘щось погане’.

Отже, підхід до похідної одиниці як до ономасіологічної структури, до процесу словотворення як до процесу номінації дозволяє поєднати старий досвід людини з новими поняттями.

Подальше дослідження виникнення жаргонної лексики з погляду ономасіології, тобто не вузько як чіткого “технічного” процесу словотворення, а як креативного! механізму на базі асоціативного! мислення, дасть змогу докладніше вивчити лінгвістичну природу називання нових або уже наявних у позамовній реальності речей, предметів, людей.

1. Гонгало В. С. Ономаціологічний підхід у дослідженні мови [Електронний ресурс]. – Режим доступу: <http://book.net/index.php?p=achapter&bid=1737&chapter=1>
2. Кубрякова Е. С. Теория номинации и словообразование // Языковая номинация. Вид наименований. – М.: Наука, 1977. – С. 222–303.
3. Селиванова Е. А. Когнитивная ономазиология. – К.: Изд-во украинского фитосоциологического центра, 2000. – 248 с.
4. Miejski słownik slangu i mowy potocznej [Електронний ресурс]. – Режим доступу: <https://www.miejski.pl>.

КОННОТАТИВНО-ЭКСПРЕССИВНЫЕ ОСОБЕННОСТИ РУСИЗМОВ В СОВРЕМЕННОМ МОЛОДЕЖНОМ СЛЕНГЕ ГОРОДСКОГО ГОВОРА ГОРОДА КОЛОМЫЯ

Зіміна (Симчич) Еліна,
І курс ОР “магістр”, факультет філології.
Науковий керівник – Мельник Я.Г.,
кандидат філологічних наук, доцент.

Молодёжный сленг – не просто язык молодого поколения людей, это культурный и лингвистический феномен, отражающий настроение, реалии, стиль жизни, мировоззрение, культурные и общечеловеческие ценности, а также эмоциональную наполненность молодёжи современной эпохи. Он выходит далеко за рамки нормативного литературного языка, но создаёт при этом рамки общенационального языка [2, с.14].

Как справедливо подчеркивает Т.А. Космеда, “... проблема соотношения языка и мышления сегодня особенно актуальна в связи с развитием когнитологии, которое исследует концептуализацию реальности человеческим сознанием и оформление её в языковые знаки, которые органично вплетаются в систему современного научного знания” [1, с.7]. Данная проблема чётко прослеживается при попытке лингвистического анализа современного молодёжного сленга, специфика которого заключается в необходимости полиаспектного исследования предложенного языкового явления, а точнее рассмотрения молодёжной речи с эмоционально-экспрессивной, социолингвистической, аксиологической и прагматической точек зрения.

Речь молодёжи наполнена экспрессией, что объясняет неотделимость категории экспрессивности от сленга молодых людей, поскольку практически каждое слово содержит в себе экспрессивно-эмоциональную окраску.

Молодёжный сленг города Коломыя неразделимо связан с категорией экспрессии. Русизмы, входящие в состав разговорной речи колумыйской молодёжи, отыгрывают роль некоего “усилителя” эмоционально-экспрессивной оценки кого-нибудь или чего-нибудь, а также дают возможность проанализировать и продемонстрировать характер отношений молодых людей со сверстниками, со старшими людьми и окружающим миром в целом.

Отрицательная эмоционально-экспрессивная лексика в молодёжном сленге явно доминирует, составляя около восьмидесяти процентов от общего числа, а нейтральная и положительная – около двадцати процентов. Показательно также следующее соотношение: лексемы с отрицательной коннотацией составляют около семидесяти процентов русизмов в колумыйском молодёжном сленге, а с нейтральной и положительной – около тридцати процентов.

Представитель колумыйской молодёжи, прибегая к использованию русизмов в своей речи, **подчёркивает особую** отрицательность или положительность выражаемых понятий. Они служат для подчёркивания главной мысли и придают речи экспрессивную остроту и более насыщенную эмоциональность.

Русизмы, в составе молодёжного сленга колумыйщины, несут в себе не только эмоционально-экспрессивную окраску, подчёркивание настроений и отношения к объекту высказывания, но также являются выразителями ценностных ориентиров, яркой демонстрацией аксиологической картины мира молодых людей, их мироощущения.

В большинстве случаев коммуникативного акта молодых людей присутствует прагматический характер. ИмPLICITные намерения, цели высказывания, выражены тем или иным сленгизмом, сопровождаются, как правило, иронией, что и объясняет скрытость прямого значения. В таких случаях, молодые люди, используя некую лексему, завуалировано самоутверждают себя и поднимают свой статус среди сверстников, как правило, унижая объект разговора, используя при этом определенный русизм для оценки.

Процентное соотношение отрицательной, положительной и нейтральной лексики молодёжного сленга в целом, а также такое же соотношение в составе русизмов коломыйского молодёжного сленга, приводит к выводу, что это свидетельствует о постоянном росте негативизации мышления молодых людей, о пессимистическом отношении молодёжи к действительности. Кроме пессимизма, современную молодёжь поглощают депрессия, цинизм, нигилизм, внутренняя психическая и моральная слабость и незащищенность, подражание псевдаавторитетам.

Интересным является также то, что русизмы, в составе молодёжного сленга г. Коломыя, отыгрывают роль неких идентификаторов принадлежности представителя коломыйской молодёжи к той или иной социальной группе. Это обусловлено тем, что те или иные русизмы возникают исключительно в речи определенной социальной группы молодёжи или наоборот в ней отсутствуют. Русизмы в речи молодёжи г. Коломыя могут помочь утвердиться молодой особе в глазах представителей более приоритетной статусной группы или наоборот закрепится в “низшем” обществе молодёжи.

Таким образом, представитель коломыйской молодёжи, употребляя той или иной русизм делает это с целью подчеркнуть особую эмоциональную оценку объекта высказывания, самоутвердиться в глазах сверстников (в определённой социальной группе), достичь имPLICITной цели коммуникативного акта, что в свою очередь демонстрирует ценностные ориентиры молодых людей. Пополняя собственную речь русизмами и придавая им новые формы, молодые люди делают свои высказывания более интересными и точными.

1. Космеда Т. А. Аксиологічні аспекти прагмалінгвістики: формування і розвиток категорії оцінки: [монографія] / Т. А. Космеда. – Львів: Вид-во ЛНУ ім. І. Франка, 2000. – 350 с.
2. Химик В. В. Поэтика низкого, или Просторечие как культурный феномен / В. В. Химик. – СПб.: Филологический ф-т СПбГУ, 2000. – 272 с.

ЖІНОЧИЙ ПОРТРЕТ НА ТЛІ ЕПОХИ ХХ СТОЛІТТЯ В РОМАНІ ВОЛОДИМИРА ЛИСА “СОЛО ДЛЯ СОЛОМІЇ”

Іллюк Ірина,
II курс, Коломийський навчально-науковий інститут.
Науковий керівник – Волощук Г.М.,
кандидат філологічних наук, доцент.

Роман “Соло для Соломії” Володимира Лиса вийшов друком 2013 року та відразу отримав схвальні відгуки літературознавців. Твір удостоєний премії “Книга року ВВС–2013”.

У романі подано історію життя однієї жінки, а через її сприйняття і життєві перипетії – майже все ХХ ст. з усіма його катаклізмами, історичними віхами і змінами. Тарас Прохасько в передмові до роману зауважив: “Величезна цінність роману “Соло для Соломії” полягає в тому, що він є історією цілого людського життя – від початку і до самого кінця. І це дуже добре, адже знаючи всю історію людини, ми починаємо її розуміти, як і чому вона робить в кожному розділі” [2, с.6].

У творі змальовано долю трьох Соломії – представниць трьох поколінь, та головна увага зосереджена на долі середньої Соломії, образ якої виокремив автор, розкрив засоби її характеротворення, зосереджуючи увагу передусім на портретній характеристиці, діях і вчинках героїні: “Народилася дочка Соломії Троцюк, Зозуликів невістки, жони їхнього сина Антона, мешканки поліського села Загоряни, громадянки Другої Жечі Посполитої, на четвертий день після Головосіка, на другий день по святі чи присвятку Семена, 15 вересня 1925 року від Різдва

Христового за новим, як у селі казали, польським стилем” [1, с.23]. І прожила Соломія (до завершення сюжетної лінії) майже до 78 років. Можна сказати, що В. Лис подає хроніку її життя, але з проєкцією в майбутнє, бо залишає героїню ще в доброму здоров’ї: “На ногах тримаюся, і казати щось можу, і пам’ять Бог дав, не одибрало” [1, с.354].

В дитинстві Соломія вирізнялась особливою цікавістю. Вона любила квіти, рослини, небо, сонце, тварин, людей. Їй було цікаво знати все про них. Процес пізнання в неї був глибоким. Про це свідчать питання, які дівчинка ставила старшим: “Чому світять зорі і на чому вони тримаються?”, “Як же дме вітер, якщо ми його не бачимо?” [1, с.30].

Соломія росла працюючою, бралася за все: допомагала мамі “терти золою татові підштаники, пере, лущить горох-квасолу, ріже зело, годує курей і качок. Батьки нарадуватись не могли: “Золота дитина”, – думає Соломія старша” [1, с.31]. Доля дитини непокоїть батьків. Мати говорить чоловікові: “Мені страшно, Антоне... Занадто вона красива й добра. Наче ангелочка нам Біг послав” [1, с.31]. І Соломія дійсно була схожою на ангела. І не лише зовні, але й своїми вчинками. Вона робила лише добро. Від неї йшов якийсь дивний магнетизм. Соломію в дитинстві називали “сестрою джмелів”. Їх вона особливо любила. Як не дивно, але джмелі її ніколи не кусали. Теплі, навіть батьківсько-дружні стосунки склались у неї зі священником, отцем Андронієм, який вважав, що в Соломії “чисте, як йорданська вода, як сльоза небесна, серце” [1, с.44]. Багато чого навчив її отець Андроній. Ще не раз у житті, у найтяжчі життєві хвилини, вона буде повертатись до його порад, які свого часу ще до кінця й не розуміла, а чи не могла знайти дієвого факту для підтвердження. І не раз вони стануть їй у пригоді. Ніби отець Андроній і з небесної висі допомагав своїй улюблениці долати життєві труднощі, робити правильний вибір, не оступитись. На час смерті духовного наставника, а це сталось 1939 р., Соломії йшов уже п’ятнадцятий рік, “... вона виросла вже у вельми гарне дівча. Волосся з білого стало світло-пшеничним. На неї задивлялися і загравали з нею не тільки ровесники, а й старші загоренські парубки. А двоє вже точно знали, що Соломія належатиме котромусь із них – сусідські парубки Петро і Павло, названі так на честь двох перших за канонам апостолів. Вони терпеливо чекали, доки ця дівчина – вродлива, як цей світ, прекрасна, як сонце, як небо, як найкрасивіший цвіт на землі – дозріє, аби ввійти до котрогось із них у хату господинею. Щоб це сталось, вони готові були битися з цілим світом” [1, с.52].

Соломія обрала Павла. Та досить швидко зрозуміла, що то не кохання. Стосунки з коханим Петром були бажаними, але гріховними. Соломія розуміла це, страждала, чоловікові у зраді зізналась. За що була сильно покарана. Війна забрала в жінки обох чоловіків. Згодом, уже в мирний час, матиме Соломія ще трьох чоловіків, від яких і народить доньок Марію і Соломію та сина Олега. Вадим, партійний діяч, уповноважений, з’явиться уже аж на схилі літ, через сорок вісім років [1, с.345].

Через долю звичайної сільської жінки в романі “Соло для Соломії” подано історію ХХ ст. Соломія прожила вік на Волині. Отож була причетною до того, що відбувалось у той час у Західній Україні.

Володимир Лис мав на меті показати в романі на тлі історичних подій долю українського чоловіка та української жінки, які у пошуках свого щастя йдуть лише за серцем і роблять вибір за совістю. Це вибір між добром і злом проходить у нових антигуманних реаліях радянського режиму, що придушє особистість і перетинає шлях свободі [3, с.114].

1. Лис В. С. Соло для Соломії. Роман. – 3-тє вид. – Х.: Клуб сімейного дозвілля, 2016. – 240 с.
2. Прохасько Т. Передмова “Кант для Соломії” // Лис В. С. Соло для Соломії. Роман. – 3-тє вид. – Х.: Клуб сімейного дозвілля, 2016. – С. 5-6.
3. Хом’як Т. В. Жінка на вістрі історії // Вісник Запорізького національного університету. – 2016. – № . – С. 110–117.

ФУНКЦІЙНО-СТИЛІСТИЧНЕ НАВАНТАЖЕННЯ ЖАРГОНІЗМІВ У СУЧАСНОМУ ПУБЛІЦИСТИЧНОМУ ТЕКСТІ (НА МАТЕРІАЛІ ЗМІ)

Козяр Христина,
IV курс, факультет філології.
Науковий керівник – Думчак І.М.,
кандидат філологічних наук, доцент.

Журналісти використовують жаргонну лексику у своїх матеріалах з метою реалістичнішого зображення навколишньої дійсності, експліцитного впливу на читача, надання тексту відтінку відкритості й доступності всім верствам населення країни, іронічної чи саркастичної характеристики осіб чи подій, експресивного забарвлення, привернення уваги якомога більшої аудиторії. Проте найчастіше жаргонізми служать засобом стилізації того соціального середовища, про яке розповідає автор.

Велика кількість жаргонізмів використовується при висвітленні політичних подій. Наприклад, для влучної характеристики політичних діячів: *“варяги”* – іноземні політики, які працюють в Україні (*“На першому році свого президентства Порошенко запросив у владу кількох “варягів”, себто іноземних економістів, правників”* [5; 37; с.5]); зображення політичних процесів: *“просувати своїх”* – допомогти зайняти посаду з певною прихованою метою (*“Так, це потрібно було робити, бо існував управлінський вакуум, однак критерієм під час переговорів було не обрання “крапих”, а просування своїх”* [2; 42; с.4]). З одного боку, використання жаргонізмів з метою іронії чи сарказму вказує на відкритий характер та демократичність сучасної журналістики, з іншого, якщо цей тренд матиме масовий вияв, то призведе до руйнування нормативності української мови, її засмічення.

Часто використовується жаргонна лексика для зображення економічних реалій в Україні та за її межами: *“працювати у тіні”* – незаконне ведення бізнесу (*“Тобто 25% населення взагалі не сплачують страхові внески і працюють у тіні”* [2; 39; с.13]), *“чорна каса”* – неоподаткований прибуток (*“В Україні всі контракти для російських акторів підписують не зі справжньою сумою. Йде чорна каса”* [1]).

Найбільш масово використовується жаргонна лексика в публіцистичних текстах, які присвячені спорту. Журналісти послуговуються жаргонізмами, які номінують учасників певних спортивних команд або конкретних спортсменів: *“карпатівці”* (*“Карпатівцям зараз дуже нелегко, команда переживає непростий період”* [5; 39; с. 20]), *“гулівери”* (*“Зі старту – в лідери: гра гуліверів”* [5; 41; с.21]); які вказують на вид спортивних змагань: *“вишка”* – Вища ліга (*“У новому сезоні “говерляни” також будуть виступати у “вишці”, сезон, який розпочнеться на початку жовтня”* [5; 39; с.21]), *“світ”* – чемпіонат світу (*“Баскетболістки ПНУ готуються до “світу”* [5; 39; с.13]).

Однією з наймасовіших молодіжних субкультур в Україні є субкультура футбольних уболівальників. Складником фанатської ідентичності є специфічна мова: *“господар”* – команда, яка приймає в своєму місті команду-суперника (*“А вже на 25-й хвилині зустрічі “господарі” пропускають ще один м’яч”* [5; 37; с.16]), *“постріл”* – вдалий хід (*“На “постріл” бомбардира зреагував голкіпер”* [5; 37; с.16]).

Наявна в публіцистичних текстах жаргонна лексика девіантних прошарків населення, проте це здебільшого слова, які вже вийшли за межі лише цієї семантичної групи та втратили різко вульгарне значення: *“бабло”* – гроші (*“Бізнес заради накопичення бабла уже не має сенсу”* [3; 42; с.11]), *“махач”* – бійка (*“Вже немає традиційних махачів між фанатами різних клубів”* [2; 39; с.14]), *“кайф”* – задоволення (*“Це великий кайф – створювати щось нове”* [3]).

Використання жаргонізмів на газетних шпальтах можна вважати виправданим у тому разі, якщо воно стилістично вмотивоване, функціонально зумовлене, доцільне і зрозуміле широкому загалу читачів.

1. Високий замок: інтернет-видання. – Режим доступу: <http://wz.lviv.ua>.
2. Галицький кореспондент. – 2017. – № 39 (631); № 42 (634).
3. Галицький кореспондент: інтернет-видання. – Режим доступу: <http://gk-press.if.ua>.

4. Глазова О. Жаргон і сленг: як ставитися до них словеснику? // Методичні діалоги – журнал для вчителів української мови та літератури. – 2013. – № 9. – С. 35–41.
5. Західний кур'єр. – 2017. – № 33 (1606); № 37 (1610); № 39 (1612); № 41 (1614).
6. Ставицька Л. О. Арго, жаргон, сленг: Соціальна диференціація української мови. – К.: Критика, 2005. – 462 с.

ХУДОЖНІ ОСОБЛИВОСТІ РОМАНУ С. ПРОЦЮКА “ТРАВАМ НЕ МОЖНА ПОМИРАТИ”

Мадій Марта,
Ш курс, факультет філології.
Науковий керівник – Вівчарик Н.М.,
кандидат філологічних наук, доцент.

Степан Процюк – один із найбільш контroversійних письменників сучасної української літератури, твори якого викликають безліч суперечок у критиків-літературознавців. До творчості митця зверталися С. Антонішин, Є. Баран, О. Боронь, А. Власюк, Б. Пастух та ін. 2017 року О. Соловей видав збірку рецензій під назвою “Орғазм і відчай: Випадок Степана Процюка”, в якій “здійснена спроба системного підходу до розгляду поетичної та прозової творчості знакового письменника нашої сучасності” [4, с.2].

Найновішою книгою Степана Процюка є роман “Травам не можна помирати”, який було видано у 2017 році. Це твір із виразним патріотичним звучанням. Роман “Травам не можна помирати” вже отримав більше десятка схвальних рецензій, однак І. Котик назвав його “невибагливо написаною книгою” [1]. Таке розмаїття думок вказує на **актуальність** розвідки. Нашою **метою** є дослідження художніх особливостей роману “Травам не можна помирати”. Для цього необхідно розв’язати такі **завдання**:

- з’ясувати сюжетно-композиційні особливості твору;
- дослідити проблематику роману;
- охарактеризувати образну систему.

У романі “Травам не можна помирати” перед нами постає Київ 1970-х років: “У повітрі, перевтомленому від осанн найживішому із живих, безперервно щось відмирало... Здавалось би, що у всуціль байдужому вічному місці можуть ходити лише привиди замордованих у тюрмах і присипаних на дні глибоких невидимих людському оку ям цементом” [3, с.7]. Степан Процюк ставить собі за мету оту Винниченкову “чесність із собою” і не пише нічого, окрім правди – подекуди гострої і обурливої, такої, яку не зможе прийняти пересічний українець: “Бо що може бути огидніше, ніж січовик із вірнопідданою пикою, який підмітає своїми широченними шароварами боярські і царські хорони, мовлячечки, чево ізволице, барін прелюбезнейший?” [3, с.10].

Письменник робить одним із головних героїв свого роману вчителя Олександра Світлого, який є довершеним ідеалом нації, як у переконаннях, так і у вчинках. Ще одним цікавим образом в національному контексті постає Максим Тимоленко – поет, який з дитинства розумів, що “хмари мають свободу” [3, с.15]. Але на шляху Олександра Світлого, Максима Тимоленка, як й інших небайдужих, упевнено стає радянська каральна машина, яка своїм диявольським поглядом знищує всіх непокірних. Степан Процюк дуже детально описує всі методи, які застосовує КГБ проти “ворогів народу”, особливо каральну психіатрію. Таким чином, у тексті проявляється звичне для Степана Процюка заглиблення у психоаналітику.

Письменник не залишає без уваги і тему митця в тоталітарному суспільстві. Поети Крилатий та Крислатий пописують графоманські вірші та свято вірять у власну місію “відродження України”. І це в той час, коли допитують Світлого (за доносом того ж Крилатого), а Максима Тимоленку приписують ще одну ін’єкцію Aminaziniuma. Степан Процюк зауважує: “отруєні страхом люди не можуть стати героями” [3, с.211].

Михась Сандуляк, який закінчив “російський філфак, бо дитині треба кар’єри” [3, с.41], захоплюється поетами Крилатим і Крислатим і сам починає віршувати. Створюючи такі образи, письменник показує, що в обмеженому тоталітарною владою суспільстві, “культура дорівнює анекдоту для плебсу” [2, с.219].

Твори С. Процюка, як правило, містять любовну сюжетну лінію, і роман “Травам не можна помирати” не став винятком. Перед читачем постає типовий любовний трикутник “він – вона – він”: Микола Комарницький – вчитель з питомо українським світосприйняттям, Софія (справжнє ім’я – Світлана Сметанюк) – бандерівка за походженням, Ніколай Іванович Дурбачов – майора КГБ.

Невидимий голос повів Комарницького до Русова на сторіччя від дня народження Василя Стефаніка, бо “Микола мусив відчути, що ще не вмирає Україна” [3, с.29]. Незважаючи на те, що творчість Володаря дум селянських примітивно перекручувалася в радянських підручниках, усе ж відчувалося в ній щось ірраціональне, невловиме, рідне. Саме в Русові Микола знайомиться з Софією (Світланою Сметанюк), яка видалася йому занадто сміливою у своїх висловлюваннях, бо говорила вголос те, що Комарницький міг тільки пошепки промовляти у своїй голові. Можливо, їх поєднала невидима червона нитка, яка дуже часто пов’язує серця людей. Проте достовірно невідомо, “чому ті чи інші лиця ми вважаємо дорогими” [2, с.221].

Микола починає листуватися з Софією, вигадує чудернацькі виправдання для дружини, щоб ще раз побачитися з нею. Іноді Комарницький ловить себе на думці, що його Галя стала примітивною, і вона зовсім не розуміє, що побутовізм їхнього сімейного життя заковує в кайдани його душу. Заборонене кохання досягає свого піку – Микола зраджує свою дружину.

Степан Процюк змалював тяжкі любовні залежності, які доводять до самозречення і безумства. І якщо Микола не міг без Софії, то вона – без Дурбачова. Жінка спокійно сприймає приниження Ніколая Івановича, виконує найганебнішу роботу тільки для того, щоб заслужити його увагу.

На прохання Дурбачова, Софія зваблює Миколу, змушує його до контroversійних вчинків. Микола, не витримавши Софіїної моральної зради, вдається до самогубства. Софія опиняється у полоні психозу. Її переслідують галюцинації, вона скрізь бачить свого Миколу, який її кохав по-справжньому.

Хоча автор не моралізує і не подає власних висновків, проте відчутно, що він вірить у те, що жодна система не може зламати справжнього українця, бо “трави мусять проростати навіть крізь асфальт” [3, с.29]. Як і більшість творів С. Процюка, роман “Травам не можна помирати” залишає питання, на які читач повинен дати відповідь насамперед самому собі.

1. Котик І. Дещо про любов у часи колабораціонізму [Електронний ресурс]. – 2018. – Режим доступу: <https://zbruc.eu/node/77291>.
2. Процюк С. Канатохідці / С. Процюк. – DISCURSUS, 2015. – 232 с.
3. Процюк С. Травам не можна помирати. – К.: Легенда, 2017. – 256 с.
4. Соловей О. Оргазм і Відчай: Випадок Степана Процюка // Простір Літератури. – Вінниця, 2017. – 133 с.

ПОНЯТТЯ ОЦІННО-КОНОТАТИВНОГО НАВАНТАЖЕННЯ В КОНТЕКСТІ ХУДОЖНЬОГО ТЕКСТУ

Матвіїв Елеонора,
V курс, факультет іноземних мов.
Науковий керівник – Білас А.А.,
кандидат філологічних наук, доцент.

Сучасне мовознавство зосереджує значну увагу на проблематиці тексту і його одиниць. Будь-який текст містить два обов’язкових компоненти – інформативний та оцінний, які активізують уживання специфічних засобів. Такими є, насамперед, конотативні слова, в семантиці яких можна виділити предметно-логічний аспект значення, первинний, об’єктивний план і експресивно-емоційний, його вторинний, суб’єктивний план, який виражає почуття, наміри, оцінку суб’єкта та ін. [2, 10].

Більшість мовознавців (В.В. Виноградов, В.І. Шаховський, В.І. Говердовський) розглядають конотативне значення як особливий компонент семантичної структури слова. Мовці

свідомо в процесі творення мовленнєвого висловлювання відбирають конотативну лексику в залежності від певної в даній ситуації мовленнєвої ситуації.

Складність конотативного компонента полягає у тому, що він не має однозначного визначення. Загалом конотативний компонент вміщує інформацію про відношення мовця до реалії навколишнього світу, до об'єкта, який називають.

У традиційному лінгвістичному використанні прагматичне забарвлення пов'язане з терміном конотація, яке В.Н. Телія визначає як семантичну сутність, що узуально чи оказіонально входить у семантику мовних одиниць і виражає емотивно-оцінне і стилістично марковане відношення суб'єкта мовлення до дійсності при її актуалізації у висловлюванні, яке набуває на основі цієї інформації експресивного ефекту [5, 5].

Ряд дослідників визнають, що інформація, яку містять конотативно заряджені семи, є додатковою, другорядною. Разом із тим існує інша думка, за якою конотативний компонент семантики мовної одиниці є рівноправним компонентом її семантичної структури. Прихильники такого розуміння конотації стверджують, що ми розуміємо та відчуваємо одночасно, так, як оцінюємо і переживаємо одночасно з називанням об'єкта оцінки.

Важливою текстоутворюючою категорією є категорія оцінки як найбільш яскравий виразник прагматичного значення, тобто значення, якого слово чи висловлювання набуває в мовній ситуації. Оцінне значення і є тою проблемою, яка вимагає поглибленого вивчення, незалежно від того, що вона вже висвітлювалася в роботах учених – Є.М. Вольф, Н.Д. Арутюнової, Є.Ф. Петрищевої, Ф.С. Бацевича, В.М. Русанівського, Т.А. Космеди, І.Р. Вихованця, А.Ф. Папіної, І.Б. Голуб, В.І. Кононенко та ін.

Оцінність є однією з найголовніших категорій художнього тексту. Для вираження оцінки можуть використовуватися одиниці всіх мовних рівнів. Оцінка – це безпосередня або опосередкована реакція мовця на явища, які він уявляє, спостерігає, сприймає сенсорними системами організму. Оцінка соціально обумовлена. Її інтерпретація залежить від норм, прийнятих у тому чи іншому суспільстві” [3, 6].

Дослідники підкреслювали, що слово, завдяки особливим умовам функціонування, семантично перетворюється, включає в себе додатковий сенс. Гра прямого і переносного значення породжує і естетичний, і експресивний ефекти тексту, робить цей текст образним і виразним. Конотативне значення – це нове вторинне значення, яке виникає в мовленні, а згодом засвоюється мовою [4, 156].

Емоційно-оцінна (конотативна) лексика – це лінгвістичний феномен, особливий компонент, за допомогою якого виражається психічний стан мовця, його ставлення до предмета, об'єкта, адресата мовлення, тобто все те, що складає мету емотивної функції слова [4, 321].

З емоційністю пов'язана оцінність. Лінгвісти вважають, що експресивність – підсилена виразність, соціально й психологічно вмотивована властивість мовного знака, яка фокусує його сприйняття, підтримує загострену увагу, активізує мислення, викликає почуттєву напругу читача [1, 120].

Отже, емоційність та оцінність допомагають висловити думку мовцям, ставлення до дій та реалій. Оцінний компонент у контексті конотативної структури є рівноправним із такими компонентами, як емоційність та експресивність, хоча іноді дуже важко виокремити оцінність серед інших компонентів, та все ж таки слід визнати оцінний компонент як самостійний, та своєрідний природа якого дуже часто зумовлює його до взаємодії з іншими компонентами.

1. Головин Б. Н. Основы культуры речи. – М.: Высшая школа, 1980. – С. 186., 186; Долинин К. А. Стилистика французского языка. – М.: Просвещение, 1987. – 303 с.
2. Апресян Ю. Д. Лексическая семантика. – М.: Наука, 1974. – С. 67–69.
3. Арутюнова Н. Д. Время: модели и метафоры // Логический анализ языка. Язык и время / Н. Д. Арутюнова. – М., 1997. – С. 6.
4. Стадній А. С. Психолінгвістичний аспект емоційно-оцінної лексики / А. С. Стадній // Вісник Дніпропетровського ун-ту. – Д.: Вид-во Дніпропетровського нац. ун-ту, 2010. – Вип. 16, № 11, т. 18. – С. 321–325. – (Серія “Мовознавство”).
5. Телія В. М. Конотативный аспект семантики номинативных единиц. – М.: Наука, 1986. – 144 с.

ЩОДЕННИК ОЛЬГИ КОБИЛЯНСЬКОЇ ЯК МАТЕРІАЛ ДО ПІЗНАННЯ ПИСЬМЕННИЦІ

Мегдиник Олександра,

IV курс, Коломийський навчально-науковий інститут.

Науковий керівник – Васильчук М.М.,

кандидат філологічних наук, доцент.

Мемуаристика (щоденники, листи, автобіографії) Ольги Кобилянської (1863–1942) – цінне джерело до пізнання шляхів ідейного зростання, формування естетичних поглядів, визрівання творчих задумів письменниці. Водночас мемуаристика розкриває своєрідність світоглядно-емоційних переживань авторки у контексті сучасних їй суспільно-політичних подій та рухів.

Щоденникові записи Ольги Кобилянської демонструють багате внутрішнє життя творчої особистості, в якому тісно сплелися схильність до літератури, музики, образотворчого мистецтва. Все це показує Ольгу Кобилянську жінкою тонкої душевної організації, натурою гордою і сильною духом.

Ольга Кобилянська свій щоденник розпочала вести у двадцятирічному віці (він охоплює період від 1 листопада 1883 р. – до 19 квітня 1891 р.). Перший щоденник не дійшов до нас, хоч, як зізнається Ольга Кобилянська в автобіографії 1903 р., вела його “з наймолодших літ” [2, с.214]. З віддалі часу авторка критично оцінює свої перші записи: “Я вписувала не лише всякі “произведенія” денні – но і все те, що займало мій ум і душу. І коли я пізнішими літами переглядала тії дневники – я сама здивувалася тій силі фантазії, котра говорила в тих скромних, дитинячо-наївних, а разом диких картинках” [2, с.214].

Як і перші її художні твори, щоденники Ольги Кобилянської написані німецькою, але наявні в них і українські фрагменти. Тоді молода дівчина почала усвідомлювати свою причетність до великого “українського руху”. У неї виникало розуміння, що треба писати мовою свого народу [1, с. 52]. Коли в життя Ольги Кобилянської ввійшла мова і література рідного народу, це зіграло ключову роль у становленні її як письменниці української. 29 вересня 1884 р. вона записала думку по-українськи: “Гадка одна, котра тепер душу мою пригриває, єсть: бути русинков [українкою. – М.О.] цілов душов, хочу і мушу ся по-руськи порядно научити, відтепер лише по-руськи хочу писати” [5].

Щоденник письменниці, привезений зі США, до наукового обігу потрапив 1974 р. Опубліковано його лише 1982 р. (книга “Слова зворушеного серця” [3]). Серед перших дослідників, які вивчали жанрово-стильову своєрідність щоденника, були В. Вознюк, А. Галя-Горбач, Т. Гундарова, М. Павлишин та ін. [4, с. 41]. Вчені вважають, що щоденник Ольги Кобилянської є класичним зразком цього жанру. У ньому від початку й до кінця зберігається відповідна стильова специфіка (відсутність єдиного сюжету, єдиного спільного задуму тощо). У тексті щоденника поєднано як особисті нотатки, наповнені інтимними фактами, переживаннями, почуваннями, так і записи щоденних спостережень (описи знайомих і незнайомих людей, пейзажів, замальовки побутово-психологічних сцен тощо).

Зі щоденникових нотаток Ольга Кобилянська постає щоразу в різних ракурсах. Вона “прочитується” то як літераторка, то як лірична натура, то як людина, яку гнітить оточення. Здається, Ольга Кобилянська мала на меті опублікувати свої записи для нащадків. На думку про це наводить запис від 21 квітня 1884 р.: “Люди добрі, що читатимете все це, не дорікайте мені, що мої думки й почуття повні вічного смутку. Що я вдію... Коли б ви могли зазирнути в мое серце. Ні, все ж таки ви нічого не збагнули б” [3, с.27].

Щоденникові записи Ольги Кобилянської демонструють внутрішню драму письменниці. Тут прочитується конфлікт жінки й митця. І цей конфлікт живить сюжетні колізії більшості її художніх творів. Водночас і літературна майстерність Ольги Кобилянської нерозривно пов'язана з практикою ведення щоденників. Та й окремі сюжетно-композиційні елементи її художньої прози (“Царівна”, “Ніоба”, “Через кладку”) мають витоки з приватних щоденникових записів.

1. Горбач А. Г. Німецький духовий світ молоді Кобилянської / А. Г. Горбач // Сучасність. – 1984. – № 11. – С. 50–57.
3. Кобилянська О. Твори: у 5 т. / Ольга Кобилянська. – К.: Держ. вид-во худ. літ., 1963. – Т. 5. – 767 с.
4. Кобилянська О. Слова зворушеного серця: Щоденники; автобіографії; листи; статті та спогади / О. Ю. Кобилянська. – К.: Дніпро, 1982. – 359 с.
5. Матвєєва О. Жанрова специфіка літературного щоденника / Ольга Матвєєва // Літературознавчі обрії. Праці молодих учених. Вип. 17. – К.: Ін-т літератури ім. Т. Г. Шевченка НАН України, 2009. – С. 41–47.
6. Пустовіт В. Ю. Мемуарний образ О. Кобилянської / Пустовіт В. Ю. – Режим доступу: <http://bo0k.net/index.php?p=achapter&bid=9726&chapter=1>.

ГРОТЕСКОВІСТЬ У РОМАНІ “КОСМОС” ВІТОЛЬДА ГОМБРОВИЧА ТА ПОВІСТІ “САНАТОРІЙНА ЗОНА” МИКОЛИ ХВИЛЬОВОГО

Парубецька Уляна,
І курс ОР “магістр”, факультет філології.
Науковий керівник – Ткачук Т.О.,
кандидат філологічних наук, доцент.

Період міжвоєнного двадцятиліття характеризувався своєю нестабільністю, що призводило до заперечення усталених художніх літературних норм та зображення неприродного, химерного, дивного світу. Основним вираженням стала гротесковість форми.

Творчі рефлексії польського письменника В. Гомбровича (1904–1969) та художній доробок українського літератора М. Хвильового (1893–1933) ґрунтуються на оригінальних філософсько-естетичних уявленнях письменників.

Художній доробок Вітольда Гомбровича у польському літературознавстві досліджували: Є. Квятковський, А. Кежунь, М. Марковський, в українському – А. Базилевський, А. Бондар, М. Медицька, С. Яковенко. Відповідно, творчість Миколи Хвильового в українському літературознавстві студіювали: В. Агеєва, Ю. Безхутрий, С. Павличко, С. Хороб, Г. Яструбецька.

Масмо на меті відстежити специфіку гротеску у творчості польського та українського літераторів.

Як зазначає Т. Самойленко, гротеск – це принцип художньої типізації, що ґрунтується на поєднанні різнорідних елементів у єдине ціле або розпаді їх. Такий принцип дає можливість створити нові естетичні структури, котрі сприяють виявленню глибинної сутності явищ [2, 5].

М. Бахтін вирізняє два основні типи гротеску – ренесансний і романтичний [1, 48]. Зважаючи на розподіл типів гротеску М. Бахтіним, у сучасному літературознавстві відзначають такі основні риси ренесансного і романтичного гротеску:

1. Зниження, тобто “переведення всього високого, духовного у матеріально-тілесний план”.

2. Відношення до часу, становлення. Світ далекий від завершеності і перебуває у стані постійних змін, розвитку.

3. Вираження цієї незавершеності – амбівалентність, подвійність. Усе має зворотний бік. Два полюси об’єднуються в одному персонажі, предметі, явищі, але у романтичному гротеску така двозначність майже відсутня.

4. Мотив маски. Якщо у ренесансному гротеску маска – це один із засобів святкового перевтілення, то “у романтичному гротеску маска збіднюється й отримує ряд нових значень, чужих її природі – маска щось приховує, обманює” [1, 48].

Зважаючи на особливості та основні риси гротеску, можемо ствердити, що у творчості Вітольда Гомбровича та Миколи Хвильового простежується саме романтичний гротеск. У художньому світі письменників представлено низку зайвих людей, що колись становили для суспільства велику значимість та могли вплинути на хід життя інших людей.

Письменники зображують своїх персонажів як природжених аутсайдерів, котрі на підсвідомому рівні створили неіснуючі рамки та помістили себе у в’язницю без огорожі. Їхня свідомість настільки піддається впливові обставин, що під їхньою важкістю просто ламається та утворює роздвоєність маски, котра поєднує у собі тепер вже різні особистості.

Беручи до уваги перший пункт розрізнення типів гротеску за М. Бахтіним, а саме: “переведення всього високого, духовного у матеріально-тілесний план”, ми спостерігаємо, як з рівня високого та духовного Вітольд із роману “Космос” (1965) В. Гомбровича “опускається” до матеріальної та тілесної ницості, проходячи етап деградації від красивого до потворного. Адже, коли Вітольд із Фуксом уперше побачили вуста Катасі, “wyślizgujące się, prawie jak płaz, ta zaś oślizgłość uboczna, umykająca, odstręczała zinnem płazowatym, żabim” і разом з тим підштовхувала до того, щоб перейти “do grzechu z nią płciowego, śliskiego” [4]. В такий спосіб, як пише М. Легерський, завдяки зв’язкові з ротом Катасі, жаба стає символом сексуальних, гомо-гетероеротичних фантазій головного героя.

Подібну деградацію внутрішньої маски спостерігаємо в повісті “Санаторійна зона” Миколи Хвильового, коли вже, не розрізняючи свою особистість як Анарха та Карно, герой вирізає шокуючу фразу на столі образу-символу світу, Майї: “... Там вирізано було ножем це: “Майя є... (нецензурне слово)... з анархом” [3].

Отже, гротеск у повісті “Санаторійна зона” М. Хвильового та романі “Космос” В. Гомбровича можна віднести до романтичного типу: світ, для героїв звичний і єдино можливий, раптом стає чужим і ворожим, вони не можуть знайти собі у ньому місце. Ідеали та романтичні мрії руйнуються, живі обличчя перетворюються на маски. Герої М. Хвильового та В. Гомбровича послідовно йдуть до загибелі, хтось фізичної, а хтось моральної.

1. Бахтин М. Творчество Рабле и народная культура Средневековья и Ренессанса / Бахтин М. – М.: Худ. лит., 1990. – С. 421.
2. Самойленко Т. М. Гротеск у творі О. Булгакова: автореф. дис. на здобуття наук. ступеня канд. філол. наук: спец. 10.01.02 “Російська література” / Т. М. Самойленко. – Сімферополь, 2002. – 20, 5 с.
3. Хвильовий М. Твори: у 2 т. Т. 1 / Хвильовий М. – К.: Дніпро, 1990. – С. 383.
4. Gombrowicz. W. Kosmos / W. Gombrowicz. – Kraków: WL, 1997. – 168 s.

ІДЕЙНО-ХУДОЖНІ ОСОБЛИВОСТІ ДИТЯЧИХ ТЕКСТІВ ВОЛОДИМИРА РУТКІВСЬКОГО

Пастух Надія,
IV курс, факультет філології.
Науковий керівник – Вівчарик Н.М.,
кандидат філологічних наук, доцент.

Кращі традиції історичної прози у сучасній дитячій літературі продовжує Володимир Рутківський. Доробок письменника досліджували Олександр Гаврош, Зоя Жук, Тетяна Качак, Тетяна Маркова, Наталя Марченко, Костянтин Родик. Проте ці спроби і досі фрагментарні, що й зумовлює **актуальність** статті. Нашою **метою** є з’ясування ідейно-художніх особливостей дитячих творів В. Рутківського. Для досягнення окресленої мети необхідно виконати наступні **завдання**:

- дослідити жанрові особливості творів;
- проаналізувати сюжетно-композиційну структуру текстів;
- визначити основні засоби характеротворення.

Перші прозові твори для дітей Володимира Рутківського (“Канікули у Воронівці” та “Намети над річкою”) написані на автобіографічному матеріалі в традиції класичної розповіді про “відкриття” дитячого світу дорослою людиною. Історія доброї веселої дівчинки Ганнусі та її дорослого друга дяді Кості, що побачила світ в Україні під назвою “Канікули у Воронівці” (1989) аж за дванадцять років по тому, як була видана в російському видавництві під назвою “Аннушка” (1977), за зізнанням письменника, реальна історія про доньку його знайомих та їхнє спільне літо. За своїм задумом повість Володимира Рутківського близька до “Олеся Августа” Євгена Гуцала, проте світ дорослих і дітей протиставляється не так гостро й конфліктно, бо тонка душевна організація героїні знаходить у старшому товаришеві собі подібного, а не заздрісника та супротивника. Власне, “Канікули у Воронівці” – розповідь про те, як доросла людина відкриває для себе глибину й серйозність дитячого світу та як непросто дорослому бути на одному рівні з дітьми.

Повість “Намети над річкою” є безпосереднім продовженням “Канікул...” і своєрідним “заспівом” до “Бухтика з тихого затону”. Та якщо в першому творі увага автора зосереджувалася на власному сприйнятті та переосмисленні світу дитинства, то в “Наметах” ми бачимо світ очима дітей. За легкістю та невибагливістю їхніх пригод постає весь драматизм і неоднозначність дитячого життя. Тут уперше з’являється пара хлопчаків-друзів, які доповнюють один одного, будучи, по суті, протилежностями, що було характерно для дитячих текстів Всеволода Нестайка.

Водночас Володимир Рутківський відомий як письменник історичного стибу. За зізнанням самого автора, до історичної прози для дітей він звернувся із цікавості: “Мені завжди кортіло дізнатися, звідки, наприклад, узялися перші українські козаки? Я не міг зрозуміти, чому Ілля Муромець (в історичній літературі вживається варіант і Муровець), якого поховано в Києво-Печерській лаврі, вважається російським багатирем? Чому ніхто жодним словом не прохопиться про битву на Синіх Водах, що відбулася за 18 років до Куликовської битви?.. Та я намагався довести бодай самому собі, що українська історія аж ніяк не бідніша за французьку чи англійську, не кажучи вже про американську чи російську” [1, 125].

Характерною рисою В. Рутківського як історичного письменника є те, що він звертається до маловідомих і складних періодів в історії України. Повість-легенда “Сторожова застава” сягає часів Київської Русі й належить до фантастично-пригодницької прози. Вона достойно конкурує з такими творами, як “Меч Арея” І. Білика, “Велесич” В. Шевчука, “Векша” Б. Комара, “Князь Кий” В. Малика та ін.

Роман “Сині Води” написаний у кращих традиціях Вальтера Скотта. Цей динамічний, насичений історичними відомостями та ідеями твір “для юнацтва” покликаний формувати національну свідомість читачів. У “Синіх Водах”, спираючись на свідчення різноманітних джерел, письменник спромігся художньо закарбувати у свідомості українців, що першими, хто дав нищівну відсіч татаро-монгольським поневолювачам, були не Дмитро Донський чи залізний Тамерлан, а наші пращури.

Історико-пригодницька тетралогія В.Г. Рутківського про добу козацтва складається з трьох романів: “Джури козака Швайки” (2007), “Джури-характерники” (2009), “Джури і підводний човен” (2010) та “Джури і Кудлатик” (2015). У цих книгах автор дбає не так про достовірність фактів, як відтворення колориту історичної доби, атмосфери, побуту. Центральним героєм виступає не видатна історична особа, а персонаж створений уявою письменника (Пилип Швайка, Санько й Грицик), який опиняється в центрі важливих історичних подій.

Творчій манері письменника притаманний гумор. Водночас письменник вводить до тексту гостро сатиричні сцени, близькі соціальному народному анекдоту. Наприклад, “подяка” Тишкевичу від татар: “... дісталоя Тишкевичу від старого друга Іслам-бека. Не зважив нащадок ханського роду на його, Тишкевича, заслуги перед ордою, відшмагав нагаєм, як шолудивого пса...” [2, 166]. Доволі часто мова героя або мова як така загалом стає у його творах не лише засобом творення характерів, що притаманно також дитячій грі та фольклору, а й фабулоутворюючим засобом (скажімо, словоблудство Тишкевича, татарська мова як “прикриття” тощо).

В. Рутківський продовжив кращі традиції історичної прози, подавши розповіді про боротьбу українців за незалежність і волю. Його проза – справжній феномен в українській літературі для дітей та юнацтва, адже митець зумів створити власний оригінальний художній світ.

1. Марченко Н. Рутківський: “... Я все-таки був звичайним дитям того покоління, тієї епохи...”: [до 75-річчя] / Марченко Н. // Українська літературна газета. – 2012. – № 9 (4 травн.) – С. 6–7. Зак. Поч. у № 8.
2. Марченко Н. Співець вилюднення та вивільнення. Огляд життя і творчості В. Рутківського / Н. Марченко // Дивослово. – 2014. – № 11. – С. 15–21.
3. Овдійчук Л. Сучасна проза для дітей / Овдійчук Л. // Українська література у загальноосвітній школі. – 2015. – № 1. – С. 35–38.
4. Родик К. Країна мрій Володимира Рутківського / Родик К. // Україна молода. – 2012. – 5 січ. – С. 4.
5. Рутківський В. Джури козака Швайки / Рутківський В. – К.: А-БА-БА-ГА-ЛА-МА-ГА, 2011. – 432 с.

АБСУРДИЗМ У ТВОРЧОСТІ Ф. КАФКИ ТА Е. ІОНЕСКО: ТИПОЛОГІЧНИЙ АСПЕКТ

Пернаровська Анастасія,
IV курс, філологічний факультет.
Науковий керівник – Рега Д.О.,
кандидат філологічних наук, викладач.

“Питання про абсурдність цього світу не може не підніматися,
навіть якщо на нього і немає відповіді”

Е. Іонеско

Сам абсурд як філософська категорія має сенс, оскільки сприймається нерозумінням явища, коли раціональне не в змозі збагнути відсутність зв'язків, і таким чином відкривається шлях до неосяжності [6].

Передумовами для виникнення абсурду як самостійної обґрунтованої категорії у філософії стала воєнна половина ХХ століття, оповита загибеллю, після чого у соціально невлаштованих суспільствах поширювалися ідеї екзистенціалізму. Його представники оновлювали доктрину сенсу буття – його вартісність, роль свободи як головної цінності, відчуження, абсурдність, спротив нав'язливим догмам суспільства, самотність, інтроверсія.

Родоначальником літератури абсурду і чи не першим екзистенціалістом у світовій літературі вважають Франца Кафку, який перш за все відмовився від раціонального пізнання світу і вважав, що лише інтуїтивне сприйняття правильне [1, 201]; розвивав його у своїх героїв, лише натякав на духовну скаліченість і скупо пояснював їхній “моралітет” та психоеволюцію.

Як характерна риса “театру абсурду” – “агонія, де немає реальної дії” (Е. Іонеско), що досягається найсильнішими рецептивним прийомами, які базуються на грімовно-стилістичних та декораційних особливостях [2, 8].

Ключовою ідейною ознакою абсурдистського твору є протиставлений соціуму і системі, у якій він фігурує, персонаж, котрий уже своїм характером, інтелектуальним рівнем, вибором цінностей, світовідчуттями, виводиться автором у контрпозицію до світу: Йозеф К. (“Процес” Ф. Кафки) – самовпевнений, байдужий раціонал-матеріаліст у заплутаній бюрократичній системі, яка є щільно закритою, скорумпованою, непохитною і, звісно ж, алогічною. Беранже (“Носороги” Е. Іонеско) – апатичний, непунктуальний, неохайний п'яниця у недолугому суспільстві, що потерпає від пандемічного знеособлення через маніпуляції і конформізм, у світі “масової безумності від бездумності” [2, 17].

Як герої модерністських творів [1, 199] Йозеф К. та Беранже не статичні, а повні сумнівів, філософських роздумів, не ігнорують совість, хоч для них не характерна глибина почуттів. Вони обоє перебувають у двовимірній площині: на реальні ситуації нашаровуються протиприродні нелогічні події, реакції. Різні стилі авторів створюють схожий ефект прозорості тексту/дії та повної його/її незрозумілості.

Після зіставлення двох неоднакових образів героїв абсурдистської літератури Йозефа К. та Беранже виявлено між ними спільні риси: це ізольовані від світу люди, на перший погляд, байдужі до того, що на них не впливає прямо, а також не мають інтересу до власної емоційної грані. Та, виходячи з виру подій, у самій розв'язці у них обох відбувається катарсис – своєрідне просвітлення, очищення, яке проходить відповідно до різних мотивів: у Беранже – це значущість людини у цілому світі, навіть однієї, якщо вона усвідомлює, що не має права зрадити людяність і піддатися та віддатися у стадо маріонеток. Метаморфоза з антипатичного персонажа у героя відбувалася поступово, під час розкриття недосконалості інших персонажів, їхньої прихованої нікчемності, недоумкуватості, лицемірної вищості – усіх тих, хто видавалися кращими і штучними, але тільки Беранже залишився не асимільованим, справжнім до кінця; у Йозефа К. – звернення до духовного, совісного, звільнення від притаманної йому холодності, грубості, відчуження від самого себе, котре не заважало йому бути мислячою людиною, сприймати як належне навколишній абсурд світу завдяки майстерно виведеному перу Франца Кафки. Його очищення – усвідомлення того, що було невірним для нього самого.

Зіставляючи два твори, які належать до абсурдистської літератури, – було віднайдено та висвітлено чимало з художніх прийомів творення абсурдного [5].

Поетичні особливості відрізняються своєю реалізацією у текстах і через різноманітність творів – у п'єсі розігруються прийоми, що більше впливають на рецепцію глядача (словесні, перевдягання, декорації), а у романі беруть верх перипетії думок, які зорієнтовані на немоментне усвідомлення. Найхарактерніше: роман більше насичений парадоксами-фактами і реакціями, а п'єса – парадоксами мовлення; хаотичність – у романі – у роздумах, забезпечена прийомом “потоків свідомості”, а у п'єсі – у висловлюваннях, виражена нонсенсами; однаково простежуються засоби комічного – іронія, чорний гумор у репліках та гротеск у змалюванні ситуацій; більша роль пауз у театральному жанрі, оскільки переривається сценічне дійство, підкреслюється декор, у прозовому тексті такий ефект не функціонуватиме, там мовчання має інші значення: сумнів, уникнення, обдумування, характеристика настрою і т. д.; невластивий абсурдистам хронотоп наявний у двох творах задля підкреслення ставлення чоловіків до часу і приміщень і впливу їх атмосферності на них.

Їхні поетичні конструкції розраховані на реципієнта, який відрізняється чутливістю до того моменту, коли смішного кількісно уже забагато, тоді воно якісно переходить в абсурдність [5]. Читач/глядач повинен відчувати дискомфорт, розгубленість, обурення, що і є метою такого твору – позбавити кліше пасивного сприйняття і спонукати розширити світоглядні межі.

Ці автори художньо демонструють твердження про те, що свідомість, котра здатна сприйняти абсурд виникає в період культурно-історичних криз, які традиційно супроводжують фінальну фазу абсолютизації цілісності цінностей [6].

1. Бражников И. Смысл и чистота абсурда / Бражников И. // Современная драматургия. 1994. – № 2. – С. 199–208.
2. Дмитриева М. Н. Функция абсурда в антидрамах Эжена Ионеско / Дмитриева М. Н. – Краснодар, 2006. – 20 с.
3. Ионеско Э. Носорог. Пьесы / Ионеско Э. – М.: Текст, 208. – 272 с.
4. Кафка Ф. Процес. Роман та оповідання / Кафка Ф. – К.: Юніверс, 1998. – 288 с.
5. Нагірняк М. Художнє новаторство п'єс драматургів-абсурдистів: мовно-стилістичний аспект [Електронний ресурс] / Нагірняк М. // СІТ “Просвіта”: електрон. версія журн. 2015. № 05. – Режим доступу: <http://eprints.zu.edu.ua/18811/1/statia10.pdf>.
6. Філософська антропологія: навч. посібник [Електронний ресурс] / Б. А. Головкин; електрон. версія підр. 1997. – Режим доступу: <http://subject.com.ua/philosophy/volinki/103.html>.

МОВНІ ЗАСОБИ ВИРАЖЕННЯ ПРИМУСУ В СУЧАСНІЙ АНГЛІЙСЬКІЙ МОВІ

Пінчак Леся,
І курс ОР “магістр”, факультет іноземних мов.
Науковий керівник – Дерев'янка О.А.,
кандидат філологічних наук, доцент.

Когнітивний підхід сучасної лінгвістики зумовлює необхідність звернення до ментальних репрезентацій світу у свідомості людини. У цьому зв'язку актуальним є концепт ПРИМУСУ, що позначає типову ситуацію вимушеної необхідності виконання якої-небудь дії.

Семантику примусу до дії (змушуваності до виконання дії) позначають такі англійські дієслова, зокрема *to force, compel, constrain, oblige, coerce, bludgeon, dragoon, make (somebody do something), get, have, bully, bulldoze, intimidate, browbeat, cow, extort, extract, squeeze, wring, command, order, bid, dictate, direct, prescribe, enjoin, decree, demand, exact, press, require, impose, induce, coax, cajole, wheedle, con, worm* та інші. Всі зазначені предикати містять спільну сему ‘примусова дія’.

Вважаємо, що концепт ПРИМУС характеризується власними семантичними ознаками та засобами вираження. Так, обов'язковими компонентами ситуації примусу є суб'єкт, об'єкт, предикат примусу та каузована дія.

Висловлювання із модальним значенням примусу характеризуються такими семами: “мінус-інтенційність”, “спрямування у минуле”, “актуальність”, оцінка “погано”, “відсутність альтернативи”, “зумовленість обставинами, певною ситуацією, внутрішніми потребами індивіда”

[1, 9]. Крім того, диференційними компонентами висловлювань із модальним значенням вимушеності вважаємо присутність виконавця дії, наявність значення протесту, що йде від мовця – носія суб'єктивної оцінки, та суб'єктивно-модальне значення впевненості мовця у сказаному.

Результати дослідження показали, що диференційною ознакою семантичної структури речень із предикатом примусу є компонент каузації зі значенням примусу до здійснення дії, представлений як експліцитно, так і імпліцитно, що свідчить про поліпредикативність цих конструкцій.

Каузативні дієслова не раз були предметом лінгвістичних досліджень (Н.Д. Арутюнова, Г.О. Золотова, М.Ю. Селіванова, Т. Givon, D. Kastovsky, J. Lyons). Слідом за В.П. Недеялковим, Г.Г. Сильницьким у роботі притримуємось “вузького” розуміння каузативності, що позначає причиново-наслідкові відношення між двома ситуаціями.

Каузативні дієслова примусу, тобто змушуваності, сполучаючись з інфінітивами, девербативами, деад'ективами, іменами семантики події, виконують у реченні специфічну функціональну роль: вони ускладнюють елементарне речення, формуючи таким чином поліпредикативність у структурно простому реченні.

На нашу думку, у реченнях із модальними дієсловами каузативної семантики типу **to force**, **to compel** позиційна структура цілком відрізняється від тієї, де предикатом вимушеності виступають модальні дієслова **to have to**, **to be to**. Це обумовлено тим, що в конструкціях з об'єктивним інфінітивом експлікується більше однієї ситуації, а позицію підмета займає не суб'єкт вимушеності (як це у реченнях із модальними дієсловами **to have to**, **to be to**), а суб'єкт-каузатор чи обставина-каузатор, що змушують суб'єкта каузації виконувати якусь дію, яка займає дуплексивну позицію. Цей суб'єкт посідає у формальній структурі речення позицію прямого об'єктного поширювача.

Небажаність виконання вимушеної примусової дії досягається експлікацією “об'єктивної” причини і семантики ‘жалю’ у висловлюванні або ж у контексті. Так, слідом за О.В. Романовою [2, 46], вважаємо, що предикати примусу характеризуються негативним оцінним компонентом у своїй структурі, який може актуалізуватися як ознака: а) ‘проти волі змушваного’, наприклад: *to cow – to frighten someone in order to make them do something* [LDCE: 363], *to force – to make someone do something that they do not want to do, especially by threatening them* [LDCE: 628], б) ‘чинення опору каузованою особою’, як-от: *to squeeze – to force someone to give you whatever you want, for example money or information, even though they try very hard not to give it* [LLA], в) може бути в структурі дієслова як негативна характеристика способу чи засобу впливу, наприклад: *cajole – to persuade by flattery or promises; wheedle* [WUCD: 113].

У сучасній англійській мові можна виділити такі значення каузації у конструкціях із предикатом примусу: 1) значення каузації дії, коли S каузує S виконати або не виконувати певну дію: *You never tell me your feelings about anything... – I have to force it out of you*; 2) значення каузації такої дії, коли S і S збігаються (власне каузація): *The young man forced himself to make a remark* (S. Maugham); 3) значення каузації, коли S каузує стан S: *Your carelessness obliges firmness on my part*; 4) значення каузації власного стану: *He swallowed and made himself say it* (S. King).

Таким чином, стверджуємо, що специфіка семантико-синтаксичного значення структур із каузативними дієсловами примусу полягає в тому, що, на відміну від речень із предикатами вимушеності, вони двосуб'єктні: S так впливає на S, що той змушений здійснити дію, яка спрямована на нього. Крім того, ці речення характеризуються модальною двоплановістю.

1. Тронь О.А. Семантико-синтаксична структура речень із предикатами дебітивності в сучасній українській мові: автореф. ... канд. філол. наук. – Івано-Франківськ, 2001. – 20 с.
2. Романова О.В. Семантические и функциональные особенности глаголов, выражающих концепт ПРИНУЖДЕНИЕ в современном английском языке: дис. ... канд. филол. наук. – СПб., 2008. – 190 с.

РОЗПОДІЛ СКЛАДНИХ ІМЕННИКІВ ПОЛІТЕХНІЧНОГО СЛОВНИКА ВІДПОВІДНО ДО МОРФОЛОГІЧНОЇ КЛАСИФІКАЦІЇ

Прокопів Мар'яна,
І курс ОР “магістр”, факультет іноземних мов.
Науковий керівник – Турчин В.М.,
кандидат філологічних наук, доцент.

Науково-технічна термінологія – це широкий пласт лексики, який інтенсивно розвивається і взаємодіє з іншими шарами словникового складу, зокрема із загальноживаною лексикою. Тому вивчення закономірностей утворення термінологічної лексики, її структури та семантики стало одним із найважливіших завдань сучасної лінгвістики [1, 12].

Слід зазначити, що виникнення новинок у галузі техніки потребує утворення нових лексичних одиниць для їх найменування. Саме в результаті цього загальнолітературна мова поповнюється термінами.

Словоскладання є характерним і продуктивним способом збагачення словникового запасу німецької мови і щоб краще і ґрунтовніше досліджувати складні слова, які проникли у всі сфери діяльності, композити у німецькій мові класифікуються за різними принципами. У даній роботі досліджується поділ складних іменників-термінів за морфологічною класифікацією, тобто за належністю до певної частини мови власне композита (в даному випадку до уваги взято тільки іменники) та його твірних основ.

На матеріалі політехнічного словника виокремлено такі моделі складних іменників:

1. Іменник + іменник: Сюди належать такі двохскладові іменники: *das Analysengewichte* – аналітичний важок, *die Mantelpatrone* – патрон у запобіжній оболонці; *der Quarzfaden* – кварцова нитка; *der Radarbereich* – радіолокаційний діапазон частот; *die Schiffselektrik* – суднове електроустаткування.

Дана модель композита налічує також такі **трьохскладові іменники:** *die Ladungsspeicherröhre* – електроннопроменева трубка значоючим зарядів; *das der Quotientenfrequenzdemodulator* – дробовий детектор; *die Teilstromdichte* – парціальна щільність струму;

Прикметник + іменник: *der Gleichstrom* – постійний струм; *der Kaldampf* – холодна пара; *die Querfuge* – поперечний шов; *der Tieftank* – глибока баластна цистерна; *der Totraum* – (гірн.) вироблений простір, застійна зона;

За кількістю твірних основ до цього типу належить також модель **прикметник + іменник + іменник:** *der Halbleitergleichrichter* – напівпровідний вентиль; *das Tiefdruckgebiet* – циклон; область низького тиску; *die Rundkopfschraube* – гвинт із циліндричною головкою.

Слід виокремити ще одну модель композита, у якій використано **2 прикметника:** *der Großraumtiefofen* – нагрівальний колодязь великої місткості; *die Schwarzweißbildröhre* – електропроменева трубка для чорно-білого телебачення;

У ході дослідження знаходимо також випадки вживання моделі **іменник + прикметник + іменник:** *die Kabelhochführung* – вертикальне прокладання кабеля; *der Ohrfernsprecher* – телефон для людей з пониженим слухом;

Третя за частотою вживання модель – це **основа дієслова + іменник:** *die Nennweite* – номінальний внутрішній діаметр; *der Steiggurt* – монтажний пояс; *die Trennlinie* – роздільна лінія дороги;

Слід виокремити тип словотвору, який містить 3 складники, одним з яких є основа дієслова а дві інші іменники: *das Brennstoffsystem* – система подачі палива; *der Scheinwerfenkraftwagen* – прожекторний автомобіль.

Наступним слід виділити ще одну трьохскладову модель **іменник + основа дієслова + іменник:** *die Chemiespinnfaser* – штапельне волокно; *die Haarwaschmaschine* – машина для миття шерсті;

Менш продуктивним але все ж вживаним є використання конструкції **числівник + іменник:** *Sechsfachsystem* – система шестикратного телеграфування; *der Zweidecker* – біплан.

Займенник + іменник: *der Selbstkorrektur* – автоматична правка; *der Vielfachmesser* – комбінований електровимірвальний пристрій;

Прислівник + іменник: das Geradebündel – зв’язка прямих; der Mehrachskraftwagen – багатовісний автомобіль;

Прийменник + іменник: das Nebefeld – додаткове поле електростатичної машини; die Nedenfunkverbindung – низовий радіозв’язок;

Частка + іменник: die Nichtkoinzidenz – незбіг.

Беручи до уваги кількість і тип твірних основ складного слова, слід виокремити ще одну модель у цій класифікації. Мова йде про наявність в одному слові основ трьох різних частин мови, зокрема іменника, прикметника і основи дієслова: der Fernsehbegleitton – звуковий супровід; das Halbsenkfenster – вікно з підйомною верхньою частиною; das Quertragwerk – прилад гнучкої поперечної підвіски; das Rechtsfahrgebot – правосторонній рух; das Schnelllauffahren – швидкісна прохідка; Інша модель складного слова включає в себе такі твірні елементи: прикметник, прийменник і іменник: der Gleichwiderstand – супротив постійного струму; der Innendurchmesser – внутрішній діаметр. Отже, при класифікації складних іменників політехнічної термінології виокремлено 14 моделей композитів, беручи до уваги при цьому кількість безпосередніх складників у складному слові та належність кожної твірної основи до певної частини мови. Визначено, що найбільш численними моделями є двох- і трьох складові композити за участі твірних основ іменника і прикметника. Інші моделі трапляються в меншій мірі.

1. Д’яков А. та ін. Основи термінотворення: семантичні та соціолінгвістичні аспекти. – К.: Вид. дім. “КМ Academia”, 2000. – 216 с.
2. Немецко-русский политехнический словарь. Ок. 110 000 терминов. – М.: РУССО, 2000. – 864 с.

ІНВЕНТАРИЗАЦІЯ ЛЕКСИКО-СЕМАНТИЧНОЇ ГРУПИ ПРИКМЕТНИКІВ НА ПОЗНАЧЕННЯ ТРУДОВОЇ ДІЯЛЬНОСТІ В СУЧАСНІЙ НІМЕЦЬКІЙ МОВІ

Свідрук Вікторія,
I курс ОР “магістр”, факультет іноземних мов,
Науковий керівник – Угринюк Р.В.,
кандидат філологічних наук, доцент.

Проблема системної організації лексики є наразі дуже актуальною в лінгвістиці. Це зумовлено як теоретичними потребами сучасного мовознавства, так і необхідністю подальшого удосконалення теорії і практики лексикографії. Проблеми, пов’язані з дослідженням лексико-семантичних груп, розглядалися вже багатьма лінгвістами. Це, наприклад, публікації М. Капатрука “Формалізована процедура дослідження лексики і перспективи її використання”, Р. Угринюка “Інвентаризація лексико-фразеологічної групи іменників зі значенням інтелекту в сучасній німецькій мові”, О. Комаріці “Інвентаризація лексико-семантичної групи прикметників зі значенням “розсудливий” та багато інших. Подальше вивчення лексики як системи вимагає детальної розробки всіх пов’язаних із цим процедурно-методичних прийомів, серед яких одним із найважливіших є вже найперший етап – виділення, тобто, інвентаризація групи. Принцип об’єктивної інвентаризації ЛСГ було сформовано дослідниками В.В. Левицьким, Н.Д. Капатруком та Л.В. Бистровою [1, 75–78].

У даній роботі використовується методика вищезгаданих дослідників і визначається лексико-семантична група на позначення трудової діяльності у сучасній німецькій мові. Для визначення ваги компонента в тлумаченні використовується формула (1), за допомогою якої можна визначити вагу компонента в кожному зі слів отриманого списку

$$W = (n + 1) - r/n, \quad (1)$$

де W – вага компонента, n – кількість компонентів тлумачення, r – порядковий номер компонента.

Значення W можуть бути в межах від нуля до одиниці. Чим ближче величина ваги компонента до одиниці, тим більше він семантично зв’язаний з основним значенням тлумачного слова.

За допомогою 2 синонімічних та одного тлумачного словника ми визначали середню вагу компонента за формулою (2):

$$W_{\text{серед.}} = W_1 + W_2 + \dots + W_n/n, \quad (2),$$

де $W_{\text{серед.}}$ – середня вага компонента, $W_1, 2, n$ – вага компонента в першому, другому, n -му словнику, n – кількість словників.

Алгоритм інвентаризації складається із таких етапів:

1. Визначення домінанти (імені) групи прикметників – *arbeitsam*.
2. Формування на основі одномовних тлумачних та синонімічних словників початкового списку слів, за допомогою яких розкривається зміст домінанти та визначення за допомогою вищезгаданої формули ваги домінанти. Початковий список стратифікується на основі частотних характеристик слів, що входять до його складу.

3. Поділ слів вихідного списку на основі проведеного аналізу на групи [2, 77]:

Перша група – прикметники, що мають вагу 0,65 та вище, які описують основне значення домінанти та належать до “ядра” групи: *eifrig* (0,89), *fleißig* (0,73).

Друга група – прикметники, вага яких коливається в межах від 0,1 до 0,65. Ці прикметники входять до центрального складу групи: *tüchtig* (0,41), *tatkräftig* (0,27), *schaffensfreudig* (0,4), *emsig* (0,48), *strebsam* (0,34), *arbeitsfreudig* (0,19), *rührig* (0,34), *geschäftig* (0,37), *arbeitswillig* (0,13), *betriebsam* (0,41), *bienenhaft* (0,35), *unermüdlich* (0,13), *aktiv* (0,36), *beflissen* (0,33), *tätig* (0,11), *rastlos* (0,2).

Третя група – прикметники з вагою $W < 0,1$, які ми відносимо до периферійного складу зазначеної ЛСГ: *ehrgeizig* (0,09), *werklich* (0,01).

Таблиця 2

Вага домінанти *arbeitsam* в тлумаченні слів вихідного списку

		W1	W2	W3	W-сумарне	W-середнє
1	<i>fleißig</i>	1	0,7	0,5	2,2	0,73
2	<i>tüchtig</i>	0,94	0,3	-	1,24	0,41
3	<i>eifrig</i>	0,88	0,8	1	2,68	0,89
4	<i>tatkräftig</i>	0,82	-	-	0,82	0,27
5	<i>schaffensfreudig</i>	0,76	0,45	-	1,21	0,4
6	<i>emsig</i>	0,7	0,75	-	1,45	0,48
7	<i>strebsam</i>	0,64	0,4	-	1,04	0,34
8	<i>arbeitsfreudig</i>	0,58	-	-	0,58	0,19
9	<i>rührig</i>	0,52	0,5	-	1,02	0,34
10	<i>geschäftig</i>	0,46	0,65	-	1,11	0,37
11	<i>arbeitswillig</i>	0,4	-	-	0,4	0,13
12	<i>betriebsam</i>	0,34	0,9	-	1,24	0,41
13	<i>ehrgeizig</i>	0,28	-	-	0,28	0,09
14	<i>bienenhaft</i>	0,22	0,85	-	1,07	0,35
15	<i>unermüdlich</i>	0,16	0,25	-	0,41	0,13
16	<i>aktiv</i>	0,1	1	-	1,1	0,36
17	<i>beflissen</i>	0,04	0,95	-	0,99	0,33
18	<i>tätig</i>	-	0,35	-	0,35	0,11
19	<i>rastlos</i>	-	0,6	-	0,6	0,2
20	<i>werklich</i>	-	0,05	-	0,05	0,01

Отже, у нашій статті ми розглянули інвентаризацію ЛСГ прикметників, що позначають трудову діяльність, визначили її ядерний, основний та периферійний склади.

Проведене дослідження показало, що найбільшу семантичну вагу мають прикметники *eifrig* (0,89), *fleißig* (0,73).

1. Быстрова Л. В., Капатрук Н. Д., Левицкий В. В. К вопросу о принципах и методах выделения лексико-семантических групп слов // Филологические науки. – 1980. – № 6. – С. 75–78.
2. Левицкий В. В. Статистическое изучение лексической семантики. – К., 1989. – 155 с.

СЕМАНТИКО-ПРАГМАТИЧНІ ПАРАМЕТРИ ПІДСИЛЮВАЛЬНИХ ЧАСТОК В УКРАЇНСЬКІЙ ПУБЛІЦИСТИЦІ (на матеріалі газети “Дзеркало тижня”)

Стрельченко Іван,
І курс ОР “магістр”, факультет філології.
Науковий керівник – Джочка І.Ф.,
кандидат філологічних наук, доцент.

Публіцистика завжди була і залишається важливим елементом життя соціуму. Повідомлення актуальних новин, розв’язання суспільно-політичних питань, активний вплив на читачів, переконування у правдивості чи неправдивості певної ідеї, спонукання до творчої діяльності, пропаганда прогресивних ідей, учень, знань, здорового способу життя становлять основну специфіку використання публіцистичного тексту [4].

Газетний жанр подекуди характеризує пишномовність вислову, навіть патетичність, піднесеність, запал, ентузіазм, схвильованість та ін. Зазвичай, усі лексеми можна чітко розподілити на позитивно-оцінні й негативно-оцінні. Навіть при художньому домислі в публіцистичному стилі авторське “я” збігається з фактичним мовцем [3; 4].

На нашу думку, до підсилювальних часток варто зараховувати ті, які, увиразнюючи мовлення, служать для емоційного виділення слова. Це такі частки як **ще, навіть, вже, і (й), та, так, аж, ж (же), собі, ну, от уже, куди там, де там, все, таки, адже** та інші. Напр.: *Але навіть тоді парламент у першому читанні проголосував за основу без положень...* [2]. *Влада може дуже легко зірвати цей процес на будь-якому етапі, аж до призначення референдуму...* [2].

У результаті аналізу статті А. Ткачука “Про децентралізацію, успіхи, ризики і роль парламенту”, було виявлено, що автор часто послуговується складеними підсилювальними частками **так і, ще й**. Напр.: *За 25 років незалежності в Україні так і не було сформовано єдиного українського простору на всій її суверенній території...* [2]. *До цього ще й додалися два цікаві(чи радше дивні) приписи...* [2].

Уважаємо, що застосування саме цих часток пов’язане із особливостями ідіостилю журналіста, а також специфікою тематики статті. Часто автор використовує партикулу **так і** у препозиції до частки **не**, щоб підсилити її заперечну модальність, а також підкреслити власне розуміння проблематики статті: *Однак Верховна Рада так і не спромоглася затвердити нові межі Києва, понад те – вона й старих не затвердила* [2]. Звісно, що в зазначеному матеріалі автор послуговується партикулою **так і** не лише перед часткою **не**. Напр.: *Однак найчастіше ці зобов’язання так і залишаються тільки на папері* [2]. Отже, вживання частки **так і** в тексті дозволяє А. Ткачукові спрямовувати читача до легшого сприймання позиції автора, а також спрощує й чіткіше окреслює “скептичне ставлення автора до можливої чи допустової дії” [6, том 10, 17].

Щодо підсилювальної частки **ще й** варто зазначити, що її застосування пов’язане із вираженням автором докору, осуду, або іронії з вказівкою на які-небудь ознаки, дії і т. ін. Напр.: *Бажання виконати тільки організаційну частину, так і не дійшовши до вирішення конкретних проблем, ще й досі переважає* [2]. Частка **ще й**, окрім зазначеної функції, “виражає передчуття чого-небудь недоброго, побоювання чогось; а раптом, може трапитися” [6, том 11, 575]. Напр.:

... а якщо передбачити **ще й** неможливість зриву кворуму, то це унеможливить навіть смикання у бік політичних та містечкових спекуляцій і шантажу [2].

Партикулу **адже** автори публікацій здебільшого застосовують для виявлення внутрішньої впевненості суб'єкта мовлення в чомусь або його намагань переконати в цьому адресата. Наведемо приклад: *Адже контрактників на війні як і раніше хронічно бракує...* [2].

Помічено, що журналісти доволі обачно використовують частку **вже (уже)**, оскільки, на нашу думку, її категоричність може негативно вплинути на сприйняття читачем матеріалу тексту. Напр.: *Через такий референдум деякі області можуть стати вже не областями, а територіальними автономіями* [2].

У всіх аналізованих публіцистичних текстах вагому роль відігравала частка **навіть**. На нашу думку, ця частка акцентує на певних відтінках слова, збільшуючи в такий спосіб експресивне виділення реми у висловленні. Напр.: *Референдум вважатиметься таким, що відбувся, навіть якщо в ньому взяла участь одна людина* [2].

Частка **і (й)** має доволі широкий спектр застосування в публіцистичному тексті. Їй характерні наближення значень до інших підсилювальних часток, таких як **же, ще, навіть, вже, теж, також**. Напр.: *У легкості маніпулювання запитаннями не сумнівається й Денис Ковриженко...* [2] – у значенні **також**. Однак частка **і (й)** може вживатися “з відтінком результативності в середині речення перед присудком для підкреслення внутрішнього зв'язку явищ, подій, про які йде мова в реченні” [6, том 4, 8]. Напр.: *Правда, нічим особливо в ті роки не запам'ятався, хоча й тягнув на собі добру частину роботи* [2].

Отже, діапазон диференційних значень підсилювальних часток широкий, особливо яскраво семантичні та прагматичні особливості часток відображаються в публіцистиці. Це пов'язано зі специфікою частки як службового слова, а також характерними ознаками та завданнями публіцистичного тексту, що підкреслюються і уточнюються виявом у підсилювальних частках таких прагматичних аспектів, як вираження негативного ставлення, патетичності висловлювання, припущення, скепсису.

1. Бацевич Ф. Семантика і прагматика очікуваних і неочікуваних змін: функції та комунікативні смисли частки І (Й) у сучасному українському мовленні. *Українська мова і література в школі*. К., 2008. № 1. С. 41–44.
2. Дзеркало тижня. Вип. 1. 14–20 січня 2017 [Електронний ресурс]. *Матеріали газети “Дзеркало тижня”*. URL: <https://dt.ua/gazeta/issue/1090>.
3. Дудик П. С. Стилїстика української мови. К., 2005. 368 с.
4. Мацько Л. І. Стилїстика української мови. К., 2003. 464 с.
5. Педченко С. О. Особливості функціонування невластне-модальних партикул у масмедійному тексті. *Журналістика. Лінгвістика. Дидактика: збірник наукових праць*. Полтава, 2010. С. 206–209.
6. Словник української мови: в 11 томах / за ред. І. К. Білодіда. К., 1970–1980.

ЛЕКСИКО-СЛОВОТВІРНІ ІННОВАЦІЇ В СУЧАСНОМУ ГАЗЕТНОМУ ДИСКУРСІ

Фурик Надія,
IV курс, факультет філології.
Науковий керівник – Пена Л.І.,
кандидат філологічних наук, доцент.

Основним елементом багатогранного життя соціуму, який активно реагує на суспільні процеси і віддзеркалює їх є український газетний дискурс ХХІ століття. Вплив сучасної преси на громадську свідомість дуже великий.

Поява в мові сучасного газетного дискурсу значної кількості неологізмів – явище цілком закономірне. Тому що неологізми з'являються в мові під час великих перетворень у житті народу.

Неологізми – складний і неоднорідний масив лексики. У сучасній лінгвістиці існують різні тлумачення учених щодо лексичних інновацій. Ми визначаємо неологізми як слова, словосполучення, фразеологізми, окремі їхні значення, що з'явилися на певному етапі розвитку мови для позначення нових реалій і понять, периферійних номінацій, актуалізація яких

зумовлена соціальними і територіальними чинниками функціонування літературної мови [2, с.46].

Важливе місце у процесі поповнення лексики газети “Галицький кореспондент” (від 1 січня до 1 листопада 2017 р.) посідає творення складних слів. І це не випадково, оскільки складні слова, як зазначають мовознавці, є найбільш економним засобом номінації. Складні слова дають змогу висловити поняття одним знаком, що відповідає синонімічній описовій конструкції.

Найбільшу групу інновацій у мові сучасних мас-медіа української мови становлять іменники. Досить інтенсивним є кількісне зростання іменників-інновацій, утворених юкстапозицією. Серед них виділяємо назви осіб за політичною належністю: *дипломат-хабарник*, *депутат-“свободівець”*, *активісти-популісти*, *депутат-утікач*, *монстри-україни*, *солдати-строковики*, *дипломат-перевертень*. Наприклад: *Дипломат-хабарник – звичайний хабарник за українським законодавством, але по суті, це державна зрада* [1, № 7, с.14]. Лексика культури та мистецтва, яка охоплює номінації загальносвітових культурних процесів та напрямів сучасного мистецтва, літератури, реалії музичної сфери, охоплює назви осіб за родом занять, власні найменування, зокрема прізвища тощо: *Кисельов-ТБ*, *лед-костюми*, *красуня-танцівниця*, *дівчина-підджейка*, *бабця-“підджейка”*, *подіум-сцена*, *стрип-танець*, *письменник-пародист*. Наприклад: *Європа ж цікавиться тільки діджеями. Там переважає така шоу-програма – діджей, сцена, на ній виступає дві дівчини-підджейки, одягнені у мінімальні костюми або, навпаки, фрікові, лед-костюми “світлові костюми”, які “заводять” публіку, час від часу дівчата змінюються* [1, № 7, с.15].

Значна кількість лексико-словотвірних інновацій утворена шляхом суфіксації (*хорошість*, *знаність*) та конфіксації (*недоїздок* “іронічна назва автобуса”, *перерізка*, *пілоністи* “особи, які займаються танцями на пілоні”, *хромпик* “шестивалентний хром”). Наприклад: *Жовтий недоїздок довго пирхає на вокзалі* [1, № 13, с.4]. *По Азії у клубі має бути все: діджей, дівчата go-go, пілоністи, акробати* [1, № 7, с.15].

У прикметниковому словотворі спостерігаємо активне утворення ефемеризмів здебільшого на основі власних назв, зокрема назв політичних партій, організацій (*УКРОП – укропський*); курортів (*Буковель – буковельський*); спецпідрозділів (*ОМОН – омонівський*); історичних назв (*отаман – отаманівський*) тощо. *Ходив він та придивлявся до щитів омонівських, боячись беркута на них розгледіти* [1, № 40, с.2].

Невелика кількість простих прикметників-неолексем, утворених суфіксацією (*сепарський*, *фейсбучний*). Наприклад: *Так, повернувшись у штаб Максим одразу попрямував до Андріани пригощати “сепарськими” смаколикami* [1, № 6, с.10].

Порівняно з іменниками і прикметниками дієслівних новотворів в аналізованому джерелі виявлено значно менше. Група префіксально-суфіксальних дієслів-неолексем представлена невеликою кількістю одиниць. Такі деривати утворені від іменникових і дієслівних основ. Дієслова-неологізми *викуячувати*, *попроштрикувати* утворені конфіксальним способом за допомогою префіксів *за-*, *ви-*, *по-*. Проілюструємо це на прикладах: *... та кілками осиковими попросштрикувати, а як гідра корупції приповзе, то відпустити її* [1, № 25, с.2].

Прислівники-неолексеми в газеті “Галицький кореспондент” за вказаний період утворюються префіксально-суфіксальним способом переважно на основі відносних прикметників за допомогою префікса *по-*, прикметникової основи і суфікс *-ому*: *по-східняцькому*, *по-пацанячому*. Наприклад: *Пальці по-пацанячому порозчепірювали і деклараціями своїми заповненими мірялися...* [1, № 24, с.2].

Отже, дослідження засвідчило, що українська суспільна лексика початку ХХІ століття оперативно реагує на зміни, спричинені новими умовами та потребами сучасного суспільства.

Серед новотворів іменникового характеру приблизно половину утворено за допомогою юкстапозиції. Компоненти юкстапозитів-іменників є переважно власне українські слова. Найбільш продуктивними суфіксальними формантами є *-іст/-ік-*, *-ець/-івець*, префіксальними – *недо-*, *пере-*, *фор-*, *екс-*, *нео-*, *міні-*.

Домінантна частина неолексем-прикметників є складними словами, що мають двочленну структуру, утворену переважно поєднанням іменника з прикметником, а також прикметника з

прикметником від іншомовних основ. Невисокою продуктивністю у формуванні прикметників-інновацій відзначаються суфікси **-ов-/-ев-** та **-ськ-, -н-**.

Більшість дієслів-інновацій утворені морфологічним способом, найчастіше префіксально-суфіксальним за допомогою префіксів **за-, ви-, по-** та суфіксів **-ува-, -и-**, префіксально-суфіксально-постфіксальним за допомогою префікса **по-**, суфікса **-и-**, постфікса **-ся-**, рідше суфіксальним – формант **-и**.

Прислівники-інновації в аналізованому джерелі утворюються переважно словоскладанням та префіксально-суфіксальним способом за допомогою префікса **по-** та суфікса **-ому** від прикметникових основ.

У процесі дослідження зафіксовано значний масив нового фактичного матеріалу, засвідчено зрушення, які відбуваються в лексиці суспільної сфери, та показано формування нових тенденцій у процесі неологізації української лексико-словотвірної системи.

1. Галицький кореспондент (1 січня – 1 листопада 2017 р.).
2. Стишов О. А. Українська лексика кінця ХХ століття (на матеріалі мови засобів масової інформації) / О. А. Стишов. – [2-ге вид., переобл.]. – К.: Пугач, 2005. – 388 с.

ФУНКЦІОНАЛЬНО-СТИЛІСТИЧНИЙ АНАЛІЗ ДЕМІНУТИВНОЇ ЛЕКСИКИ В УКРАЇНСЬКИХ НАРОДНИХ КАЗКАХ

Черніховська Марія,

IV курс, Коломийський навчально-науковий інститут.

Науковий керівник – Ковальчук М.П.,
кандидат філологічних наук, доцент.

Демінутивна лексика в українському мовознавстві була об'єктом багатьох досліджень різних рівнів. Їй присвячували свої спеціальні праці такі мовознавці, як І.Ковалик, Л.Скалозуб, Н.Руда, І.Беркешук, С.Григораш, Г.Сагач та ін. У контексті інших проблем демінутивну лексику аналізували також М.Лесюк, О.Шумейко, О.Гришко, Л.Родніна, З.Сікорська, Н.Журавльова, К.Городенська та ін. Актуальність нашого дослідження зумовлена тим, що демінутивна лексика української мови недостатньо опрацьована на матеріалі фольклорних джерел, зокрема в українських народних казках.

Мета нашого дослідження – описати функціонально-стилістичні особливості демінутивної лексики в українських народних казках.

В українських народних казках широко використовуються демінутивні утворення, позначають різні відтінки, які реалізуються у певному контексті. Розглянемо найбільш поширені відтінки демінутивної лексики та їх стилістичні особливості.

Найбільш поширеним в українських народних казках є вживання демінутивів зі значеннями пестливості, прихильності, родинних чи приятельських стосунків:

“ – Гуси, гуси, гусенята! Візьміть мене на крилята. Та понесіть до батенька...” [5, с.69].

Демінутиви *гусенята* і *крилята* вживаються з відтінком пестливості, прихильності, щоб підкреслити прохання Телесика. Також тут вживається демінутив батенько, який позначає відтінок пестливості, родинних стосунків.

Цікавим є представлення українським народом зменшувального утворення з метою підкреслення певної невідповідності:

“ – А хто, хто в цій рукавичці?” [5, с.4].

Демінутив *рукавичка* виступає у якості приміщення, житла для лісових звірів. Народ зображує збільшений предмет у зменшеному вигляді, усвідомлюючи парадоксальність такого явища, як проживання великих звірів у маленькій рукавичці, і досягаючи такої парадоксальності демінутивним утворенням зі значенням об'єктивної зменшеності.

Частотним є вживання демінутивів в українських народних казках для зазначення віку мовця чи для полегшення сприймання мовлення дитячим колом читання:

“ – Ближче, ближче, човнику, до бережка, – то ж мені матінка їсти принесла!” [5, с.67].
Оскільки при звертанні до дітей часто вживають демінутивні утворення на позначення

об'єктивної зменшеності та суб'єктивної оцінки, діти повторюють їх у своєму мовленні частіше, ніж дорослі. Таким чином, демінутиви *бережок* і *човник* у контексті казки позначають відтінок пестливості і вживаються, для підкреслення віку мовця, а саме дитячого віку.

Слід зауважити, що в українських народних казках присутні демінутиви, в яких можна простежити накладання відтінків:

“ – Зміючко Оленко, натопи піч так, щоб аж каміння розпадалося, та спечи мені Телесика, а я піду гостей покличу, та будемо гуляти” [5, с.68].

Демінутив *Зміючка-Оленка* виражає значення суб'єктивної оцінки з відтінком пестливості, але цікавим є те, що перша частина вищезгаданого демінутива утворена від аугментатива зміюка, тому в контексті казки демінутив *Зміючка-Оленка* виражає відтінок родинних стосунків і пестливості, який накладається на відтінок фамільярності і згрубілої.

Іноді демінутиви можуть вживатися з відтінком доброзичливої іронії:

“– Оце ж, – каже, – вибачай, лисуню, що мав, то тим і приймав” [5, с.54].

Хоч зменшувальні утворення з формантом *-унь-я* здебільшого позначають відтінки родинних або приятельських стосунків, у контексті казки зазначене зменшувальне утворення, на наш погляд, вживається зі значенням доброзичливої іронії.

Отже, проаналізувавши низку одиниць демінутивної лексики в українських народних казках, ми можемо зробити висновок, що демінутивна лексика позначає відтінки пестливості, прихильності, родинних стосунків, фамільярності, іноді згрубілої, зневажливого ставлення, рідше доброзичливої іронії. Відтінки демінутивів можуть накладатися, демінутиви можуть вживатися для зазначення певної невідповідності, для підкреслення віку мовця чи полегшеного сприйняття тексту дітьми.

Дослідження цього стилістичного пласту української лексики залишаються актуальними, зокрема перспективним є вивчення демінутивної лексики на матеріалі різних фольклорних жанрів.

1. Гришко О. П. Сентиментальність як риса української етноментальності в мові художніх творів / О. П. Гришко Науковий вісник Міжнародного гуманітарного університету. Серія: Філологія. 2014. Вип. 11 (1). С. 21–23. Режим доступу: [http://nbuv.gov.ua/UJRN/Nvmgu_filol_2014_11\(1\)_8](http://nbuv.gov.ua/UJRN/Nvmgu_filol_2014_11(1)_8).
2. Руда Н. В. Мовна репрезентація категорії демінутивності: універсальне та ідіотнічне: автореф. дис. на здобуття наук. ступеня канд. філол. наук: спец. УДК 81'367.622 “Загальне мовознавство” / Руда Н. В. Київ, 2015. 17 с.
3. Словотвір сучасної української літературної мови. Монографія / за ред. І. І. Ковалика, Л. О. Родніної. Київ: Наукова думка, 1979. 407 с. Режим доступу: http://nbuv.gov.ua/UJRN/rsev_2013_2013_47.
4. Українська мова. Енциклопедія / ред. В. М. Русанівський, О. О. Тараненко, М. П. Заблюк та ін. Київ, 2000. 752 с.
5. Українські народні казки: для мол. і серед. шк. віку / худож.: В. Г. Мельниченко, К. І. Сулима; упоряд. передм. Л. Ф. Дунаєвської. 3-тє вид. Київ: Веселка, 1990. 271 с.

СПОСОБИ ПЕРЕКЛАДУ МЕТАФОР З АНГЛІЙСЬКОЇ МОВИ НА УКРАЇНСЬКУ (НА МАТЕРІАЛІ РОМАНУ D. TARTT “THE GOLDFINCH”)

Чік Єлизавета,

І курс ОР “магістр”, факультет іноземних мов.

Науковий керівник – Петрина О.С.,
кандидат філологічних наук, доцент.

Однією з провідних рис художнього тексту є метафоричність. І.Р. Гальперін визначає метафору як “перенесення певної властивості з одного об'єкта на інший” [1; 127].

Роль метафори у художньому тексті є надзвичайно важливою. Переклад метафор є кропіткою і дуже відповідальною справою. Д. Девідсон у праці “Що означають метафори” зазначає, що “... тлумачення метафор несе на собі відбиток і творця, й інтерпретатора” [4; 173]. Саме від перекладача залежить чи зможе читач отримати таке ж естетичне задоволення від перекладу, яке він отримав би від оригінального тексту. Більше того, якщо при перекладі метафора втрачає

свою образність, то читач втрачає можливість побачити і відчути твір таким, яким його задумав автор.

Мета дослідження полягає у комплексному аналізі й визначенні найпоширеніших способів перекладу метафори українською мовою роману Д. Тартт “The Goldfinch”.

Матеріалом нашого дослідження слугують метафори роману Д. Тартт “The Goldfinch” та їхні відповідники в українському перекладі В. Шовкуна.

Під час дослідження ми виявили найрегулярніші способи перекладу метафор українською мовою:

1. **Повний переклад**, який застосовується для метафоричних одиниць у тому випадку, “якщо у мові оригіналу та мові перекладу збігаються як привила сполучуваності, так і традиції вираження емоційно-оціночної інформації, що несе в собі дана метафора” [2; 245]. Наприклад:

“*At the sight of her I was paralyzed with happiness* [5; 7]” – “Помітивши її, **я заціпенів від щастя**” [3; 9].

“*He shook his head, and tried to say something, but the effort broke him down hacking with a wet, miserable sound*” [5; 42]. – “Він похитав головою і намагався сказати щось, але зусилля **зламало його**, й він видав лише якийсь мокрий жалюгідний звук” [3; 42].

“*He looked straight into my face, searching for some flicker of understanding <...>*” [5; 43]. – “Він подивився просто мені в обличчя, **намагаючись знайти там бодай іскру розуміння <...>**” [3; 43].

“*Faint traces of fire licked down the far walls <...>*” [5; 50]. – “**Слабкі язички вогню лизали стіни <...>**” [3; 47].

“*I tried to pull my thoughts together*” [5; 78]. – “**Я спробував зібрати свої думки докупи**” [3; 73].

2. **Додавання і вилучення** певних елементів метафори використовується в тих випадках, “коли міра припущення подібності у мові оригіналу та мові перекладу відмінна, і потребує або експлікації змісту, який припускається у вихідному тексті (прийом додавання), або, навпаки, імплікації висловленого словами у вихідному тексті (прийом вилучення)” [2; 246]. Наприклад:

а) додавання:

“*Between Fifth and Madison, it was a madhouse*” [5; 62]. – “**Між П'ятою авеню і Медісон коїлося справжнє божевільня**” [3; 56].

б) вилучення:

“*My imagination was flying and darting around in panicked zig-zags*” [5; 13]. – “**Моя уява кружляла навколо цього припущення панічними зигзагами**” [3; 15].

“*The force of the explosion still rang deep in my bones, an inner echo of the ringing in my ears*” [5; 79]. – “**Вибух досі глибоко відлунював у моїх кістках та у вухах**” [3; 69].

“*He cleared his throat, pushed his glasses up on the bridge of his nose*” [5; 95]. – “Він **прочистив горло й поправив окуляри**” [3; 83].

3. **Заміна** елементів метафори “застосовується у випадках лексичної або асоціативної невідповідності між елементами метафори у мові оригіналу та мові перекладу” [2; 246]. Наприклад:

“*And though she was too thin, all elbows, and in a way almost plain, yet there was something about her too that made my stomach go watery*” [5; 28]. – “**І хоч вона була надто тендітна, суцільні тобі лікті, й, у певному сенсі, майже пласка, та було в ній щось таке, від чого мені перехопило подих**” [3; 30].

“*My eyes darted nervously around the living room*” [5; 72]. – “**Я нервово ковзнув поглядом по вітальні**” [3; 68].

“*My mind was churning in circles*” [5; 75]. – “**Голова в мене йшла обертом**” [3; 71].

“*<...> my heart plunged, a six-story drop*” [5; 83]. – “**<...> моє серце полетіло вниз до самого нижнього поверху**” [3; 73]. У перекладі цієї метафори перекладач використав русизм “самий нижній поверх” замість “найнижчий поверх”.

“*A flicker of sympathy passed over her face*” [5; 112]. – “**Іскра співчуття освітила її обличчя**” [3; 97].

Висновки. Отже, проаналізувавши метафори англomовного роману “The Goldfinch”, ми дійшли висновку, що найрегулярнішими способами перекладу метафор українською мовою є

повний переклад, вилучення, додавання і заміна зі значним переважанням повного перекладу. Результати дослідження можуть бути використані у викладанні курсу практики перекладу й стилістики англійської та української мов.

1. Гальперин И. Р. Стилистика английского языка / И. Р. Гальперин. – М.: Высшая школа, 1981. – 336 с.
2. Казакова Т. А. Теория перевода (лингвистические аспекты) / Т. А. Казакова. – СПб.: Союз, 2003. – 296 с.
3. Тартт Д. Щиголь / Донна Тартт. – Харків: Книжковий Клуб “Клуб Сімейного Дозвілля”, 2016. – 816 с.
4. Теория метафоры: Сборник / пер. с англ., фр., нем., исп., польск. яз.; вступ. ст. и сост. Н. Д. Арутюновой; общ. ред. Н. Д. Арутюновой и М. А. Журиной. – М.: Прогресс, 1990. – 512 с.
5. Tartt D. The Goldfinch / Donna Tartt. – U K.: Abacus, 2014. – 868 p.

ПИТАЛЬНІ ЧАСТКИ ЯК ЗАСІБ ВИРАЖЕННЯ ІНТЕНЦІЙ МОВЦЯ В УКРАЇНСЬКІЙ МОВІ

(на матеріалі художніх текстів Василя Шкляра)

Чорноус Надія,
І курс ОР “магістр”, факультет філології.
Науковий керівник – Барчук В.М.,
доктор філологічних наук, професор.

Одними з важливих вербалізаторів інтенцій мовця в сучасній українській мові є частки, які позначають різноманітні комунікативно-прагматичні смисли. Метою нашого дослідження є аналіз можливостей питальних часток як засобів вираження комунікативних інтенцій. С. Шабат-Савка виділяє два типові вияви інтенції запиту: з’ясувальну інтенцію-запит; уточнювальну інтенцію-запит [2, с.149]. Модальні значення питального висловлення першого типу визначені наявністю/відсутністю пресупозитивних знань мовця. У висловлюваннях другого типу інтонаційно-синтаксичні засоби стають оформлювачами реченневих структур, спрямованих на з’ясування істинності чи хибності змісту попередніх висловлень. Модальність таких висловлень визначають як ірреальну, ускладнену епістемічними, волітивними, аксіологічними суб’єктивно-модальними значеннями, регулярними експлікаторами яких є питальні частки. Саме на такому аспекті дослідження часток наголошує Ф. Бацевич, вважаючи їх дискурсивними словами української мови [1, с.166–129].

Засобом вербалізації інтенції запиту виступають партикули **чи**, **хіба**, **невже**, **га**, **і**, **а**, **що**, **за**, **що** та інші. Вживання цих часток у мовленні зумовлене контекстом та ситуацією. Вони формують модальний план висловлення сукупно з іншими засобами, а також часто пов’язані зі зверненням мовця до спільного фонду знань (пресупозицій) адресата.

Виокремлюємо типові питальні конструкції, у яких вживаються питальні частки:

1. Прямі запитальні висловлення, що слугують для отримання інформації, спонукають співрозмовника дати відповідь: **Чи** *можу я висповідатися перед православним священником?*

2. Непрямі питальні речення риторичного характеру, які передбачають підтвердження висловленого: *Але і вдруге питаю вас: **чи не** краще було б залишити дитину в добрі і спокої, ніж кидати її у вир поневірянь?* (=Так, краще).

3. Риторичні питання із непрямым твердженням, що суперечать пропозиції: **Чи** *варто ризикувати життям, щоб убити десяток-другий більшовиків?* (= Ні, не варто). Питальна частка слугує засобом заперечення: **Хіба** *краще було б, якби вони не пустили нас у хату?* – *Краще*. У таких випадках це не запит про необхідну інформацію, не чітко визначена апеляція до конкретного адресата з метою заповнити інформаційні прогалини в знаннях, не прагнення автора запиту задовільнити цікавість, а експресивне ствердження, заперечення, спонукання [2, с.151].

4. Риторичне питання, що передбачає спонукання адресата до певної дії: ... **чи не** *взяли б вони до себе дитяtko бодай на тиждень-другий, поки йому підшукають надійне місце?* Ввічливе спонукання звучить як прохання “взьміть до себе дитяtko”.

Вживаючи питальні частки мовець експлікує не тільки інтенцію запиту, а й виявляє свою позицію, ставлення до співрозмовника, певних подій, явищ. Проаналізувавши вживання пи-

тальних часток виокремлюємо такі різноманітні типові вияви інтенції запиту, ускладнені різними відтінками суб'єктивної модальності: невпевненості, сумніву, вагання (*Парубок умовк і примружив очі на Мирона. Чи той щось уторопав? Мирон його зрозумів*); **Невже** він узяв з собою *Карлушу?*); увиразненого припущення (*А по-якому ж мені з ними цвірінькати? – здивувалася Тіна. – Чи вже пора переходити на польську?*); певного здогаду, припущення про щось з елементами сумніву, недовіри (*А хіба з тобою не так було? – Тепер мені здається, що саме так*); незадоволення, незгоди (**Чи** тебе, щоб розбудить, треба вкинуть у вікно бомбу?); емоції переляканості, розгубленості (**Чи** це в них такі жарти? Він розгублено повів бровою у бік штабіста...); здивування, викликаного різною мірою знання мовця щодо сутності факту, явища (*Ти також підкоришся його наказу? – Хіба таке може бути? – Ларіон якось розгублено глянув на мене...*); підкреслено недовірливого, обмежувального виділення чогось із групи можливих варіантів (*Та хіба нам, козакам, сушити над цим голови?*) тощо.

Отже, до питальних належать частки **чи, хіба, невже**. Також у вираженні питання беруть участі і частки **ну, га, а, що за, як, і** тощо. Частки, на відміну від питальних слів, не містять чіткої вказівки на невідоме, а виражають питальність загалом. Уживання часток в ролі основних оформлювачів невластиво-питальних речень дозволяє реалізувати специфічні, не типові для них значень, які виявлені у пропозитивній частині синтаксичної конструкції. Крім об'єктивно-модальних значень питальні партикули в певних контекстах позначають суб'єктивно-модальні значення невпевненості, сумніву, здогаду, здивування тощо.

1. Бацевич Ф. Частки української мови як дискурсивні слова: монографія. Львів: ПАІС, 2014. 288 с.
2. Шабат-Савка С. Категорія комунікативної інтенції в українській мові: монографія. Чернівці: Букрек, 2014. 412 с.
3. Шкляр В. Залишенець. Чорний Ворон. Харків: Клуб Сімейного Дозвілля, 2011. 384 с.
4. Шкляр В. Маруся: роман. Харків: Клуб Сімейного Дозвілля, 2015. 320 с.

ЕКОНОМІКА

АНАЛІЗ КОНКУРЕНТОСПРОМОЖНОСТІ ПОДАТКОВОЇ СИСТЕМИ УКРАЇНИ В УМОВАХ ГЛОБАЛІЗАЦІЇ

Боднарчук Олександра,
І курс ОР “магістр”, економічний факультет.
Науковий керівник – Мацола М.М.,
кандидат економічних наук, доцент.

Постійні зміни в податковій системі, процеси глобалізації та інтернаціоналізації міжнародних економічних зв'язків, особливо торгівельних партнерів та юрисдикцій з низьким податковим навантаженням, повинні враховуватись при визначенні стратегічних напрямів у формуванні національної податкової політики у довгостроковому періоді. Податкова політика повинна об'єднувати внутрішні вітчизняні потреби та зовнішні умови ведення бізнесу, що дасть можливість конкурувати за міжнародні інвестиції та стримувати відтік капіталу з національної економіки.

Основними індикаторами конкурентоспроможності податкової системи країни є загальна кількість податків і зборів, ставки податку на доходи (прибуток) фізичних та юридичних осіб, рівень податкового навантаження, ефективність діяльності податкових органів, стабільність податкового законодавства.

Оцінка податкової системи входить до складу методики розрахунку Індексу економічної свободи – показника, який щорічно розраховується Wall Street Journal і Heritage Foundation для більшості країн світу. Лідерами даного рейтингу є країни з вільною економікою: Гонконг, Сінгапур, Нова Зеландія Австралія та Швейцарія. Згідно з даними за 2017 рік, Україна займає 162 місце зі 178 економік світу та потрапила до категорії країн із репресивною економікою. Індекс економічної свободи в Україні оцінений на рівні 46,9, що на 2,4 пункта нижче, ніж у минулому 2016 році [2].

Такий рейтинг України спричинений значною бюрократизацією усіх рівнів виконавчої влади, низьким захистом прав власності та слабким розвитком інвестиційної сфери. За оцінками Wall Street Journal і Heritage Foundation, державні витрати в Україні складають до 48% від ВВП, а державний борг – 42% вітчизняного виробництва. Жорсткість ринку праці та бюрократичні правила ведення бізнесу гальмують розвиток динамічного приватного сектору. При невисокому значенні розміру ВВП на душу населення рівень податкового навантаження в Україні є одним із найвищих у Європі та світі (38,9%), що свідчить про невідповідність податкової системи та рівня економічного розвитку нашої держави.

Проводячи аналіз позиції України у світовому співтоваристві за простотою податкової системи, слід зазначити певні позитивні тенденції, що пов'язані перш за все із реформуванням національної системи оподаткування в частині скорочення кількості податків, зниження показника сукупної ставки податків, а також зменшення часу, що витрачається на облік і сплату податків шляхом вдосконалення процесу електронізації податкової звітності та сплати податкових платежів [1].

Основним недоліком податкового законодавства України є його нестабільність. Зміни, що вносяться до законів України з питань оподаткування, досить часто сприяють виникненню нових проблем. Неодноразові нововведення у нормативно-правовій базі не відповідають принципам стабільності й доступності, а множинність і неузгодженість нормативних актів роблять податкове законодавство незрозумілим для пересічного громадянина, знижують привабливість національної економіки для іноземного інвестора. Сучасною особливістю розвитку вітчизняної системи оподаткування є численні конфлікти й протистояння між контролюючими органами у сфері оподаткування та платниками податків.

Ще одним важливим дестабілізуючим чинником негативного впливу податкової системи на підприємницьку діяльність є велика кількість винятків із законодавства, які не тільки послаблюють прозорість системи оподаткування, а й звужують податкову базу. Основним напрямом реформування в країнах ЄС залишається боротьба з податковим шахрайством, ухи-

ленням від сплати податків та агресивним податковим плануванням. Заходи, які впроваджуються, дозволяють не лише зменшити податковий розрив, але й допомагають податковим органам підвищити ефективність збору податків та знизити тягар відповідальності платника податків [2].

Не менш важливими є відносини між урядом та платниками, що мають розвиватися на основі довіри, а також зростання податкової грамотності у суспільстві, що сприяє добровільності сплати податків платниками. Економічна політика держави та її податковий інструментарій, в тому числі, мають бути спрямовані на створення умов детінізації економіки, залучення інвестицій, зростання експорту, розвитку власного виробництва та збереження існуючих і створення нових робочих місць [3].

Впровадження податкової реформи без радикальної реформи податкових органів України, без судової реформи може стати черговою фікцією. Реформу треба починати зі зміни філософії взаємовідносин між платниками податків та контролюючими органами, зі встановлення персональної відповідальності посадових осіб. Тільки запровадження економічних стимулів для добровільного виходу бізнесу з тіні буде забезпечувати зростання довіри до влади та збільшення ділової активності бізнесу і активізації внутрішнього ринку.

Послідовна і виважена податкова політика дасть можливість забезпечити достатній рівень надходжень до бюджетів усіх рівнів, підвищити конкурентоспроможність вітчизняних підприємств, залучити в країну потенційних інвесторів, а також сприятиме зростанню добробуту усіх верств населення.

1. Цимбалюк І. О. Міжнародна податкова конкуренція: перспективи та реалії / Цимбалюк І. О. // Вісник Приазовського державного технічного університету: зб. наукових праць. – Маріуполь, 2012. – Вип. 24. – С. 96–104.
2. Серебрянський Д. М. Напрями підвищення конкурентоздатності вітчизняної системи оподаткування в умовах глобалізації [Електронний ресурс] / Серебрянський Д. М. – Режим доступу: <http://ndi-fr.asta.edu.ua/files/doc/sdm-vystup.pdf>.
3. Буряк П. Ю. Вплив міжнародної податкової конкуренції на соціально-економічний розвиток держави / Буряк П. Ю., Кулинич Х. В. // Вісник Львівської державної фінансової академії: зб. наукових праць. – Львів: ЛДФА, 2013. – № 25. – С. 18–27.

ДЕБІТОРСЬКА ЗАБОРГОВАНІСТЬ ЯК ОБ'ЄКТ ОБЛІКУ НА ПІДПРИЄМСТВАХ ЕЛЕКТРОЕНЕРГЕТИКИ

Бот Іван,
І курс ОР “магістр”, економічний факультет.
Науковий керівник – Максимів Ю.В.,
кандидат економічних наук, доцент.

В умовах ринкової економіки виникнення дебіторської заборгованості є цілком закономірною складовою фінансово-господарської діяльності практично усіх підприємств, а особливо це стосується енергетичних підприємств, які, як правило, спочатку надають послуги електропостачання населенню, а потім отримують оплату за них.

Сьогодні у період енергетичної кризи питання успішного функціонування енергетичних підприємств стоїть надзвичайно гостро, і такий процес значною мірою залежить від обсягу не реалізованої, а саме оплаченої електроенергії, що збільшує вхідний грошовий потік підприємства та дозволяє йому вирішувати свої негайні потреби у грошових коштах. Тому питання ефективного обліку й управління дебіторською заборгованістю та визначення її оптимальної структури є надзвичайно актуальними сьогодні.

У сучасних умовах господарювання специфіка діяльності енергетичних підприємств потребує високих темпів оборотності оборотних активів, у тому числі й дебіторської заборгованості. Недопущення значних розмірів дебіторської заборгованості, появи довгострокової дебіторської заборгованості та своєчасність її погашення є однією з умов ефективного функціо-

нування підприємств електроенергетики. У зв'язку з цим особливого значення набуває процес відображення в обліку інформації про розрахунки з дебіторами.

Відповідно до Положення (стандарту) бухгалтерського обліку № 10 (П(С)БО № 10) “Дебіторська заборгованість”, дебітори – це юридичні та фізичні особи, які внаслідок минулих подій заборгували підприємству певні суми коштів, їх еквівалентів або інших активів [1].

Відповідно під дебіторською заборгованістю на підприємствах електроенергетики розуміють заборгованість перед підприємством за поставлену споживачам, але не оплачену електроенергію.

Дебіторська заборгованість за послуги з постачання електроенергії виникає при продажі її із відстрочкою платежу. Така дебіторська заборгованість визнається активом одночасно з визнанням доходу від реалізації послуг з постачання електроенергії та оцінюється за первісною вартістю.

Основну частку у структурі дебіторської заборгованості підприємств електроенергетики України, зокрема АТ “Прикарпаттяобленерго”, складає поточна дебіторська заборгованість, яка обліковується на рахунку 36 “Розрахунки з покупцями та замовниками”.



Рис. 1. Динаміка зміни розміру поточної дебіторської заборгованості на АТ “Прикарпаттяобленерго”, тис. грн

АТ “Прикарпаттяобленерго” використовує тільки два субрахунки із чотирьох передбачених Планом рахунків:

- 361 “Розрахунки з вітчизняними покупцями” – для обліку розрахунків з покупцями і замовниками, що знаходяться на митній території України;
- 362 “Розрахунки з іноземними покупцями” – для обліку розрахунків з іноземними покупцями та замовниками.

Для управління дебіторською заборгованістю на підприємстві важливе значення має ведення аналітичного обліку. Це надає деталізацію відображення, за допомогою чого полегшується аналіз стану та структури дебіторської заборгованості.

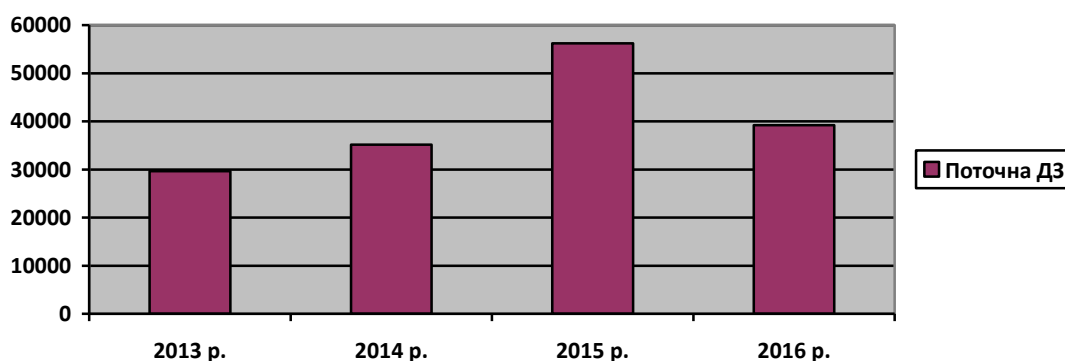
На АТ “Прикарпаттяобленерго” розроблено значну кількість аналітичних рахунків до рахунку 361 “Розрахунки з вітчизняними покупцями” для отримання більш детальної інформації за видами реалізованої продукції, наданих послуг, виконаних робіт у розрізі окремо для юридичних та окремо для фізичних осіб.

Процесу відображення інформації про дебіторську заборгованість на рахунках бухгалтерського обліку передують її фіксація у первинних документах. Оскільки основним видом діяльності АТ “Прикарпаттяобленерго” є розподілення та постачання електроенергії, то найбільш використовуваними первинними документами для обліку розрахунків із покупцями є Рахунок за електроенергію (для комерційних структур) та Квитанція (для населення).

Рахунок за електроенергію виписують суб’єктам господарювання на підставі поданих споживачем показників споживання електроенергії у вигляді рапортів. У рахунку вказують кількість спожитої електроенергії, тариф, суму до оплати, реквізити для оплати, підставу для оплати, реквізити сторін та інше.

Найбільш використовувані аналітичні рахунки до рахунка 361 “Розрахунки з вітчизняними покупцями” АТ “Прикарпаттяобленерго”

№ рах.	Назва	Призначення
36111000	Розрахунки з покупцями ел./ен.з ю/о	Ведеться облік розрахунків з покупцями – юридичними особами за е/е
36112000	Розрахунки з покупцями ел./ен. з ф/о	Призначений для обліку розрахунків з покупцями – фізичними особами за е/е
36120000	Розрахунки з покупцями за реактивну енергію	На даному рахунку ведуть облік розрахунків за реалізовану реактивну енергію
36121000	Розр. по субсидіях над. населенню за спож. е/е	Призначений для обліку розрахунків по субсидіях за споживання е/е
36130000	Розрахунки за транзит електроенергії	Використовується для обліку розрахунків за транзит е/е

Квитанцію виписують такій категорії споживачів електроенергії, як населення. У ній вказують номер особового рахунку, реквізити сторін, показник спожитої електроенергії на початок періоду, кількість спожитої електроенергії за період, показник спожитої електроенергії на кінець періоду, суму до оплати, реквізити для оплати.

Отже, дебіторська заборгованість є дуже важливим об’єктом обліку на підприємствах електроенергетики, оскільки її необґрунтовано великі розміри призводять до скорочення вхідного грошового потоку підприємства, що, у свою чергу, призводить до інших проблем. Тому підприємства електроенергетики приділяють значну увагу такому об’єкту обліку, як дебіторська заборгованість, оскільки саме дані обліку слугують інформаційним забезпеченням для подальшого управління дебіторською заборгованістю.

1. Положення (стандарт) бухгалтерського обліку 10 “Дебіторська заборгованість”: затвердж. наказом Мін-ва фінансів України від 8 жовтня 1999 р. № 237 [Електронний ресурс]. – Режим доступу: <http://zakon.rada.gov.ua>.

ФОРМУВАННЯ КОНКУРЕНТНИХ ПЕРЕВАГ ПРИ ЗДІЙСНЕННІ ДІЯЛЬНОСТІ ПІДПРИЄМСТВА НА ЗАСАДАХ МАРКЕТИНГУ

Гавдуник Ольга,
I курс ОР “магістр”, економічний факультет.
Науковий керівник – Баланюк С.І.,
кандидат економічних наук.

Глобалізація бізнесу, посилення конкуренції, підвищення ролі споживача у формуванні попиту на товари, широке включення українських підприємств у міжнародний поділ праці висувають нові вимоги до системи управління підприємствами та використання інструментів стратегічного менеджменту й маркетингу для досягнення конкурентних переваг і довгострокового успіху.

Необхідність перебудови діяльності підприємства на основі стратегічного управління зумовлена змінами в зовнішньому середовищі і, насамперед, зростанням його невизначеності, а також змінами в організації великих підприємств у результаті їх концентрації і диверсифікації. Ігнорування нових обставин, що виникають унаслідок посилення глобалізації, може призвести до значних негативних наслідків. Тому постає гостра потреба у дослідженні процесу глобалізації бізнесу, аналізі впливу факторів його розвитку на зміну як макро-, так і мікроекономічних процесів, конкурентного середовища, розробці маркетингових заходів підприємства та їх адаптації в умовах розвитку глобалізації [1].

Сучасна наука і практика постійно висувають низку нових вимог щодо методології і методичного забезпечення конкурентоспроможності підприємств та їх продукції в умовах розвитку глобалізації. Одним з інструментів вирішення цієї проблеми є адекватний вибір,

розробка й реалізація конкурентної стратегії, що забезпечує стійке й довгострокове фінансове становище підприємства у відповідній галузі.

На сьогодні у нашій країні склалася досить складна економічна ситуація. Більшість вітчизняних підприємств зазнають великих збитків, однак намагаються утриматися на ринку. В таких умовах конкуренція зростає та стає більш жорсткою, тому усі суб'єкти господарювання повинні правильно організувати свою діяльність. Трансформація економіки зумовлює необхідність створення та реалізації нової конкурентної стратегії, спрямованої на досягнення цілей підприємства відповідно до вимог нової економічної дійсності. Правильно розроблена стратегія у ринковій системі господарювання є одним із кроків до виживання й стабільного положення підприємства.

Нині багато компаній здійснює свою діяльність без будь-яких планів. У компаніях великих і малих менеджери настільки зайняті, що зовсім не залишається часу на планування. У невеликих компаніях менеджери схильні думати, що формальне планування – це доля великих компаній, а в середніх і великих менеджери вважають, що чудово обходилися без цього і раніше, а зараз тим більше, та й часу на це немає – треба займатися конкретними завданнями. І всі вони разом схиляються до думки, що зусилля, витрачені на планування, “з'їсть” без залишку ринок.

Стратегічне планування є фундаментом для решти видів планування в компанії. Воно починається з визначення глобальних цілей і місії компанії.

Конкуренція і конкурентні переваги. Упродовж століть найефективнішою конкурентною перевагою була сила – фізична або військова. Це серйозно порушувало принцип справедливості. Тому люди вже тоді стали замислюватися над несиловими способами провадження конкуренції.

На початку минулого століття конкуренція стала переходити на наукові рейки. У цей час велику підтримку одержують наукові методи виробництва знань. І керівники починають вкладати гроші в розробку ефективніших способів боротьби з конкурентами, ніж сили.

Відтоді розпочинається новий етап розвитку конкуренції, звичний сьогодні. Результатом цього розвитку є домінуюче становище покупця на ринку.

Конкуренти є важливою складовою маркетингового мікросередовища фірми, без урахування і вивчення якої неможлива розробка прийнятної стратегії і тактики функціонування фірми на ринку [3].

Конкуренти – це суб'єкти маркетингової системи, які своїми діями впливають на вибір фірмою ринків, постачальників, посередників, формування асортименту товарів і на весь комплекс маркетингової діяльності (що й спричиняє необхідність їх вивчення). Розглядаючи конкурентів як суб'єктів маркетингової системи детальніше, можна запропонувати таке їх визначення: конкуруючими фірмами називаються фірми, що мають цілком або частково збіжну фундаментальну нішу.

Наявність конкуруючих фірм спричиняє в економіці явище конкуренції. З економічного погляду, конкуренція – це економічний процес взаємодії, боротьби продуцентів і постачальників під час реалізації продукції, процес суперництва між певними виробниками або постачальниками товару і/або послуги за найвигіднішими умовами виробництва. Тобто конкуренцію в широкому значенні можна визначити як суперництво між певними особами і господарюючими одиницями, зацікавленими в досягненні однієї і тієї ж мети. На сьогодні посилення конкурентної боротьби є характерною рисою сучасного економічного середовища як в Україні, так і у всьому світі. За сучасних умов, для яких притаманні постійні зміни факторів зовнішнього середовища та зростання ризику діяльності, все більшої актуальності набуває питання забезпечення конкурентоспроможності підприємства на державному та міжнародному ринку [4].

На основі таких тенденцій у провідних країнах відбувається глобальне впровадження сучасних моделей управління міжнародною конкурентоспроможністю корпорацій та відокремлення його в одне із ключових завдань державної економічної політики.

Головне місце у підвищенні конкурентоспроможності підприємств займає процес формування конкурентних переваг, оскільки саме вони забезпечують їх передові позиції в галузі та важелі впливу на співвідношення конкурентних сил.

Стратегія розвитку є одним із найважливіших напрямів стратегічного управління підприємством, діяльність якого характеризується високим рівнем нововведень, ступенем ризику та здатністю швидко адаптуватися до змін зовнішнього середовища [2].

1. Войчак А. В., Камишніков Р. В. Конкурентні переваги підприємства: сутність і класифікація // Маркетинг в Україні. – 2005. – № 2. – С. 50–53.
2. Коломієць І. Ф. Підвищення рівня конкурентоспроможності підприємства в системі факторів інтернаціоналізації // Конкуренція. – 2007. – № 3. – С. 16–26.
3. Харченко Т. Б. Забезпечення конкурентоспроможності підприємств як засіб ринкового реформування економіки // АПЕ. – 2003. – № 2. – С. 70–73.
4. Чупик Г. Р. Наукові підходи до визначення категорій “конкуренція” та “конкурентоспроможність” // Вісник Львівської КА. – 2006. – № 22. – С. 55–58.
5. Шкардун В. Интегральная оценка конкурентоспособности предприятия // Маркетинг. – 2005. – № 1. – С. 38–50.
6. Шнипко О. Політика підвищення конкурентоспроможності: досвід розвинених країн та Україна // Економіст. – 2006. – № 8. – С. 33–35.

МОДЕЛІ ОЦІНКИ ТА АНАЛІЗУ АСИМЕТРІЇ РЕГІОНАЛЬНОГО РОЗВИТКУ: БЕЗПЕКОВИЙ ВИМІР

Гарда Тетяна,
І курс ОР “магістр”, економічний факультет.
Науковий керівник – Пілько А.Д.,
кандидат економічних наук, доцент.

Дослідження регіональної асиметрії у світовій економіці базується на тому припущенні, що в умовах функціонування кейнсіанської (неокейнсіанської) моделі розвитку держава має всі можливості знайти ефективні механізми та інструменти для подолання регіональних диференціацій, які неминуче виникають у процесі швидкого руху факторів виробництва і передусім – капіталу [1].

Метою нашої роботи є розробка теоретичних основ і науково-методичних засад підвищення ефективності управління регіональним розвитком на основі економіко-математичного моделювання процесів оцінки та аналізу його асиметрії.

Об’єктом дослідження є процеси оцінювання та аналізу рівня соціо-еколого-економічного розвитку регіону. Предметом дослідження є теоретичні та методичні положення, економіко-математичні методи і моделі оцінки рівня асиметрії регіонального соціо-еколого-економічного розвитку.

В рамках проведених досліджень нами розглянуто теоретичні та науково-методичні основи дослідження асиметрій регіонального розвитку; запропоновано власний підхід до оцінки рівня та ступеня гармонізації сталого розвитку регіонів Західної України (на прикладі Івано-Франківської, Львівської, Закарпатської, Чернівецької, Тернопільської областей); визначено ступінь асиметрії розвитку регіонів Західної України; визначено напрям та характер причинно-наслідкових зв’язків між показниками соціальної напруженості та рівнями економічного, екологічного, соціального і сталого розвитку регіону; запропоновано схему розробки моделей оцінки дієвості важелів управління соціальними, економічними та екологічними процесами в регіонах Західної України з урахуванням рівня соціальної напруженості.

Для оцінки рівня та ступеня гармонізації сталого розвитку регіонів Західної України (на прикладі Івано-Франківської, Львівської, Закарпатської, Чернівецької, Тернопільської областей) за період 2000–2016 рр., використано методику Інституту прикладного системного аналізу НАНУ МОНУ [2], що передбачає оцінку індекса сталого розвитку на основі інформації про попередньо розраховані значення індексів економічного, екологічного та соціального розвитку. Для визначенні питомої ваги кожного з показників у відповідному індексі розвитку нами було запропоновано проведення розрахунку реальних доль коефіцієнтів парної кореляції, взятих на основі оцінки характеру взаємозв’язків між відповідними економічними, соціальними, екологічними показниками та показником соціальної напруженості регіонів Західної України,

визначеним за методикою О.В. Повстин [3]. Аналіз інформації про розраховані значення показників сталого розвитку та гармонізації сталого розвитку дозволив зробити висновки про те, що задовільна ситуація стосовно рівня сталого розвитку та його гармонізації спостерігається в Івано-Франківській, Львівській, Закарпатській, Чернівецькій, Тернопільській областях залежно від звітного періоду. І лише в Закарпатській області у 2000 році відображається “ідеальний” вектор, де ступінь гармонізації сталого розвитку досяг максимального росту [4].

Дослідивши параметри сталого розвитку, ступінь гармонізації та соціального напруження за зваженим коефіцієнтом варіації Уільямсона [1 с.58–59], коефіцієнтом істотної асиметрії [1, с.55] та модифікованим коефіцієнтом варіації Б. Лавровського [6] було визначено ступінь асиметрії розвитку регіонів Західної України (на прикладі Івано-Франківської, Львівської, Закарпатської, Чернівецької, Тернопільської областей) за 2000–2016 рр. При оцінюванні за коефіцієнтом Уільямсона, асиметрія зростає, і тільки за параметром соціального напруження ми спостерігаємо зменшення асиметрії відповідно до звітного періоду. За коефіцієнтом істотної асиметрії спостерігається помірний рівень асиметрії як для параметрів сталого розвитку, так і для параметрів ступеня гармонізації і соціальної напруженості. Модифікований коефіцієнт варіації Б.Лавровського відображає зростання рівня асиметрії за параметром сталого розвитку відповідно до звітного періоду за 2000–2016 рр., щодо показників ступеня гармонізації і соціальної напруженості, то ми спостерігаємо суттєве зменшення рівня асиметрії регіонів Західної України.

З урахуванням результатів застосування тесту Гранжера для оцінки причинності зв'язків між рівнями соціального, економічного, екологічного розвитку, рівнем сталого розвитку та рівнем соціального напруження, нами запропоновано підхід до моделювання процесів управління розвитком територіальних систем регіону з використанням симулятивних моделей [5].

1. Вахович І. М. Регіональні асиметрії сталого розвитку України: діагностика та механізми вирівнювання: монографія / І. М. Вахович, О. Є. Табалова. – Луцьк: Волинь- НТУУ “КПІ”, 2009. – 197 с.
2. Повстин О. В. Методи оцінки соціальної напруженості у суспільстві / О. В. Повстин // Економічний простір: зб. наук. пр. – 2010. – № 35. – С. 169–180.
3. Пілько А. Д. Моделювання процесів оцінки й аналізу рівня соціо-еколого-економічного розвитку регіону / А. Д. Пілько, Т. П. Гарда // Проблеми економіки – 2017. – № 2. – С. 324–330.
4. Пілько А. Д. Соціально-економічний розвиток регіону: пошук нових орієнтирів та механізмів реалізації в контексті еволюції безпекознавчих парадигм / А. Д. Пілько, Т. П. Гарда // Бізнес Інформ. – 2016. – № 10. – С. 112–116.
5. Лавровский Б. Л. Измерение региональной асимметрии на примере России / Б. Л. Лавровский // Вопросы экономики. – 1999. – № 3. – С. 45–52.

КРАУДФАНДИНГ У ФІНАНСУВАННІ ІНВЕСТИЦІЙНИХ ПРОЕКТІВ

Думич Марина,
IV курс, економічний факультет.
Науковий керівник – Крпельницька С.О.,
кандидат економічних наук, доцент.

У сучасному світі соціально-економічний розвиток залежить від різних можливостей залучення та ефективного використання фінансових ресурсів. Із розвитком ІТ-технологій, Інтернету, соціальних мереж виникають інноваційні форми залучення фінансових ресурсів, які витісняють давно відомі і звичні для нас форми залучення фінансових ресурсів.

Однією з нових форм фінансування є краудфандинг, який ще є невідомим для багатьох українців, але поширений у США та Європі. Цей вид фінансування є простим і не потребує значних зусиль та витрат для залучення фінансових ресурсів.

Громадське фінансування – англійською краудфандинг (англ. Crowdfunding, crowd – “грумада, гурт, юрба”, funding – “фінансування”). Фінансування грумадою – це співпраця людей, які добровільно об’єднують свої гроші чи інші ресурси разом, як правило, через Інтернет, щоб підтримати зусилля інших людей або організацій. Громадське фінансування може використовувати

ватись для організації стартап-компаній та малого бізнесу, створення вільного програмного забезпечення тощо. Запуск краудфандингу передбачає такий покроковий алгоритм:

1. Ідея проекту – механізм, інструмент для вирішення якоїсь проблеми, задоволення якоїсь потреби суспільства. Проект повинен зацікавити і нести цінність для громади.

2. Розрахунок суми коштів на реалізацію проекту – планування та аналіз всіх витрат для реалізації проекту. Постійний звіт за використані кошти.

3. Поділ проекту на кілька етапів унеможливить неефективне використання зібраних ресурсів, збільшить контроль за їх цільовим використанням. Особи, які інвестують кошти, хочуть бачити результати у короткостроковому періоді.

4. Створення відеоролика із проханням проінвестувати проект чи з коротким описом проекту. Він є більш ефективним, ніж опис, стаття, оскільки користувачі Інтернету надають перевагу відеороликам, ніж тексту.

5. Відкриття рахунку у банківській установі для швидкого перерахування коштів.

6. Поширення інформації про проект у Інтернет-просторі.

7. Запуск відеоролика у Інтернет-простір.

Кожен може змінювати цей алгоритм, залежно від ідеї, мети та обсягу коштів, які необхідні для реалізації проекту.

Краудфандинг – це не тільки нова форма інвестування, а й особливий метод маркетингу. Особи, які інвестують у проект кошти, автоматично стають його клієнтами, адже кожен хоче “спробувати” товар (послугу), що були реалізовані з його допомогою.

За допомогою краудфандингу можна фінансувати різноманітні соціальні, політичні, творчі, культурні проекти, винаходи тощо. Здебільшого, відповідно до статистики за такою схемою фінансуються інноваційні і соціальні проекти. Хорошим прикладом краудфандингу є створення коворкінг-простору (комфортний робочий простір) для студентів – Paragaph, на базі Прикарпатського національного університету імені Василя Стефаника. Університет надає безкоштовно приміщення, а студенти, які зацікавлені у створенні цього проекту, шукають кошти для облаштування цього простору завдяки краудфандингу.

Існують краудфандингові платформи, які дають змогу об’єднати подібні проекти чи доповнити один проект іншим. Сайти краудфандингових платформ відвідують особи, які вже націлені вкласти кошти у цікавий проект, тому для швидшого збору коштів проект можна розмістити саме на таких платформах.

Найбільшими краудфандинговими платформами у світі за кількістю реалізованих проектів та відвідуваністю вважаються американські платформи Kickstarter та Indiegogo, які дозволяють фінансувати проекти у будь-якій сфері. Першою у Європі у 2010 році почала працювати французька платформа для збору коштів Ulule. В Україні теж з’являються подібні платформи. Найбільш відомі з них – це Спільнокошт (ВеликаІдея) та Na-Starte, які націлені на розвиток громадянського суспільства. Тут можна знайти підтримку та стартовий капітал для свого бізнесу, на розробку винаходу, реалізацію соціального проекту, зйомку фільму, випуск музичного альбому та інше. Платформи зі збору коштів, мета яких – благодійність, є і в Україні. Найбільш відомі з них – це Українська біржа благодійності та Peoplesproject, на яких кожен бажаючий може зробити пожертвування на лікування окремої людини, купівлю книг або меблів до шкіл, медичного обладнання для лікарень, підтримку переселенців тощо.

Краудфандинг – це ефективний механізм для збору коштів на реалізацію різноманітних проектів. Будь-яка особа може реалізувати себе, незалежно від спеціалізації чи освіти. Краудфандингові платформи – це швидкий спосіб залучення грошових ресурсів та ефективний спосіб розрекламувати свій проект.

1. Краудфандинг: що це і з чим його їдять? // Методичні каруселі [Електронний ресурс].
2. Основні тренди на ринку комунікаційних каналів на ринку інноваційних товарів [Електронний ресурс] // Тренди ком. – Режим доступу: <https://fileview.fwdcdn.com/?url=https%3A%2F%2Fmail.uk>.
3. Краудфандинг в Україні: проблеми та перспективи в контексті зарубіжного досвіду [Електронний ресурс] // Науковий вісник Міжнародного гуманітарного корпусу. – Режим доступу: <http://www.vestnik-econom.mgu.od.ua/journal/2017/23-1-2017/4.pdf>.

МЕТОДИЧНІ ПІДХОДИ ОЦІНЮВАННЯ ДІЛОВОЇ АКТИВНОСТІ СУБ'ЄКТА ГОСПОДАРЮВАННЯ

Іванюк Тетяна,
I курс ОР “магістр”, економічний факультет.
Науковий керівник – Шкроміда В.В.,
кандидат економічних наук, доцент.

Перетворення, що відбуваються на ринку, вимагають чіткого регулювання підприємницької діяльності та оцінки її ділової активності. Цього можливо досягти тільки за умови детального дослідження ефективності використання усіх видів ресурсів: фінансових, матеріальних та трудових.

До кінця ХХ століття терміну “ділова активність підприємства” економічна наука не приділяла достатньої уваги і не розглядала його як особливий критерій соціально-економічних відносин [1, с.98].

Єдиного підходу до твердження різними науковцями терміна “ділова активність підприємства” сьогодні не існує. Так, Г.Ю. Ткачук вважає, що ділова активність – це економічна категорія, яка характеризує економічну діяльність підприємства з позицій внутрішніх його змін і виявляється через зміну її інтенсивності у часі [2, с.89].

Інший погляд на це поняття має М.І. Петренко, головними якісними і кількісними критеріями ділової активності підприємства є широта ринків збуту продукції, включаючи наявність постачань на експорт, репутація підприємства, ступінь плану основних показників господарської діяльності, забезпечення заданих темпів їхнього росту, рівень ефективності використання ресурсів (капіталу), стійкість економічного росту [3, с.29].

Отже, можна дійти висновку, що ділова активність підприємства – це комплексна системна характеристика якісних і кількісних показників діяльності суб'єкта господарювання, що відображає ступінь виконання плану, сукупність зусиль, спрямованих на підвищення рівня прибутковості підприємства та ефективність використання різних видів ресурсів.

Аналіз ділової активності здійснюється за показниками, які можна поділити на якісні та кількісні. До якісних показників можна віднести:

- ширину ринків збуту продукції;
- конкурентоспроможність продукції і підприємства на зовнішньому і внутрішньому ринку;
- діловий імідж підприємства;
- наявність постійних постачальників і покупців;

До кількісних показників належать:

- абсолютні показники: суми реалізованої продукції, активів, прибутку;
- відносні показники: характеризують ефективність використання різних видів ресурсів.

При застосуванні результатів аналізу ділової активності можна покращити рівень прибутковості підприємства, підвищити результативність виробничо-господарської діяльності підприємства, та здобути конкурентні переваги на ринку, де функціонує суб'єкт господарювання. Проте кожне підприємство буде вимагати індивідуального підходу до сегментації та інтеграції методик оцінювання діяльності. Тому слід поєднати при аналізі елементи якісних і кількісних показників [4, с.141].

Отже, за допомогою показників ділової активності можна здійснити оцінку ділової активності, яка полягає у дослідженні різноманітних можливостей суб'єкта господарювання, мобілізувати з різних джерел фінансові потоки, які потрібно ефективно використовувати, щоб забезпечувати зростання прибутку й власного капіталу.

1. Савицька Г. В. Економічний аналіз діяльності підприємства / Г. В. Савицька. – К.: Кондор, 2014. – 274 с.
2. Черниш С. С. Економічний аналіз: навч. посіб. / С. С. Черниш. – К.: ЦУЛ, 2013. – 312 с.
3. Болюх М. А. Економічний аналіз: навч. посіб. / М. А. Болюх, В. З. Бурчевський, М. І. Горбаток та ін. – К.: КНЕУ, 2013. – 556 с.
4. Мних Є. В. Економічний аналіз: підручник / Є. В. Мних. – К.: Центр навчальної літератури, 2015. – 630 с.

КРЕАТИВНА ЕКОНОМІКА: ПЕРСПЕКТИВИ ТА РЕАЛЬНІСТЬ В УКРАЇНІ

Михайлишин Марія,
І курс, економічний факультет.
Науковий керівник – Мацола М.М.,
кандидат економічних наук, доцент.

У кожного культурного чи творчого явища є дві суті – змістова і прагматична. Перша – про те, яку естетичну цінність і повідомлення несе воно персонально для нас. Друга – про технології та про те, скільки і чим нам прямо чи опосередковано доводиться за це платити. Зрештою, культурні діячі різних епох вигадали креативну економіку – систему, в якій і творчість, і соціально-культурний аспект визнані однаково важливими.

Креативна економіка має досить нечітке поняття. Спільною рисою різних ринків є сфери діяльності, що базуються на використанні людських знань і вмінь, а сам продукт креативної економіки – товари і послуги, поява яких неможлива без активного залучення їх творця. Основою її є використання людьми творчої уяви для підвищення цінності тієї чи іншої ідеї.

Джон Хокінс розробив концепцію креативної економіки в 2001 році, щоб описати економічні системи, в яких цінність залежить від оригінальності та креативності, а не від традиційних ресурсів, таких як земля, праця і капітал. Саме нові ідеї, а не гроші або технології, приносять сьогодні успіх, а головне – особисте задоволення.

Як констатує група експертів Світового економічного форуму в Давосі, креативна економіка розглядається як нова модель зростання, що передбачає відносно невеликі початкові інвестиції у “м’яку інфраструктуру” (Soft infrastructure). Це те, що дозволяє не лише підтримувати роботу складних логістичних систем на кшталт аеропорту та виготовити будь-яку тверду річ – від стільця до літака, а й зробити ці речі надійнішими та менш витратними.

Креативна економіка менш прив’язана до матеріальних активів, отже, надзвичайно динамічна в частині генерування доходів, створення робочих місць і розвитку експорту. Процвітання креативних ринків якнайкраще збігається з четвертою індустріальною революцією. Люди втрачають роботу на виробництвах і в офісах через автоматизацію складальних ліній і програм штучного інтелекту. І креативна економіка (коли ми дійсно робимо те, що нам подобається, і те, в чому ми насправді вправні) може послужити подушкою безпеки в цьому процесі. Революція застає Україну зненацька і постає питання виробництва. Поки більшість індустріальних корпорацій захопили ринки, Україні доводиться миритися з роллю сировинного придатка. Стає очевидно: працюючи на старих заводах, працюючи по-старому, зосередившись на видобутку і постачання сировини, українці приречені на бідність.

Редакція Liga.net вирішила вперше проаналізувати обсяги креативних ринків в Україні, взявши за основу британську методологію. Британці вважають, що до креативної економіки варто зараховувати такі сфери, як дизайн, кіно, ТБ, радіо, фото, відео, ремесла, реклама, архітектура, видавництво, IT, мистецтво і музика.

В Україні 16,9 мільйонів економічно активних громадян, з них 470 000 задіяні у сферах креативної економіки. Вони приносять країні близько 105 млрд грн (або 4,4% ВВП). Більшість сфер української креативної економіки перебувають на початковому етапі, переважно тримаючись на приватних інвестиціях. Найбільш великим і швидкозростаючим сектором є IT. Кожен зайнятий у цьому сегменті приносить нашій економіці \$ 30 000 в рік, що в рази більше, ніж аналогічні показники в інших галузях креативної економіки. Інші сегменти креативної економіки важливо підтримувати на рівні держави.

Нашою сильною стороною вважається культурний бекграунд, а слабкою – невміння себе презентувати та продавати власний товар. Для посилення креативного сектора запроваджено сотні програм різного масштабу, та підтримка креативного сектора, по суті, зводиться до синхронного розвитку п’яťох складових: вироблення політик та адвокації, діяльність професійних мереж та асоціацій, також робота інкубаторів та акселераторів, зміцнення організаційного потенціалу, створення кластерів і хабів та інтернаціоналізація.

Кожна нова економіка змінює життя людей. Індустріальна революція принесла в сьогодення нову техніку, новий стиль життя і нове бачення світу. Зростання креативної економіки означає зародження нового етапу життя людства, веде до абсолютно нових ідей, які покликані змінювати

міста, країни і весь світ. Зараз креативна економіка є абсолютно новою парадигмою в розвитку сучасних, прогресивних міст. Цей вектор є необхідним для всієї країни, саме він дозволить вивести економіку України на новий рівень.

1. Пилип'юк С. І. Скільки українців займаються креативними індустріями [Електронний ресурс] / С. І. Пилип'юк. – Режим доступу: http://www.the-village.com.ua/village/business/number_of_the_day/257505-skilki-ukrayintsiv-zaumayutsya-kreativnimi-industriyami).
2. Салій Ю. Кайдан “Від сквотів до хабів: звідки береться креативна економіка” [Електронний ресурс] / Ю. М. Салій, Т. І. Кайдан. – Режим доступу: <https://life.pravda.com.ua/culture/2015/10/21/202073/>).
3. Частина Всесвітнього економічного форуму “Формування майбутнього інформаційно-розважальної системи ініціатив” Mastering a New Reality: Positively Shaping the Creative Economy through Emerging Tech [Електронний ресурс]. – Режим доступу: <https://www.weforum.org/projects/mastering-a-new-reality-positively-shaping-the-creative-economy-through-emerging-tech>).
4. Доуви Д. Creative Hubs: Understanding the New Economy [Електронний ресурс] / Джон Доуви, Енді Прайт. – Режим доступу: <https://creativeconomy.britishcouncil.org/media/uploads/files/HubsReport.pdf>).

РЕГУЛЮВАННЯ ПОВЕДІНКИ ПЕРСОНАЛУ ШЛЯХОМ МОТИВАЦІЇ: ЧОМУ НЕ ПРАЦЮЮТЬ НЕГАТИВНІ СТИМУЛИ

Паращич Марічка,
ІІІ курс, економічний факультет.
Науковий керівник – Благун І.І.,
кандидат економічних наук, викладач.

Мотивація персоналу є одним з об'єктів дослідження різних поколінь. Адже кожен роботодавець хотів би отримати відповідь на питання, яке регулює підходи до покращення якості персоналу. Оскільки проблематика не систематизована, створюються інструменти з мотивації у вигляді положень або стандартів, які не висвітлюють поняття стимулювання і мотивації.

Мотивація – це процес, який ураховує внутрішні чинники персоналу, а спонукання спирається на зовнішні чинники, які дають змогу працівнику підвищити ефективність праці.

Основними факторами переважання негативного стимулювання над позитивним є:

- Соціокультурні особливості суспільства, а саме збереження адміністративно-командного стилю в організаціях.
- Стиль управління в компанії, який на етапі її створення дає можливість швидкого одноосібного управління і не потребує значних матеріальних вкладень.
- Некомпетентність менеджерів. Більшість керівників не мають управлінської або економічної освіти і приходять до всього емпіричним шляхом. Негативні стимули – прості й універсальні, бо не потребують високого рівня кваліфікації, дають керівнику не визнавати необхідності змін.
- У компанії відсутній мотиваційний менеджмент. Уся відповідальність за мотивацію й стимулювання персоналу лягає на HR-спеціалістів, а керівники усуваються від цього процесу.
- Жадібність або бажання перестрахуватися. Деякі компанії за рахунок штрафів скорочують фонд оплати праці, наприклад, ставлячи недосяжні цілі або оцінюючи їх досягнення суб'єктивно.

Чому ж негативні стимули не працюють вже зараз і, звичайно, не працюватимуть у майбутньому? Щонайменше, існує дві причини.

1. *Різниця поколінь.* Керівникам і власникам компаній слід врахувати той факт, що люди, які зараз приходять на роботу, значно відрізняються від них самих.

Поколінню Х (1963–1984 р. н.) властиві такі характеристики: відповідальність (45%), прагнення до стабільності (44%), наполеглива праця (31%); увага до соціальних гарантій (26%). Вони самостійні, сприймають життя як постійну боротьбу, віддають перевагу фундаментальній

освіті й розвитку кар'єри по вертикалі, відповідальні й добросовісні працівники, які визнають авторитети.

Співробітників покоління Y (1985–2000 р. н.) характеризує прагнення отримати все відразу (35%) і жити у своє задоволення (34%), креативність (29%) і завищені очікування щодо зарплати (29%). Вони не скуті обмеженнями, впевнені, що немає нічого неможливого, мають високий рівень поінформованості й роботи з новими технологіями. “Ігреки” розвиваються по горизонталі й часто в кількох професійних сферах. Їх мета – цікаві завдання, а не престижні посади.

2. Умови швидких змін і ускладнення завдань. Світ, у якому ми живемо, змінюється з такою швидкістю, що завдання, які ще вчора здавалися найважливішими, відходять на другий план, поступаючись місцем новим. Якщо бізнес-модель, за основу якої взято принцип батога й пряника, хоч якось здатна вирішувати прості завдання, коли є набір правил і чітка мета, то вирішити завдання з великою кількістю несподіваних, неочевидних рішень їй не під силу.

Задля отримання від працівників максимальних результатів без негативних наслідків:

- нейтралізуйте демотивуючі фактори: страх, привселюдну критику, неповагу;
- використовуйте не лише матеріальне, а й словесне заохочення, яке надихає працівника на нові звершення;
- забезпечте персоналу можливість висловити свої думки, побажання, пропозиції або незадоволення;
- замініть тотальний контроль і численні узгодження на довіру, гнучкість і швидкість ухвалення рішень;
- делегуйте працівникам не лише завдання, а й відповідальність. Дайте їм відчуття своєї причетності і важливості.

Таким чином, дослідження особливостей регулювання поведінки персоналу шляхом мотивації та ролі негативних стимулів вказує на те, що керівникам слід довіряти працівникам, адже ніщо так не руйнує мотивацію, як недовіра й контроль. Запропоновані методи отримання від працівників максимальних результатів мають бути спрямовані на виділення проблемно-орієнтованого управління, впроваджені в активне застосування, і тим самим вчасно враховувати і реагувати на зміни, забезпечувати високий рівень адаптивності до динамічних умов середовища.

1. Кіріченко О. В. Сучасна інтерпретація поняття “мотивація” [Електронний ресурс] // Економічний форум – 2015. – № 1. – Режим доступу: http://irbis-nbuv.gov.ua/cgi-bin/irbis_nbuv/cgiirbis_64.exe?C21COM=2&I21DBN=UJRN&P21DBN=UJRN&IMAGE_FILE_DOWNLOAD=1&Image_file_name=PDF/ecfor_2015_1_48.pdf.
2. Пересипкіна Н. Мотивація персоналу [Електронний ресурс] // Кадровик України. – 2016. – № 7. – Режим доступу: <http://kadrovik.com.ua>.
3. Пакуліна А. А., Пакуліна Г. С., Христосова Н. С. Модернізація системи мотивації як пріоритетний напрям підвищення ефективності менеджменту [Електронний ресурс] // Траекторія науки. Міжнародний електронний науковий журнал. – 2016. – № 10. – Режим доступу: <http://pathofscience.org/index.php/ps/article/viewFile/233/260>.

МОДЕЛІ УПРАВЛІННЯ СИСТЕМОЮ МАРКЕТИНГОВИХ КОМУНІКАЦІЙ

Чабан Оксана,
І курс ОР “магістр”, економічний факультет.
Науковий керівник – Пілько А.Д.,
кандидат економічних наук, доцент.

Сьогодні, коли на ринку велика кількість товарів і послуг, діяльність підприємства потребує постійного інноваційного вдосконалення, від якого залежить ефективність даного підприємства та підвищення його конкурентоспроможності.

Ураховуючи беззаперечну роль маркетингових комунікацій у діяльності компанії, актуальним як з теоретичної, так і з практичної точки зору залишається визначення найефективніших моделей управління маркетинговими комунікаціями з подальшим формуванням на алгоритмічному й організаційно-методичному рівнях інструментарію оцінки ефективності управління маркетинговими комунікаційними процесами [1, 2].

Питання формування процесу комунікації, зокрема пов'язані з розробкою моделей комунікації, висвітлені у працях таких вчених, як: Н. Вінер, Шрем, Вестлі та Маклін, Вівер, Стейнер, Титов, Ліберов, Алексєєв, Пол Сміт, Джонатан Тейлор. Зважаючи на численні позитивні аспекти, і, перш за все, теоретичну цінність, треба визнати, що такі моделі мають суто концептуальний характер. Іншими словами, практика управління маркетинговим комунікаційним процесом потребує розробки відповідних систем підтримки прийняття управлінських рішень, котрі, у свою чергу, вимагають розробки комплексу економіко-математичних моделей.

Метою даної публікації є висвітлення окремих результатів проведених досліджень, спрямованих на підвищення ефективності управління системою маркетингових комунікацій на основі використання моделей оцінки, аналізу та оптимізації процесу управління системою маркетингу.

Для досягнення поставленої мети було вирішено такі задачі:

- 1) проаналізовано та удосконалено існуючі підходи щодо оцінки ефективності каналів маркетингових комунікацій, а також відбору каналів маркетингових комунікацій для інвестування в плановому періоді;
- 2) розроблено модель максимізації прибутку будівельної компанії за рахунок оптимізації витратної частини бюджету маркетингу на підприємстві.

Об'єктом дослідження є процеси оцінки та аналізу ефективності управління системою маркетингових комунікацій на підприємстві. Предметом дослідження є математичні моделі і методи оцінки та аналізу ефективності управління системою маркетингових комунікацій на підприємстві.

В рамках проведених досліджень розглянуто теоретичні та науково-методичні основи дослідження оцінки ефективності маркетингових комунікацій, відібрано канали інвестування, визначено їх вагові коефіцієнти та запропоновано власну оптимізаційну модель максимізації прибутку.

Для визначення каналів маркетингових комунікацій, в котрі підприємство буде інвестувати в плановому періоді, нами було використано інформацію про показники на основі квартальних даних з підприємства по п'ятьох інвестиційно-будівельних проектах. Показники були взяті в кварталному розрізі за період 2015–2017 рр. На основі такої інформаційної бази, за допомогою методу покрокового регресійного аналізу було відібрано перелік каналів маркетингових комунікацій, в котрі доцільно інвестувати кошти в плановому періоді. Порядок послідовності включених до моделі факторів вибирався за допомогою значень коефіцієнтів парної кореляції між залежними і незалежною змінною моделі. Кількість включених до моделі факторів визначалася за допомогою аналізу характеру зміни розрахованих значень оціненого коефіцієнта детермінації.

Для визначення взаємозв'язків між обраними каналами маркетингових комунікацій було побудовано кореляційну матрицю і застосовано алгоритм Феррара – Глобера [3]. Застосування даного алгоритму показало відсутність мультиколінеарності в масиві факторів, що дає всі підстави включати відібрані канали маркетингових комунікацій у план інвестування.

Для знаходження значень вагових коефіцієнтів відібраних каналів інвестування ми запропонували визначення реальної частки прибутку у величині загального прибутку за допомогою коефіцієнтів кореляції та детермінації.

Використання вагових коефіцієнтів дозволили нам побудувати оптимізаційну модель, цільова функція якої відображає максимізацію грошового доходу будівельної компанії після 12-ти звітних періодів інвестиційної діяльності. Обмеження моделі записувалися згідно з такою умовою: розмір коштів, інвестованих у поточному році, не може перевищувати суми залишку коштів минулого року та доходу за минулий рік. Отже, побудована нами оптимізаційна модель передбачає знаходження оптимального з точки зору максимізації прибутку плану інвестування увідібрані канали.

Таким чином, запропонований механізм аналізу та оцінки показників ефективності підприємства може стати основою для подальшого підвищення рівня дохідності та конкурентоспроможності будівельної компанії.

1. Пілько А. Д. Сучасні тенденції розвитку моделей маркетингових комунікацій / А. Д. Пілько, О. М. Лукан // Актуальні проблеми розвитку економіки регіону. – 2011. – Вип. 7 (2). – С. 253–260.
2. Пілько А. Д. Модель оцінки ефективності управління системою маркетингових комунікацій підприємства / А. Д. Пілько // Моделювання регіональної економіки: збірник наукових праць. – Івано-Франківськ: Плай, 2010. – № 2 (16). – С. 13–24.
3. Наконечний С. І. Економетрія: підручник / Наконечний С. І., Терещенко Т. О., Романюк Т. П. – Вид. 3-тє, доповн. та переробл. – К.: КНЕУ, 2004. – 520 с.

ПРАВознавство

ПОНЯТТЯ НАЦІОНАЛЬНОЇ КОМІСІЇ ЯК СУБ'ЄКТА АДМІНІСТРАТИВНОГО ПРАВА

Блажкевич Діана,

II курс, Навчально-науковий юридичний інститут.

Науковий керівник – Петровська І.І.,

кандидат юридичних наук, доцент.

Перехід України до ринкової економіки, зміна її політико-правового та соціально-економічного устрою потребували серйозного переосмислення та дієвого оновлення всіх галузей права та правових інститутів. В цьому контексті особливої актуальності набувають дослідження у сфері адміністративного права – дійсно, немає жодної сфери державного або суспільного життя, якої б не торкнулися питання адміністративно-правового регулювання.

Загальновідомим є той факт, що адміністративному праву характерна доволі складна та розгалужена система суб'єктів, адже у сфері регулювання адміністративного права перебуває весь спектр відносин, що формуються в ході діяльності органів виконавчої влади щодо реалізації покладених на них завдань і функцій держави. Алфьоров С.М. визначає поняття суб'єкта адміністративного права так: це фізичні та юридичні особи, які відповідно до встановленого адміністративного законодавством та адміністративно-правових норм наділені певним обсягом прав та обов'язків у сфері адміністративно-правового регулювання управлінських відносин, а також реалізують функції виконавчої влади [1, с.26].

Природна монополія є особливим видом монополії, яка охоплює означення певного виду господарської діяльності, що при наявному рівні науково-технічного прогресу, попиту на продукцію, цінової політики на необхідні ресурси визначаються суттєвим обсягом, проте лише за умови законодавчого захисту від конкуренції [2, с.15]. Основною метою державного регулювання природних монополій є збалансування інтересів держави, підприємств, працівників, гарантування здатності природного монополіста забезпечити зростання власного капіталу, виконати зобов'язання перед бюджетом, профінансувати інвестиції.

Відповідно до чинного законодавства завдання державного регулювання природних монополій покладене на національні комісії регулювання природних монополій, а також у визначених законом випадках, на органи виконавчої влади та органи місцевого самоврядування [3]. Що стосується Антимонопольного комітету, то фактично він виконує функцію державного контролю у сфері діяльності природних монополій. Виходячи з цього, ми бачимо що існує різниця між фактичним та законодавчо закріпленим розподілом повноважень. Наступною проблемою, з якою ми зіткнулися, є питання визначення місця національних комісій в системі органів державної влади. Проаналізувавши чимало наукових праць ми дійшли висновку, що в юридичній літературі немає єдиної думки – одні науковці відносять дані “утворення” до центральних органів виконавчої влади зі спеціальним статусом, інші переконані, що національні комісії формують ще одну, нову ланку державних органів. Оскільки друга точка зору ще не є достатньо обґрунтованою, то ми погодилися з першою концепцією.

Знову ж таки виникає питання, а чи є ті ж самі національні комісії дійсно незалежними та повноправними органами, що здійснюють регулювання природних монополій, адже на даний час такий статус ми можемо надати лише Національній комісії, що здійснює державне регулювання у сфері енергетики та комунальних послуг. Що стосується решти національних комісій регулювання природних монополій, то фактично вони виконують лише частину покладених на них завдань і функцій, та у своїй діяльності напряму пов'язані з Антимонопольним комітетом, з міністерствами у відповідних сферах. Це дає підстави вважати, що насправді в Україні ще далеко до досконалого управління такими важливими сферами як природні монополії. Причин багато: недостатня правова база, формальний розподіл повноважень, а також суперечність між нормативно-правовими актами різних рівнів, що стосуються регулювання природних монополій, та інші. Таким чином, ми бачимо що глибина проблеми походить з її кореня – елементарного, чіткого законодавчого закріплення адміністративно-правового статусу національних комісій.

Дослідження свідчить, що основними завданнями щодо удосконалення системи державного регулювання діяльності природних монополій є: створення правового поля розвитку системи державного регулювання діяльності природних монополій; визначення органу, уповноваженого здійснювати регуляторну політику щодо суб'єктів на ринку послуг; забезпечення рівних можливостей доступу до послуг, що надаються природними монополіями; визначення виходячи із сучасних умов розвитку України та норм і правил ЄС нових концептуальних засад організації системи державного регулювання діяльності природних монополій на ринку.

Отже, підсумовуючи вищесказане, можна сказати, що державне регулювання природних монополій далеко не досконале, в порівнянні з іншими країнами Європи, але Україна на правильному шляху до організованого управління не лише природними монополіями, а і самою державою.

1. Алфьоров С. М., Ващенко С. В., Долгополова М. М., Купін А. П. Адміністративне право. Загальна частина. Навч. посіб. – К.: Центр учбової літератури, 2011. – 214 с.
2. Кравченко Ю. Ринкам природних монополій – ефективне регулювання / Ю. Кравченко // Економіка України. – 2006. – № 6. – С. 12–19.
3. Про природні монополії: Закон України від 20 квітня 2000 року № 1682-III. [URL:http://zakon0.rada.gov.ua/laws/show/1682-14](http://zakon0.rada.gov.ua/laws/show/1682-14).

ДЖЕРЕЛА АГРАРНОГО ПРАВА УКРАЇНИ

Богович Іванна,
І курс ОР “магістр”, Навчально-науковий юридичний інститут.
Науковий керівник – Багай Н.О.,
кандидат юридичних наук, доцент.

Джерела аграрного права – це результат правотворчості державних органів як зовнішній вираз волі народу, закріпленої в уніфікованих і диференційованих нормативно-правових актах, а також локальних актах сільськогосподарських товаровиробників, що регулюють аграрні відносини, які складаються в процесі сільськогосподарського виробництва, перероблення та реалізації сільськогосподарської продукції [1, с.16]. До джерел аграрного права відносять нормативно-правовий акт, правовий звичай, нормативно-правовий договір, юридичний прецедент, юридичну доктрину [2, с.19]. Як вірно відзначив В.М. Єрмоленко, найбільшою і найструктурованішою складовою джерел аграрного права є нормативно-правові акти [3, с.70].

Джерелам аграрного права, на думку Т.О. Коваленко, притаманні особливі, відмінні від джерел інших галузей права юридичні ознаки, а саме: а) наявність уніфікованих актів аграрного законодавства, які є ядром аграрного законодавства; б) відсутність єдиного кодифікованого акта; в) велика вага та значимість актів локальної правотворчості; г) збереження рекомендаційної правотворчості; г) використання правових норм інших галузей права, які водночас належать і до норм аграрного, і до норм інших галузей права (земельного, фінансового, господарського тощо); д) зростання ролі міжнародних норм права, уніфікація національного аграрного законодавства відповідно до вимог міжнародного права, умов участі в СОТ та його адаптація до законодавства ЄС [4, с.63]. Врахування цих особливостей джерел аграрного права є дуже важливим у процесі майбутньої правотворчої діяльності державних органів.

За змістом правових норм джерела аграрного права поділяють на уніфіковані – містять норми що регулюють майнові і організаційні відносини, що стосуються всіх суб'єктів аграрного права, та диференційовані акти, які включають норми, що регулюють правовий статус окремих суб'єктів аграрного підприємництва або окремі види аграрного господарювання [2, с.19].

Крім того, усі нормативно-правові акти як джерела аграрного права за юридичною силою поділяють на закони та підзаконні акти [5, с.72]. Основним джерелом аграрного права є Конституція України, яка визначає загальні засади регулювання аграрних відносин. Важливе значення у системі джерел аграрного права України належить законам – актам вищої юридичної сили. До них належать закони: “Про державну підтримку сільського господарства України”, “Про сільськогосподарську кооперацію”, “Про фермерське господарство”, “Про особисте се-

лянське господарство” та інші. Серед джерел аграрного права істотне місце займають підзаконні нормативно-правові акти (акти Верховної Ради України, Кабінету Міністрів України, Президента України та інших державних органів), які визначають механізм реалізації законодавчих положень та приймаються відповідно до законів України. До локальних нормативних актів, як джерел аграрного права, належать нормативні акти місцевих органів державної влади, органів місцевого самоврядування, а також акти правотворчості аграрних підприємств.

На думку В.В. Панченка, внутрішньогосподарські локальні нормативно-правові акти (статути, правила, положення, колективний договір) сільськогосподарських підприємств є підзаконними, тобто мають нормативно-правовий характер, тому вони є складовими аграрного законодавства [6, с.16]. Внутрішньогосподарським локальним нормативно-правовим актам притаманні такі загальні ознаки: а) це дозволені вольові акти сільськогосподарських підприємств; б) санкціонований характер норм внутрішньогосподарських локальних актів; в) є підзаконними нормативно-правовими актами права, які мають обмежену сферу дії і не повинні суперечити законам та іншим підзаконним нормативно-правовим актам; г) за своїм змістом вони поширюються лише на деякі сфери суспільних відносин, маючи конкретизуючу та деталізуючу властивість, вони компенсують недосконалість законодавства [6, с.17].

Таким чином, джерелами аграрного права є нормативно-правові акти, які містять норми аграрного права та регулюють суспільні відносини у сфері сільськогосподарського виробництва. Одним із напрямів вдосконалення системи джерел аграрного права є майбутня кодифікація аграрного законодавства України, адже кодифікований аграрно-правовий акт стане основою для подальшої правотворчості й забезпечить стабільність аграрного законодавства. Також одним із важливих напрямів розвитку сучасного аграрного законодавства в умовах євроінтеграції України є адаптація нормативно-правових актів до законодавства Європейського Союзу.

1. Аграрне право України: підручник / за ред. В. П. Жушмана та А. М. Статівки. Харків: Право, 2010. 294 с.
2. Крупка Ю. М. Аграрне право України: навч. посіб. / за наук. ред. Н. Р. Малишевої. К.: Університет “Україна”, 2006. 160 с.
3. Аграрне право України: Підручник / за заг. ред. В. М. Єрмоленка. К.: Юрінком Інтер, 2010. 608 с.
4. Коваленко Т. О. Джерела аграрного права України: сучасний стан та перспективи. *Бюлетень Міністерства юстиції України*. 2012. № 7. С. 61–69. URL: http://nbuv.gov.ua/UJRN/bmj_u_2012_7_10.
5. Аграрне право України, підручник / за ред. проф. О. О. Погрібного. Київ: Істина, 2007. 448 с.
6. Панченко В. В. Внутрішньогосподарські локальні нормативно-правові акти сільськогосподарських підприємств як форма аграрного права: монографія. Харків: Видавництво “С.А.М.”, 2012. 164 с.

ПРИМУСОВІ ДЕПОРТАЦІЇ НАСЕЛЕННЯ ЗАХІДНОЇ УКРАЇНИ НАЦИСТСЬКИМ ТА БІЛЬШОВИЦЬКИМ ТОТАЛІТАРНИМИ РЕЖИМАМИ в 40-ві – на поч. 50-х рр. ХХ ст.: ПОРІВНЯЛЬНА ХАРАКТЕРИСТИКА

Глеб Юлія-Віра,
І курс, Навчально-науковий юридичний інститут.
Науковий керівник – Адамович С.В.,
доктор історичних наук, професор.

Важливою складовою осмислення минулого України є Друга світова війна як один із найскладніших, найтрагічніших і водночас найгероїчніших періодів історії України. Багато її епізодів, зокрема й ті, що стосуються українського народу, довго замовчувалися й фальсифікувалися радянською владою. Питання оstarбайтерів, як складової частини нацистського “нового порядку” в окупованій Україні, а також примусові депортації українців більшовицьким тоталітарним режимом в роки війни набувають значимості у вивченні [2].

Окупаційний режим, встановлений німецькими військами на території України, реалізувався в особливо жорстокій формі. Його здійснювали і таємна поліція (гестапо), і служба безпеки (СД), і спеціальні війська, насамперед із числа есесівців. Окупанти швидко налагодили систему пограбування України, створили систему потужної експлуатації українського народу,

нещадно грабували села, наклали на їх мешканців 12 видів різних податків. Під страхом суворої кари запроваджувалась обов'язкова трудова повинність. Керівник рейхкомісаріату "Україна" Еріх Кох заявив своїм підлеглим: "Наше завдання полягає в тому, щоб вилучити з України все, до чого дійдуть наші руки, і в цьому ми не звертатимемо жодної уваги на почуття українців чи на права власності" [3].

Нацистські окупанти встановлювали в Україні свої порядки терором, насильством, масовим пограбуванням і знищенням усіх, хто підозрювався у нелояльності до німецької влади. У життя втілювався розроблений Гітлером ще до війни план нещадної експлуатації України, яким передбачалося знищити та депортувати в Сибір 31 млн населення Польщі та західної частини СРСР і переселити сюди 10 млн німців. З лютого 1942 р. розпочалося примусове вивезення української молоді на роботи до Німеччини як остарбайтерів. Загалом було вивезено 2 млн молодих громадян України, чимало з яких загинули на чужині, втратили здоров'я, в кращому випадку залишилися на Заході [3].

Кінець Другої світової війни й здобуття перемоги над нацизмом для українського народу було пов'язано з терором з боку сталінського тоталітаризму. Насильницькі методи управління сільським господарством, безправне соціальне становище українських селян, систематичний грабунок радянською державою призвели до чергового за часів сталінського режиму масового голодомору в Україні 1946–1947 рр., що знову забрав сотні тисяч (за деякими свідченнями ця цифра перевищує мільйон жертв українських хліборобів) [3].

Останні роки існування сталінського тоталітарного режиму відзначалися патологічною жорстокістю: знищувалися найменші прояви національного руху в Україні, збройне підпілля ОУН-УПА було розгромлене, сотні тисяч його учасників та симпатиків загинули або були кинуті до в'язниць, вивезені у сибірські концтабори, ярлики ворогів народу отримали їхні сім'ї. Зруйновані дощенту війною промисловість і сільське господарство, хоча і відновили свій довоєнний рівень, але шляхом властивого радянському режимові адміністративно-силовому тиску [3].

Таким чином, тоталітарний більшовицький режим вбивав, піддавав тортурам, ув'язнював, змушував у нелюдських умовах важко працювати мільйони українців. Повоєнні депортації на західноукраїнських землях мали "антинаціоналістичне" забарвлення і яскраво виражений етнічний характер. Примусові виселення населення західноукраїнських земель пришвидшили колективізацію, підірвали соціальну базу українського руху Опору, змінили етнічну та соціальну структуру регіону [1].

Відповідно до рішення уряду Німеччини у 1993–1994 рр. для виплати компенсацій жертвам нацизму в Україні, Молдові, а також у країнах Середньої Азії та Закавказзя було виділено 400 млн. марок. Натомість у 2001–2006 рр. 468 тис. людей в Україні отримали компенсаційні виплати у розмірі 881,5 млн євро. Насамкінець 21 травня 2015 р. німецький парламент ухвалив рішення про виплату "символічної грошової допомоги" обсягом 2500 євро колишнім радянським військовослужбовцям, які перебували в німецькому полоні під час Другої світової війни. Федеративна республіка Німеччина (ФРН) як правонаступник нацистської Німеччини здійснила масштабні заходи з денацифікації, демілітаризації та демократизації суспільства і розпочала виплати жертвам репресій. Починаючи ще з 1950-х рр., ФРН сплатила приблизно 90 млрд марок репарацій.

На відміну від ФРН, Росія не покаялася за вчинені злочини і не була покарана рішенням міжнародних судових установ, а не покаране зло породжує нові злочини. Коли після розпаду СРСР постало питання про правонаступництво, то Російська Федерація (РФ) самовільно відвела собі основну роль. Документальним підтвердженням цього слугує указ "Про державну власність колишнього Союзу РСР за кордоном", який підписав колишній президент РФ Б. Єльцин у лютому 1993 р. Згідно з указом, Росія, як основна правонаступниця СРСР, перебрала на себе всі його права і зобов'язання.

У зв'язку з вищезгаданими фактами, загальновідомими документальними підтвердженнями злочинів СРСР в Україні та керуючись основними міжнародними актами, зокрема Загальною декларацією прав людини, Європейською конвенцією про незастосування строків давності до злочинів проти людяності та воєнних злочинів та законодавством України, є доречним просити Президента та уряд України розпочати процедуру судових позовів у міжнародно-

правові інституції щодо стягнення з Російської Федерації відшкодування репресованим українцям завданих матеріальних та моральних збитків.

1. Депортації населення західноукраїнських земель, 1944–1953 рр. [Електронний ресурс]. – 2013. – Режим доступу: <http://territoryterror.org.ua/uk/publications/details/?newsid=375>. (Дата звернення: 01.04.2018).
2. Нюрнберзький процес і УРСР [Електронний ресурс]. – 2018. – Режим доступу: <http://meteosecrets.com/nyurnberzkiy-protses-i-ursr.html>. (Дата звернення: 01.04.2018).
3. Український національно-визвольний рух під час Другої світової війни та в повоєнні роки [Електронний ресурс]. – 2018. – Режим доступу: <https://studopedia.org/12-52571.html>. (Дата звернення: 01.04.2018).

ПЕРСПЕКТИВИ ВПРОВАДЖЕННЯ ЕЛЕКТРОННОГО СУДОЧИНСТВА В ЦИВІЛЬНОМУ ПРОЦЕСІ В УКРАЇНІ

Глібчук Юлія,
III курс, Навчально-науковий юридичний інститут.
Науковий керівник – Логвінова М.В.,
кандидат юридичних наук, доцент.

У 2003 р. в Женеві було прийнято Декларацію принципів “Побудова інформаційного суспільства – глобальне завдання в новому тисячолітті”.

Україна як сучасна та прогресивна країна намагається іти в ногу з часом у всіх сферах суспільного життя. Не стало винятком й українське судочинство, яке з динамічним розвитком суспільних відносин та інформаційних технологій потребує оновлення та осучаснення.

Новелою сьогодення, зокрема в цивільному процесі, є впровадження електронного судочинства (надалі – ЕС). Термін “Електронний суд” використовується в Україні у двох значеннях. У вузькому розумінні – це підсистема в системі Єдиної судової інформаційно-телекомунікаційної системи, призначена для забезпечення своєчасного отримання учасниками судового процесу повісток та повідомлень про розгляд судових справ та процесуальних документів, ухвалених під час розгляду справ. У широкому розумінні “Електронний суд” як елемент інформаційного суспільства – це самостійна унікальна форма судового процесу, заснованого на новітніх інформаційних технологіях, що забезпечують повний цикл розгляду судової справи в електронному форматі [1].

Базисом ЕС стала Єдина судова інформаційно-телекомунікаційна система. У системі реєструються позовні та інші заяви, скарги та інші процесуальні документи, що подаються до суду. Автоматизований розподіл справ (тобто визначення складу суду, в тому числі присяжних) також здійснюється через ЄСІТС під час реєстрації позовних заяв з урахуванням спеціалізації та рівномірного навантаження для кожного судді, за принципом випадковості та в хронологічному порядку надходження справ.

Система забезпечує обмін документами в електронній формі між судами, між судом та учасниками судового процесу, між учасниками судового процесу, а також фіксування судового процесу і участь учасників судового процесу у судовому засіданні в режимі відеоконференції.

Ризики технічної неможливості участі в відеоконференції поза межами приміщення суду, переривання зв'язку тощо несе учасник справи, який подав відповідну заяву. Однак законодавець не уточнює характер даної відповідальності, що покладає на суд вирішення цієї проблеми на власний розсуд.

Найпрактичніше застосуванням даної новели за думкою науковців є в окремому провадженні, щодо осіб, які не можуть особисто взяти участь у залі судових засідань. Це стосується справ про обмеження цивільної дієздатності фізичної особи чи визнання її недієздатною, а також справ, пов'язаних з наданням психіатричної допомоги, де участь у розгляді справи може відбуватися у режимі відеоконференції із психіатричного чи іншого лікувального закладу.

Суд проводить розгляд справи за матеріалами судової справи в електронній формі. Документи і докази у паперовій формі переводяться в електронну форму та долучаються до матеріалів електронної судової справи.

Цікавим є те, що учасник справи звільняється від обов'язку надсилати іншим учасникам справи або подавати до суду копії документів відповідно до кількості учасників справи, якщо він подає документи до суду в електронній формі. У такому разі копії відповідних документів іншим учасникам справи направляє суд.

Особам, які зареєстрували офіційні електронні адреси в Єдиній судовій інформаційно-телекомунікаційній системі, суд надсилає будь-які документи у справах, в яких такі особи беруть участь, виключно в електронній формі шляхом їх направлення на офіційні електронні адреси таких осіб, що не позбавляє їх права отримати копію судового рішення у паперовій формі за окремою заявою. Особливо це проявляється в наказному провадженні, де заява про видачу судового наказу подається до суду у письмовій формі та підписується заявником або його представником. Якщо заяву подано в електронній формі до боржника, який має зареєстровану офіційну електронну адресу, заявник у подальшому повинен подавати будь-які процесуальні та інші документи, пов'язані з розглядом його заяви виключно в електронній формі.

Однак залишається проблемним питання, коли заявник має можливість брати участь у розгляді справи лише в електронній формі, а боржник не має і не бажає зареєструвати офіційну електронну адресу. Видається, було б доцільним законодавцю деталізувати дану норму, щоб в окремих випадках реєстрування електронної адреси та участь в електронній формі стало обов'язком для боржника.

Окремої уваги заслуговує електронний цифровий підпис (далі – ЕЦП), який став одним із ключових новел, оскільки без нього брати участь в ЕС стало неможливо. На даний момент отримання ЕЦП є добровільним для фізичних та юридичних осіб. ЕЦП прирівняний до власноручного підпису відповідно до Закону України “Про електронний цифровий підпис”. Особи, які зареєстрували офіційні електронні адреси в Єдиній судовій інформаційно-телекомунікаційній системі, можуть подати процесуальні, інші документи, вчинити інші процесуальні дії в електронній формі виключно за допомогою Єдиної судової інформаційно-телекомунікаційної системи з використанням власного електронного цифрового підпису.

Безсумнівно перспективи врегульованого ЕС мають низку переваг. Зокрема, це економія часу, доступність і відкритість правосуддя, усунення корумпованості в судах. Окремої уваги заслуговує економія коштів Держбюджету. За підрахунками українських суддів, потенційна економія коштів в межах регіону могла б становити як мінімум 2 млн гривень при раціональному використанні ЕС.

Не зважаючи на всі переваги електронного судочинства, треба зазначити і певні проблемні моменти. Це, насамперед, досить високий ризик втрати юридично важливої інформації (автоматизована система документообігу в судах періодично дає збої, що призводить до значної кількості незареєстрованих справ та їх нерівномірного розподілу), відсутність “комп'ютерної грамотності” на рівні кваліфікованих користувачів у суддів і співробітників апарату судів (що становить серйозну проблему для людей особливо старшого покоління), відсутність необхідного технічного оснащення судів та їх фінансового забезпечення [2].

В умовах сучасного світу неможливо не задуматись про небезпеку з боку користувачів комп'ютерних технологій. У 2017 р., починаючи з місяця травня, відбулося декілька вірусних атак на сервери значної кількості державних та приватних установ не лише України, а й усього світу. Зокрема в Україні відомий вірус “Petya” атакував 12 тисяч комп'ютерів (Кабміну, Ощадбанку, операторів мобільного зв'язку).

Якщо уявити ситуацію, коли розглядається справа, яка має тривалий судовий процес з великою кількістю сторінок документарних свідчень, і вона слухається в період кібератак, все було б втрачено, оскільки законодавець зобов'язує переводити лише паперові документи в електронну форму, а не навпаки. Хоча і існує право подати паперові аналоги, то подібна ситуація нівелює заявлену швидкість судового процесу та його економічну ефективність.

Таких випадків, згідно практики Європейського суду з прав людини, немало.

Тому наразі жодна з країн світу не перейшла повністю на ЕС.

На сьогодні запровадження ЕС в Україні ставить чимало питань, на які законодавець не дає відповіді, але не зважаючи на це, українське судочинство має всі шанси на функціонування електронного судочинства на високому рівні завдяки розвитку технологій, інформаційній освіченості молодого покоління та правильних змінах у процесуальних законах [3].

1. Бринцев О. В. Електронний суд в Україні. Досвід та перспективи. Монографія. – Харків: Право, 2016. – 72 с.
2. Смірнова В. О., Пархоменко М. М. Проблеми впровадження “електронного суду” в Україні. Монографія // Збірник наукових статей ДонНТУ. – 2012.
3. Родіон Абрамович. Практичні аспекти впровадження електронного правосуддя в Україні // Юридична Газета online, 14 листопада 2017.
4. Режим доступу: <http://yur-gazeta.com/gazeta/pdf-issues/tab/contributors/?show=1&author=2421>.

ДАКТИЛОСКОПІЯ ЯК НАПРЯМ ТРАСОЛОГІЇ

Джугля Уляна,
IV курс, Навчально-науковий юридичний інститут.
Науковий керівник – Харченко І.Г.,
старший викладач кафедри.

Трасологія – це галузь криміналістичної техніки, яка вивчає матеріально-фіксовані сліди, закономірності їх утворення і розробляє прийоми, методи та науково-технічні засоби їх виявлення, фіксації, вилучення і дослідження. Дослідження слідів має важливе криміналістичне значення, оскільки допомагає встановити знаряддя злочину, отримати відомості про злочинця, визначити механізм злочинної події та допомагає швидшому розкриттю злочинів.

Розділ трасології, що вивчає будову папілярних візерунків шкіри на долонях, пальцях рук, називається дактилоскопією. Дактилоскопія заснована на ідеях англійця Вільяма Гершеля, що висунув в 1877 році гіпотезу про незмінність папілярного малюнка долонних поверхонь шкіри людини. Введення дактилоскопії як методу реєстрації кримінальних злочинців домігся англійський антрополог Френсіс Гальтон в Англії в 1895 році.

Шкіра на долонній поверхні рук людини складається з двох основних шарів: верхнього шару – епідермісу та нижнього, розташованого під епідермісом, – дерми. Папілярні лінії становлять основу рельєфу шкіри долонної поверхні руки і підшви стопи. Основними властивостями папілярних ліній є їхня індивідуальність, стійкість і відновлюваність. На різних ділянках долонної поверхні папілярні лінії утворюють різні за складністю узорі. За загальними ознаками узорі поділяють на типи: дугові, петлясті й завиткові. Петлясті, у свою чергу, можуть бути ульнарними й радіальними.

Для ідентифікації особи за слідами її рук, залишеними на місці події, проводять дактилоскопічну експертизу, що є різновидом трасологічної експертизи. Об'єктами дослідження з метою ідентифікації особи за папілярними лініями рук є сліди пальців та/або долонь.

З метою накопичення, узагальнення та систематизації дактилоскопічної інформації, отриманої під час розслідування злочинів, створюються дактилоскопічні обліки. Дактилоскопічний облік складається з дактилокарток (масиву дактилокарт невпізнаних трупів; безвісно зниклих осіб і осіб, яких було піддано дактилоскопіюванню), та слідотек (реєстраційних карт слідів рук, вилучених під час оглядів місць подій за фактами нерозкритих злочинів та безвісно зниклих осіб). Існують такі види дактилокарток та слідотек: центральні, обласні та місцеві.

Отже, складність і багатоаспектність проблеми збирання, дослідження і використання дактилоскопічної інформації в процесі розслідування та розкриття злочинів зумовлюють необхідність подальшої розробки наукових і правових основ діяльності органів досудового розслідування, експертів, удосконалення засобів, прийомів, методів роботи з дактилоскопічною інформацією.

1. Когутич І. І. Криміналістика: курс лекцій / І. І. Когутич. – К.: Атіка, 2008. – 888 с.
2. Криміналістика: навч. посіб. / Р. І. Благута, Р. І. Сибірна, В. М. Бараняк та ін.; за заг. ред. Є. В. Прхіна. – К.: Атіка, 2012. – 496 с.
3. Криміналістика. Академічний курс: підручник / Т. В. Варфоломеева, В. Г. Гончаренко, В. І. Бояров та ін.; Акад. адвокатури України. – К.: Юрінком Інтер, 2011. – 495 с.
4. Криміналістика: підручник / [В. Ю. Шепітько, В. Коновалова, В. А. Журавель та ін.]; за ред. В. Ю. Шепітька. – [5-те вид., переробл. і доповн.]. – Х.: Право, 2011. – 464 с.
5. Соколова О. А. Диагностика в дактилоскопии: монографія / О. А. Соколова. – М., 2013. – 192 с.

ОКРЕМІ ПРОБЛЕМИ ВСТАНОВЛЕННЯ ТА ВИКОРИСТАННЯ ПРИБЕРЕЖНИХ ЗАХИСНИХ СМУГ

Кисилиця Наталія,
І курс ОР “магістр”, Навчально-науковий юридичний інститут.
Науковий керівник – Кобецька Н.Р.,
доктор юридичних наук, професор.

Всі землі в межах території України, незалежно від цільового призначення, цінні по своєму, проте особливої уваги заслуговують землі водного фонду. Дотримуватися вимог охорони довкілля є обов'язком при використанні усіх земель, але землі водного фонду мають у своєму складі спеціальні території, які самі по собі здійснюють охоронну функцію. Тому актуальним сьогодні є дослідження питання правового режиму використання земель прибережних захисних смуг, функціональним призначенням яких відповідно до ч. 1 ст. 88 Водного кодексу України є забезпечення охорони поверхневих водних об'єктів від забруднення і засмічення, збереження їх водності, як можливості змінити ситуацію чи ще краще – попередити їх.

За загальним правилом прибережні захисні смуги належать до земель водного фонду. Проте ВК вказує, що прибережні смуги встановлюються на земельних ділянках всіх категорій земель. Деякі науковці зазначають, що закріплення прибережної захисної смуги в складі земель водного фонду автоматично не змінює правовий режим земельних ділянок [4, с.237]. Тому необхідно розрізняти поняття категорії земель (яких є 9 за Земельним кодексом) і цільове призначення земель (яких є більше згідно класифікації видів цільового призначення земель).

ВК України оперує таким поняттям, як меженний період, тобто період річного циклу, протягом якого спостерігається низька водність. Явище водності є непостійним і, як зазначають учені-географи, внаслідок високих температур та відсутності опадів на річках ця межа водності поглиблюється все далі. Отже, виникає питання, якщо в подальшому справдяться прогнози щодо посухи водних об'єктів, то як відраховуватиметься межа водності. Мабуть, межа посуватиметься разом з водою. Це може призвести до використання штучних способів осушення водойм і порушити баланс водних ресурсів.

На прибережних захисних смугах ВК дозволяє здійснювати обмежену господарську діяльність. Таке формулювання не повністю відображає особливість використання прибережних захисних смуг, тому що господарську діяльність здійснюють суб'єкти господарювання, а отже, це стосується спеціального кола осіб і характеризує тільки економічну складову (виготовлення та реалізація продукції, виконання робіт чи надання послуг вартісного характеру, що мають цінову визначеність). Та й ті обмеження, що передбачені у ВК України, не забезпечують цілковиту охорону земель, а лише забороняють певні види діяльності.

Важливим є питання, порушення заборони будівництва на прибережних смугах. Одні будівлі зведені до встановлення прибережних смуг, а інші підпадають під самовільне будівництво. Перше законодавець нібито врегулював посиленням на містобудівну документацію. Щодо самовільного будівництва, то навіть судова практика не може дати однозначне рішення, що робити із такими об'єктами. Досвід європейських країн різний, для прикладу, в Польщі знесення будівель є не настільки категоричним: будівля може бути легалізована. Деякі гостріше питання стоїть на італійському острові Сицилія, де вздовж прибережних смуг збудовано чимало незаконних будівель. Тож було прийняте рішення про легалізацію будівель, які розташовані далі 150 метрів від смуги.

Отже, на підставі вищевикладеного пропонується:

- Внести зміни до ВК з урахуванням того, що прибережні смуги належать до категорії земель водного фонду, тому не можуть належати до іншої категорії. В такому випадку можна тільки змінити цільове призначення земельної ділянки.
- При встановленні прибережних смуг варто враховувати природні особливості земель та ввести механізм перегляду площ через певний період, залежно від рекомендацій учених-екологів.
- Замінити поняття “обмежена господарська діяльність” на “обмежене використання”, яке стосується ширшого кола осіб і їх діяльності. Або ж окремо встановити обмеження для фізичних осіб без статусу підприємців та землевласників.

- Вирішити питання із самочинним будівництвом шляхом встановлення певної межі, за порушення якої всі будівлі будуть знесені і ніяким чином не легалізовані.
1. Водний кодекс України від 06.06.1995 № 213/95-ВР: редакція від 06.04.2017 [Електронний ресурс]. Режим доступу: <http://zakon3.rada.gov.ua/laws/show/213/95-вр>.
 2. Земельний кодекс України від 25.10.2001, № 2768-ВР: редакція від 28.09.2017 [Електронний ресурс]. Режим доступу: <http://zakon2.rada.gov.ua/laws/show/2768-14>.
 3. Наказ Державного комітету України із земельних ресурсів “Про затвердження Класифікації видів цільового призначення земель” від 23.07.2010 № 548 [Електронний ресурс]. Режим доступу: <http://zakon3.rada.gov.ua/laws/show/z1011-10>.
 4. Кононов В. В. Поняття прибережних захисних смуг за законодавством України // Часопис Київського університету права. – 2011. – № 3. – С. 236–239.

СТАНОВЛЕННЯ ТА РОЗВИТОК БІРЖОВОЇ ДІЯЛЬНОСТІ В УКРАЇНІ

Костромін Юлія,
IV курс, Навчально-науковий юридичний інститут.
Науковий керівник – Стефанишин Н.М.,
кандидат юридичних наук, доцент.

Дослідження будь-якого явища в його історичному аспекті дозволяє більш глибоко окреслити його ознаки, визначити правову природу та з'ясувати особливості останнього. Характеристика історичних умов розвитку біржової діяльності в Україні є важливим напрямом у контексті наукового аналізу загальної проблеми – господарсько-правового статусу бірж в Україні загалом.

Окрім аспекти історії розвитку бірж та біржової діяльності в Україні досліджували такі науковці, як М.Ю. Ананьєв, О.М. Вінник, О.І. Омельченко, О.С. Олійник та інші.

Проте ряд проблем щодо біржової діяльності залишається неврегульованим, а саме: нормативне регулювання, адже значна кількість нормативних актів не відповідають міжнародним стандартам і потребують удосконалення та подальшого розвитку; незначна частина організаційного ринку; низький рівень ліквідності; відсутність конкурентного біржового середовища; недостатня капіталізація ринку; депозитарна діяльність; недостатність податкового стимулювання; незначна кількість біржових інструментів; висока волатильність, адже коливання біржових цін досить значні, сягають десятків відсотків впродовж торгової сесії, що обумовлює підвищену ризиковість операцій; непрозорість ринку; дефіцит фінансових ресурсів; відсутність біржової культури; недостатня кількість професіоналів [4, с.134–139].

З метою вирішення теоретико-прикладних проблем, що виникають, у запропонованій тезі, ми намагатимемося проаналізувати генезу становлення та розвитку біржової діяльності в Україні та зробити відповідні висновки.

В історії становлення та розвитку біржової діяльності в Україні пропонуємо виокремити чотири історичних етапи:

- перший етап характеризується відкриттям першої товарної біржі на території України в 1796 р. в місті Одеса. У 1796–1860 роках відбулося зародження біржової діяльності в Україні загалом. Першими біржами, які створювалися, були товарні біржі. Щодо фондових бірж, то в історичних джерелах згадується, що на таких біржах укладалися договори купівлі-продажу цінних паперів, зокрема акцій та облігацій [3, с.28];
- другий етап біржової діяльності на території України безпосередньо пов'язаний з реформою 1861 р., яка позитивно вплинула на розвиток останньої. Так, у 1869 р., була відкрита Київська товарна біржа, в 1876 р. – Харківська, в 1885 р. – Миколаївська [3, с.30];
- третій етап розвитку біржової торгівлі припадає на 20-ті роки ХХ ст. У період нової економічної політики відбувається процес відродження біржової торгівлі. Цей етап охоплює 1921–1927 роки. Діяльність усіх раніше створених 11 товарних бірж була відновлена;
- четвертий етап розвитку біржової торгівлі починається з 1990 р. Так, станом на квітень місяць 1992 р. в Україні функціонує 70 бірж, 50 з яких були товарними [2, с.4].

Впродовж 1992–1994 рр. спостерігається спад біржової активності, окремі біржі припинили свою діяльність. Це пов'язувалося з прийняттям 28.02.1992 р. Закону “Про оподаткування доходів підприємств і організацій”, згідно з яким посередницька діяльність, а саме податок на прибуток від аукціонів, біржових торгів, закупівельно-торгівельної діяльності був визначений у межах 75%. Проте 28.12.1994 р., було прийнято Закон України “Про оподаткування доходів підприємств”, який сприяв відродженню біржової діяльності в Україні, оскільки податок на посередницьку діяльність було знижено до 45%, що обумовило в 1995 р. значну активізацію біржового ринку.

У 1996 р. біржі були створені у всіх регіонах України. Через них реалізовувались значні обсяги товарної продукції, торгівля сприяла вирівнюванню і стабілізації цін, зростанню технічного оснащення бірж та вдосконаленню техніки біржових операцій.

Сьогодні особливості здійснення біржової діяльності в Україні регулюються Господарським кодексом України, законами України “Про товарну біржу” і “Про цінні папери та фондовий ринок” та низкою інших нормативно-правових актів.

Поняття біржі наразі розглядається як економічна і правова категорія. В економіці під біржою розуміють організований у певному місці регулярно діючий за встановленими правилами оптовий ринок, на якому здійснюється торгівля цінними паперами, оптова торгівля товарами за зразками та стандартами і контрактами на їх поставку в майбутньому, а також валютою, дорогоцінними металами за цінами, що офіційно встановлені на основі попиту та пропозиції [5, с.565]. В юридичній науці біржа – це організація, що об'єднує фізичних і юридичних осіб, які володіють відокремленим майном і мають майнові та власні немайнові права і обов'язки [2, с.8].

Ознаками біржі: вона має статус юридичної особи; в організаційному аспекті її діяльність будується на основі самоврядування та господарської самостійності; з точки зору майнових прав вона має відокремлене майно; щодо організації фінансів, то біржа має самостійний баланс, власні поточні та вкладні (депозитні) рахунки в банках.

Щодо класифікації бірж, то їх класифікують за різними критеріями класифікації на різні види, зокрема залежно від виду біржового товару: товарні, фондові, валютні, фрахтові та біржа праці; за організаційно-правовою формою біржі можуть бути зареєстровані як акціонерні товариства або як товариства з обмеженою відповідальністю; за формою участі у біржових торгах біржі поділяються на відкриті (публічні) та закриті; за номенклатурою товарів, що є об'єктом біржового торгу, виокремлюють універсальні, спеціалізовані та вузькоспеціалізовані біржі; за переважаючим видом біржових угод вирізняють біржі реального (наявного) товару, строкові або ф'ючерсні, опціонні, комплексні (змішані); залежно від місця і ролі в торгівлі, виконуваних функцій біржі поділяють на міжнародні, національні, міжрегіональні та регіональні [3].

Провівши дане наукове дослідження, у висновку можемо запропонувати такі заходи щодо реформування і покращення біржової діяльності в Україні: знайти шляхи додаткового залучення фінансових ресурсів, для чого стимулювати власників вільних грошових коштів та гарантувати безпеку інвесторів; збільшити частку організованого ринку у загальному обсязі торгів; забезпечити захист прав інвесторів на законодавчому рівні; реформувати депозитарну систему; впровадити нові інструменти біржової торгівлі; підвищити рівень біржової культури та відроджувати історичні традиції біржової діяльності; забезпечити прозорість біржової діяльності; активно впроваджувати нові інформаційні технології в біржову діяльність.

1. Господарський кодекс України: Закон України від 16.01.2003 р., № 436-IV із змінами і доповненнями станом на 04.07.2013 р. // Офіційний вісник України. – 2003. – № 11. – С. 462.
2. Панькова Л. О. Правове регулювання діяльності аграрних бірж в Україні: автореф. дис. на здобуття наук. ступеня канд. юрид. наук: 12.00.06 – земельне право; аграрне право; екологічне право природоресурсне право / Л. О. Панькова. – К., 2005. – 21 с.
3. Воскобійник Ю. П. Становлення біржової торгівлі на території України / Ю. П. Воскобійник // Вісник Сумського національного аграрного університету. – 2014. – № 1 (20). – С. 28–30.
4. Пластун О. Л. Проблеми біржової діяльності в Україні та варіанти їх вирішення / О. Л. Пластун // Проблеми і перспективи розвитку банківської системи України. – 2013. – Вип. 37. – С. 134–139.
5. Солодкий М. О. Біржовий ринок: навч. посіб. / М. О. Солодкий. – К.: Аграрна освіта, 2015. – 565 с.

АПАРАТ УПРАВЛІННЯ ГЕТЬМАНЩИНИ

Медвідь Володимир,
І курс, Навчально-науковий юридичний інститут.
Науковий керівник – Присташ Л.Т.,
кандидат юридичних наук, доцент.

Козацтво є надзвичайно важливим елементом національної самобутності українця. Для пересічного громадянина образ козака має сакральний характер. Для науки ж Військо Запорозьке є прикладом створення унікальної системи державного ладу, яка не має аналогів у світі.

Як відомо, творцем козацької державності є гетьман Богдан Хмельницький. Саме йому вдалося стати керівником широкого соціального протесту, що згодом переріс у цілісний національний рух. В екстремальних умовах війни для виконання державних функцій пристосувалася вже готова, перевірена практикою військово-адміністративна організація козацтва. Структурні елементи війська переросли в адміністративні одиниці – полки та сотні. Такий устрій Української держави став унікальним явищем у світовому державному будівництві, його особливістю була концентрація в одних руках військової, місцевої та судової влади. В умовах постійної ситуації надзвичайного стану це об'єктивно забезпечувало максимальну дієвість, централізацію та оперативність влади [1]. Слід додати, що процес створення держави відбувався аж ніяк не стихійно. В розбудові держави Б. Хмельницький діяв цілеспрямовано. Вже в червні 1648 р. він разом зі старшинською верхівкою затвердив статут “Про устрій Війська Запорозького”. У його нормах чітко вказувалася компетенція і організація усіх новостворених (чи скоріше перетворених) органів публічної влади [2, с.208].

Єдиним законодавчим утворенням була Козацька рада – загальні збори усього козацтва. Такі ради проходили досить бурхливо, тому обговорювати справи на них було важко. Зазвичай вона скликала лише для прийняття готового рішення [3]. При всіх своїх умовностях Рада залишалася стрижнем козацької демократії. Недарма московський імперіалізм у процесі наступу на українську автономію ліквідував Козацьку раду. Її замінила Рада старшин, якою російський царат міг маніпулювати значно легше.

Творець козацької державності Б. Хмельницький мріяв про встановлення монархії. Цього не вдалося досягти, а правління його сина в українській історіографії традиційно вважають провальним. Все ж з легкої руки Богдана-Зиновія гетьман, як посадова особа, мав значні повноваження. Він очолював Генеральний уряд, підписував універсали, розпорядження і накази, брав участь у судочинстві, видав фінансами [4]. Бендерська Конституція Пилипа Орлика регулювала повноваження гетьмана таким чином: “глава виконавчої влади, підконтрольний парламенту”. Таке формулювання свідчить про принципову незгоду гетьмана-емігранта з тодішньою системою управління в Гетьманщині [5].

Головним виконавчим органом Козацької держави був Генеральний уряд. Туди входили особи, які в процесі еволюції козацтва переросли з військових управлінців в державних посадовців. Це Генеральний писар, який видав усією канцелярією, Генеральний підскарбій, який відповідав за казну, обозний, що керував матеріальним забезпеченням армії. Також до склау Уряду входили генеральна старшина з особливих доручень – бунчужні, хорунжі, осавули. У другій половині XVII ст., крім Генерального уряду, діяли й інші центральні органи управління: генеральна артилерійська канцелярія, канцелярія генерального суду, почала формуватися скарбова (фінансова) канцелярія [4]. У полках та сотнях органами виконавчої влади були відповідні уряди.

Міста поділялися на ратушні та магістратські (яким надано Магдебурзьке право). У ратушних обирався вїт та декілька бургомістрів. У інших містах існував представницький орган самоврядування – магістрат. В селах обиралися вїти та 3–5 лавники. Судові органи Гетьманщини не були відділені від адміністративних. Суди поділялися на державні, станові та спеціальні.

Отже, Козацька держава за достатньо короткий термін зуміла створити ефективну управлінську систему. На жаль, внаслідок цілого комплексу суб'єктивних та об'єктивних причин протриматися незалежною Гетьманщина не змогла. Дехто починає називати прізвища, вказуючи

на помилки того чи іншого діяча, забуваючи, що в XVII ст. політики не мали тої модерної свідомості, яка є у сьгоднішніх політиків. Історія – це зміни, і слід пишатися, що внаслідок певних подій, внаслідок аналізу процесу державотворення можна робити висновки і з ними рухатися у майбутнє.

1. Махінла Ю. Б. Утворення та розбудова Української козацької держави, її сутність та устрій. [Електронний ресурс] / Ю. Б. Махінла, С. В. Ротко // Конспект лекцій з історії України. – Луцьк: ЛНТУ, 2012. – Режим доступу до ресурсу: <https://konspekta.net/lek-5789.html>.
2. Тацій В. Я. Історія держави і права України: у 2 т. Т. I / Я. В. Тацій, А. Й. Рогожин, В. Д. Гончаренко. – К.: ІнЮре, 2003. – 653 с.
3. Мицик Ю. А. Історія України: навчальний посібник [Електронний ресурс] / Ю. А. Мицик, О. Г. Бажан, В. С. Власов. – К.: Вид. дім “Києво-Могилянська академія”, 2008. – Режим доступу до ресурсу: http://www.ebk.net.ua/Book/history/mitsyk_iu/part6/603.htm.
4. Щербатюк В. М. Основні повноваження вищих органів державної влади Війська Запорозького [Електронний ресурс] / В. М. Щербатюк // Конспект лекцій з історії держави і права України. – К.: НАВС, 2015. – Режим доступу до ресурсу: <http://studies.in.ua/idpy/4011-susplniy-derzhavniy-lad-getmanshini-u-dr-pol-xvii-st-hv-st.html>.
5. Конституція Пилипа Орлика (повний текст) [Електронний ресурс]. – Режим доступу до ресурсу: <http://ridna.ua/2016/10/konstytutsiya-pylypa-orlyka-povnyj-tekst>.

ПРОБЛЕМНІ АСПЕКТИ РЕАЛІЗАЦІЇ УПОВНОВАЖЕНИМИ ОРГАНАМИ ФУНКЦІЇ ЕКОЛОГІЧНОГО ІНФОРМУВАННЯ

Пендаківська Уляна,
І курс ОР “магістр”, Навчально-науковий юридичний інститут.
Науковий керівник – Данилюк Л.Р.,
кандидат юридичних наук.

Функції управління в галузі охорони довкілля – це особливі види діяльності за напрямками і змістом суб’єктів управління, що є необхідні для організації охорони довкілля (або основні напрями діяльності відповідних суб’єктів щодо організації охорони довкілля) [1, с. 86].

У положеннях ч. 2 ст. 25¹ Закону України “Про охорону навколишнього природного середовища” визначено основні шляхи здійснення органами державної влади та органами місцевого самоврядування в межах їх повноважень такої функції управління в галузі охорони довкілля, як екологічне інформування.

Головними принципами екологічного інформування є: своєчасність подання інформації; об’єктивність даних, що подаються; повнота інформації та її доступність [2].

Постановою Верховної Ради України “Про інформування громадськості з питань, що стосуються довкілля” від 04.11.2004 № 2169-IV рекомендовано: 1. Кабінету Міністрів України забезпечити: щорічне інформування населення через засоби масової інформації про 100 об’єктів, які є найбільшими забруднювачами навколишнього природного середовища; щоквартальне інформування – про десять об’єктів, які є найбільшими забруднювачами навколишнього природного середовища на загальнодержавному рівні за минулий квартал; розроблення та затвердження положення про щоквартальне інформування населення через засоби масової інформації про об’єкти, які є найбільшими забруднювачами навколишнього природного середовища; розроблення та затвердження положення про мережу загальнодержавної екологічної автоматизованої інформаційно-аналітичної системи забезпечення доступу до екологічної інформації та місцевих екологічних автоматизованих інформаційно-аналітичних систем; функціонування мережі загальнодержавної екологічної автоматизованої інформаційно-аналітичної системи забезпечення доступу до екологічної інформації. 2. Раді міністрів Автономної Республіки Крим, обласним державним адміністраціям, органам місцевого самоврядування та місцевим органам виконавчої влади, Київській та Севастопольській міським державним адміністраціям забезпечити щоквартальне інформування населення через засоби масової інформації про: об’єкти, які є найбільшими забруднювачами навколишнього природного середовища; екологічно небезпечні аварії та надзвичайні ситуації техногенного і природного характеру, дії, які можуть застосовува-

тися громадянами для зменшення їх впливу на здоров'я людей та довкілля, а також про заходи, що вживаються для подолання і ліквідації наслідків таких аварій та надзвичайних ситуацій.

Важливо зауважити, що п. 1 зазначеної Постанови Кабінету Міністрів України було рекомендовано розробити і затвердити положення про мережу загальнодержавної екологічної автоматизованої інформаційно-аналітичної системи забезпечення доступу до екологічної інформації та місцевих екологічних автоматизованих інформаційно-аналітичних систем ще до 1 січня 2005 року, однак цього не зроблено і до сьогодні. Відповідно до п. в ч. 1 ст. 20 Закону України “Про охорону навколишнього природного середовища”, до компетенції Міністерства екології та природних ресурсів України належать створення і забезпечення роботи мережі загальнодержавної екологічної автоматизованої інформаційно-аналітичної системи забезпечення доступу до екологічної інформації, положення про яку затверджується Кабінетом Міністрів України. Проте, знову ж таки, оскільки таке положення було представлено тільки на рівні проекту, то говорити про належне функціонування вказаної системи ще складніше.

Однією з важливих форм реалізації функції екологічного інформування, на котру також варто звернути увагу, є підготовка Міністерством екології та природних ресурсів України і подання на розгляд Верховної Ради України щорічної Національної доповіді про стан навколишнього природного середовища в Україні, а після її розгляду Верховною Радою України – опублікування окремим виданням та розміщення в системі Інтернет. В цьому аспекті слід відзначити, що остання національна доповідь, яка оприлюднена на сайті Міністерства екології та природних ресурсів України, стосується стану навколишнього природного середовища в Україні ще у 2015 році. Тобто доповіді про стан довкілля у 2016–2017 роках відсутні.

Отже, екологічне інформування є однією з функцій управління в галузі охорони довкілля. Належна її реалізація – це обов'язок уповноважених державних органів і органів місцевого самоврядування. Водночас виконання цими органами покладеної на них відповідної функції є гарантією екологічних прав громадян, зокрема на безпечне для життя і здоров'я довкілля та вільного доступу до інформації про його стан.

1. Кобецька Н. Р. Екологічне право України: навч. посіб.; 2-ге вид., переробл. і доповн. Київ: Юрінком Інтер, 2008. 352 с.
2. Про затвердження Положення про щоквартальне інформування населення через ЗМІ про об'єкти, які є найбільшими забруднювачами навколишнього природного середовища: наказ Міністерства охорони навколишнього природного середовища України від 01.11.2005 р. № 397. Дата оновлення: 18.07.2011. URL: <http://zakon3.rada.gov.ua/laws/show/z1510-05> (дата звернення: 28.03.2018).

КРИМІНАЛІСТИЧНА ІНФОРМАЦІЯ У ГРАФОЛОГІЧНИХ ОБ'ЄКТАХ

Сасин Андріяна,

IV курс, Навчально-науковий юридичний інститут.

Науковий керівник – Харченко І.Г.,

старший викладач.

Нині судове почеркознавство є високорозвиненою предметною галуззю теорії судової експертизи і галуззю криміналістики. Йому притаманний подальший активний розвиток теоретичних засад судового почеркознавства та експериментальних розробок, узагальнень експертної практики, вдосконалення існуючих методів і створення нових та більш ефективних методів експертного дослідження почерку.

Діагностичні дослідження у судовому почеркознавстві наразі виокремлено у самостійний напрям: розроблено основні положення судово-почеркознавчої діагностики, визначено їх зміст і місце у системі завдань судово-почеркознавчої експертизи [1].

Нині розроблено кілька методик, які дозволяють вирішувати питання щодо статі та віку виконавця. Проте, на жаль, не всі вони досконалі: більшість з них трудомістка, а окремі з них не дають надійних результатів.

З метою визначення статі виконавця за середньовиробленим почерком розроблено модифікований метод, запропонований З.І. Кірсановим та А.П. Рогозіним у 1971 році, який передбачає встановлення статі виконавця залежно від вікової категорії.

Як зазначають зарубіжні дослідники, зокрема доктор Мелінда Хенгль (Melinda Hengl), у особи, яка є виконавцем рукописного тексту, простежується 4/5 ознак власної статі, та 1/5 від протилежної статі [2]. Відповідно, можливо зробити висновок про те, що точність криміналістичних методик щодо встановлення статі виконавця рукопису може становити не більше 80%.

Установлення властивостей особистості важливо не тільки при розслідуванні справ у кримінальному судочинстві, а й для своєчасного і повного вирішення багатьох цивільно-правових питань, що виникають у правовідносинах фізичних та юридичних осіб.

Судово-почеркознавча експертиза основним завданням має ідентифікувати виконавця рукопису тексту, цифрових записів або підпису. Однак така експертиза вирішує також деякі неідентифікаційні завдання.

Існують певні особливості дослідження почерку, що зазнав навмисних змін. Найбільш поширеними видами навмисного змінення почерку є скорописне маскування (навмисна зміна зовнішнього вигляду почерку); наслідування друкованого почерку (той, хто пише, обирає для себе новий вид письма, яким він звичайно не користується); зміна особою звичної в письмі руки; копіювання чужого почерку (наслідування почерку іншої особи); наслідування шкільних прописів; наслідування недостатньо виробленого почерку.

У деяких випадках, детально вивчивши почерк, можна говорити про наявність дефекту зору, каліцтво й таке інше. Певні хвороби чи пошкодження органів призводять до змін у почерку.

Установлено стійку залежність ознак порушення координації при очних захворюваннях. Тривале користування пером може призвести до професійної хвороби – контрактури звичної до писання руки. Схожий почерк спостерігається у зв'язку із травмою плечового нерва.

Окрему групу ознак виділяють при діагностуванні отруєнь. Характерний комплекс змін у почерку дають випадки отруєння алкогольною продукцією, фармпрепаратами, наркотичними засобами, хімічними речовинами, газами тощо.

Найбільші зміни почерку спостерігаються при хворобах мозку, черепно-мозкових травмах. Саме із цього центру йдуть сигнали, які перетворюють рухи на цілеспрямоване відтворення думки в написаному слові. Локалізація уражень формує свій неповторний малюнок почерку.

У випадку хвороби Паркінсона внаслідок ураження головного мозку різної етіології (травматичного, хімічного, патологічного), спостерігаються й тремтіння кінцівок, порушення функціональних рухів. Одним із проявів паркінсонізму є зміни в почерку – такі хворі майже не користуються прямими лініями [3].

1. Купріянова А. А. Методичні рекомендації рішень судово-почеркознавчих діагностичних задач / А. А. Купріянова. – Мінськ, 1982. – 62 с.
2. Dr. Melinda Hengl What questions can it answer? The role of handwriting analysis in the present day / M. Hengl // Збірник наук. статей за мат. III Міжнародної науково-практичної конференції [“Малиновські читання”], (14–15 листопада 2014 р.). – Острог: Вид-во Національного університету “Острозька академія”, 2014. – С. 212–220.
3. Судово-почеркознавча експертиза / за ред. Е. Д. Добровольської, А. І. Манцетової, В. Ф. Орлової. – М.: Юридична література, 1971. – С. 335.

ЕЛЕКТРОННІ ПРАВОЧИНИ В ЦИВІЛЬНОМУ ПРАВІ

Сікора Вікторія,

IV курс, Навчально-науковий юридичний інститут.

Науковий керівник – Банасевич І.І.,

кандидат юридичних наук, доцент.

Аналіз сучасних наукових розробок у галузі цивільного права свідчить про те, що сьогодні практично відсутні дослідження у сфері укладення та виконання електронних правочинів. Попри широке практичне застосування та наявність законодавчого регулювання правовідносин у сфері електронної комерції поняття електронного правочину, його особливості залишаються дискусійними та не розкритими повною мірою, що обґрунтовується відносною

новизною даного інституту. Саме тому дослідження цього питання є надзвичайно актуальним сьогодні.

Доцільно зазначити, що 03.09.2015 р. був прийнятий Закон України “Про електронну комерцію” [1], який прогресивно наближає українське законодавство до європейських стандартів у сфері інноваційних технологій та електронної торгівлі, оскільки орієнтиром для нього стала саме Директива № 2000/31/ЄС “Про деякі правові аспекти інформаційних послуг, зокрема електронної комерції, на внутрішньому ринку” від 08.06.2000 р. [2]. Однак даний закон, як і будь-який інший нормативно-правовий акт нашої держави, має як переваги, так і недоліки.

Поняття електронного правочину на законодавчому рівні визначається як дія особи, спрямована на набуття, зміну або припинення цивільних прав та обов’язків, здійснена з використанням інформаційно-телекомунікаційних систем. Стаття 11 зазначеного закону встановлює, що електронний договір за правовими наслідками прирівнюється до договору, укладеного в письмовій формі [1].

Окрім цього, важливо, що Закон усуває сумніви щодо кількох інших аспектів укладення договорів у такий спосіб. Так, передбачається, що кожен примірник електронного договору з накладеним на нього відповідним підписом є оригіналом такого договору, а також дозволяє використання електронних документів, пов’язаних з електронним правочином, як письмових доказів у судовому розгляді.

Стаття 5 Закону “Про електронну комерцію” містить досить неоднозначну презумпцію дійсності електронного правочину, згідно з якою правочин не може бути визнано недійсним у зв’язку з його вчиненням в електронній формі, якщо інше не передбачено законом. Радник Андрій Нікіфоров та юрист Сергій Михайлик міжнародної юридичної фірми “Kinstellar” висловили цікаву думку щодо тлумачення цієї норми: “По-перше, недійсними треба вважати правочини, які мають вади іншого, ніж форма, характеру, які впливають на їхню чинність згідно зі ст. 203 Цивільного кодексу [3]. По-друге, недійсними мають визнаватися правочини в електронній формі, які мають ознаки, зазначені у п. 2 ст. 1 Закону “Про електронну комерцію”, наприклад, що стосуються об’єктів, вилучених з цивільного обороту, підлягають нотаріальному посвідченню чи державній реєстрації відповідно до законодавства або регулюють сімейні правовідносини. Такі правочини можуть бути визнані недійсними на загальних підставах. Це можливо у зв’язку з тим, що згідно з п. 2 ст. 1 Закону “Про електронну комерцію” на них не поширюється дія цього закону, а отже, і вищезазначена презумпція дійсності правочинів в електронній формі” [4].

Закон “Про електронну комерцію”, без перебільшення, врегулював процес укладення електронних договорів на принципово новому рівні. Аналогічно до Цивільного кодексу, Закон використовує концепції оферти та акцепту, що є логічним, оскільки електронний договір насамперед є цивільно-правовим договором. Пропозиція укласти електронний договір (оферта) може бути зроблена шляхом її розміщення в мережі Інтернет, в інших інформаційно-телекомунікаційних системах або шляхом надсилання електронного повідомлення, метою якого є пряме чи опосередковане просування товарів, робіт та послуг або ділової репутації особи, яка провадить господарську або незалежну професійну діяльність. Акцепт можна здійснити одним зі способів: надсилання електронного повідомлення особі, яка зробила пропозицію укласти електронний договір; заповнення формуляра заяви (форми) про прийняття такої пропозиції в електронній формі; вчинення дій, що вважаються прийняттям пропозиції укласти електронний договір, якщо зміст таких дій чітко роз’яснено в інформаційній системі, в якій розміщено таку пропозицію, а ці роз’яснення логічно пов’язані з нею.

Згідно з п. 8 ст. 11 Закону, для укладення електронного договору в інформаційно-телекомунікаційній системі покупець має ідентифікуватися в ній, тобто створити обліковий запис. Така вимога суперечить практиці, зокрема американських інтернет-магазинів, які дозволяють “check-out as guest”, тобто здійснювати покупки в гостьовому режимі. Ідентифікація покупця за таких умов здійснюється лише на етапі оплати в обсязі, необхідному для здійснення оплати товару.

Відповідно до ст. 12 цього Закону, такі електронні правочини, а також електронні правочини, щодо яких сторони домовилися про підписання, мають бути підписані за допомогою електронного підпису або електронного цифрового підпису, електронного підпису одноразовим

ідентифікатором, аналога власноручного підпису за письмовою згодою сторін, у якій мають міститися зразки відповідних аналогів власноручних підписів [1].

При використанні електронного підпису також є певні перепони. Відповідно до Закону “Про електронний документообіг” оригінал електронного документа повинен давати можливість перевірити його цілісність і справжність. У цьому ж Законі сказано, що цілісність електронного документа можна довести лише шляхом перевірки ЕЦП. Оскільки підтвердити цілісність документа, підписаного за допомогою електронного підпису, неможливо, то і неможливо стверджувати, що такий документ є дійсним. Таку ж позицію займає Державна фіскальна служба України (наприклад, лист Державної фіскальної служби України № 23705/6 / 99-99-22-04-02-15 від 6 листопада 2015 року) [5]. Таким чином, виходячи з діючих положень законодавства України, електронний підпис для укладення договорів використовувати не можна.

Таким чином, якщо Закон не дозволяє використовувати електронний підпис (наприклад, як ст. 11 Закону “Про електронну комерцію”), сторони можуть застосовувати його лише у тому випадку, коли вони перед цим уклали якийсь документ, що містить зразок електронного підпису. Зрозуміло, що такий алгоритм зводить нанівець переваги електронної комерції [1].

Крім того, українське законодавство на даний момент не є достатньо уніфікованим для того, щоб всі положення Закону “Про електронну комерцію” могли ефективно працювати. Зокрема, відсутність належного нормативного регулювання порядку використання електронного підпису несе потенційні ризики для сторін угод, що укладаються в режимі онлайн.

На підставі проведеного дослідження варто виокремити особливості електронних правочинів: вчиняються за допомогою інформаційно-телекомунікаційних систем; чітко визначений правовий статус суб’єктів електронної комерції; обумовлені швидкістю вчинення; правові наслідки даного правочину прирівняні до правових наслідків правочинів, вчинених у іншій формі.

На сьогоднішньому етапі розвитку ринкової економіки електронні правочини займають вагоме місце серед правочинів у цивільних відносин і мають тенденцію до зростання. Однак, з одного боку, законодавець дозволяє вчинення правочинів в електронній формі, з іншого – встановлює обмеження для їх укладення. Отож прийняття Закону наблизило національне законодавство до європейських стандартів у сфері електронної торгівлі, але водночас багато питань залишилося поза межами реального їх вирішення на практиці.

1. Закон України “Про електронну комерцію” від 03.09.2015 р. [Електронний ресурс]. – Режим доступу: <http://zakon0.rada.gov.ua/laws/show/675-19>.
2. Директива №2000/31/ЄС “Про деякі правові аспекти інформаційних послуг, зокрема електронної комерції, на внутрішньому ринку” від 08.06.2000 [Електронний ресурс]. – Режим доступу: http://zakon3.rada.gov.ua/laws/show/994_224.
3. Цивільний кодекс України [Електронний ресурс]. – Режим доступу: <http://zakon0.rada.gov.ua/laws/show/435-15>.
4. Чому укладання договорів у сфері електронної комерції це не лише click та tap? Юридична газета. [Електронний ресурс]. – Режим доступу: <http://yur-gazeta.com/publications/practice/inshe/chomu-ukladannya-dogovoriv-u-sferi-elektronnoi-kommerciyi-ce-ne-lishe-click-ta-tap.html>.
5. Лист Державної фіскальної служби України № 23705/6 / 99-99-22-04-02-15 від 6 листопада 2015 року [Електронний ресурс]. – Режим доступу: <http://sfs.gov.ua/baneryi/podatkovyi-konsultatsii/konsultatsii-dlya-yuridichnih-osib/64917.html>.

УМОВИ ДОПУСТИМОСТІ ДОКУМЕНТІВ У КРИМІНАЛЬНО-ПРОЦЕСУАЛЬНОМУ ДОКАЗУВАННІ

Фодчук Ірина,
III курс, Навчально-науковий юридичний інститут.
Науковий керівник – Кульчак Л.С.,
старший викладач.

У науці кримінального процесу допустимість доказів розглядають не тільки як одна із процесуальних властивостей доказу, а і як елемент кримінально-процесуальної форми. Значення правової регламентації інституту допустимості доказів визначається тим, що вона встановлює

процедуру пізнання фактичних обставин, відповідно до завдань кримінального провадження та враховуючи їх відносну пріоритетність. Саме тому інститут допустимості доказів відображає ту чи іншу перевагу законодавця, що стоїть перед вибором між установленням істини будь-якою ціною та усвідомленою готовністю знизити імовірність її досягнення для зменшення ризику засудження невинуватого, а також звужити сферу обмеження конституційних прав громадян [1, с.5].

Щодо питання про поняття та зміст допустимості доказів, зважаючи на доволі тривалу відсутність їх нормативного врегулювання, серед учених подекуди висловлюються різні погляди. Водночас більшість з них (Ю.М. Грошевий, М.М. Михеєнко, В.Т. Нор, С.М. Стахівський, В.М. Тертишник, Л.Д. Удалова та ін.) загалом визнають, що допустимість доказів слід розглядати як здатність доказу з огляду на відповідність вимогам кримінального процесуального закону слугувати засобами доказування обставин, які мають значення для кримінального провадження.

Зміст цієї властивості (ознаки) доказу традиційно розглядають у площині чотирьох елементів:

1) належний (уповноважений) суб'єкт проведення процесуальних дій, спрямованих на одержання доказів;

2) належне (передбачене законом) джерело даних, які утворюють зміст доказу;

3) належна (передбачена законом) процесуальна дія, що застосовується для одержання доказів;

4) належні (встановлені законом) порядок проведення процесуальної дії та форма фіксації її результатів.

Слід зауважити, що такий підхід до допустимості (а відповідно і недопустимості) доказів є традиційним у контексті оцінювання діяльності суб'єктів сторони обвинувачення, а точніше, органів досудового розслідування та прокурора, що тривалий час виступали монополістами стосовно збирання, перевірки та оцінювання доказів у вітчизняному досудовому кримінальному процесі.

Аналізуючи практику застосування судами України норм кримінально процесуального кодексу, Кайло Іван Юрійович у своїй науковій статті вказав, що допустимість документа як доказу в кримінальному процесі однаковою мірою залежить як від його зовнішнього оформлення, так і від змісту й характеру інформації, закріпленої у такому документі [2].

Наступне питання, з яким стикаються науковці, це неналежне найменування документа як доказу, що в одному випадку може бути технічною або свідомою, але добросовісною помилкою, а в іншому – умисним кроком, спрямованим на маскуванню здійснених або планових порушень прав людини, що потрібно розцінювати, як безумовну ознаку недопустимості такого документа як доказу [3].

Кожний доказ – прямий чи побічний – лише тоді може бути покладений в основу рішення, коли його достовірність не викликає сумніву, тому суд завжди повинен перевіряти законність і правильність засобу отримання доказів і відхилити ті з них, які були отримані з вагомими непоправними порушеннями встановлених правил. Жогіна Н.В. визначає, що допустимість доказів, отриманих із порушеннями встановленої процесуальної форми, залежить від: а) характеру порушення, яке не повинно створювати непереборний сумнів у достовірності отриманих даних; б) “нейтралізації” порушення, щоб виключити сумніви, які виникли. Відсутність хоча б однієї з цих умов має наслідком недопустимість доказу і виключення його з процесу [4, с.282].

Зважаючи на перелік об'єктів, які з позиції Кримінального процесуального кодексу України (далі – КПК України) потрібно зараховувати до документів (ч. 2 ст. 99), вони, напевне, є найбільш об'ємною категорією серед джерел доказів, передбачених кримінальним процесуальним законодавством. Безумовно, це, у свою чергу, породжує значний пласт проблемних питань, які можуть бути розглянуті стосовно цього джерела доказової інформації, що широко використовується за умови дотримання вимог кримінального процесуального закону до їх форми і змісту, а відтак їх належності та допустимості [5].

А поняття допустимості доказів у кримінальній процесуальній науці справедливо розглядається як одне з вихідних положень теорії доказів, оскільки правильне визначення цього поняття має надзвичайно важливе значення для теорії та практики. Визначення допустимості доказів, нарівні з достовірністю, належністю й достатністю, є важливою гарантією належного та

достовірного встановлення обставин, які підлягають доказуванню в кримінальному провадженні.

1. Кипнис Н. М. Допустимость доказательств в уголовном судопроизводстве / Кипнис Н. М.; отв. ред. П. А. Лупинская. – М.: Юрист, 1995. – 128 с.
2. Кайло І. Ю. Допустимість доказів у кримінальному процесі України: автореф. дис. канд. юрид. наук: 12.00.09 / Кайло Іван Юрійович; Київ. нац. ун-т ім. Тараса Шевченка. – К., 2016. – 20 с.
3. Запотоцький А. П. Документи як процесуальні джерела доказів у кримінальному судочинстві: автореф. дис. на здобуття наук. ступ. канд. юрид. наук / А. П. Запотоцький. – К., 2009.
4. Теория доказательств в советском уголовном процессе. Часть общая / за ред. Н. В. Жогина. – М.: Юридическая литература, 1966. – 736 с.
5. Кримінальний процесуальний кодекс України від 13 квіт. 2012 р. № 4651-VI // Офіц. вісн. України. – 2012. – № 37. – 25 травня.

ПЕДАГОГІКА

ОСОБЛИВОСТІ ФОРМУВАННЯ В ДІТЕЙ 5–6-РІЧНОГО ВІКУ ЦІЛІСНОГО СПРИЙМАННЯ ПРИРОДИ

Андрущак Тетяна,
І курс ОР “магістр”, педагогічний факультет.
Науковий керівник – Кравець Н.С.,
кандидат педагогічних наук, доцент.

Ідея формування цілісного сприйняття природи є визначальною в екологічній освіті. Відповідно до закону “Про дошкільну освіту”, дошкільна і початкова освітні ланки забезпечують інформаційно-підготовчий рівень екологічної зрілості, сприяють формуванню елементів природоцільного світогляду й усвідомленню цілісної природничо-наукової картини світу на основі пізнання загальних закономірностей функціонування природи та взаємозв’язків між її складовими.

У цьому контексті актуалізується проблема формування в дітей 5–6-річного віку цілісного сприйняття природи, що і зумовило вибір теми статті.

Основою вивчення об’єкта дослідження є визначення базових понять, які забезпечують його розкриття. Процес опрацювання теоретичної бази наукового пошуку дозволив виокремити такі завдання: розкрити сутність понять “сприйняття”, “природа”, “цілісність” як базових категорій поняття “цілісне сприймання природи”.

Аналізуючи поняття “сприймання”, вкажемо на його багатоаспектне вираження. За одним із філософських трактувань сприймання – це процес відображення дійсності у формі чуттєвого образу об’єкта. На відміну від відчуттів, що відображають окремі властивості речей, сприймання дає інформацію про об’єкт в цілому при безпосередній дії об’єкта на органи чуттів. Узагальнення попередньо сказаного знаходимо у визначенні М. Хижняк. На її думку, поняття “сприймання” має два значення: образ предмета, що виникає як результат процесу сприймання, та процес формування цього образу [3, с. 369].

Аналіз різних підходів до тлумачення поняття “сприймання” дає нам підстави говорити про сприймання як активний (Г. Крайг), творчий (В.Б. Шапар) процес, що передбачає усвідомлення будь-чого конкретного (Дж. Гібсон, С.Л. Рубінштейн), інтерпретування та осмислення сенсорної інформації (Г. Крайг) в поєднанні з минулим досвідом, наявними уявленнями, знаннями, інтересами, потребами суб’єкта (А.В. Запорожець, Г.С. Костюк), формування в суб’єкта цілісного внутрішнього образу навколишнього світу або його частин (С.І. Подмазін). Сприймання як цілісний відбиток пізнаного об’єкта, його властивостей, якостей (Б.Г. Ананьєв), що виникає як результат аналітико-синтетичної діяльності аналізаторів (С.І. Коробко). Сприймання як система дій, спрямованих на ознайомлення з предметом, що впливає на органи чуття (В.П. Зінченко, Б.Г. Мещеряков).

Аналізуючи таку властивість сприймання, як цілісність, В.В. Рибалка, П.А. Гончарук вказують на те, що сприймання рідко розпочинається із чуттєвого відображення окремих властивостей предметів, у суб’єкта одразу виникає їхній цілісний образ, в якому далі можуть бути виділені окремі його риси. Цілісність сприймання досягається внаслідок одночасної роботи органів зору, слуху, “контролю думки” над цим процесом.

Вважаємо за необхідне коротко зупинитися на розкритті сутності поняття “природа” як базової категорії щодо тлумачення поняття “цілісне сприйняття природи”. Зазначимо, що філософське тлумачення поняття “природа” має двобічне спрямування: природа як матеріальна дійсність, що є об’єктом перетворювальної діяльності людини на основі пізнання й використання її законів, і розглядається як олюднена природа, що зазнала впливу людини, тобто включена до системи соціальних зв’язків; природа “в чистому вигляді”.

У тлумачному словнику сучасної української мови природа розглядається як органічний (той, що стосується живої природи, тваринного або рослинного світу) і неорганічний світ (складається з речовин, що не належать до живої природи) у всій сукупності й зв’язках, що є об’єктом людської діяльності й пізнання, все те, що первісно не створене діяльністю людини.

Принципового значення для нашого дослідження набуває визначення категорії “цілісність”. Так, М.І. Сетров зазначає, що поняття цілого, системи, структури, організації відображають субстанціональність явищ і наділені при цьому однаковим ступенем загальності (ціле завжди є організацією, а організація є системою, якій притаманна певна структура), але різним ступенем конкретності.

У деяких роботах підкреслюється, що під цілісністю розуміється загальна властивість будь-якої системи, що характеризує високий рівень її розвитку (Н.Т. Абрамова, В.Г. Афанасьєв, І.В. Блауберг, Е.Г. Юдін та ін.).

Виходячи із того, що цілісність – це внутрішня властивість системи, котру вона набуває в процесі розвитку, цілісне сприймання природи трактується нами як активний процес осмислення сенсорної інформації, що створює у свідомості суб’єкта образ природи у вигляді упорядкованої системи, складові якої, взаємодіючи між собою на всіх рівнях організації живої природи, утворюють певну єдність, цілісність.

Аналіз сучасного стану організації навчального процесу в дошкільній та початковій ланках освіти свідчить про те, що формування цілісного сприйняття природи здійснюється в старшому дошкільному й молодшому шкільному віці. Про це зазначала, зокрема, І.Д. Зверєва, вказуючи, що перші уявлення про природу закладаються в сім’ї й дитячому садку. Дошкільники отримують знання про рослини і тварин, вчать розпізнавати їх за характерними ознаками, об’єднувати за схожими особливостями в елементарні класифікаційні групи (комахи, птахи, звірі, домашні тварини, рослини, кущі, дерева), ведуть спостереження за погодою, сезонними змінами в природі, впливом їх на живу природу тощо [1, с.7].

Такої ж думки Н.В. Лисенко, зазначаючи, що дошкільники здатні активно засвоювати знання про елементарні взаємозв’язки в природі. До них вчена відносить: елементи наукових знань про основні екологічні фактори в розвитку живої природи (світло, температуру, вологу, поживність ґрунту) та очевидні взаємозв’язки і залежності; уміння класифікувати живу природу на основі безпосереднього сприйняття та аналізу зовнішніх ознак, способів взаємодії із середовищем та особливостей живлення [2, с.4–6].

Таким чином, саме у дошкільному віці формуються первинні екологічні знання, що виникають як результат взаємодії з природою, існують у вигляді системи, мають бути усвідомлені особистістю, зорієнтовані на певну дію.

1. Зверев И. Д., Суравегина И. Г. Экологическое образование в школе: Концепция. М.: Моск. центр межнац. и сравн. образования, 1994. 32 с.
2. Лисенко Н. В. Екологічне виховання дошкільників. К.: Освіта, 1993. 160 с.
3. Хижняк М. І., Нагорна А. М. Здоров’я людини та екологія. К.: Здоров’я, 1995. 232 с.

МОРАЛЬНЕ ВИХОВАННЯ ДІТЕЙ СТАРШОГО ДОШКІЛЬНОГО ВІКУ ЗАСОБАМИ УКРАЇНСЬКОГО ФОЛЬКЛОРУ

Бачинська Ольга,
IV курс, педагогічний факультет.
Науковий керівник – Матішак М.В.,
кандидат педагогічних наук, доцент.

В статті розкрито сутнісну характеристику поняття “моральне виховання дітей старшого дошкільного віку”; обґрунтовано основні компоненти моральної вихованості у дошкільників цієї вікової групи. Зазначено відповідні педагогічні умови, що засновані на використанні засобів українського фольклору.

Ключові слова: моральне виховання, моральна вихованість, український фольклор, діти старшого дошкільного віку.

Постановка проблеми. Проблема морального виховання підростаючого покоління сьогодні відноситься до розряду глобальних в дошкільній освіті. Відповідно до Базового компонента дошкільної освіти в Україні провідним завданням навчання та виховання є всебічний

розвиток особистості дитини, виховання в неї високих моральних якостей майбутніх громадян, що ґрунтується на моральних цінностях українського народу [1, с.13–16]. Але процес морального виховання є неможливим без знання основних закономірностей його здійснення, відповідності віковим можливостям старшого дошкільника, а також створення належних педагогічних умов, що підтверджує актуальність даної статті.

Аналіз досліджень і публікацій. Сьогодні питання морального виховання дітей старшого дошкільного віку є достатньо дослідженим у психологічних, педагогічних аспектах (К. Абульханова-Славська, С. Анісімов, Л. Божович, Ю. Аркін, С. Якобсон) і т.д.

Мета статті – дослідити й теоретично обґрунтувати сутність понять “моральне виховання” та “моральна вихованість”, визначити педагогічні умови морального виховання дітей старшого дошкільного віку.

Виклад основного матеріалу. Існує декілька підходів до визначення змісту поняття “моральне виховання” у дослідженнях сучасних науковців, а саме: це процес формування моральних цінностей, норм і правил, почуттів, принципів, навичок і звичок поведінки, рис характеру, моральних якостей (А. Гусейнов); це основа формування особистості (Т. Поніманська) [3, с.21–22].

Моральне виховання характеризується поняттями: “мораль”, “моральність”, “моральна свідомість”, “моральні почуття”, “моральні переконання”, “моральні якості”, “моральна вихованість” та ін.

Моральне виховання спрямоване на формування в дитини моральної вихованості, яка реалізується в суспільно цінних властивостях і якостях особистості, у відносинах між людьми (за І. Бабій) [2, с.8].

Важливим в оцінці моральної вихованості старшого дошкільника є рівень сформованих моральних потреб, почуттів, звичок. Здатність діяти під впливом власного наміру, переборювати всі інші спонукання, бажання, які заважають його реалізації, свідчить, що дитина свідомо керує своїми мотивами та поведінкою.

Моральне виховання підростаючого покоління народна педагогіка здійснює за допомогою певних засобів, під якими, за словами М. Стельмаховича “... варто розуміти те, що може впливати на особистість у певному напрямку... З цією метою педагогічний геній народу створив скарбницю, насичену змістовним матеріалом, яка стала мудрим помічником у вихованні дітей...” [6, с.121].

Засоби українського народного фольклору можна поділити на три основні групи (за І. Бабій): малі фольклорні жанри: забавлянки, лічилки, дражнилки, потішки, “мирилки”, промовки, загадки, прислів'я, приказки, побажання, небилиці, скоромовки; народні казки: міфологічні, чарівні, соціально-побутові; народні пісні: обрядові, колискові, побутові, історичні, коломийки [2, с.125–126].

Народні казки “Добра дівчина”, “Чарівне слово”, “Івасик Телесик”, – допомагають дітям осягнути поняття “добра-зла”, “правди і кривди”, “дружби і лицемірства”. Народні пісні, лічилки, промовки влучно характеризують ситуацію, надають можливість дітям зробити певний моральний висновок та взяти для себе “добре” правило – “доброго тримайся, поганого цурайся”.

Для отримання ефективних результатів з формування у дітей моральності необхідно реалізувати певні педагогічні умови, які будуть відповідати завданням та вимогам морального виховання дітей старшого дошкільного віку. За дослідженнями Н. Якименка, І. Бабій, виокремлюємо такі:

- чітка постановка завдань морального виховання та їх реалізація під час занять та у різних видах діяльності дітей (мовленнєвій, художній, театралізованій, ігровій, навчальній);
- забезпечення розуміння дітьми моральних категорій, змісту фольклорних творів – усвідомлення їхнього морального значення;
- стимулювання оцінно-контрольної діяльності в морально-етичній поведінці дітей;
- створення умов для активної самостійної (практичної) діяльності дитини, що формує доброзичливі взаємини з іншими дітьми;
- спільна робота ДНЗ із сім'єю з морально-етичного виховання дітей [3, 4, 6].

Висновки. Отже, моральне виховання дітей старшого дошкільного віку – складний, багатоаспектний, цілеспрямований процес взаємодії дорослого та дитини з метою формування

моральної свідомості особистості. Таким чином дитина засвоює загальноприйняті моральні норми, цінності, переконання та правила поведінки. Одним із найефективніших засобів морального виховання є український фольклор, який потрібно використовувати відповідно до виокремлених педагогічних умов.

Проблема морального виховання старших дошкільників засобами українського фольклору не вичерпується результатами виконаної роботи. Подальшого дослідження потребує питання створення нової та упорядкування вже наявної навчально-методичної літератури щодо підвищення професійної компетентності вихователів, які використовують український фольклор під час морального виховання дітей старшого дошкільного віку.

1. Базовий компонент дошкільної освіти (нова редакція) / [наук. кер. А. М. Богуш]; затверджено наказом МОН України від 22.05.2012 (615). – К., 2012. – 28 с.
2. Бабій І. В. Засоби народної педагогіки та шляхи їх використання у моральному вихованні старших дошкільників / І. В. Бабій // Імідж сучасного педагога. – 2010. – № 6–7. – С. 124–126.
3. Бех І. Виховання як духовно-моральне удосконалення особистості / І. Бех // Рідна школа. – 2014. – № 4–5. – С. 21–26.
4. Заболоцька С. І. Психологічні умови розвитку моральних форм поведінки у дошкільників: монографія / Світлана Іванівна Заболоцька. – Дрогобич: Ред.-вид. відділ ДДПУ, 2016. – С. 254.
5. Лохвицька Л. В. Програма з морального виховання дітей дошкільного віку “Скарбниця моралі” / Л. В. Лохвицька. – Т.: Мандрівець, 2014. – 128 с.
6. Стельмахович М. Вибрані педагогічні твори: у 2 т. Т. 2: Українська етнопедагогіка / [упоряд.: Л. Калуська, В. Ковтун, М. Ходак; за заг. ред. Л. Калуської]. – Коломия: Вік, 2012. – 464 с.

РОЗВИТОК ПІЗНАВАЛЬНИХ ЗДІБНОСТЕЙ ДІТЕЙ ДОШКІЛЬНОГО ВІКУ У ПСИХОЛОГО-ПЕДАГОГІЧНИХ ДОСЛІДЖЕННЯХ

Бойко Тетяна,
І курс ОР “магістр”, педагогічний факультет.
Науковий керівник – Лазарович Н.Б.,
кандидат педагогічних наук, доцент.

Стаття присвячена теоретичному аналізу проблеми розвитку пізнавальних здібностей дітей дошкільного віку. У статті обґрунтовано актуальність порушеної проблеми, визначено сутність основних категорій “здібності”, “пізнавальні здібності”, виокремлено педагогічні та психологічні умови ефективного розвитку пізнавальних здібностей дітей дошкільного віку.

Ключові слова: *здібності, пізнавальні здібності, дошкільний вік, сенсорні здібності, інтелектуальні здібності, творчі здібності, практичні здібності.*

Період дошкільного віку – це серйозний і важливий етап психічного й фізичного розвитку малюка. Багато педагогів та психологів вважають, що саме в цьому віці дитина отримує той відносно стійкий внутрішній світ, який дає можливість вперше назвати її особистістю, хоча, звичайно, особистістю, ще не зовсім сформованою, яка здатна до подальшого розвитку і самовдосконалення. На думку сучасних науковців, у період дошкільного віку в дітей не тільки інтенсивно розвиваються всі необхідні людині психічні функції і формуються такі складні види діяльності, як спілкування і гра, але й закладається фундамент інтелекту, пізнавальних і творчих здібностей, креативність.

На сучасному етапі проблема розвитку пізнавальних здібностей є досить актуальною та привертає увагу педагогів і психологів. Така активність у даному дослідженні зумовлена тим, що розвиток пізнавальних здібностей займає одне з головних місць у дошкільній педагогіці та дитячій психології, адже у сучасному світі важливим є вміння творчого підходу до будь-якої ситуації.

У дітей дошкільного віку розвиток пізнавальних здібностей відбувається набагато краще ніж в учнів початкових класів. Важливою та головною умовою для повноцінного розвитку пізнавальних здібностей є включення дітей у різні види діяльності, зокрема навчально-пізнавальна, ігрова, продуктивна, рухова.

Для розвитку пізнавальних здібностей дітей все частіше обираються психолого-педагогічні технології поєднання навчальних методів з грою, які базуються на ігрових психотехніках, що включають різноманітні прийоми оптимізації когнітивного розвитку дітей. Особливе місце за минулі роки починають займати ігрові технології і техніки (в тому числі і комп'ютерні), яким надають переважаючого значення у розвитку пізнавальних здібностей дітей (Ю.Д. Бабаєва, І.А. Васильєв, О.Є. Войскунський, Т.В. Корнілова, В.О. Моляко, Н.І. Пов'якель, Р.Є. Радева, Є.О. Смирнова, О.К. Тихомиров, С.О. Шапкін, Н.Б. Шумакова та ін.) [4].

Метою статті є аналіз та характеристика пізнавальних здібностей дітей дошкільного віку в психолого-педагогічній літературі.

Виклад основного матеріалу. М. Фіцула зазначає, що “здібності – це психічні властивості індивіда, що є передумовою успішного виконання певних видів діяльності” [5, с.48].

До загальних здібностей, які виявляються у всіх видах людської діяльності, відносять загальні розумові здібності, пам'ять, увагу та ін. Спеціальні здібності відповідають вужчому колу вимог конкретної діяльності (музичний слух – для музиканта, творча уява – для конструктора та ін.) Для формування здібностей у дошкільників потрібні відповідні умови [5, с.48].

Т. Дудкевич вважає, що “... центральне місце в структурі пізнавальних здібностей посідає здатність наочного моделювання по відображенню властивостей предметів, просторових відношень, образів художньої дитячої літератури, логічних відношень” [2, с.314].

Із психологічної точки зору здібності – це індивідуально-психологічні якості особистості, що передбачають і забезпечують успішність виконання нею діяльності [3, с.392].

Цілеспрямований розвиток здібностей є найбільш складною і суперечливою проблемою формування знань, умінь і навичок як основних складових, що визначають готовність дитини до діяльності й усвідомленої поведінки. Прагнення розв'язати її зумовлене постійно зростаючою потребою суспільства удосконалювати умови підготовки дитини до трудової діяльності та спілкування як провідних форм її взаємодії із соціальним і природним середовищем [3, с.391–392].

Р. Павелків, дослідивши розвиток пізнавальних здібностей, зазначає, що “... провідне місце у структурі пізнавальних здібностей займає здатність створювати образи, що відображають властивості предметів, їх загальну будову, співвідношення основних ознак або частин і ситуацій. До таких здібностей відносять сенсорні, інтелектуальні і творчі” [3, с.393].

Сенсорні здібності пов'язані зі сприйняттям дитиною предметів та їх ознак. Вони становлять основу розумового розвитку малюка. Сенсорні здібності формуються із 3–4-х років. Засвоєння дошкільником еталонів призводить до виникнення ідеальних зразків властивостей предмета, які позначаються словом. Діти знайомляться із різновидами кожної ознаки та систематизують їх, коли, наприклад, оволодівають уявленнями про кольори, феномени рідної мови, еталони геометричних форм [3, с.393].

Основою розвитку **інтелектуальних здібностей** є не тільки рівень та глибина інтелекту дитини, а і його своєрідність. Характерною рисою дітей зі значними інтелектуальними здібностями є їх надзвичайна пізнавальна активність – підвищена потреба у нових враженнях, у розумовому навантаженні. Розумова активність таких дітей нерозривно пов'язана з її саморегуляцією [3, с.393].

Уже з раннього дитинства у дитини утворюється індивідуальне співвідношення загально-го рівня інтелекту та спеціальних розумових здібностей. Таке співвідношення характеризує своєрідність розуму та може мати провідне значення для подальшого розвитку малюка [3, с.393–394].

Як доводять Р. Павелків та О. Цигипало, що “... інтелектуальна своєрідність дуже помітна у дошкільників, що перебувають на однаково високому рівні розвитку: одні діти добре вміють розмірковувати, інші привертають увагу своєю кмітливостю у практичних питаннях; одним подобається працювати з комп'ютером, іншим – доглядати за рослинами чи птахами; одним легко вдається виявляти помилки та неточності, іншим – придумувати щось нове, конструювати тощо. При цьому у дитини можуть одночасно проявлятися різні розумові якості, оскільки у кожного існують свої прояви інтелектуальних здібностей.” [3, с.394].

Творчі здібності пов'язані із уявою і дають змогу дитині знаходити оригінальні способи і засоби розв'язання задач, придумати казку чи історію, скласти гру чи намалювати малюнок.

Високі показники творчості дитини не гарантують її творчих досягнень у майбутньому, а лише збільшують вірогідність їх прояву за наявності високої мотивації до творчості та оволодіння певними вміннями. Найважливішим структурним компонентом творчого потенціалу дитини є пізнавальні потреби. Пізнавальна мотивація виражається у формі дослідницької та пошукової активності дитини [3, с.394].

Розвиваючись творчо, дослідницька та пошукова активність дитини перевтілюється у вищі форми та виражається як самостійна постановка запитань та проблем щодо нового та невідомого. З цього етапу основним компонентом розвитку творчих здібностей стає проблемність. Вона забезпечує постійну відкритість дитини до нового, виражається у пошуку невідповідностей і суперечностей [3, с.394].

За дослідженнями Т. Дудкевич “пізнавальні здібності тісно пов’язані з практичними здібностями. Практичні здібності дошкільника проявляються та формуються у різноманітних видах діяльності – грі, образотворчій, трудовій, побутовій. У дітей, для яких чимдалі більшого значення набуває спілкування з ровесниками, досить яскраво виявляються організаторські здібності. Дошкільники з такими здібностями виступають ініціаторами різних дитячих справ, ігор. Вони відзначаються вміннями висловлювати пропозиції та приймати їх від товаришів, помірно високою самооцінкою без виявів хвалькуватості, зарозумілості, заздрощів; добре розвиненим мовленням, здатністю до розподілу обов’язків відповідно до можливостей та інтересів кожного; до контролю за дотриманням правил порядку; вміннями вирішувати суперечливі питання і конфлікти без втручання дорослого, оцінювати ставлення партнерів до дорученої справи” [2, с.315].

Практичні здібності проявляються у руховій активності дітей як висока гнучкість тіла, спритність і граціозність рухів, висока здатність до наслідування складних систем рухів. Такі здібності лежать в основі виконання спортивних видів діяльності, танців, балету [2, с.315].

Отже, тісний зв’язок пізнавальних здібностей з практичними виявляється у конструктивно-технічній діяльності, що передбачає просторове бачення, просторову уяву, вміння уявляти предмет у цілому і за його частинами за планом, кресленням, схемою, описом, а також вміння самостійно формулювати оригінальний задум [2, с.315].

С. Балашова дослідила, що “... науковці виокремлюють різноманітні шляхи розвитку пізнавальних здібностей. Однією з ефективних та цікавих є дослідницька діяльність. Проте, на думку Г.Ващенко, “за дошкільного віку може бути мова тільки про систему заходів, що мають підготувати дитину до елементарних форм шкільної дослідницької роботи. Ці заходи обмежуються, в основному, розвитком у дитини здатності спостерігати” [1, с.10].

Висновок. Отже, найважливішим завданням сучасного ДНЗ, вихователів і педагогів, психолога та сім’ї – є створення сприятливих умов для розвитку та прояву здібностей у дітей, для їхнього всебічного гармонійного розвитку. Найкращим методом для сприяння розвитку пізнавальних здібностей є гра, яка обов’язково повинна реалізовуватись з урахуванням віку дитини, особливостей її ігрових дій та систематичного підходу з боку дорослого. Науковці також підкреслюють важливість створити психологічну атмосферу для подальшого розвитку пізнавальних здібностей дитини.

Дошкільний вік – це один із творчих періодів для розвитку дитини. Розвитку пізнавальної активності дітей слугують проблемно-пошукові вправи, веселі завдання, створення ситуацій, що потребують вміння міркувати над запитаннями і знаходити відповіді на них.

1. Балашова С. Формування здібностей у процесі контролю знань та умінь / С. Балашова // Початкова школа. – 2005. – № 4. – С. 8–12.
2. Дудкевич Т. В. Дитяча психологія. Навч. посіб. – К.: Центр учбової літератури, 2012. – 424 с.
3. Павелків Р. В., Цигипало О. П. Дитяча психологія: навч. посібн. – К.: Академвидав, 2008. – 432 с.
4. Улькіна Т. В. Розвиток пізнавальних здібностей дітей дошкільного віку [Електронний ресурс]. – Режим доступу: <https://scholar.google.com.ua/citations?user=6TJcgHcAAAAJ&hl=ru>.
5. Фіцула М. М. Педагогіка: навчальний посібник для студентів вищих педагогічних закладів освіти. – К., 2002. – 528 с.

ІНТЕГРАЦІЯ ЛІТЕРАТУРОЗНАВЧОГО ТА МУЗИЧНОГО КОМПОНЕНТІВ У ПОЧАТКОВІЙ ШКОЛІ

Варварук Христина,
І курс ОР “магістр”, педагогічний факультет.
Науковий керівник – Качмар О.В.,
кандидат педагогічних наук, доцент.

Сучасне суспільство висуває нові вимоги до особистості людини, тому потрібні зміни і в системі освіти на всіх її рівнях, адже старі методи для створення чогось нового вже не підходять. Проблема полягає в тому, що традиційний тип уроку для сучасної дитини втрачає характер новизни і цікавості. Досить актуальним є впровадження інтеграційних процесів, вони є найбільш оптимальними для сучасного етапу розвитку національної школи.

Інтеграція – зовсім не нове явище у школі, адже ще К.Д. Ушинський шляхом інтеграції письма і читання створив синтетичний метод навчання грамоти.

І.Бех стверджує, що сьогодні інтеграція – важлива умова сучасної науки і цивілізації в цілому. Інтеграція розглядається як вимога об’єднання в ціле будь-яких частин чи елементів і вважається необхідним дидактичним засобом, за допомогою якого можна створювати в учнів цілісну картину світу [1, с.5].

Інтеграція – це об’єднання в єдине ціле раніше ізольованих частин. Музику і літературу важко назвати ізольованими частинами. Основою гарної пісні повинен бути якісний літературний текст, а щоб літературний твір сприймався добре, йому повинна бути притаманна внутрішня мелодичність. Музика з давніх давен була частиною життя народу, частиною життя кожної дитини, кожного немовляти. Музика гармонізує, стимулює, розслабляє, дивує, збуджує інтерес та допомагає розкрити себе сповна. Засоби музики мають величезний потенціал для їх інтеграції з іншими уроками передбаченими програмою початкової школи.

Детальніше розглянемо шляхи інтеграції музичного компоненту разом з уроками літературного читання.

Часто при вивченні віршованих творів на уроках читання, якщо цей твір покладено на музику, вчитель може заспівати їх дітям. Так, вірш М. Стельмаха “Ми любимо весну” варто вивчати у парі з версією, покладеною на музику М. Завалішиною.

Вірш Н. Забіли “Метелик” можна використовувати і як музичну фізкультхвилинку, що буде свідчити про мінімальний рівень інтеграції на рівні міжпредметних зв’язків. Або, якщо цей твір безпосередньо буде вивчатися на рівні теми уроку, то це вже буде основою для міжпредметної інтеграції.

Коло читання, рекомендоване програмою, передбачає вивчення творів українського письменника ХХ століття, який писав поеми, вірші, скоромовки, лічилки, загадки, п’єси-казки Г. Бойка. Письменник видав близько ста книжок для дітей. Вірш автора “То сніжинки, мов пупинки”, музику до якого написав А. Філіпенко, може бути чудовим доповненням уроку літературного читання.

Прослуховування літературних творів, покладених на музику, сприяє кращому їх запам’ятовуванню та розумінню. Так, такий твір класика української літератури Т.Г. Шевченка, який увійшов у дитяче коло читання, як “Садок вишневий коло хати”, покладений на музику, і його саме пісенний варіант, варто використати на уроці літературного читання. Така популярна “Хрестоматія сучасної української дитячої літератури для читання в 1, 2 класах” [4] навіть розпочинається піснею Тіни Кароль “Україна – це ти”, а “Хрестоматія сучасної української дитячої літератури для читання в 3, 4 класах” [5] – піснею “У ритмі серця” сл. О. Положинського, муз. Руслани.

Дуже цікавим є такий прийом, як музичне ілюстрування. Музичне ілюстрування – це добір “музичних картин” до вірша. Наприклад, методика рекомендує запропонувати дітям послухати музику, співзвучну за своїм настроєм ліричному твору, і запитати: “Чи можна вважати цю музику ілюстрацією до вірша?” Учитель може також після прослуховування двох уривків із музичних творів запитати в учнів, який із них більше відповідає прочитаному віршу. Варто поговорити з дітьми про те, які почуття викликає у них музика, яка вона за характером, настроєм [2, с.151].

Варто також дітям організувати музичні перерви, фізкультхвилинки. Наприклад, такі твори, як: “Летіла бджола в поле за медом”, “Вийди, вийди, сонечко”, “Два півники”, “Кую, кую чобіток”, “Подоляночка” можуть стати чудовими ритмічними паузами та ізюминкою в роботі кожного вчителя. Також можна звернути увагу, що тут буде відбуватися не тільки інтеграція музичного компонента у літературний навчальний процес, а й національне виховання на основі українського фольклору. Працюючи у Камінській загальноосвітній школі I–II ступенів Рожнятівського району, я неодноразово практикувала проведення таких фізкультхвилин. Провівши опитування серед дітей, отримала одноголосний схвальний результат щодо подібного виду роботи.

Не можна переоцінити значення музичного супроводу уроків літературного читання. Такий нестандартний підхід до інтерпретації цього уроку приносить гармонізацію внутрішнього стану дитини, стимулює роботу мозку, активізує увагу. Про терапевтичний вплив музики відомо вже давно. Вчені, мислителі давнини вивчали причини впливу музики на людину, дитину. Численні дослідження науковців та психологів усього світу доводять, що музика австрійського композитора Вольфганга Амадея Моцарта робить на мозок людини неймовірно сильну стимулюючу дію. Люди набагато результативніше проходять IQ-тести після прослуховування саме цієї музики [2, с.151].

Вивчаючи можливості інтегрованого навчання, можна дійти висновку, що за цією методикою – майбутнє. Змістовні та цілеспрямовані інтегровані уроки вносять у звичайну структуру шкільної освіти новизну, оригінальність, сприяють формуванню цілісної картини світу, розгляду предмета з кількох сторін, дозволяють систематизувати знання, створюють сприятливі умови для реалізації особисто орієнтованого, розвивального навчання молодших школярів.

1. Бех І. Інтеграція як освітня перспектива / І. Бех // Початкова школа. – 2002. – № 5. – С. 5–6.
2. Гарбузюк Т. В. Музична терапія або лікувальні властивості музики / Т. В. Гарбузюк, І. А. Мурсамітова // Еколого-валеологічне виховання дітей дошкільного та молодшого шкільного віку в сучасному освітньому просторі: матеріали II Міжнародної науково-практичної інтернет-конференції. – Суми: Сум. ДПУ імені А. С. Макаренка, 2015. – С. 150–153.
3. Ілляш С. Інтегрований підхід до навчання у початковій школі, його педагогічна цінність / С. Ілляш // Актуальні питання гуманітарних наук. – Дрогобич: Просвіт, 2013. – № 6. – С. 57–65.
4. Хрестоматія сучасної української дитячої літератури для читання в 1, 2 класах серії “Шкільна бібліотека” / уклад. Т. В. Стус, автори передмови Т. В. Стус, О. В. Луцевська. – Львів: Вид-во Старого Лева, 2016. – 160 с.
5. Хрестоматія сучасної української дитячої літератури для читання в 3, 4 класах серії “Шкільна бібліотека” / уклад., авт. передм. Т. В. Стус. – Львів: Вид-во Старого Лева, 2016. – 192 с.

ІНФОРМАЦІЙНІ ТЕХНОЛОГІЇ ЯК ЗАСІБ ФОРМУВАННЯ ЧИТАЦЬКОЇ КОМПЕТЕНТНОСТІ У ШКОЛЯРІВ НА УРОКАХ ЛІТЕРАТУРНОГО ЧИТАННЯ В ПОЧАТКОВИХ КЛАСАХ

Гайдейчук Ольга,
I курс ОР “магістр”, педагогічний факультет.
Науковий керівник – Воробець О.Д.,
кандидат філологічних наук, викладач.

Сучасне інформаційне суспільство рухається шляхом розвитку творчого мислення людини. Творча людина може успішно адаптуватися в суспільстві, протистояти негативним обставинам, знаходити позитивні виходи зі складних життєвих ситуацій, вона здатна до самореалізації своїх можливостей, саморозвитку. Але суспільна потреба у вихованні людини, яка творчо мислить, яка є компетентною у всіх сферах життя не знаходить повного відображення у шкільній практиці. Тому виховання творчої особистості, людини з творчим мисленням має особливу актуальність і є одним із головних завдань системи освіти. Завдання сучасної української освіти полягає, насамперед, у формуванні особистості з гнучким розумом, із швидкою реакцією на все нове, з повноцінними, розвинутими потребами подальшого пізнання та самостійної дії, з добрими орієнтувальними навичками й творчими здібностями.

Велику роль у цьому процесі відіграє книга. Тому пропаганда читання, виховання інформаційно-бібліографічної та читацької культури, формування вміння користуватися бібліотекою, її послугами, книгою, довідковим апаратом, розвиток пізнавальних інтересів – пріоритетні напрямки спільної діяльності педагогів, бібліотеки, батьків [2, 4]. Сьогодні світ комунікаційної техніки володіє великими можливостями, що інколи не укладаються в розумінні людини. Більшість людей відчують себе неготовими впевнено користуватися новими інформаційними системами, які передбачають високий рівень розумових здібностей, організовану свідомість. Важливі кроки на шляху набуття необхідних якостей – це розвиток мовних можливостей, навичок читання [2, 5].

Найбільш ефективно діє на людину та інформація, яка впливає на кілька органів чуття. Саме такими є інформаційно-комунікаційні технології. Інформаційно-комунікаційні технології – технології організації навчального процесу з використанням новітніх електронних засобів навчання, зокрема комп'ютерів, що спрямовані на заохочення та мотивацію учнів до навчання, отримання необхідних знань і подальшої освіти та самоосвіти [1]. Використання ІКТ у навчально-виховному процесі дозволяє змінити роль, що, у свою чергу, створює умови для активної діяльності учня, а комп'ютер при цьому – це навчальний інструмент, засіб організації навчання, джерело інформації та банк довготривалого її збереження.

Основне завдання вчителя, який використовує ІКТ, – навчити дітей добувати інформацію і її аналізувати, розвивати вміння робити це швидко й ефективно, що формує навички, які знадобиться їм у житті, незалежно від обраної професії. Використання на уроках інформаційно-комунікаційних технологій дозволяє поглиблено усвідомлювати та засвоювати учням навчальний матеріал. Це створює сприятливі умови для формування в дитини здатності сприймати предмети та явища різнобічно, системно, емоційної [1].

Головні дидактичні функції, які реалізуються за допомогою ІКТ на уроках української мови та літератури, це:

- пізнавальна (використовуючи комп'ютерні технології та Інтернет, можна отримати будь-яку необхідну інформацію, як ту, що зберігається на жорсткому диску власної комп'ютерної бази, так і розміщену на дисках CD-ROM чи відповідних сторінках Інтернету);

- розвивальна (робота з різноманітними комп'ютерними програмами, крім активізації літературних можливостей особистості, сприяє розвитку таких необхідних пізнавальних процесів, як сприйняття, логічного мислення, пам'яті, уяви);

- дослідницька (у школярів з'являється можливість узяти участь у роботі літературних пошукових груп, Інтернет-конкурсах; виконувати творчі роботи різних видів, створювати власні творчі проекти, розробляти доповіді, реферати, учнівські презентації, публікації, дослідити певні проблемні питання);

- комунікативна (під час обміну інформацією між учнями створюється певна віртуальна єдність, у всіх є реальна можливість увійти на сайти популярних сучасних митців; вони мають можливість зіставити різні погляди, давати їм оцінку, формувати свої позиції).

Отже систематичне використання інформаційних технологій на уроці читання підвищує якісний рівень наочності, продуктивності уроку, забезпечує організацію проектної діяльності учнів. Вдале поєднання комп'ютерних технологій та методів навчання допоможуть сформувати і удосконалити читацькі уміння та навички, привернути увагу учнів до цікавого процесу взаємодії з книгою – читання.

1. Орлова О. І. Компетентнісне навчання за допомогою ІКТ на уроках української мови та літератури. [Електронний ресурс]. – Режим доступу: URL: <http://5fan.ru/download.php>.
2. Сафарян С. Проблеми формування читацької компетенції школярів у світлі сучасного змісту шкільної літературної освіти / С. Сафарян // Всесвіт. л-ра в серед. навч. закл. України. – 2008. – № 10. – С. 4–6.

ПРОФЕСІЙНА ПІДГОТОВКА СОЦІАЛЬНИХ ПЕДАГОГІВ ДО ВОЛОНТЕРСЬКОЇ ДІЯЛЬНОСТІ ЯК УМОВА ІНТЕГРАЦІЇ МОЛОДИХ ІНВАЛІДІВ У СУЧАСНЕ СУСПІЛЬСТВО

Джогилик Оксана,
I курс ОР “магістр”, педагогічний факультет.
Науковий керівник – Лемко Г.І.,
кандидат педагогічних наук, доцент.

Соціально-економічні умови роблять студентську молодь активною і прагматичною. Різноманіття напрямів, форм та методів волонтерської діяльності відкриває широкі перспективи для активізації духовного, інтелектуального та культурного потенціалу, що детермінує розвиток людини і суспільства як сьогодні, так і майбутнього. Усвідомлення майбутнім соціальним педагогом місця і ролі волонтерської роботи як засобу особистісного розвитку та самореалізації, саморегуляції та самореабілітації, самовизначення та самоствердження, самоосвіти та самовиховання як способу надання допомоги людям, які її потребують, є шляхом не тільки саморозвитку, а й професійного становлення. Тому перед вищими навчальними закладами, які готують майбутніх соціальних педагогів і працівників, постає завдання підготовки студентів до волонтерської діяльності.

Окремі аспекти діяльності волонтерів розкриті в працях вітчизняних науковців: І. Звереві, Г. Лактіонової, Ю. Поліщука, С. Савченка, С. Харченка обґрунтовано роль волонтерства як складової соціально-педагогічної роботи з молоддю. У дослідженнях О. Безпалько, Р. Вайноли, Н. Заверико, А. Капської, В. Петровича розкрито технології залучення та підготовки молоді до волонтерської діяльності. Вітчизняні науковці З. Бондаренко, О. Карпенко, Л. Міщик, В. Поліщук розглядають волонтерство як фактор професійного становлення майбутніх соціальних педагогів та соціальних працівників.

Важливим напрямом у процесі інтеграції дітей і молоді з особливими потребами у сучасне суспільство є розробка і здійснення соціально-педагогічної роботи зі всіма суб'єктами оточення. В ході проведення опитування було створено групу з числа студентів спеціальностей “Соціальна педагогіка” і “Соціальна робота” Педагогічного факультету ДВНЗ “Прикарпатський національний університет імені Василя Стефаника”, які відвідують “Школу волонтерів”.

Зміст соціально-педагогічної роботи полягає у формуванні у суспільства адекватного ставлення до дітей і молоді з особливими потребами. Основне завдання соціально-педагогічної роботи зі волонтерами полягає у формуванні гуманістичної установки, яка є важливою характеристикою соціально-педагогічної позиції, особливо це стосується гуманістичної установки майбутніх соціальних педагогів.

У результаті проведеного анкетування ми намагалися з'ясувати ставлення до осіб з особливими потребами; розуміння проблем цієї категорії осіб; інформованість про медико-соціальні і психолого-педагогічні проблеми молоді з особливими потребами.

Результати анкетування свідчать про те, що більшість студентів (77,5%) знають про проблеми інтеграції молоді з особливими потребами, вони мають уявлення про те, кого відносити до категорії осіб з функціональними обмеженнями, а саме людей, що стали людьми з особливими потребами внаслідок захворювань, вроджених вад розвитку та після одержаних травм.

Серед опитаних були і такі, що взагалі не цікавились проблемами людей з особливими потребами, помилково відносили до них людей похилого віку, безробітних, людей з важкими умовами життя та ін.

У значної частини (34,5%) опитаних серед рідних виявилися особи, яких відносять до людей з особливими потребами. Більшість студентів висловлює (80%) думку про потребу інтеграції молоді з функціональними обмеженнями в соціальне середовище. Однак є частина студентів (16%), які підтримують створення й існування закладів інтернатного типу для цих осіб.

45% студентам відомо про медико-соціальні, психолого-педагогічні проблеми осіб з функціональними обмеженнями. Студенти також відмітили, що особи з функціональними обмеженнями потребують консультативної підтримки з боку лікарів, психологів, соціальних педагогів і працівників, юристів.

Для успішної роботи з дітьми і молоддю з особливими потребами необхідно створення атмосфери рівних можливостей для дітей та молоді з функціональними обмеженнями. Студенти-волонтери є незамінною ланкою у практичній діяльності – це молоді, абсолютно мобільні люди; у них немає комунікаційних проблем з дітьми і молоддю; бажання волонтерів оволодіти новими знаннями та навичками дозволяє залучити їх до нових, ще не розроблених програм, коли паралельно з роботою йде навчання, пошук нових форм і методів.

Як бачимо, студенти, навчаючись на спеціальності “Соціальна педагогіка” та “Соціальна робота”, здобули знання з професійних дисциплін, що дало їм інформацію про людей даної категорії і як працювати з ними.

Отже, здійснюючи професійну підготовку студентів до волонтерської діяльності, варто пам’ятати, що волонтерство не повинно заважати навчанню, робота має бути різносторонньою, має бути місце для їх власної ініціативи і самостійних рішень, творчості, персональна відповідальність, варто також показувати перспективи діяльності і обговорювати плани на майбутнє.

1. Лях Т. Л. Методика організації волонтерських груп: навч. програма для студ. спец. 7.010105 “Соціальна педагогіка” / КМПУ імені Б. Д. Грінченка. – К.: КМПУ імені Б. Д. Грінченка, 2008. – 58 с.
2. Мирошніченко Н. О. Соціально-педагогічне інтегрування молоді з обмеженими функціональними можливостями в соціальне середовище (тренінг для волонтерів) / Н. О. Мирошніченко, А. Й. Капська. – К.: НПУ імені М. П. Драгоманова, 2007. – 68 с.

СУЧАСНИЙ СТАН ПУНКТУАЦІЙНИХ УМІНЬ ТА НАВИЧОК УЧНІВ 3–4 КЛАСІВ

Загаровська Ірина,

І курс ОР “магістр”, педагогічний факультет.

Науковий керівник – Котик Т.М.,

доктор педагогічних наук, професор.

Постановка проблеми. Актуальною проблемою сучасної методики навчання пунктуації є вироблення в учнів усвідомлення важливості вияву виразності й емоційності у спілкуванні з іншими людьми, а також того, що пунктуація служить засобом інтонаційного оформлення тексту, його виразності й логічності.

Аналіз останніх досліджень. Дослідженням проблеми теорії та методики формування пунктуаційної грамотності в учнів займалися М. Вашуленко, О. Гончарук, Н. Воскресенська, Л. Рускуліс та ін. Різні напрями роботи з поліпшення пунктуаційної та орфографічної грамотності школярів висвітлено у працях С. Боженка, І. Олійник.

Мета статті полягає в дослідженні сучасного стану формування пунктуаційної пильності в учнів початкових класів.

Виклад основного матеріалу. Перед сучасним загальноосвітнім навчальним закладом стоїть завдання досягти пунктуаційної грамотності учнів, що передбачає володіння основними пунктуаційними правилами, необхідними для ефективного писемного викладу і сприйняття думок.

Одним із компонентів формування культури писемного мовлення є володіння пунктуаційними нормами, дотримання встановлених правил уживання розділових знаків, вивчення яких займається спеціальний розділ мовознавчої науки – пунктуація. У великому тлумачному словнику В. Бусела подано таку дефініцію: “Пунктуація – це система правил уживання на письмі розділових знаків” [1, с.1189]. Практичне ознайомлення школярів з такими розділовими знаками, як крапка, знак питання, знак оклику, кома, двокрапка, три крапки, тире, лапки, починається з букварного періоду навчання грамоти, коли школярі вчать виразно читати, правильно списувати зразок тексту, виробляють уміння складати речення із 3–4 слів і записувати висловлення на слух.

Про необхідність формування пунктуаційних навичок у молодших школярів йдеться у нормативних освітянських документах. У Державному освітньому стандарті зазначено, що молодші школярі повинні вміти каліграфічно і грамотно списувати і писати з голосу тексти

відповідно до правил орфографії й пунктуації; знаходити й виправляти орфографічні та пунктуаційні помилки [5].

В оновленій навчальній програмі з української мови вказано, що одним із важливих завдань початкового навчання мови є формування елементарних умінь орфографічно правильно писати слова, вживати пунктуаційні знаки. Робота над правописом охоплює також засвоєння правил використання зазначених у програмах пунктуаційних знаків [7].

Для з'ясування сучасного стану пунктуаційної грамотності молодших школярів нами було проведено констатувальний зріз експериментального дослідження. Передусім з'ясовували, з якими труднощами стикаються вчителі у процесі формування пунктуаційної пильності молодших школярів. Результати опитування засвідчили, що 30% учителів початкових класів уважають, що робота з формування пунктуаційних умінь здійснюється на високому рівні, 55% – на середньому, 15% – на низькому. Крім анкетування вчителів, нами були проведені бесіди з учнями, яким пропонували відповісти на такі запитання:

1. Які вправи ви найчастіше виконуєте на уроках (вправи на списування, диктанти, творчі вправи)?

2. Чи подобається вам виконувати вправи з підручника? Чи цікаві вони?

3. Виконання яких вправ викликає у вас найбільший інтерес (логічних, творчих, з використанням ігор, казкових персонажів)?

На запропоновані запитання відповіді дітей були різними. Обдумуючи, чи цікаві вправи з підручника, лише окремі учні стверджували, що їм подобається виконувати вправи з підручника української мови, проте більшість учнів казала, що ці вправи нудні, і їм більше подобаються ті, що пропонує вчителька. Одностайність у відповідях учнів виявилася під час обговорення третього питання, коли з'ясовували, виконання яких вправ викликає у дітей найбільший інтерес. Відповідь у всіх учнів була однаковою: їм подобаються вправи на основі гри, вправи з казковими героями та персонажами з мультфільмів, а також з використанням мультимедійного обладнання.

За підсумками опитування було з'ясовано, що сталий інтерес учні виявляють до навчально-ігрової діяльності, хоча, за відповідями вчителів, на уроках, як правило, дітям пропонують завдання репродуктивного характеру – для кращого засвоєння правил правопису.

Крім опитування, для виявлення сформованості пунктуаційної грамотності учням 3–4 класів було запропоновано виконати завдання, в яких потрібно було розставити в реченнях відповідні розділові знаки. Наведемо зразки таких речень та завдань:

1. Батьківщину не можна не любити

2. Петрику ти любиш свою Батьківщину

3. У мене є пухнаста кішка Вона полюбляє пити свіже молоко

4. Давайте бабусю я вам пісню веселу заспіваю

5. Скласти речення з однорідними членами.

За результатами виконаної учнями роботи дійшли таких висновків:

- правильно завдання виконали 28, 8% учнів,

- частково правильно – 53,5% учнів,

- не впорались із завданням 17, 7% учнів.

Такі результати засвідчують, що переважна більшість молодших школярів на достатньому рівні володіє пунктуаційними навичками. Рейтинг помилок, яких припустилися учні 3–4 класів, виглядає так:

- 40% пунктуаційних помилок – це утруднення учнів у розстановці знаків пунктуації в реченнях, створених самими учнями;

- 27% помилок припадає на пропуск коми в звертаннях;

- 19% помилок – це пропуски коми між однорідними членами речення;

- 13% помилок виникає через утруднення учнів у розрізненні окличних та питальних речень;

- 1% помилок – це постановка крапки в кінці речення.

За основні критерії оцінювання пунктуаційних умінь учнів було обрано правильність, самостійність, усвідомлення власних пунктуаційних дій.

За результатами опитування та практичної діяльності учнів ми виокремили трирівні сформованості пунктуаційних умінь і навичок: високий, середній, низький.

Отже, дослідження сучасного стану пунктуаційної грамотності молодших школярів засвідчило, що дуже малий відсоток учнів (28,8%) володіє пунктуаційними знаннями і вміннями на достатньому для початкової школи рівні. Тому методика формування пунктуаційної пильності в учнів початкових класів на уроках рідної мови потребує подальшого розвитку та вдосконалення.

1. Бусел В. Т. Великий тлумачний словник сучасної української мови / В. Т. Бусел. – К.; Ірпінь: Перун, 2009. – 1736 с.
2. Вашуленко М. С. Методика навчання української мови в початковій школі: навчально-методичний посібник для студентів вищих навчальних закладів / М. С. Вашуленко. – К.: Літера ЛТД, 2011. – 364 с.
3. Воскресенська Н. О. Використання проблемно-пізнавальних завдань на уроках української мови / Н. О. Воскресенська // Вивчення української мови в 2–3 класах. – 1984. – С. 49.
4. Гончарук О. М. Синтаксично-пунктуаційні вправи для молодших школярів: методичні рекомендації для вчителів та учнів початкової школи / О. М. Гончарук. – Тернопіль: Вектор, 2015. – 68 с.
5. Державний стандарт початкової загальної освіти. – К.: Освіта, 2012.
6. Навчальні програми для загальноосвітніх навчальних закладів із навчанням українською мовою. 1–4 класи. – К.: Освіта, 2013. – 392 с.

ТОЛЕРАНТНІСТЬ ЯК ПРОФЕСІЙНО ВАЖЛИВА ЯКІСТЬ ФАХІВЦЯ СОЦІАЛЬНОЇ СФЕРИ

Мартинюк Наталія,
І курс ОР “магістр”, педагогічний факультет.
Науковий керівник – Березовська Л.І.,
кандидат педагогічних наук, доцент.

Поняття “толерантність” стало відомим у наш час завдяки зусиллям ЮНЕСКО в галузі нормалізації міжнародних стосунків [3]. Незважаючи на те, що цей термін раніше був найбільш уживаним у медицині, сьогодні його використовують у багатьох сферах нашого життя: політичній, соціальній, релігійній, економічній, педагогічній.

Вивчення проблеми толерантності в педагогічній, психологічній, соціологічній та інших науках досліджували вітчизняні та зарубіжні вчені: І. Артамонова, О. Асмолов, В. Золотухіна, Г. Корнетова, С. Милоголовкіна, Г. Моськіна, О. Петрик, Л. Скворцова, Н. Стасюк, П. Степанов, Ю. Тодорцева.

Основоположники педагогіки толерантності О. Асмолов, Б. Гершунський, Ю. Іщенко, О. Клепцова, В. Тишков, П. Степанов дослідили психолого-педагогічні умови виховання толерантності в підлітків та молоді, розробили основні методи й засоби, що сприяють підвищенню ефективності педагогічної роботи зі створення умов для формування толерантної особистості. Вчені зазначили, що толерантність є основою поваги до прав іншої людини і має багато спільного з терпимістю, компромісом, діалогом.

Для визначення і характеристики поняття “толерантність” звернемося насамперед до словникових джерел, які пояснюють його як: “терпимість до чужих думок і вірувань” [2]; “повага та визнання рівності; відмова від домінування й насильства; визнання багатомірності й різноманітності людської культури, норм, вірувань і відмова від зведення цієї різноманітності до будь-якої однієї точки зору” [3].

О. Волошина розглядає толерантність як моральну якість особистості, що характеризує терпиме ставлення, повагу, сприйняття та розуміння інших людей, незалежно від їхньої етнічної, національної або культурної приналежності; інших поглядів, характерів, звичок; різних культурних груп чи їхніх представників, різноманітних форм самовираження та самовиявлення людської особистості [1].

О. Матієнко, вважає, що толерантність – важлива моральна якість особистості, завдяки якій спілкування між людьми стає виваженим, що, у свою чергу, сприяє знаходженню істини

навіть у конфліктній ситуації; це якість, яка проявляється насамперед у повазі до почуттів, звичаїв, вірувань, політичних уподобань та інтересів інших людей [4].

Таким чином, “толерантність” означає здатність та вміння терпіти, погоджуватися з чужою точкою зору, бути поблажливим до вчинків інших людей та з розумінням ставитися до їхніх помилок. Як професійно важлива якість фахівця соціальної сфери толерантність характеризується здатністю сприймати без агресії інші судження, інший спосіб життя, характер поведінки, зовнішність і будь-які інші особливості суб’єктів шляхом встановлення з ними відносин довіри, співпраці, компромісу, товариськості, емпатії та психологічного комфорту.

З метою з’ясування рівня сформованості толерантної поведінки в міжособистісних взаєминах студентів нами було проведене дослідження, у якому взяли участь 57 студентів 1–4-х курсів спеціальності 231 “Соціальна робота”. Дослідження проводилося на базі Педагогічного факультету ДВНЗ “Прикарпатський національний університет імені Василя Стефаника”.

Рівень сформованості толерантної поведінки в міжособистісних взаєминах студентів ми діагностували за допомогою таких методик: а) “Мозкова атака” на виявлення рівня усвідомлення студентами поняття толерантності як гуманістичної загальнолюдської цінності, її сутності, проявів, характеристик толерантної особистості, спрямованості на прихильне ставлення до людей як принцип поведінки; б) розробленого нами запитальника на виявлення толерантного ставлення до різних об’єктів міжособистісної взаємодії.

В ході дослідження з’ясовано, що для 48,9% студентів характерний стиль суперництва як провідний у міжособистісній взаємодії. Студенти цієї категорії виявились не здатними до конструктивної толерантної взаємодії. Вони воліють вирішувати суперечності самостійно та не зацікавлені в співпраці з іншими. Ми пояснюємо це розвинутим юнацьким максималізмом, прагненням виглядати досконалим та завжди займати позиції лідерства та домінування. Відрадно те, що 37,3% студентів виявили схильність до співпраці у процесі спілкування; 13,8% респондентів продемонстрували низький рівень зорієнтованості на співпрацю в процесі взаємодії з іншими.

Результати експериментального дослідження засвідчили домінування показників середнього та низького рівнів сформованості толерантності у студентів, що зумовлює потребу пошуку ефективних шляхів покращення навчально-виховної роботи, оскільки формування толерантності у майбутнього фахівця соціальної сфери – основа його професійної діяльності.

1. Волошина О. В. Педагогічні умови виховання толерантності у підлітків старшого віку в позакласній роботі: дис. ... канд. пед. наук: 13.00.07 / Оксана Василівна Волошина. – Вінниця, 2007. – 197 с.
2. Гончаренко С. Український педагогічний словник / С. Гончаренко. – К.: Либідь, 1997. – 376 с.
3. Декларація принципів толерантності / [Проголошена та підписана 16 листопада 1995 р.]. – Париж: ООН, 1996. – 16 с.
4. Матієнко О. С. Виховання толерантності у старшокласників середніх загальноосвітніх ліцеїв Франції: дис. ... канд. пед. наук: 13.00.07 / Олена Степанівна Матієнко. – К., 2006. – 208 с.

ФОРМУВАННЯ МАТЕМАТИЧНОЇ КОМПЕТЕНТНОСТІ МОЛОДШИХ ШКОЛЯРІВ В УМОВАХ ЧАСТКОВОЇ ІНТЕГРАЦІЇ

Попович Галина,
І курс ОР “магістр”, педагогічний факультет.
Науковий керівник – Романишин Р.Я.,
кандидат педагогічних наук, доцент.

Сучасна початкова школа не залишається осторонь від процесів модернізації освіти в Україні. Провідною ідеєю Нової української школи є формування компетентного підходу до навчання, в основу якого покладено ключові компетентності, визначені Законом України “Про освіту”.

У Державному стандарті початкової освіти виокремлено *математичну компетентність*, метою якої є розвиток мислення, здатність розпізнати й моделювати ситуації із повсякденного життя, які можна розв’язати із застосуванням математичних методів. Вона визначається як

здатність здобувача освіти активізувати, інтегрувати і застосовувати у конкретній ситуації навчальний досвід [2]. Для того, щоб у майбутньому діти могли скористатися такими навичками як критичне мислення, прогнозування, висунення гіпотез, порівняння і зіставлення, узагальнення, оцінка суперечностей, вибір альтернативи, прийняття обґрунтованих рішень, логічне конструювання висловлювань, використання засвоєної інформації в нових ситуаціях [4], необхідно систематизувати та узагальнити знання, які виникають в результаті інтеграційних процесів при вивченні навчальних предметів уже в початкових класах. Загалом *інтеграція* забезпечує узагальнення окремих понять, уявлень дитини про оточуючий світ та саму себе. Вона є серцевиною формування наукового світогляду, вироблення сучасної світоглядної парадигми у молодших школярів і здійснюється шляхом злиття в одному предметі елементів різних навчальних предметів (курсів, тем), а також вирішує основні суперечності освіти – протиріччя між безмежністю знань і обмеженими людськими ресурсами. Самі ж компетенції є інтегрованим результатом навчальної діяльності учнів і формуються на основі інтегрування змісту освіти. Особливо актуальними є інтегрування різнопредметних знань, оскільки для молодших школярів властиве нерозчленоване сприйняття об'єктів навколишнього світу, а цілісне.

У словнику з професійної освіти поняття “інтеграція” (латин. *integration*) визначається як об'єднання в ціле будь-яких окремих частин, а “інтеграція навчання” – як відбір та об'єднання навчального матеріалу з різних предметів для цілісного і різнобічного вивчення важливих наскрізних тем (*тематична інтеграція*) [6, с.129]. Загалом, інтеграція – це процес пристосування і об'єднання розрізнених елементів в єдине ціле за умови їх цільової та функціональної однотипності, а інтегроване навчання розглядається через призму цілісної картини світу і не ділиться на окремі предмети.

В Україні у Проекті Нового Державного стандарту початкової освіти наголошується, що на підставі базового навчального плану може здійснюватися повна або часткова інтеграція різних освітніх галузей, що відображається в освітній програмі і навчальному плані закладу загальної початкової освіти. Так, інтегрований курс “Я досліджую світ” охопить (повністю або частково) 7 освітніх галузей. Окремими навчальними предметами залишаються “Мова”, “Математика”, “Іноземна мова”, “Фізкультура”, “Мистецтво” [5].

Інтегруватися за змістом, тобто за тематичним підходом можуть такі предмети: математика з арифметикою, початки алгебри та геометрії, математика з інформатикою. Можлива також інтеграція математики з уроками читання, яка будується на постановці уроку математики на основі сюжету літературного твору. При використанні казок в процесі навчання математиці основний акцент робиться не на запам'ятовуванні навчальної інформації, а на глибокому її розумінні, свідомому і активному засвоєнні, оскільки діти не помічають, що вчать, розвиваються, пізнають, запам'ятовують нове. Зручним матеріалом для розвитку уваги і пам'яті дітей при вивченні математики є лічилки та скоромовки. Наприклад, при знайомстві дітей з числом і цифрою “4” можна запропонувати таку скоромовку: “У чотирьох черепашок по чотири черепушечки”. Після її розучування педагог пропонує згадати, яке слово в тексті пов'язане з цим числом, яка цифра відповідає цьому числу, назвати сусідів числа (наступне і попереднє) [3, с.54]. Вчителями-новаторами розроблені такі уроки як “Математика мовою зимуючих птахів” (3 клас) в якому переплітаються різні математичні завдання із знаннями про зимуючих птахів та “Математична подорож з першими весняними квітами” (2 клас) [5, с.82–83].

Міжпредметні зв'язки можна реалізувати у таких формах: проектах, екскурсіях, тематичних днях, тижнях, інтегрованих курсах, бінарних та інтегрованих заняттях. Використання інтеграційного підходу у початковій школі дає можливість формувати в учнів якісно нові знання вищого рівня мислення, динамічність застосування в нових ситуаціях, гнучкість розуму, уміння переносити та узагальнювати знання з різних предметів, з'являється творче ставлення до праці, здатність вирішувати складні практичні завдання, що вимагають синтезу знань із різних наукових галузей.

Формування математичної компетентності молодших школярів в умовах часткової інтеграції полягає у засвоєнні понять і навчанні не окремих розумових операцій у випадковому, стихійному порядку, у системі дій, створенні постійного розвивального математичного середовища, завдяки якому учень, аналізуючи, порівнюючи, синтезуючи, узагальнюючи, конкрети-

зуючи фактичний матеріал, отримує з нього інформацію і може застосувати навчальний досвід на практиці та в інших сферах.

1. Большакова І., Пристінська М. Інтегроване навчання: тематичний та діяльнісний підходи НВК “Ново-печерська школа” [Електронний ресурс]. Режим доступу: <http://www.mon.gov.ua/> / <https://www.youtube.com/watch?v=f2kvqQdQp54>.
2. Державний стандарт початкової освіти [Електронний ресурс]. Режим доступу: nus.org.ua (24/12/2017).
3. Інтеграція навчальних предметів в початковій школі як ефективна форма навчання молодших школярів: матеріали інтернет-семінару / уклад. Л. Н. Добровольська, В. О. Чорновіл. – Черкаси: Вид-во КНЗ “Черкаський обласний інститут післядипломної освіти педагогічних працівників Черкаської обласної ради”, 2017. 183 с.
4. Нова українська школа. Концептуальні засади реформування середньої школи. МОН 27.10. 2016 р. [Електронний ресурс]. Режим доступу: www.kmu.gov.ua/storage/app/media/reforms/ukrainska-shkolacompressed.pdf.
5. Державного стандарт початкової загальної освіти [Електронний ресурс]. Режим доступу: <http://nus.org.ua/news/uryad-opublikuvav-novuj-derzhstandart-pochatkovoyi-osvity-dokument>.
6. Професійна освіта: Словник. Навч. посібник / уклад. С. У. Гончаренко та ін., за ред. Н. Г. Ничкало. К.: Вища шк., 2000. 280 с.

ФОРМУВАННЯ ЦІННІСНИХ ОРІЄНТАЦІЙ ШКОЛЯРІВ ІЗ ВИКОРИСТАННЯМ ТВОРІВ СТЕПАНА ПУШИКА

Стецько Наталія,

II курс, Навчально-науковий інститут мистецтв.

Науковий керівник – Кіндратюк Б.Д.,

доктор мистецтвознавства, професор.

У вихованні дітей і підлітків, відповідно до концепцій “Нова українська школа”, важливо використовувати різні засоби, зокрема їх варто черпати із творів багатьох письменників. Вони, як вельми неординарні особистості, багатше відчують ту чи іншу ситуацію, краще бачать її у різних барвах. Метою нашого повідомлення є окреслення потенціалу літературних творів С. Пушика, як засобу формування в школярів різних цінностей сучасного українського виховання. Відповідно, об’єктом нашої уваги ми вибрали літературні твори цього знаного українського письменника. А предмет дослідження – фрагменти його творів, як засоби формування тих чи інших ціннісних орієнтацій.

Прийнято вважати, що справжнє виховання – це формування ціннісних орієнтацій. Не випадково професор Омелян Вишневський із Дрогобича сформував “Кодекс цінностей сучасного українського виховання”, що складається із шести основних блоків: абсолютні, вічні цінності; основні національні цінності; головні громадянські цінності; цінності сімейного життя; валео-екологічні цінності. Для виховання, плекання їх у школярів у пригоді вельми стає літературна творчість С. Пушика. Він – талановитий фольклорист, філолог-дослідник, яскрава творча, обдарована особистість, добрий знавець минувшини, знаний громадський діяч. Світ його творів багатий розсипами етнопедагогічних перлин, вічними істинами. Адже кожен поет, як пишуть літературознавці при характеристиці творчості того чи іншого митця, виростаючи до себе самого, “відвідує” всі доступні йому, так звані, “школи”, аби знати, яку із них найдоцільніше розбудувати. Вважається, що С. Пушик навчався скрізь, усебічно розвивався. Результатом цього стала його власна поетична стилістика, інтонація розмови й духовна світобудова творів. Тому в майстра поетичного слова ніколи не було творчої пори тільки для поезії чи лише для прози, усе писав паралельно. Мабуть, через те вони особливо потрібні у виховній практиці.

У школярів, наприклад, можна формувати громадянські цінності, що дуже добре відображено у багатьох поезіях письменника. У творі “Батьківщина” [3, с.21] пропагується фундаментальна цінність – любов до рідного краю. Поет розповідає, що робив у селі, коли був ще дитиною та історію своєї малої батьківщини. Також окреслюється шана до попередніх українців, які мандрували Півднем, про їхній побут, звичаї та моральні цінності, що їх знаходимо у творі “Скіфи” [3, с.22]. Значимість праці літописців, важливість правдивого відображення подій

минувшини популяризується у творі “Літописець” [3, с.25–26]. Твір “Звенигород” наповнений історичною цінністю, нагадуванням нащадкам, сучасникам, що потрібно цікавитися давніми часами, тим, що відбувалося в Київській Русі. Також привернуто увагу до вічної вартості музики, адже назва поселення “Звенигород” пов’язана з нею, з тим, що відчуваючи небезпеку, попереджали людей про це биттям у дзвони: “Торіло! Кипіло! Гуло! / І там, де Звенигород дзвонами грав, / Зосталось від міста село!” [3, с.34–35].

Сприймавши відомому поезію, що стала піснею, “Козак гуляє – / Шинкарка носить ... – Не пий, козаче! / Козачка просить / Не пий, козаче! / Коня проп’єш”, можуть сказати: “Для чого ж так відверто, якщо мова сучасної поезії – це інша “система знаків”, інша манера розмови?!” Але відповідь у найпростішій звичайній істині: дійти таким доречним, влучним словом та ще в поєднанні з музикою, до душі кожного, сформувані цінності здорового способу життя, почуття власної гідності, відповідальності за свої вчинки.

Такі вічні вселюдські вартості, як повага до старших людей, до їхніх навчань, розповідей відображено у поезії “Наука” [3, с.92–93]: “Справедливості внуків / дід старенький навчає”. Тобто поет хоче звернути увагу на те, що дідусь навчає своїх нащадків правильного життя, аби вони були кращим прикладом для майбутнього країни. Потреба кожного вивчати своє генеалогічне дерево утверджується у творі “Родоводи” [3, с.104].

Сукупність таких цінностей, як кохання та вміння скласти жертву заради нього, предковічні сімейні вартості, вміння любоватися пейзажами рідного краю і також усі реалії життя відображено у поезії “На березі річки”: “А сад той росте, і зростає синок, / має він голос, як срібний дзвінок, / Питає він матінку рідну щодня, / Чи батько йому подарує коня” [3, с.96].

Для нас, як майбутніх батьків, пропагується значимість коліскових. Вони – засіб досягнути найближчого, найтіснішого контакту між матір’ю та дитиною. Про це написано в поезії С. Пушика “Коліскова”. Відомо, що вона – це незамінний засіб нейропсихолінгвістичного програмування щасливої долі дитини [1]: “Ця українська коліскова, / Де все збагненне без розмов, / Бо в таїні простого слова – / Надія, віра і любов” [3, с.105].

Також серед рис, якостей добре вихованої людини є вміння говорити похвалу, компліменти, здатність широко бажати кращого життя іншим. Це добре змальовано в такій поезії майстра слова, як “Віншуванка” [3, с.107].

До кожної із позицій шести блоків згаданого “Кодексу” відшукається багато цікавих і вкрай потрібних прикладів у творах С. Пушика, які є незамінними засобом виховання дітей і підлітків. Особистість сама буде рухатись до того, що ми закладемо в неї як ціннісну орієнтацію. Адже найкраще виховання – це самовиховання.

1. Антонюк В. “А моя бабуся, царство їй небесне, співала дідові коліскових” // Рідна школа. 1995. № 1. С. 2.
2. Вишневецький О. Теоретичні основи сучасної української педагогіки: Посібник для студентів вищих навчальних закладів. Дрогобич: Коло, 2003. 528 с.
3. Пушик С. Твори у шести томах. Том перший: Поезії. Івано-Франківськ: Гостинець, 2004. 536 с.

ОСОБЛИВОСТІ СИНДРОМУ ПРОФЕСІЙНОГО ВИГОРАННЯ У ВИКЛАДАЧІВ НАВЧАЛЬНИХ ЗАКЛАДІВ

Терлецька Христина,
І курс ОР “магістр”, педагогічний факультет.
Науковий керівник – Ковальчук В.М.,
кандидат педагогічних наук, доцент.

Одне з перших місць за ризиком виникнення СЕВ займає професія вчителя. Пояснюється це тим, що професійна робота педагогів відрізняється дуже високою емоційною напруженістю. Цілий ряд досліджень присвячено виявленню та характеристиці чинників емоційного вигорання – особистісному, рольовому й організаційному

В. Бойко вказує такі особистісні чинники, що сприяють розвитку синдрому емоційного вигорання, як схильність до емоційної холодності, схильність до інтенсивного переживання

негативних обставин професійної діяльності, слабкої мотивації емоційної віддачі в професійній діяльності [1, с.131].

Рольовий фактор. У ряді досліджень встановлено зв'язок між рольовою конфліктністю, рольовою невизначеністю і емоційним вигоранням. Робота в ситуації розподіленої відповідальності обмежує розвиток синдрому емоційного згорання, а при нечіткому або нерівномірному розподілі відповідальності за свої професійні дії цей фактор різко зростає навіть при істотно низькому робочому навантаженні [2, с. 80].

Організаційний фактор. До основних організаційних факторів, що сприяють професійному вигоранню педагогів відносяться: високе робоче навантаження; відсутність або брак соціальної підтримки з боку колег та керівництва; недостатня винагорода за роботу. Виділяють близько 100 симптомів, так чи інакше пов'язаних з СЕВ, які можна поділити на 4 ключові групи:

- 1) фізичні симптоми;
- 2) емоційні симптоми;
- 3) поведінкові;
- 4) соціальні симптоми.

З метою протистояння вигорання запропоновані поради, рекомендовані лікарем Д. Лейком, названі звичками, що дозволяють піклуватися про своє психосоматичне здоров'я.

1. Правильне харчування.
2. Рухливий спосіб життя: фізично тренуватися по 20–30 хвилин три рази на тиждень.
3. Правильне дихання: якщо воно рівне і глибоке, діафрагмальне, то діє заспокійливим чином.
4. Освоєння і щоденне використання прийомів релаксації, спрямоване на зниження фізичної, розумової та емоційної напруженості.
5. Жити цікаво. Культивувати хобі, не замикатися лише на роботі, знаходити різні інтереси в житті.
6. Робити перерви в роботі і активно відпочивати, влаштовувати розвантажувальні дні.
7. Дбати про позитивний настрій на цілий день. Розвивати звички позитивного самонавіювання і мислення, формувати позитивні установки та побажання.
8. “Вирощувати сад” вдома, на робочому місці, на дачі, у дворі. Спілкування з живою природою.
9. Знаходити час для турботи про себе, слухати музику, дивитися улюблені передачі, фільми, читати книги.
10. Культивувати в собі відчуття спокою. Не дозволяти похмурих думкам і поганому настрою руйнувати душевну рівновагу і благополуччя. Використовувати всілякі техніки для саморегуляції психічного стану.

У програму роботи з педагогами включені інтерактивні методи діяльності, які спрямовані на профілактику подолання професійного вигорання.

- Професійне кураторство (надання індивідуальної чи групової методичної консультації).
- Емоційна підтримка (індивідуальні консультації ,складання особистісного догляду – планування часу поза роботою).
- Управління стресом (техніки релаксації).

Висновок. На розвиток синдрому емоційного вигорання впливають як особистісні, так і організаційні чинники, і ці чинники взаємно підсилюють один одного. Небезпека синдрому полягає в тому, що йому властиво день у день прогресувати! Загальмувати цей процес буває вкрай складно.

На його фоні можуть загострюватися різні хронічні захворювання, розвиватися нові хвороби і навіть змінюватися склад крові. У цей момент спроби подбати про себе, як правило, не дають бажаного результату. І навіть професійна допомога лікаря не приносить швидкого полегшення. Тому найрозумніше – запобігти появі даного синдрому, “задушити його на корені”.

1. Бойко В. В. Энергия эмоций в общении: взгляд на себя и на других. М. Информ. издат. дом “Филин”, 1996. С. 210.
2. Орел В. Е. Исследование феномена психического выгорания в отечественной и зарубежной психологии. Проблемы общей и организационной психологии. Ярославль, 1999. С. 76–97.

РОЗВИТОК ТВОРЧОГО ПОТЕНЦІАЛУ МАЙБУТНІХ ПЕДАГОГІВ ЯК ЧИННИК ПІДВИЩЕННЯ ЇХНЬОЇ ПРОФЕСІЙНОЇ ПІДГОТОВКИ

Фесюк Мар'яна,

I курс ОР “магістр”, педагогічний факультет.

Науковий керівник – Єгорова І.В.,

кандидат педагогічних наук, доцент.

Майже у 90% праць присвячених дослідженню творчого потенціалу майбутніх педагогів, зміст першого абзацу включає такі поняття, як: “оновлення суспільства”, “глобалізаційні зміни”, “необхідність інтерактивності”, “проблема нового століття”, “актуальність сьогодення”. Дана тенденція свідчить про високу потребу нової школи та сучасного суспільства зокрема у переосмисленні сприйняття постаті педагога, який обов'язково асоціюється з образом творчої особистості. Тому, очевидно, в умовах сьогодення вища педагогічна освіта має стати важливим середовищем для розвитку такої особистості. Поява значної кількості різноманітних новітніх підходів до підготовки учителів не тільки мистецьких дисциплін потребує глибокого та змістовного їх аналізу. Однак теоретичне опрацювання джерельної бази дозволяє окреслити найбільш характерні спільні підходи до вирішення даної проблеми. Це формування здібностей до самоосвіти, саморозвитку, співробітництва; удосконалення навичок спілкування в різних життєвих ситуаціях; створення нових систем цінностей; формування здатності до творчого вирішення проблем, розв'язування двозначних, суперечливих, парадоксальних ситуацій; здатність до обробки та структурування великої кількості інформації; розвиток педагогічної майстерності; формування адекватної самооцінки, особистої прихильності до організаційних та глобальних цінностей тощо. Важко не погодитись, що саме творчість бере безпосередню участь у створенні та реалізації кожного з цих підходів у роботі педагога [4].

Поняття “творчий потенціал” є складним, оскільки об'єднує два окремих поняття: творчість і потенціал. Розглянемо їх етимологію детальніше. Родовим до нашого поняття виступає термін потенціал. В загальному розумінні потенціал (від лат. *potencia* – узагальнена здатність, можливість, сила) розглядається як наявні засоби, запаси, джерела, що можуть бути мобілізовані, приведені в дію, використані для досягнення певної мети, здійснення планів, вирішення яких-небудь завдань окремою особою, суспільством [3]. Увівши даний термін у вікні пошукової системи, перед нами з'явиться більше двох десятків його дефініцій у різних галузях. Проте у педагогічній науці це поняття отримує нове забарвлення, що здатне поєднати майбутнє людства і сьогодення, аналізувати і проектувати нові підходи у вихованні та навчанні всесторонньо розвиненої особистості.

Розкриттю змісту поняття “творчість” приділено увагу в роботах сучасних вчених – В.І. Андрєєва, Т.Г. Браже, Н.В. Кічук, П.Ф. Кравчук, А.С. Майданова та ін. Але дослідження творчості цікавило безліч відомих психологів та педагогів минулого, що змогли присвятити вивченню даного питання велику кількість досліджень, що і не дивно, оскільки основна характеристика творчості – створення чогось нового. Зокрема, вивченням феномену творчості займалися В.Н. Ананьєв, Д.Б. Богоявленська, Л.С. Виготський, Л.С. Рубінштейн, Б.М. Теплов, Я.А. Пономарьов, А. Цибуля, В.О. Моляко, В.А. Роменець, В.Д. Шадриков та ін. Проблему творчості розглядали й зарубіжні дослідники: Дж. Гілфорд, Е.П. Торренс, Е. де Боно, Г. Айзенк, С. Мідник, К. Роджерс, Р. Стернберг, М. Воллах, З. Фрейд, Е. Фромм, Н. Коган, Т. Рібо, К. Юнг та ін. Відповідно до трактувань науковців творча особистість – це особистість із стійким високим рівнем спрямованості на творчість, із мотиваційно-творчою активністю та високим рівнем творчих здібностей, що дозволяють досягти значущих творчих результатів [1].

Вітчизняною та зарубіжною наукою накопичено певний досвід у розробці основних теоретичних передумов проблеми формування творчої особистості педагога. Серед важливих пріоритетних якостей творчої особистості педагога виокремлюють: а) *прагнення до самореалізації*; б) *захоплення справою як покликанням*; в) *автентичність особистості*; г) *незалежність щодо суджень*; д) *упевненість у власних силах*; е) *індивідуальність і гнучкість*; є) *криптичність і високий ступінь рефлексії* [2].

Творчість має вагоме значення у діяльності педагога і виконує дидактичну, формуючу, психологічну, варіативну та показникову функції. Вона є незамінною умовою для самореалізації

особистості вчителя. Творчість не є вродженою якістю особистості, але розвивається у безпосередній активній діяльності. Важливо пам'ятати, що більшість педагогів, серед яких і молоді фахівці, не зовсім правильно застосовують і сприймають поняття творчого потенціалу щодо себе. Адже творчо самореалізовуватись, навчаючи цього своїх вихованців, геть не обмежується оригінальним чи нестандартним вирішенням поставлених задач. Інколи достатньо просто вміти та не боятись бачити у звичних для нас речах щось нове, вміти говорити мовою душі своїх учнів, дозволяючи їм бачити море в краплі води. Тоді професійність майбутнього фахівця не викликати нічого іншого, окрім захоплення.

1. Белухин Д. А. Личностно ориентированная педагогика / Д. А. Белухин. – М.: Московский психолого-социальный институт. 2005. – 340 с.
2. Игнатович В. Г. Развитие творческого потенциала студентов в процес се общепедагогической подготовки / В. Г. Игнатович // Пути повышения качества профессиональной подготовки студентов: материалы междунар. науч.-практ. конф. Минск, 22–23 апр. 2010 г. / редкол.: О. Л. Жук (отв. ред.) [и др.]. – Минск: БГУ, 2010. – С. 48–50.
2. Катербарг Т. О. Развитие и активизация профессионального потенциала педагога в образовательном пространстве школы / Т. О. Катербарг // Современные исследования социальных проблем (Электронный научный журнал), Modern Research of Social Problems, № 6 (26), 2013, www.sisr.nkras.ru.
3. Сисоева С. О. Теоретичні і методичні основи підготовки вчителя до формування творчої особистості учня / О. С. Сисоева. – К., 1998. – С. 365.

ДИДАКТИЧНА ГРА ЯК ЗАСІБ РОЗУМОВОГО ВИХОВАННЯ ДІТЕЙ ДОШКІЛЬНОГО ВІКУ

Цюп'як Аліна,
І курс ОР “магістр”, педагогічний факультет.
Науковий керівник – Недільський С.А.,
кандидат педагогічних наук, доцент.

Актуальність дослідження. У період активного розвитку змін у дошкільній освіті, пошуку шляхів гуманізації освітньої роботи з дітьми та побудови нових моделей взаємодії дорослого і дитини, увагу вчених і практиків звернено до ігрової діяльності. Дослідження вітчизняних педагогів та психологів показали, що розвиток дитини відбувається у всіх видах діяльності, але, передусім, у грі.

Сутність гри як провідного виду діяльності полягає в тому, що діти відображають у ній різні сторони життя, особливості взаємин дорослих, уточнюють свої знання про навколишню дійсність. Гра є свого роду засобом пізнання дитиною дійсності. Саме тому психологи і педагоги-практики розробили принципи, зміст і методи розумового виховання дітей, що дозволяють підвищити навчальний ефект освіти, що по суті є дидактичною грою. В історії вітчизняної і зарубіжної педагогічної думки питання розумового виховання дітей засобом гри вважались надзвичайно актуальними і розглядалися такими видатними педагогами (Я. Коменський, М. Монтессорі, В. Сухомлинський, Є. Тихеева, К. Ушинський, Ф. Фребель) та психологами (А. Леонтьєв, Ж. Піаже). В останній час пошуки вчених (З. Богуславська, О. Дяченко, Н. Веракса, Е. Смирнова, А. Бондаренко, М. Михаленко, Н. Короткова та інші) йдуть у напрямі створення серії ігор для повноцінного розвитку дитячого інтелекту.

Мета статті – ефективність застосування дидактичних ігор як засобу розумового виховання дітей дошкільного віку.

Опрацювавши педагогічні джерела, ми наводимо найбільш вдале, на наш погляд, тлумачення цього поняття: дидактична гра – індивідуальна, групова і колективна навчальна діяльність дітей, що включає в себе елемент суперництва та самодіяльність у засвоєнні знань, умінь і навичок, набуття досвіду пізнавальної діяльності і спілкування в процесі ігрового навчання.

Дидактична гра є ігровою формою навчання, в якій одночасно діють дві сторони: навчальна (пізнавальна) та ігрова (цікава). Це зумовлено потребою пом'якшення переходу від однієї провідної діяльності до іншої, а також тим, що в процесі гри діти легше засвоюють знання. На відміну від навчальних занять, у дидактичній грі навчальні, пізнавальні завдання

ставляться не прямо, коли педагог пояснює, вчить, а побічно – діти опановують знаннями, граючи [2, с.6].

Дидактична гра сприяє:

- розвитку пізнавальних здібностей; отриманню нових знань, їх узагальненню і закріпленню; в процесі гри засвоюються засоби і способи розумової діяльності; у процесі дидактичних ігор здійснюється аналітична і синтетична діяльність;
- збагаченню чуттєвого досвіду дитини, розвиваючи при цьому її розумові здібності (уміння порівнювати, класифікувати предмети та явища навколишнього світу, висловлювати свої судження, робити умовиводи);
- розвитку мовлення дітей: поповнюється і активізується словник, формується правильна звуковимова, розвивається зв'язне мовлення [3, с.245].

У дошкільній педагогіці все різноманіття дидактичних ігор об'єднується в три основних види: ігри з предметами (іграшками), природним матеріалом, настільно-друковані та словесні ігри.

1. Ігри з предметами. Граючи з ними, діти вчаться порівнювати, встановлювати подібність і відмінності предметів. Цінність цих ігор у тому, що з їх допомогою діти знайомляться з властивостями предметів, величиною, якістю, кольором.

2. Ігри з природним матеріалом завжди викликають у дітей бажання грати, жвавий інтерес. В таких іграх закріплюються знання дітей про довкілля, формуються розумові процеси (аналіз, синтез, класифікація), виховується любов до природи, бережливе ставлення до неї.

3. Настільно-друковані ігри – цікаве заняття для дітей. В такій грі завданням є знаходження серед різних картинок двох зовсім однакових. Надалі завдання ускладнюється добором картинок, однакових не лише за зовнішніми ознаками, а й за призначенням

4. Словесні ігри. За допомогою словесних ігор у дітей виховується бажання займатися розумовою працею, у грі сам процес мислення відбувається активніше, дитина легко долає труднощі розумової праці [1, с.121].

Таким чином, одним із засобів розумового виховання дитини в період дошкільного віку є дидактична гра, в якій виявляються, формуються розумові здібності дитини – можливість керувати обставинами, створюваними ходом гри. Особлива роль дидактичної гри в навчальному процесі дошкільного закладу визначається тим, що гра повинна зробити сам процес навчання емоційним, дієвим, дозволити дитині отримати власний досвід. Дидактична гра, як і всі інші види ігор стимулює загальний особистісний розвиток дошкільників. Поєднання в ній готового навчального змісту з ігровим задумом і діями вимагає від вихователя майстерного педагогічного керівництва.

1. Лисенко Н. В. Педагогіка українського дошкілля: у 3 ч. Ч. 2: Навч. посіб. / Н. В. Лисенко, Н. Р. Кирста. – К.: Слово, 2010. – 360 с.
2. Матишкіна І. Г. Природа, сутність, історія гри // Проблеми виховання. – 2006. – № 1. – С. 5–12.
3. Поніманська Т. І. Дошкільна педагогіка: Навчальний посібник для студентів вищих навчальних закладів / Т. І. Поніманська. – К.: Академвидав, 2004. – 456 с.

ВИКОРИСТАННЯ ІННОВАЦІЙНИХ ТЕХНОЛОГІЙ ЯК ЗАСІБ РОЗВИТКУ ПІЗНАВАЛЬНОЇ АКТИВНОСТІ УЧНІВ У ПРОЦЕСІ РОБОТИ З ДИТЯЧОЮ КНИЖКОЮ

Ямнич Андріана,
І курс ОР “магістр”, педагогічний факультет.
Науковий керівник – Качак Т.Б.,
кандидат філологічних наук, доцент.

При сучасному інтенсивному розвитку комп'ютерів та інформаційних технологій особливо важливим є використання електронних засобів навчального призначення при викладанні у школі. Електронні засоби навчального призначення – це засоби навчання, що зберігаються на цифрових або аналогових носіях даних і відтворюються на електронному обладнанні.

Як підкреслюють Н.П. Дементієвська та Н.В. Морзе, основною і визначальною відмінністю інноваційних засобів навчання нового покоління від попереднього покоління технічних засобів навчання є програмно-апаратна реалізація, тобто їх обов'язковими складовими є не тільки пристрої відтворення звуку і зображення, принципи фізичної реалізації яких не набагато відрізняються від реалізації засобів навчання, розроблених двадцять і більше років тому, а й програмні засоби, що застосовуються для управління ними [2, с.122]. На сучасному етапі розвитку освіти мультимедіа дозволяють об'єднувати в одній комп'ютерній програмно-технічній системі текст, звук, відеозображення, графічне зображення та анімацію.

Використання різноманітних інноваційних засобів стимулює дітей прагнути нової інформації, розвиває потребу набувати нових вмінь і навичок і інтенсивніше засвоювати зміст літературної освіти. Особлива роль у цьому процесі відводиться мережі Інтернет – засобу розповсюдження інформації, середовища співпраці та спілкування людей, що є найбільшою та популярною комп'ютерною мережею, яка відкриває широкі можливості ефективного її використання в освіті.

Мережа Інтернет відкриває перед вчителем та учнем нові можливості. Цікавим для учнів є робота з вправами, що створені на сайті <https://learningapps.org>. **LearningApps.org** – он-лайнний сервіс, який дає можливість як створювати свої дидактичні матеріали, так і використовувати вже готові вправи [1]. Їх можна використовувати в роботі з інтерактивною дошкою, або як індивідуальні вправи для учнів.

Матеріали інформаційних Інтернет-ресурсів можуть використовуватися: для самостійного вивчення учнями додаткового матеріалу; для самостійної роботи учнів на уроці; для самостійної діяльності учнів у позаурочний час. При самостійному вивченні нового матеріалу на уроці, за умови, що кожен учень працює за комп'ютером, методика роботи з Інтернет-ресурсами даної групи принципово не відрізнятиметься від роботи з електронними версіями або відповідним паперовим носієм. Учитель формулює завдання: прочитати, записати, коротко законспектувати за даним планом, знайти в тексті підтвердження чогось, навести приклади з тексту або придумати самостійно на основі прочитаного і так далі.

Мультимедійні презентації – це зручний і ефектний спосіб представлення інформації за допомогою комп'ютерних програм. Він поєднує в собі динаміку, звук і зображення, тобто ті фактори, які найбільш довго утримують увагу дитини.

Презентація дає можливість вчителю самостійно скомпонувати навчальний матеріал виходячи з особливостей конкретного класу, теми, предмета, що дозволяє побудувати урок так, щоб домогтися максимального навчального ефекту. Використання мультимедійних презентацій на уроках поєднує в собі багато компонентів, необхідних для успішного навчання школярів [3].

Завдяки презентаціям, діти, які зазвичай не відрізнялися високою активністю на уроках, починають активно висловлювати свою думку, міркувати. Застосування мультимедійної презентації дозволяє значно підвищити рівень пізнавальної активності молодших школярів.

Однією з популярних форм поширення ідей за допомогою візуальних образів є **інфографіка**. Це такі графіки, в яких використовується комплексна інформація, необхідна для швидкого подання великої кількості даних. Візуально інфографіка може бути представлена в різних формах. Наприклад, в якості карикатури, діаграми, ілюстрації, емблеми або простих малюнків. Будь-який образ підходить, якщо він ефективно працює для передачі даних, виконуючи конкретні цілі, поставлені вчителем. Основна мета інфографіки – інформування. Постер на уроках літературного читання використовують з метою унаочнення характеристики образів героїв твору та розвитку творчих здібностей учнів. Також такий вид роботи допомагає систематизувати отримані раніше знання з теми, вміння працювати з цитатним матеріалом.

У світлі сьогодення новим трендом у популяризації дитячого читання та промоції дитячих книг стають **буктрейлери**. **Буктрейлер** – це короткий промо-ролик (тривалістю не більше 3 хв) за мотивами книги, відео, кліп за книгою, який містить в собі особливо яскраві миті книги та візуалізує її зміст. Головне завдання буктрейлера – яскраво та образно розповісти про книгу, зацікавити, заінтригувати читача, спонукати до читання, фантазії та творчості. І для вчителя - це ще одна можливість запропонувати читачеві ту чи іншу книгу.

Блог – це веб-сайт, головний зміст якого – записи, зображення чи мультимедіа, що регулярно додаються. Для блогів характерні короткі записи тимчасової значущості. Ці сайти є неві-

д'ємним засобом у роботі сучасного вчителя. Читацький блог дає можливість кожному учневі, анонімно або відкрито, ділитися своїми враженнями, почуттями від прочитаної книги. Така платформа дає повну свободу: у виборі творів, висловленні оцінок щодо прочитаного та створенні своїх міні рецензій, тим самим пропагуючи читання.

Таким чином, можна зробити висновок про те, що використання інноваційних засобів на уроках одночасно впливає на всі органи чуття учнів, викликає позитивні емоції та інтерес, дає змогу без надмірних вольових зусиль сприймати навчальний матеріал та спонукає до самостійної творчої діяльності. Мультимедійна підтримка уроку в початковій школі дає змогу вивести його на якісно новий рівень, підвищити статус учителя як сучасного фахівця. Використання одночасно кількох каналів сприйняття інформації підсилює навчальний ефект, збагачує урок, робить його цікавим і незабутнім. Можливості комп'ютера як наочного посібника якісно нового рівня дають змогу суттєво підвищити інтерес учнів до матеріалу, що вивчається.

1. Бондарєва Н. Використання глобальної мережі інтернет в освіті [Електронний ресурс]. – Режим доступу: <http://timso.koippo.kr.ua/hmural1/vykorystannya-hlobalnoji-merezhi-internet-v-osviti/comment-page-1/#comment-479>.
2. Дементієвська Н. П., Морзе Н. В. Комп'ютерні технології для розвитку учнів та вчителів // Інформаційні технології і засоби навчання: зб. наук. праць / за ред. В.Ю. Бикова, Ю.О. Жука; Інститут засобів навчання АПН України. – К.: Атіка, 2005. – С. 120–134.
3. Онишків З. Мультимедіа в початковій школі // Початкова школа. – 2012. – № 5. – С. 48–50.

МИСТЕЦТВОЗНАВСТВО

ФОРМУВАННЯ УКРАЇНСЬКИХ ВОКАЛЬНИХ ТРАДИЦІЙ В ПРИЗМІ ЄВРОПЕЙСЬКОГО АКАДЕМІЧНОГО СПІВУ

Базовська Анна,
I курс ОР “магістр”, Навчально-науковий інститут мистецтв,
Науковий керівник – Стасько Г.Є.,
кандидат педагогічних наук, доцент.

Мистецтво співу, як і інші види мистецтва, має не лише практичний досвід, а й свою теорію, тобто т. зв. “школу”. Термін “вокальна школа” передбачає, насамперед, низку вокально-технічних засобів, на яку спираються спеціалісти, співаки-виконавці та вокальні педагоги для досягнення високої результативності своєї творчої діяльності. За своєю суттю вокальна школа завжди вирізняється самобутністю національної співацької культури, вміщає етнічні риси конкретного народу та його традиції, що й визначає основу виконавської та педагогічної діяльності, власний стиль та еталон звучання голосу загалом.

Саме в цьому розумінні навчальна система “педагог – учень” стає носієм культурних традицій, в тому числі і українських, яка, завдяки видатним співакам-виконавцям та педагогам, здатна успішно розвиватися, збагачуватися новим досвідом, набувати щораз глибших знань, умінь і навичок. Сюди належить і творче переосмислення культурних надбань національних традицій різних народів, з якими так чи інакше переплітаються мистецькі дороги спеціалістів. Так відбувалося і в українській вокальній культурі, яка тісно переплітається з європейськими традиціями співацького мистецтва, зокрема, італійською, німецькою, французькою, російською та ін. національними школами і зуміла розвинути самобутню вокальну майстерність.

Професійне вокальне мистецтво України, а отже, національна вокальна школа, зароджувалась, розвивалась та зріла у межах навчальних закладів, які поступово викристалізували в собі ефективні засоби впливу, формуючи водночас самобутність навчально-методичних засобів розвитку голосотвірної системи співака-виконавця. Це сприяло їх вирізненню і поділу на Київську, Харківську, Одеську, Львівську тощо вокальні школи, що вимагають не тільки наукового опрацювання, а й конкретного вивчення методичних засад, порівняльних характеристик і взаємозв'язку зі світовими стандартами музичної культури загалом. У кожному окремо взятому навчальному закладі вагомий внесок у розвиток співацької культури завжди належав видатним співакам і педагогам-вокалістам, які залишили чималу спадщину методичних прийомів і принципів та підготували не менш видатних виконавців.

Так, вагомий слід в історії оперного мистецтва та вокальної педагогіки залишив учень Дмитра Бортнянського Олександр Варламов (XIX ст.). Свій величезний педагогічний досвід він виклав у праці “Школа співу”, якою успішно послуговуються і в наш час.

Одним із кращих вокальних педагогів кінця XIX – поч. XX ст. у Львові вважався Валерій Висоцький. Серед його відомих учнів слід відзначити всевітньо відомого оперного співака, блискучого педагога Олександра Мишугу. Це перший український митець, що вивів педагогіку із “секретності” навчальних методів, побудованих на принципах емпіричності навчання, на науковий рівень. Не дарма О. Мишуга вважається “основоположником української мистецької педагогіки” (Б. Гнидь). Його відомі наукові праці: “Лекції про науку співу”, “Зошит”, “Науково-методичні доповіді О. Мишуги”, “Олександр Мишуга про себе і про мистецтво співу”, “Десять заповідей співака” тощо, які є актуальними і сьогодні. Вони являють собою поради організованої, цілеспрямованої і систематизованої діяльності, що збагатила навчально-виховний процес української вокальної школи.

Гідним продовжувачем цих традицій став його учень Михайло Микиша – оперний співак, блискучий інтерпретатор української музики й водночас видатний педагог. У своїй книзі “Практичні основи вокального мистецтва” викладені основні методичні положення, що спиралися на принципи О. Мишуги, власний досвід та багаторічні спостереження.

Значний внесок в українську вокальну педагогіку здійснили праці Марії Донець-Тессейр та Олени Муравйової, результативність яких якнайповніше розкрилася на творчій діяльності

всесвітньо відомих співаків: О. Петрусенко, І. Козловського, Н. Захарченко, З. Гайдай, О. Бишевської та ін. – представників т.зв. Київської вокальної школи.

Яскравою представницею Одеської вокальної школи по праву вважають видатну співачку і чудового педагога Ольгу Благовидову з її різноманітністю вокальних “знахідок” та особливістю індивідуального підходу до учнів.

Все це дозволяє дійти висновку, що вітчизняна вокальна педагогіка має глибокі історичні коріння становлення науково-методичних традицій, які заклали основи професійного вокального мистецтва і сприяють удосконаленню національної культури. Їхній досвід дозволяє сьогодні успішно долати складні “віражі” вокальної майстерності та впроваджувати нові авторські креативні методики роботи з голосом в сучасних умовах навчально-виховного процесу у вищих навчальних закладах.

1. Антонюк В. Г. Українська вокальна школа: етнокультурологічний аспект: монографія. – 2-ге вид. – К.: Українська ідея, 2001. – 144 с.
2. Гнидь Б. П. Історія вокального мистецтва. – К.: НМАУ, 1997. – 320 с.
3. <http://www.yusypovych.com/ukr/vidomi-ukrajinski-operni-spivaky-Mentynskiyi>.
4. <http://www.storinka.at/blogy/ukrayintsi/zoryana-kushpler-operna-spivachka>.

ФОРМУВАННЯ ДИЗАЙНУ В УКРАЇНІ, ПРОБЛЕМИ ТА ПЕРСПЕКТИВИ РОЗВИТКУ

Баран Мар'яна,

IV курс, Навчально-науковий інститут мистецтв.

Науковий керівник – Бейлах О.Д.,

кандидат мистецтвознавства, доцент.

Сучасне становище дизайну в Україні має низку проблем, що стоять на заваді його повноцінного розвитку. Актуальною з них є відсутність комунікацій у сфері дизайну, виробництва та формування професійних поглядів на продукти дизайну. Це пов'язано із загальними закономірностями та етапами становлення і формування дизайну в Україні.

Український дизайн об'єктивно складається з декількох періодів. Перший пов'язаний з усвідомлення самого явища дизайну, його експериментами, становленням і поступовим виділенням у самостійну сферу художньо-проектної діяльності. Хронологічно його можна означити початком ХХ ст.

Другий повоєнний період характеризується ідеологічним тиском сталінського режиму, що мав негативний відбиток на долі дизайну і мистецтва. На початку 1960-х рр. в СРСР у складі якого була Україна, формуються спеціальні дизайнерські організації, з чого й розпочався принципово новий період, так званого організованого дизайну, поставленого на державному рівні. Проте період так званої “перебудови” і розколу Радянського Союзу вплинув й на сферу українського дизайну. Майже всі галузеві осередки дизайну, а також опорні центри науки і проектування – Київська і Харківська філії ВНДІТЕ – на початку 1990-х рр. згорнули свою діяльність.

Наступний етап українського дизайну розпочався вже у незалежній державі, що мало беззаперечно відрізнитись від попередніх етапів, проте суттєвих реформ не відбулося. На межі століть спостерігається велика кількість поспішно створених навчальних закладів і факультетів, що готують спеціалістів з напрямку “Дизайн”. Більшість із них без відповідної навчально-методичної бази і науково-професійного викладацького складу. На 2004 рік загальна кількість таких навчальних закладів в Україні сягнула майже 70-ти – тобто на чверть більше, до прикладу з Німеччини – могутньою індустріальною країною з населенням понад 80 мільйонів [1].

Для формування цілісної картини, яка відображає ситуацію з діяльністю і розвитком дизайн-освіти в Україні нами складена порівняльна характеристика. За отриманими результатами серед українських вузів, що готують спеціалістів з напрямку “Дизайн”, одним із провідних вищих навчальних закладів є Харківська академія мистецтв, що сприяє розвитку дизайну за межами академії. До слова, там організуються творчі акції та конкурси, із залученням до цього іноземних експертів. Серед них фестиваль дизайну “Водоспад”, що проводиться на території академії вже протягом 10-ти років. Двічі в Харкові проходив Всеукраїнський конкурс

дизайну світильників “Світло”, започаткований Академією разом з компанією “Фрідріх”, та інші заходи [4].

До вузів державної форми власності належить кафедри дизайну у Львівській та Київській політехніці, Національному університеті технології і дизайну, в Українському державному лісотехнічному університеті (Львів), Луцькому державному технічному університеті, Прикарпатському університеті ім. Василя Стефаника (Івано-Франківськ), Дніпропетровському національному університеті, Черкаському інженерно-технологічному університеті, Херсонському державному технічному університеті та деяких інших.

Таким чином, зазначимо актуальність дизайнерської освіти – адже дизайн є потужним важелем просування товарів на ринок та в цілому суттєво впливає на престиж держави.

Дизайн-акція “РеплікаНти. Нове століття” була створена для об’єднання світових традицій і можливостями України, з її менталітетом. Така діяльність дає можливість студентам розвивати навички співпраці з замовниками та вже в період навчання працювати над створенням професійного портфоліо [2].

З історії дизайну, показовим явищем співпраці студентів з компаніями-виробниками простежується у європейській дизайн-освіті в середині ХХ ст. Вища школа проектування була відкрита в 1953 році в німецькому місті Ульм. Тут велися науково-дослідні розробки і проектування на замовлення фірм і організацій: це забезпечувало постійний зв’язок школи з промисловістю. Учні займалися промисловим проектуванням під керівництвом практикуючих дизайнерів, отримуючи разом з ними реальні замовлення і виготовляючи дослідні зразки. І навіть, коли в 1968 р. через внутрішні конфлікти ульмська школа дизайну закрилася, її випускники та викладачі набули такий колосальний досвід, що без надмірних зусиль прилаштувалися до сучасного ринку Німеччини і продовжили вдосконалювати і розвивати “принципи німецького дизайну” [3].

Наразі становище дизайну в Україні потребує значних зрушень і реорганізацій. Аналітичне дослідження ринку предметного й середовищного дизайну в Україні, що провела Львівська агенція економічного розвитку PPV Knowledge Network, дозволяє скласти цілісне бачення дизайну в Україні.

Серед великої кількості дизайн-агенцій, організацій і незалежних дизайнерів, а також масштабних компаній-виробників, існує ключова проблема кожної зі сторін, що зумовлено багатьма факторами, серед яких:

- брак співпраці між дизайнерами та виробниками (з дослідження 44% дизайнерів зрідка отримують пропозиції від виробників, решта взагалі ніколи);
- потреба у спеціалізованих дизайн-агенціях (сприяння та реалізація через інвесторів об’єктів власного дизайну);
- усвідомлення значущості застосування дизайну на всіх етапах розробки продукту (пряма залежність економічних показників);
- використання дизайну на всіх етапах розробки продукту (за результатами опитування українські представники промислового дизайну намагаються застосовувати його);
- попит і пропозиції на ринку дизайну в Україні (заявки надання послуг у сфері дизайну) [5].

За результатами вищевказаного аналізу можна дійти висновку, що дизайнерам і виробникам не вистачає навичок у комунікативній галузі. З огляду на ситуацію, пропонуємо створення платформи, основними функціями якої будуть: дизайн-менеджмент і співпраця дизайнерів з компаніями-виробниками.

Метою таких проєктів є об’єднання спільних інтересів та розвиток естетичного середовища. Дизайнери отримують досвід співпраці із замовником, набуття практичних навичок реальних об’єктів та створення портфоліо, яке є критерієм оцінки професійної діяльності. Виробники та організації, у свою чергу, отримують якісний продукт, виконаний дизайнером за відповідну вартість.

Таким чином, попри всі труднощі та виклики історичних реалій, з котрими довелось зіткнутись українським дизайнерським традиціям (школам), сучасний стан речей на ринку дизайну виглядає максимально привабливим та сприятливим для реалізації нових поглядів та методів вдосконалення естетичності й функціональності повсякденного простору. Розгортання

комунікативної відкритості та партнерства дозволить поєднувати ідеї з потребами максимально доступно та просто. Досвід та переосмислення європейських і українських дизайн-практик, відкриє можливості створення структури, що зробить дизайн оптимально доступним серед широкого кола осіб, і стане тим засобом що поєднує функціональність та естетику.

1. <http://www.irbis-nbuv.gov.ua>. – Промисловий дизайн в Україні: оптимістичне минуле, невизначене майбутнє.
2. Чебикін А. Художня освіта в Україні ХХІ століття (культуротворчий аспект) // Діалог культур: Україна у світовому контексті. Художня освіта: зб. наук. праць / [редкол.: І. А. Зязюн (голов. ред.), С. О. Черепанова (упоряд. і відп. ред.), Н. Г. Ничкало, О. П. Рудницька та ін.]. – Львів: Світ, 2000. – Вип. 5. – С. 30–39.
3. <http://archspeech.com/article/horoshiy-dizayn-po-nemecki>. – Сайт розробника Arch:speech.
4. Даниленко В. Я. Особливості становлення дизайну в Україні / Даниленко В. Я // Діалог культур: Україна у світовому контексті: Матеріали перших міжнарод. філософ.-культуролог. читань / ред. кол.: С. О. Черепанова (відп. ред.), І. А. Зязюн, В. Г. Скотний, Е. П. Мисько. – Львів: Каменяр, 1996. – Вип. 2. (Міжвузів. зб. наук. праць). – С. 228–230.
5. <https://medium.com/dg-ukraine> – Предметний дизайн в Україні. Воробей В. – Сайт розробника Medium.
6. <http://telegraf.design/doslidzhennya-rinku-predmetnogo-dizajnu-v-ukrayini>. – Дослідження ринку предметного дизайну в Україні. Кучманіч Г. – Сайт розробника Telegraf.Design.

АНТИДИЗАЙН В ПОЛІГРАФІЧНІЙ ПРОДУКЦІЇ ІВАНО-ФРАНКІВСЬКА

Безрука Юлія,

ІІІ курс, Навчально-науковий інститут мистецтв.

Науковий керівник – Семчук Л.Я.,

кандидат мистецтвознавства, доцент.

Сучасне суспільство потребує гармонійно влаштованих життєвих процесів, що досягається за допомогою не тільки практичності та функціональності, а й відчуття естетичного.

Дизайн об'єднує всі ці вимоги й пропонує продукцію в якій матеріальне й духовне неподільні, що, у свою чергу, впливає на формування естетично гармонійного та функціонально повноцінного середовища.

Популяризація закладів громадського харчування у повсякденному житті сучасного суспільства актуалізує тематику дослідження.

Метою даної статті є аналіз особливостей створення меню закладів громадського харчування, виокремлення позитивних та негативних ознак у дизайні даного виду друкованої продукції.

Меню – один з важливих маркетингових засобів будь-якого ресторану. Попри інші допоміжні маркетингові інструменти, які покликані збільшити продажі (тейбл-стенди, рекламні буклети, барні наклейки тощо), воно (меню) є основним каталогом пропонованих страв і напоїв та інших різноманітних сервісів окремого закладу. Побутує думка, що грамотно сформоване та оформлене меню продає самостійно, навіть більше від офіціанта.

При створенні меню маркетолог задається багатьма важливими питаннями, серед яких: послідовність пропонованих страв; комплементарні продажі; емоційно-колірна асоціація, шрифтова відповідність, зручність, читабельність, використання світлин тощо.

Власне, все залежить і від цільової аудиторії закладу, яку іноді складно визначити. Тут посилаємося на досвід провідного спеціаліста в галузі ресторанного бізнесу Романа Хорзова – професійного ресторатора, бізнес-тренера та інвестора, який поділяє споживачів на аудіалів (які люблять слухати) та візуалів (які люблять бачити й читати), раціоналістів та експресіоністів.

Меню має чітку структуру і порядок розташування асортименту, що власне диктує його компоновку. Важливими є спеціальні позначки, які сприяють доступності та кращому розумінню інформації.

Популярними є шрифтові композиції, додатково підкреслені кольором, які змістовно й візуально привертають увагу й акцентують на своїх особливостях. Для прикладу: “новинка”,

“акція”, “гострі страви”, “дитячі страви”, “популярні страви” “велика порція”, “освіжаюче”, “власне виробництво”, “фірмове”, “страва від шефа” тощо.

У даному контексті в проектно-художньому процесі особливу увагу слід приділити зміні гарнітури, кегля, емоційним властивостям колірної гами, що водночас підкреслюватиме сутність пропонуваної продукції.

У процесі вивчення й аналізу меню закладів громадського харчування м. Івано-Франківська (гриль-ресторан “Вулик”, бістро “Десятка”, “Пінта Паб”, “Амігос”) виокремимо найбільш поширені помилки в дизайні даної друкованої продукції, які негативно впливають на пошук і сприйняття інформації, орієнтацію відповідності ціни й кількості, емоційно втомлюють тощо.

1. Нечитабельність тексту (кегель, курсив, обвідка символів; міжрядковий інтервал; нюансно-світлісне співвідношення фону і тексту).
2. Різноманітність гарнітур.
3. Перекривання (оверлепінг) тексту й світлин.
4. Фактурний, контрастно-колірний фон меню.
5. Невідповідність стилістичних особливостей інтер’єру закладу та його меню.
6. Відсутність опису страви та фактичного виносу.

Меню є своєрідною характеристикою конкретного закладу харчування, воно, поруч із організацією внутрішнього середовища, доносить до споживача ту емоційно-естетичну якість, яка приваблює як постійних, так і нових відвідувачів.

1. Бойчук А. В. Пространство дизайнера / А. В. Бойчук. – Х.: Нове слово, – 2013. – 367 с.: ил.
2. <https://blog.khorzov.com/2017/09/27/kakoe-menu-luchshe-rabotaet-s-foto-ili-bez>.
3. <https://designtalk.club/typografiya-dlya-pochatkiivsiv-osnovni-ponyattya>.
4. http://www.tpm.mdk.ksue.edu.ua/index.php?option=com_content&view=article&id=11:-1-&catid=1:2010-04-01-20-30-35&Itemid=18.

ПЕРСОНАЛЬНІ МИСТЕЦЬКІ ПРАКТИКИ У РОЗВИТКУ ЕСТРАДНО-ДЖАЗОВОГО НАПРЯМКУ АКОРДЕОННОГО ВИКОНАВСТВА (ДРУГА ПОЛОВИНА ХХ – ПОЧАТОК ХХІ ст.)

Бота Дмитро,

IV курс, Навчально-науковий інститут мистецтв.

Науковий керівник – Князєв В.Ф.,
кандидат мистецтвознавства, доцент.

Розвиток акордеонного мистецтва у другій половині ХХ – на початку ХХІ ст. позначений творчою діяльністю видатних особистостей, які спрямовували його у нове, незвідане русло. Серед таких персоналій Б. Векслер, Ф. Марокко, А. Ван Дамм та багато інших. Їх творчість зумовила нові виконавські тенденції та сприяла визнанню та популяризації інструмента. Вона вирізняється різноманітністю жанрових та стильових напрямків у виконавстві, поєднує у собі блискучу віртуозність з точно вивіреною інтерпретацією. Окрім особисто створеного оригінального репертуару вони вільно експериментували із найрізноманітнішими ансамблевими складами, виконуючи музику практично всіх стилів та напрямків, надаючи акордеону функції універсального інструменту, якому під силу зіграти майже все.

Серед найвідоміших акордеоністів колишнього СРСР слід назвати вихідця з України Бориса Векслера. Своєю грою музикант розширив уяву сучасників про можливості гри на акордеоні. Він демонструє неймовірні можливості у варіаційному розвитку теми, проте може і вишукано та чуттєво відтворити мелодію. Його фразування відрізнялось від виконання сучасників делікатністю, свободою та широтою. Вивчаючи в дитинстві скрипку, музикант переніс принципи скрипкового фразування у своє виконавство. Кистьове *vibrato* стало однією із прикметних особливостей виконавського почерку митця. Природня музикальність у поєднанні із величезним технічним потенціалом дозволили переконливо відтворювати музику найрізноманітніших

стилів та напрямків, що і відобразилось у його репертуарі. З однаковою переконливістю він виконував як музичну класику, так і народну та естрадну музику.

Американський акордеоніст Френк Марокко створив композиції нового стилю для інструмента. Найвагомим стало те, що він став новатором саме сольного джазового акордеонного виконавства, проторивши шлях для своїх послідовників і заклавши міцний фундамент для подальшої роботи саме в цьому руслі. Він створив значну кількість оригінальних творів, транскрипцій та аранжувань. Серед прикметних рис викладення музичного матеріалу у п'єсах митця є: використання колоритної альтерованої гармонії, синкопований ритмічний малюнок, яскравість музичних фраз та речень, використання quasi-імпровізації, а у власному виконанні часто саме імпровізацій. Крім сольного виконавства, Ф. Марокко також репрезентував інструмент у численних ансамблевих поєднаннях – від акордеонного дуету до різноманітних джазових тріо, квартетів та камерних складів. У репертуарі цих колективів здебільшого звучали його композиції, подекуди джазові стандарти, оригінальну музику інших авторів він виконував мало.

Незважаючи на широке представлення у його репертуарі творів із ритмічно-виразною, швидкісно-моторною специфікою, інтонаційна спрямованість виконавства Ф. Марокко виявляється у фактичній відмові від ударного характеру звуковидобування. Він повною мірою демонструє наспівну природу акордеонного звучання.

Діяльність Арт Ван Дамма слід розглядати в кількох напрямках. По-перше, як популяризатора акордеонного виконавства. Квінтет артиста тривалий час з'являється на радіо і телебаченні, в ролі гостей різноманітних ток-шоу. По-друге, видатна його роль у ствердженні акордеона як професійного джазового інструмента. По-третє, вагомим є внесок А. Ван Дамма як джазового композитора та аранжувальника.

Багато критиків вважають творчість цього музиканта майже еталоном джазового акордеонного мистецтва. Музикант – один із небагатьох акордеоністів, що увійшли в число визнаних інтерпретаторів джазу. У своїй творчості композитор та виконавець використовує типово джазові прийоми: свінг, імпровізація, джазова гармонія тощо. Композиціям А. Ван Дамма притаманні характерні різноманітні синкоповані ритмічні малюнки, колоритна септакордика, яскравість музичного викладення. Це сприяло перенесенню, трансформації та адаптації у його виконавстві типових мелодичних та фактурних імпровізаційних та інтонаційних формул, що були характерними для джазової гри на фортепіано та духових інструментах.

Імпровізаційність комплексно відображає фактично всі музично-виразові засоби. Особливою ж винахідливістю тут вирізняється метроритміка. Щільна перемінність акцентів, синкоповані та гостропунктовані закінчення фраз, незвичні комбінації метрів, часта зміна стандартних ритмоформул – далеко не весь перелік метро-ритмічних засобів, які використовує музикант.

Творчість Б. Векслера, Ф. Марокко, А. Ван Дамма демонструє розмаїття образно-інтонаційних знахідок у музиці для акордеона та її самобутню інструментальну специфіку. Своєрідний виконавсько-технічний комплекс виражальних прийомів виявляє значний художній потенціал інструмента в руслі його ствердження в джазовому мистецтві. З огляду на високу художню собівартість, природним є широке представлення п'єс цих музикантів у репертуарі як провідних майстрів, так і молодих акордеоністів.

1. Вольская, Т. Борис Векслер: “Я играл все, что хотел и как хотел...”. Народник. 2001. № 1. С. 22–23.
2. Дяченко Ю. С. Естрадно-джазовий напрям баянно-акордеонного мистецтва ХХ – початку ХХІ століть : композиторські та виконавські виміри.: автореф. дис. ... канд. мистецтв. Харків. 2017. 19 с.
3. Имханицкий М. И. История баянного и аккордеонного искусства: монография. Москва, 2006. 515 с.
4. Стивен Х. Арт ван Дамм. Акко-курьер. 1998. № 8. С. 58.

ІННОВАЦІЙНІ ТЕХНОЛОГІЇ НАВЧАННЯ ХУДОЖНИКА-ПЕДАГОГА ЯРЕМИ СТЕЦИКА

Бурак Юлія,
І курс ОР “магістр”, Навчально-науковий інститут мистецтв.
Науковий керівник – Типчук В.М.,
кандидат мистецтвознавства, доцент.

Актуальність дослідження діяльності сучасних художників-педагогів урахує фактор формування інноваційних технологій навчання і дає змогу проаналізувати сучасний етап розвитку освіти в регіоні. В даній статті розглядається мистецька і педагогічна діяльність Яреми Стецика, художника, дизайнера, музиканта, вчителя Підпечерівської ДШМ та організатора багатьох мистецьких проєктів міста, зокрема дитячих. (“Перкалаба”, “Перкалабські придатки”, “Пенсія” (музичні), “Вгору серця”, (християнський фестиваль), “Для Бога я створю найкраще” (конкурс малюнка), художніх пленерів у Карпатах) [2].

Працювати у сфері педагогіки Ярема Стецик розпочав з 1997 р. у художній школі Підпечерівської ДШМ. Перебуваючи на старті педагогічної діяльності у сільській школі, митець стикнувся із проблемою нерозуміння і несприйняття місцевими жителями особливостей сучасних мистецьких реалій, звідси необхідність пошуку нестандартних підходів до навчання, які б сприяли успішному розвитку дітей та включеності їх у мистецьке життя краю.

Досвід роботи вчителя дав йому можливість започаткувати проєкти для розвитку мистецької освіти та працювати на виявлення творчих можливостей учнів. Ознайомившись із педагогічним напрямком діяльності художника, його взаємодією з учнями та методичними підходами нами виявлено, що Ярема Стецик займається по авторській програмі, яка базується на міністерській програмі. Процес навчання охоплює заняття з рисунку, живопису, композиції, декоративно-прикладного мистецтва, скульптури й історії мистецтв. Загалом кількість занять на тиждень становить приблизно 13 годин. Навчання дітей образотворчої грамоти починається із 7 років.

У педагогічну діяльність Ярема Стецик активно ввів проведення пленерних студій, що дозволило учням покидати аудиторні заняття та досліджувати процеси самостійно. Такий процес навчання розширив межі сприйняття, дав можливість спостерігати явища природи, вчитися аналізувати і фіксувати свої спостереження (екскурсії по місту, на великі підприємства, в арт-галереї).

Одним із напрямків навчального процесу, який заохочує митець, є участь дітей у конкурсах та фестивалях. На думку художника, така діяльність є одним із важливих аспектів комплексного навчання, оскільки такий метод обміну досвідом є важливим у формуванні світогляду дитини. Участь у такого роду конкурсах є хорошою школою для учнів, способом комунікації через призму мистецького твору, що супроводжується виходом зі сталого навчального середовища і методичною складовою для педагога, враховуючи наявний практичний матеріал, пошук нових творчих рішень та підходів до роботи. Одним із головних досягнень організатора Яреми Стецика є видання каталога – своєрідного документа, який є методично найважливішим і цінним для педагога, що дає можливість користуватись каталогом як посібником із подальшим вдосконаленням особистих умінь та навичок.

Художник-педагог постійно працює у тісній взаємодії з дітьми, залучаючи їх до власних проєктів. Один із таких, де взяли участь його учні, є відомий стінопис “Христос благословляє подорожніх” на стінах колишнього заводу “Автолимаш”. Таким чином, художник вміло вийшов із атмосфери аудиторних занять на масштабну практичну роботу – стінопис.

Одним із цікавих нестандартних проєктів Яреми Стецика була “Шевченкіана Підпечерівська з перцем”. Вільне сприйняття теми, патріотично важливої, вилилося в оригінальну виставку – і за технікою виконання, і за формою та за змістом: витинанки, графіка, живопис, зграфіто, світильники, ролети, панно. Наймодерновішою роботою виставки виявився світильник, авторства Миколи Малика, дизайн якого був створений для одного з банків [1].

Художник також залучає дітей до проведення майстер-класів. На літературно-художній конкурс книжкового мистецтва “Чарівна книга”, який проходив у Дніпропетровську, учні Підпечерівської школи мистецтв провели для учасників фестивалю майстер-клас в оригінальній техніці живопису – розписі ролетної тканини.

Досвід роботи в педагогічній та мистецькій сфері знаходить практичне застосування і в інших проектах художника, таких як школа декору для дорослих “Меджікфактурен”, яку митець позиціонує як ремісничу школу. Школа працює за розробленою методикою, навчання структуроване і розділене на 5 вікендів інтенсивних занять. Особливістю такого навчання є робота із сучасними матеріалами з декорування стін, екологічними техніками, які пройшли перевірку часом.

Висновки. Педагогічна діяльність Яреми Стецика спрямована на всебічне розкриття творчих здібностей учнів, пошук інноваційних підходів у навчанні. Процес навчання базується на поєднанні традиційних методів та орієнтації на сучасні підходи до організації творчого процесу. Навчання спрямоване на освоєння практичних навичок, розвиток творчого мислення та продукування й відтворення ідей, що формують всесторонньо розвинуту особистість.

1. Єрушевич Т. Шевченкіада Підпечерівська – з перцем! / Т. Єрушевич // Галицький кореспондент: [http://gk-press.if.ua/x797/]. Івано-Франківськ, 2009. (Дата звернення 23.03.18).
2. Звіжинський А. Мистецтво як зухвалий виклик. / А. Звіжинський // Місто № 7: [https://mi100.info/2017/07/28/yarema-stetsyk-mystetstvo-yak-zuhvalyj-vyklyk/]. Івано-Франківськ, 2017. (Дата звернення 23.03.18).

ПСИХОЛОГІЧНІ АСПЕКТИ ПОДОЛАННЯ СЦЕНІЧНОГО ХВИЛЮВАННЯ

Вірстюк Христина,
І курс ОР “магістр”, Навчально-науковий інститут мистецтв.
Науковий керівник – Волощук Ю.І.,
кандидат мистецтвознавства, доцент.

Психологічні аспекти майстерності є актуальними для виконавської практики музикантів-інструменталістів, їх необхідно враховувати у процесі підготовки фахівців.

Музика – особливий вид мистецтва, який впливає на емоційну сферу людини. Якість виконання музичного твору залежить від музичних здібностей, технічної та художньої майстерності. Одним з важливих чинників є емоційний та фізичний стан музиканта.

Виникнення та наростання переживань у виконавця відбуваються у вимушеному ритмі й темпі, бо вони підпорядковуються емоційному змісту музичного твору. Це означає, що в художній майстерності виконавця є ще одна, специфічна для емоційної сфери музиканта властивість почуттів – динамічність переживань, яка характеризує швидкість і легкість виникнення та згасання почуттів, викликаних емоційним змістом твору. Загалом, музиканти легко і швидко збуджуються, їхнє емоційне життя багатше, ніж у фахівців інших професій, вони більш вразливо реагують на життєві реалії. Тим часом виконавець мусить щоденно працювати над удосконаленням чи хоча б над підтриманням рівня своєї майстерності. Часто він змушений виконувати цю роботу навіть тоді, коли його нервова система перебуває не в найкращій формі.

У процесі формування музичної майстерності особливу роль відіграють такі мотиви, як прагнення досягти успіху, прагнення до самореалізації та саморозвитку.

Розглянувши головні ознаки і різні відтінки прояву темпераментів у виконавському процесі, охарактеризувавши типи темпераментів виконавця, їхні сильні та слабкі сторони, зазначимо, що знання власного темпераменту допоможе музиканту оптимально використати свої потенційні можливості. Це дуже важливо для вироблення індивідуального стилю діяльності, для оволодіння високою виконавською майстерністю (як технічною, так і художньою).

Під індивідуальним стилем музичної діяльності розуміють практичні функції психічної структури особистості музиканта, які виявляються у процесі виконання певного творчого завдання.

На основі аналізу праць з загальної та музичної психології, узагальнення досвіду провідних музикантів-виконавців можна висловити такі практичні поради музикантам виконавцям:

– працюй системно, але не механічно, пам’ятаючи, що недотримання системності обертається сильним хвилюванням;

– виконуючи вправи, якнайчастіше уявляй ситуацію публічного виступу, включаючи красу, урочистість власного концертного вбрання;

- переконуй себе, що можеш добре грати, але не сподівайся, що краще, ніж завжди; відкинь думку, що допустиш помилку чи зіграєш погано;
- не бійся помилок, вони властиві навіть найкращим виконавцям;
- слухай свою гру і грай, щоб тобі подобалося, грай більше для себе, ніж для слухачів;
- оволодій основними способами релаксації, це дозволить контролювати напруження м'язів та знайти найкращий для себе спосіб підготовки до виступу;
- не довіряй пам'яті лише одного виду, під час вправ використовуй різні види пам'яті;
- пам'ятай, що важкі фрагменти твору за допомогою вправ можуть стати легкими;
- вивчай (тренуй) твір в уяві;
- знаходь у виконанні твору радість, не бійся виявляти свої почуття;
- не вважай слухачів своїми супротивниками, вони на твоєму боці, своєю грою ти приносиш їм приємність;
- не перебільшуй значення невдалого виступу (програний бій – це не програна війна);
- перед виступом не розігруйся довго на творі, який будеш виконувати;
- розраховуй час так, щоб твір, який виконуватимеш публічно, міг “відлежатися”;
- використовуй різні форми поведінки, які відволікають увагу від стресових ситуацій (наприклад, прогулянки, фізичні вправи, зустрічі з друзями тощо);
- запрошуй на свої виступи людей, які надають тобі почуття впевненості.
- грай там, де тільки можливо, тренуй свою гру в різноманітних умовах.

Підсумовуючи, можна сказати, що проблема сценічного хвилювання є особливо актуальною. Психологічна установка на музично-виконавську діяльність мобілізує всі творчі здібності. Варто зазначити, що формування сценічного самопочуття у студентів буде ефективнішим за умови систематичної й цілеспрямованої роботи в цьому напрямі. Результати сучасних досліджень розкривають нові можливості для пошуку ефективних шляхів координації внутрішніх психічних процесів особи в умовах музично-виконавської діяльності.

1. Готсдинер А. Л. Музыкальная психология. М.: НВ МАГИСТР, 1993. 193 с.
2. Кондаш О. Хвилювання – страх перед випробуванням: пер. з словац. К.: Радянська школа, 1981. 169 с.
3. Фёдоров Е. Е. О психологической подготовке музыканта к концертному выступлению [Электронный ресурс]. Режим доступа до ресурсу: <http://eugek.com/sites/ngk-music/fed01.htm>.
4. Цагарелли Ю. А. Психология музыкально-исполнительской деятельности. СПб., 2008. 367 с.
5. Бірюк С., Мелешко С. Психолого-педагогічні передумови успішного виступу юного виконавця // Естетика і етика педагогічної дії. 2016. Вип. 14. С. 134–141.

ЕКОЛОГІЧНИЙ ДИЗАЙН. ТЕНДЕНЦІ ТА ПЕРСПЕКТИВИ РОЗВИТКУ ЕКОДИЗАЙНУ В УКРАЇНІ

Гловацька Софія,
IV курс, Навчально-науковий інститут мистецтв.
Науковий керівник – Бейлах О.Д.,
кандидат мистецтвознавства, доцент.

Екологічне питання є одним із найактуальніших проблем сьогодення, яке проникає в усі сфери людського життя, зокрема й у напрями дизайну. З розвитком технічного прогресу та екологічного стану у світі змінюється й завдання сучасних дизайнерів й архітекторів. Багато років екологічний підхід у проектуванні середовища не входив у сферу “зацікавлень” проектної культури дизайну. Сьогодні основним завданням є мінімізувати вплив людської діяльності на природне оточення, тому ця тема стає актуальною в дизайн-проектах.

Термінологія й розуміння “екодизайну” не має єдиного визначення, оскільки включає в себе безліч напрямків, тож можна стверджувати, що особливістю екологічного підходу в дизайні є створення продукції, комфортної для користувача і максимально сумісної з навколишнім середовищем [1].

У порівнянні із зарубіжним досвідом в Україні цей напрям почав формуватися відносно недавно, проте сьогодні існує багато прикладів, які демонструють ефективність включення екологічного фактора у процес дизайн-проекування. [2]

Для детального висвітлення теми дослідження ми обрали метод спілкування з дизайнером-практиком у напрямі екологічного дизайну – Роксоланою Олійник, до речі випускниці інституту мистецтв ПНУ ім. В. Стефаника. З розмови фахівця, за останні роки екодизайн набирає популярності в житлових і суспільно-громадських приміщеннях. Екологічна чистота стає такою важливою споживчою якістю виробів та дизайн-проектів, як і ергономічність, раціональність, економічність, простота в користуванні.

Фактично різні вікові категорії людей бажають використовувати екологічні матеріали й проекти більш натурального середовища, на противагу історичним стилям. Також на практиці це цілком можливо реалізувати, адже ціноутворення еко-матеріалів українського виробника є прийнятним.

Серед низки запитань було про труднощі, що виникають при проектуванні об'єктів у напрямку еко. Зі слів автора, "... це некомпетентність та незнання методів нанесення чи використання сучасних екоматеріалів. Відповідно хотілося щоб у наших навчальних закладах більш поглиблено вивчали етапи дизайнерського процесу на практиці, тенденції розвитку дизайну в Україні та методи створення правильного екологічного предметного середовища".

Отже, екологічний дизайн – це не тільки стиль оформлення помешкань чи предметного середовища, це поняття більш широке, що включає екограмоту, формування екоосвідомості тобто те, що пов'язане з освітою. Аналіз навчального процесу показав, що формування знань у напрямку екологічної свідомості й практики дизайнерів є недостатнім. Нами було проведено численне опитування студентів кафедри дизайну і теорії мистецтва Інституту мистецтв ПНУ ім. В. Стефаника, які безпосередньо в навчальному процесі й у майбутній практиці матимуть справу з екодизайном. Була запропонована анкета, а результати опитування наведені у відсотковому співвідношенні.

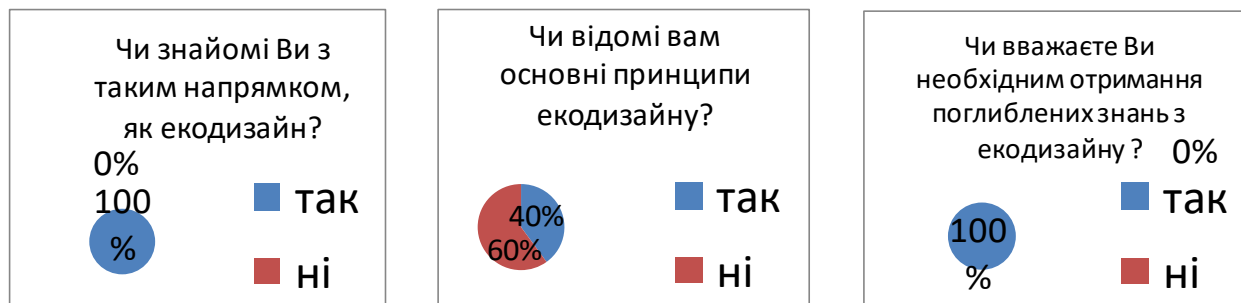

На основі даного анкетування можна дійти висновку, що студенти-дизайнери розуміють актуальність і важливість екологічного напрямку в дизайні, про це добре інформує теоретичний курс з "історії і теорії дизайну середовища" в навчальному процесі, проте виникає потреба поглиблення практичних знань. Пропозицією від студентів є створити спецкурс з екодизайну з актуальними питаннями і акцентом на практичну діяльність, а також знайомство з діяльністю підприємств, дизайнерських фірм, виставок, об'єктів тощо. Усвідомленням морально-етичної відповідальності дизайнера перед суспільством є пошуки ефективних засобів розв'язання екологічних проблем, включаючи всі напрямки дизайну [3].

1. Дубов Д.П. Екологія житла і здоров'я людини – Уфа: Слово, 1995. – 156 с.
2. Орлова О.А. Процес розвитку екологічного проектування в Україні // Вісник Харківської державної академії дизайну і мистецтв: зб. наук. пр. – Х.: ХДАДМ, 2002. – № 12. – С. 93–96.
3. Прусак В. Ф. Особливості екологічного світогляду майбутнього дизайнера в системі неперервної освіти // Професійна освіта. Наукові записки. Серія: Педагогіка. – 2011. – № 2.

ВИХОВАННЯ АКТОРА В ТЕАТРАЛЬНІЙ ШКОЛІ ЛЕСЯ КУРБАСА

Коротченя Марія,
II курс, Навчально-науковий інститут мистецтв.
Науковий керівник – Грицан А.В.,
кандидат історичних наук, професор,
заслужений діяч мистецтв України.

Кожна епоха народжує митців, які потрапляють на стрижень духовного й культурного життя нації, втілюючи у своїй творчості найістотніші риси народу, їхнє мистецтво мовби вбирає в себе творчу енергію країни, особливо в драматичну добу, в часи виняткової напруги, піднесення, трагічних прозріння і пророчих осяянь.

Саме таким велетнем був Лесь Курбас – одна з найвидатніших постатей українського культурного життя 20-х – початку 30-х років, один із провідних діячів відродження української національної культури. Він – актор і режисер, публіцист і організатор театру, театральний педагог, сценічний діяч і драматург. Осяжність і вдумливість висунутих і розв'язуваних Курбасом митецьких та філософських завдань співмірна як із трагізмом його особистої долі, так і з долею всієї української культури ХХ століття.

Народився Олександр-Зенон Степанович Курбас 25 лютого 1887 року в місті Самбір (тепер Львівської області) у родині акторів галицького театру Степана та Ванди Курбасів. Згодом навчався у Тернопільській гімназії, у Віденському та Львівському університетах. Тому цілком природно, що Лесь увібрав у себе все те, що могла дати йому європейська культура.

Закінчивши філософські факультети Віденського університету та Львівського університетів, Курбас присвячує себе театрові. Протягом кількох років він набував акторського досвіду в різних провінціях міста. Тільки 1916 року він вступив до театру Садовського в Києві. Від цього моменту починається його справжня мистецька кар'єра. Робота в студії знадобилася йому два роки пізніше, під час організації “Молодого Театру”. Тут Курбас уперше втілює у життя свої ідеї того часу про шлях театру. Він зайняв рішучу позицію проти театрального реалізму, що, згідно з його переконаннями, придушувало актора. Він намагався позбутися рутини, об'єднуючи в одне ціле ритміку й пластику дикції, міміку й акробатичну гнучкість акторів.

В історії становлення березільської школи чільне місце належить Курбасівській концепції акторської творчості. Саме розкриття основних принципів змісту концепції є **метою** нашого дослідження.

Курбас надавав величезної ваги професійному формуванню акторів і режисерів. Для цього він виробив систему навчання акторів, що базується на культурі мови й жесту, встановлюючи правила стилю, форми, точності експресії, ясності кожного руху тіла, потенційної важливості пауз серед речення, динаміки мотивованих ситуацією контрастів, обов'язкового вживання технічних прийомів. Курбас вимагав від кожного актора зусилля концентрації, щоб він заходився загальною ідеєю вистави, збагнув внутрішні чинники дії та глибокі переживання дійових осіб.

1922 року Лесь Курбас створює творчу організацію, у якій продовжує пошуки нових перспективних напрямків розвитку національного мистецтва. Так виникає МОБ – Мистецьке об'єднання “Березіль”, до складу якого увійшли актори Молодого театру й творча молодь. Тут одночасно працювали студії, комісії, лабораторії, вивчаючи та розвиваючи фахові засади театральної роботи: слово, голос, пластику, хореографію тощо.

Свою діяльність березільці охопили основні сфери творення й побутування професійного та самодіяльного театрів. Дослідниця творчості Лесь Курбаса Н. Кузякіна із цього приводу слушно зазначала: “Процес дуже швидко переріс задуми Курбаса. Бажаючих вчитися і працювати в театрі було так багато, що “майстерні” “Березоля” постійно поповнювалися, і невдовзі в театрі працювала-навчалася сила-силенна народу”.

У “Молодому театрі”, а пізніше в “Березолі” в роботі над класичною і сучасною драматургією виховувався універсальний високопрофесійний актор-інтелектуал, який доско-

нало володів духовною спадщиною минулого й усіма засобами сучасної сценічної виразності. Використовуючи яскраві і гострі художні прийоми, березільський актор грав у трагедії, комедії, музичному й сатиричному ревію, агітаційному політичному видовищі. У творчості Курбаса і його акторів відбулося схрещення різних театральних стилів. Поєднання національної пародійно-бурлескної традиції та експресіоністської загостреності дало театральному мистецтву своєрідний український гротеск. У самій “системі перетворення” як мистецько-театрального засобу, за Курбасом, актор і створений ним образ є дві цілком відмінні речі. Образ, перетворений театральний символ у системі Курбаса, допомагав бачити яке-небудь явище в його досконалому вигляді.

Крім практичних занять з підготовки актора, у МОБі з початку 1920-х років стають популярними лекції (або розгорнуті виступи) Леся Курбаса. Для прикладу, у лекції “Актор в нашій системі і робота над роллю” Курбас говорив про вміння зробити жест, зафіксувати його, володіти ракурсами тіла, вдаватися до імпровізації тощо.

Одним із програмних, концептуальних завдань підготовки актора слід вважати думку митця про те, що “мусить прийти нове покоління, сильне волею та індивідуальностями, що, як непотрібне шмаття, викине з театру весь мотлох традиції, шаблону, нутра і безграмотності”.

Леся Курбаса називали чарівником сцени, творцем образів нечуваної виразності, режисером з великої літери і навіть цілим театральним інститутом. За спогадами П. Тичини, у ньому була колосальна сила перетворення, здатна змінити все навколо, а його ім’я стало синонімом вічного пошуку, експерименту, втіленням духу новаторства і волелюбності, а О. Вишня прорік: “Іде Лесь Курбас, а за ним іде нова доба”. Лесь Степанович жив у різні епохи. Радянська знищила його фізично. Але духовно, творчо він сам – епоха. Тож його мистецьке надбання і нині служить Україні та цілому світові.

Таким чином, Лесь Курбас на ниві української театральної культури переосмислив досвід своїх попередників і сучасників, використав елементи реалістичної акторської школи та поетично умовної режисури. Традиційні методи виховання актора та роботи над роллю дали поштовх умовно реалістичному напрямку тодішнього українського театру.

Він виховав численну кількість учнів, створив свій неповторний театр. Театрові прямих життєвих відповідностей Курбас протиставив зовсім іншу систему сценічних умовностей, яку назвав системою образного “перетворення”. Не мистецтво у формах життя, а життя у формах мистецтва – ось що стало основною засадою його театру, театру широких філософських узагальнень, який у самотньому українському варіанті виразив найважливіші естетичні тенденції й пошуки, властиві європейській театральній культурі ХХ століття.

ОБ’ЄКТИ ТЕХНОЛОГІЧНОЇ ДІЯЛЬНОСТІ УЧНІВ У БОГОРОДЧАНСЬКІЙ ЗАГАЛЬНООСВІТНІЙ ШКОЛІ № 1

Крижанівський Роман,
IV курс, Навчально-науковий інститут мистецтв.
Науковий керівник – Юсипчук Ю.В.,
кандидат мистецтвознавства, доцент.

Трудове навчання – це дисципліна, яка впливає на формування світогляду дитини. Така навчальна технологія, де об’єкти праці одночасно виступають у формі дійової наочності й сформуванні на одному етапі знання стають основою для формування складніших технологічних завдань.

В Богородчанській загальноосвітній школі № 1 формуванням технологічної діяльності учнів займається вчитель трудового навчання та технологій Леонід Романович Крижанівський, який працює над проблемою методики виготовлення та використання нестандартного обладнання на уроках трудового навчання.

В умовах реформування освіти в Україні педагогічна наука і практика звертаються до прогресивних технологій навчання та виховання, які дають можливість кожній дитині виявити себе як особистість, а кожному вчителю озброїтися ефективними методами в педагогічній діяльності. Організуючи проектно-технологічну діяльність учнів учитель здійснює опору на

провідні положення проектної методики, що ґрунтуються на врахуванні особливостей особистості учнів; зв'язку ідеї проекту з реальним життям, зміні основної схеми взаємодії вчителя й учнів, значному підвищенні рівня внутрішньої мотивації учнів до якісного оволодіння змістом навчання

У школі створено умови для широкого використання нових інформаційно-комунікаційних технологій та систем із сучасним програмним забезпеченням. У процесі застосування технологічної діяльності Леонід Романович формує і розвиває базові й предметні компетентності, технологічну культуру.

Учні навчені самостійної, практичної, планової і систематичної роботи, у них виховано прагнення до створення нового або існуючого, але вдосконаленого виробу, сформовано уявлення про перспективи його застосування.

Результатом співпраці учнів та вчителя є конкретні вироби, отримані у ході виконання творчого технологічного проекту.

На даний час розроблено та виготовлено понад 10 одиниць інструментарію для ручної обробки конструкційних матеріалів, у яких змінено та удосконалено конструкцію і збережено функціональність, і чотири одиниці верстатного обладнання навчальних майстерень та які приводяться в рух за допомогою ручного привода.

Перевагою таких пристосувань з ручним приводом можна вважати те, що практично знімається обмеження їхнього використання, а це означає, що починаючи з 5 класу учні мають можливість розвивати навички пиляння, точіння, шліфування та обробки деталей і виробів підвищуючи при цьому якість та швидкість обробки, що є важливим у впровадженні нових програм трудового навчання та скороченні навчальних годин даного предмета.

Усі технологічні пристосування та вироби виготовлені в умовах шкільної майстерні учнями та вчителем трудового навчання. Серед них:

Столярний верстак, який характеризується:

- нетиповим закріпленням заготовки за допомогою ексцентрового колеса та клина;
- скороченням витрат робочого часу на закріпленні заготовок (деталей);
- надійністю у роботі.

Альтернативний токарний верстат із механічним приводом виготовлявся в позаурочний час, як гурткова робота:

- простота у використанні;
- безпечність у роботі;
- надійність у роботі.

Столярні верстаки та універсальна учнівська парта аналогів в Україні не мають і тому вони захищені сертифікатом Укрпатенту.

Неабияким проривом проектно-технологічної діяльності вчителя та учнів стала **універсальна учнівська парта**, виготовлена спільними зусиллями в умовах шкільних майстерень, новизною якої є:

- зміна вертикального положення стола залежно від потреби;
- зміна кута нахилу стола;
- можливість працювати стоячи;
- функціональність спинки-масажера;
- профілактично-оздоровчий учнівський засіб (профілактика сколіозу).

Іншим результатом технологічної діяльності учнів є шліфувальний пристрій з ручним приводом та механічний лобзик.

У планах роботи учителя та його вихованців назрівають нові технологічні ідеї, які незабаром будуть втілюватися у проекти. Уже в процесі виготовлення остання модель столярного верстака, унікального за своїми характеристиками, де учні беруть безпосередню участь у його проектуванні та виготовленні. Ця модель буде представлена широкому загалу після повного його завершення, яке планується на наступний навчальний рік.

1. Ганжа П. О. Таємниці українського ремесла. – К.: Мистецтво, 1996. – 192 с.; іл. – Резюме англ. мовою.

2. Крокове коло // Матеріали обласних учнівських науково-практичних народознавчих конференцій 2003–2005 рр. – Вип. 3. – Х.: Майдан Левина.
3. М. 365 весёлых уроков труда. – М.: Рольф, 2000
4. Лозко Г. С. Українське народознавство. – 3-тє вид. – Х.: Див, 2005.

ІКОНОПИСНА ШКОЛА “РАДРУЖ”

Кушицька Ольга,
І курс ОР “магістр”, Навчально-науковий інститут мистецтв.
Науковий керівник – Дяків О.В.,
кандидат мистецтвознавства, доцент.

У статті представлено інформацію про виникнення та розвиток школи “Радруж”, зокрема з’ясовано походження назви школи та розглянуто поетапний її розвиток. Досліджено особливості навчальної програми в контексті творчості Святослава Владика – викладача школи та засновника Асоціації сакрального мистецтва.

Метою статті є дослідження розвитку іконопису та навчальної програми у Львівській школі “Радруж”, а також вплив творчої діяльності викладача школи Святослава Владика.

У 2005 р. захоплені іконописом працівники УКУ Маркіян Філевич та Божена Пеленська вирішили створити Літню школу іконопису у Львові (двотижнєве щоденне навчання). Їхня мета – розкрити оточене “міфами” та “цеховими таємницями” вузькопрофесійне й нечисленне середовище художників-іконописців та додати до знань, якими володіли останні, надважливу складову – богослов’я. У 2006–2007 рр. школа визначається зі своїм форматом. Викладати в ній починають реставратори з багаторічним досвідом роботи в Національному музеї ім. А. Шептицького у Львові – Павло Петрушак та Анастасія Чабан. Вони захоплюють студентів маловідомим світом західноукраїнської ікони. З того часу в школі вивчають та наслідують давню ікону нашого краю.

Восени 2007 р. змінилася також форма навчання. Окрім літніх шкіл, відкритих для студентів з інших міст, а також країн, була заснована так звана сертифікатна програма, розрахована на 6–8 навчальних семестрів (навчання щосуботи та влітку). А у 2009 р. вчена рада УКУ затвердила програму стаціонарного навчання. Іконописна школа залишилася відкритою для усіх бажуючих і водночас переросла в осередок для здобуття унікальної професії іконописця-богослова. Група випускників сертифікатної та стаціонарної програм створили при школі майстерню, яка виконує приватні та церковні замовлення.

Особливістю навчальної програми є поєднання практичних занять (що включають теперішнє малярство в середньовічному стилі й техніці, іконографічний рисунок, кириличний краснопіс), літургійної практики у спільноті однодумців, вивчення основ богослов’я, літургії та теорії іконографії, навчальних поїздок та екскурсій.

За час існування Іконописної школи у ній навчалося майже 600 осіб. Слухачами сертифікатної програми є переважно мешканці Львова та області, а от влітку приїжджають жителі з різних областей України та з-за кордону. Учасниками літніх шкіл були люди з 13 областей України та 16 країн світу: Білорусії, Литви, Росії, Словаччини, Румунії, Голландії, Китаю, Філіппін, Франції, Великобританії, Австралії, Канади, США, Фінляндії, Перу тощо.

У цій іконописній школі викладачі та студенти пишуть та досліджують лише західноукраїнські ікони XIV–XVI ст. Їх писали майстри професійного рівня, що гуртувалися навколо тих православних єпархій, які належали до Київської метрополії, хоча на той час були розташовані на території Речі Посполитої. Найбільша колекція цих робіт знаходиться в Національному музеї у Львові імені Андрея Шептицького, їх тут понад 4 000, вони зібрані з теперішнього Турківського, Самбірського, Дрогобицького, Яворівського та з околиць Перемишля, Ярославля і Холма (сучасна Польща). Саме на території Польщі є сьогодні село Радруж, від якого школа запозичила назву. Там знайшли найдавніші ікони XIV–XV ст. високого рівня майстерності, на який тепер рівняються учасники школи. Велика частина вцілілих робіт зберігаються також у сусідніх країнах – Польщі, Словаччині та Угорщині.

Одним із найважливіших та першочергових предметів є іконографічний рисунок, адже в іконі з рисунку все починається і рисунком все закінчується говорить Святослав Владика викладач школи “Радруж”. Він закінчив львівську національну академію мистецтв, відділ сакрального

живопису. В 2003 р. заснував та очолив Асоціацію сакрального мистецтва, до якої ввійшли молоді й талановиті художники.

Святослав Владика у 2009 р. спільно з отцем Української греко-католицької церкви прот. Орестом Фрединою створюють іконописний центр при Церкві Різдва Пресвятої Богородиці, що орієнтуються на митців, священиків, науковців та мирян.

З 2012 р. Святослав Владика входить до складу Української спілки іконописців, а також є лауреатом Державної премії в галузі архітектури за проект розпису інтер'єру храму Різдва Пресвятої Богородиці у Львові.

На своїх заняттях у школі “Радруж” Владика говорить учням, що: “іконографія повинна звести декілька різних речей, не пов’язаних між собою, і тільки віруюча людина зможе її зрозуміти”. Він вважає, що основні чинники, пов’язані із сакральним мистецтвом, це політичні, соціальні та культурні.

Підсумовуючи вищезазначене, можна зробити висновок, що ця школа має високий професійний рівень майстерності. Розглядаючи професійну діяльність одного із викладачів школи Святослава Владика, стають зрозумілими принципи навчальної програми, де є поєднання практичних знань (що включає тепмерне малярство в середньовічному стилі й техніці, іконографічний рисунок, кириличний краснопіс) і літургійної практики.

1. Режим доступу: <http://radruzh.org>.

2. Режим доступу: <https://uk.wikipedia.org>.

РОЗВИТОК АКАДЕМІЧНОЇ САКСОФОННОЇ ОСВІТИ У ЛЬВОВІ КІНЦЯ ХХ – ПОЧАТКУ ХХІ СТОЛІТТЯ

Лань Богдан,
І курс ОР “магістр”, Навчально-науковий інститут мистецтв.
Науковий керівник – Палійчук І.С.,
кандидат мистецтвознавства, доцент.

У сучасному музичному просторі України саксофонне мистецтво займає провідне місце в культурному житті Києва, Одеси та Харкова. Актуальним завданням залишається розгляд його розвитку у Львові, де за роки останнього двадцятиріччя спостерігається значне посилення уваги до цього інструмента. Цьому сприяло декілька факторів. Кафедра духових інструментів у Львівській консерваторії була сформована ще на початку 1940-х рр., на якій студенти навчалися гри на флейті, гобої, кларнеті, фаготі, валторні, тромбоні та тубі. До цих інструментів поступово долучалися класи інших духових, а в 1994 р. було додано десятий фаховий клас – саксофон [2]. Поява окремого класу у Львові постає важливою подією і відносно молодою. Перший спеціальний клас саксофона серед вищих навчальних музичних закладів України було відкрито у 1979 р. в Одеській державній консерваторії ім. А. Нежданової, який очолив Михайло Крупей; у 1985 р. – у Харківській консерваторії (засновник Віктор Чуриков), у 1989 р. – у Києві (засновник Юрій Василевич).

Незважаючи на те, що відкриття класу саксофона у Львівській державній консерваторії серед вищів країни стало останнім після Одеси, Харкова та Києва, успіхи Львова сьогодні знаходяться чи не в авангарді українського саксофонного мистецтва. У 1960–70-х роках у Львівській консерваторії вже проводилося навчання гри на саксофоні як додатковому інструменті. Така практика використовувалась і в Московській консерваторії, в якій Л. Михайлов поряд із основним класом кларнета додатково викладав і саксофон. У Львові таку функцію виконував В. Носов (1932–2005) – обдарований виконавець, диригент, композитор, педагог, методист. Музикант зробив вагомий внесок в історію саксофонного мистецтва Львова, адже саме він разом із завідувачем кафедри духових та ударних інструментів В. Цайтцом у 1994 р. офіційно відкрили спеціальний клас академічного саксофона в Львівській консерваторії.

Серед найбільш яскравих педагогів класу були постійно практикуючі музиканти: кларнетисти К. Геннел, Р. Хабаль, М. Мар’яш, гобоїст В. Цайтц, пізніше до них приєдналися Я. Проців і В. Бондарчук, а нещодавно – Д. Максименко.

Вагомий внесок у розвиток саксофонного виконавства Львова зробив високоосвічений музикант, талановитий виконавець, першокласний педагог і методист, композитор, музикознавець і активний суспільний музичний діяч, завідувач кафедри духових та ударних інструментів ЛНМА ім. М. В. Лисенка (1969–2016) В. Цайтц. Поміж студентів класу саксофона професора цього викладача: Д. Максименко – лауреат міжнародних конкурсів, тепер асистент класу професора, викладач кафедри духових та ударних інструментів ЛНМА ім. М.В. Лисенка; Л. Максименко – лауреат міжнародних конкурсів, аспірантка кафедри названого вишу; Я. Курілець, М. Поцко, І. Москалюк [1, с.152–153]. Особливо слід відзначити, що В. Цайтц є автором оригінальних творів, обробок, перекладів, транскрипцій для гобоя, саксофона, ансамблів духових інструментів та ансамблів.

Стрімкі темпи розвитку львівської саксофонної школи завдячують високим професійним рівнем та творчою ініціативою молодих виконавців, які здобувають професіоналізм на майстер-класах у зарубіжних музикантів: Даніеля Готьє (Німеччина), Жерома Лорана, Крістіана Вірта (Франція), Маріо Марці (Італія), Давіда Пігуча (США), Павла Гуснара (Польща), Анджея Жемковського (Польща).

Водночас, у ЛНМА ім. М.В. Лисенка систематично проводяться творчі зустрічі саксофоністів України та організуються майстер-класи музикантів зі світовим ім'ям: Крістіана Вірта (Франція), Олексія Волкова, Сергія Колесова (Росія), Рендала Смітта (США), Павла Гуснара (Польща), Олександра Манукяна (Вірменія), концертні вечори саксофоністів НМАУ ім. П.І. Чайковського класу Ю. Василевича та М. Мимрика [1, с.155]. Це привносить європейські традиції у розвиток саксофонного мистецтва Львова й українського загалом та сприяє його інтеграції у світову музичну культуру.

Початкова та середня ланки освіти саксофоністів Львівщини характеризується активною систематичною діяльністю та професійним рівнем методико-навчальної роботи. У Львові функціонує 15 осередків початкової музичної освіти (музичні школи, школи мистецтв, будинки дитячої та юнацької творчості, музична школа-інтернат ім. С. Крушельницької, студії педагогічної практики при музичному училищі та музичній академії), в яких навчальний процес у класі саксофона забезпечують як молоді фахівці – В. Білас, О. Вавринюк, О. Баланко, Б. Хомич, А. Леськів, Д. Максименко, так і досвідчені педагоги – К. Геннел, Б. Лапан, О. Боднарчук. Щороку у Львові серед учнів музичних шкіл проводиться міський конкурс виконавців на духових інструментах “Юні таланти Львова”, а також обласний конкурс, що сприяє росту як у сфері виконавства, так і педагогіки [1, с.153].

Отже, в умовах потужного мистецького поступу саксофонне виконавство та педагогіка Львова, увібравши кращі надбання європейського духового мистецтва, швидкими темпами інтегрується у світову музичну культуру.

1. Максименко Л. В. Інтеграція саксофона в музичну культуру Львівщини // Актуальні питання духового виконавства в Україні: Науковий вісник НМАУ імені П. І. Чайковського. Київ, 2013. Вип. 100. С. 146–157.
2. Цайц. В., Карп'як А. Кафедра духових і ударних інструментів // Сторінки історії Львівської державної музичної академії ім. М. Лисенка. Львів: Сполом, 2003. С. 79–87.

УЧАСТЬ СТУДЕНТІВ КАФЕДРИ МЕТОДИКИ ВИКЛАДАННЯ ОБРАЗОТВОРЧОГО І ДЕКОРАТИВНО-ПРИКЛАДНОГО МИСТЕЦТВА ТА ДИЗАЙНУ В МІЖНАРОДНИХ ПРОЕКТАХ І ТВОРЧИХ КОНКУРСАХ ІЗ ХУДОЖНЬОЇ ОБРОБКИ МЕТАЛУ

Ліуш Дмитро,
IV курс, Навчально-науковий інститут мистецтв.
Науковий керівник – Городецький В.І.,
старший викладач.

Основна мета даного дослідження – вивчення основних мистецьких заходів, де учасниками стали студенти кафедри МОДПМ, що сприятиме профорієнтації талановитої молоді, підвищить мистецький й освітянський рівень у галузі художньої обробки металу.

Концепція навчальної програми з художнього металу на кафедрі МОДПМ базується на вивченні двох основних напрямків художнього металу: перш за все це – архітектурно-декоративний кований метал, який дозволяє оздоблювати інтер'єри та екстер'єри, а також камерний метал, до якого належать сувенірні вироби, ювелірні прикраси та дрібна пластика.

Наразі основна увага спрямована на ювелірне мистецтво як домінуючий напрям у навчальному процесі кафедри.

Саме високохудожні роботи студентів у галузі художнього металу (ковальства та ювелірного мистецтва) стали презентацією кафедри на Всеукраїнських, міжнародних та регіональних конкурсах, фестивалях та виставках.

Молодь є одним із найважливіших важелів відновлення ковальського та ювелірного мистецтва. Адже, якщо є особи, які готові перейняти цей досвід, уміння, то розвиток ремесла неодмінно прогресуватиме. В Івано-Франківську навчитися ковальському ремеслу можна в вищому технічному училищі № 21, проте тільки хлопцям, та у Прикарпатському національному університеті ім. В. Стефаника на кафедрі методики викладання образотворчого і декоративно-прикладного мистецтва та дизайну, куди приймають і дівчат. Ці два заклади щороку набирають нових студентів, можуть похвалитися досвідом участі у різних міжнародних проектах, в тому числі й участі в щорічному фестивалі “Свято ковалів”.

Від 2004 року студенти та викладачі кафедри беруть участь у “Святі ковалів”, виставці “Орнаментальне ковальство”, де отримували призові місця та почесні нагороди.

2006 року художній метал кафедри був представлений на виставці навчальних закладів України, які вивчають художню обробку металу. Ця виставка відбулася в Києві в Академії мистецтв ім. Чембержі. До у часті було залучено ряд учбових закладів, які готують фахівців із художньої обробки металу, а саме: Львівська національна академія мистецтв (ЛНАМ), Косівський державний інститут прикладного та декоративного мистецтва, Вишницький коледж прикладного мистецтва ім. В.Ю. Шкрібляка, Львівський державний коледж декоративного і ужиткового мистецтва імені І. Труша та інші.

На цій виставці були представлені роботи студентів та викладачів нашої кафедри.

Також викладачі й студенти працювали в колективі під час виконання об'ємних кованих скульптур до “Свята ковалів”. Щоразу фестиваль об'єднує ковалів практично з усіх областей України та різних країн світу, даючи їм можливість поспілкуватися, обмінятися ідеями та досвідом, а також попрацювати над спільними композиціями. Щороку організатори планують нову просторову композицію, під час фестивалю вона доповнюється елементами, виготовленими учасниками, а згодом встановлюється по вулицях, парках, скверах міста. Кожна така спільна роботи має своє символічне значення, розповідає свою історію та обгортається міфами, легендами, що так імпонують туристам та гостям міста.

За час проведення фестивалів, ковалі виготовили спільні декоративні композиції, які згодом були встановлені в екстер'єрі м. Івано-Франківськ: “Весна”, “Букет майстрів”, “Великоднє сонечко”, “Дерево щастя”, “Фотографічна рамка”, “Карусель”, “Арка партнерських міст”, “Єднання”, “Арка мрій”, при виконанні яких були задіяні студенти кафедри.

- “Великоднє сонечко” 2008 р. – студентами кафедри виконаний один із дванадцяти променів під назвою “Парад планет”. Ідея променя Романа Круцика (студента 3 курсу), саме це астрономічне явище, відбулося в той рік. На даний час ця скульптура знаходиться на вул. Валовій.

- “В рамках ковальських традицій” із залізним фотоапаратом 2010 р. – це об'ємно-просторова скульптура, яка являє собою зібрання тих виробів, які були викувані минулого року, тобто 2009 року. Колективна робота студентів та викладачів над “Гербом ковалів”, який є одним з елементів цієї рами. На даний час ця скульптура знаходиться в сквері позаду Медичного університету.

- “Круговерть ковальських міст” 2010 р. – у цій композиції нашими студентами і викладачами була виготовлена одна частина перил каруселі. Знаходиться вона у скверику навпроти лазні на вул. Низовій.

Під час “Свята ковалів” проводився “Загальноміський конкурс молодих ковалів”, учасниками якого були студенти кафедри. Захід передбачав проведення трьох тематичних конкурсів для молодих умільців ковальської справи. Конкурси проводились на території навчальних закладів, що володіють відповідними майстернями. До участі запрошувались також ковалі-початківці.

У 2016 році під час проведення фестивалю “Свято ковалів” студенти групи ДПМ узяли участь у цьому конкурсі. Вони зайняли призові місця та були відзначені грошовими винагородами та дипломами учасників завершального етапу відповідно до зайнятого місця.

В лютому 2018 року студенти кафедри взяли участь у конкурсі з виготовлення скульптури коня – для музею (100 коней), який знаходиться біля одного з найвищих у світі каштанових дерев, розташований у парку “Етна” в муніципалітеті Сант-Альфіо, Сицилія. Каштан і музей знаходяться під опікою ЮНЕСКО.

Після завершення цього конкурсу студенти отримують авторські сертифікати міжнародного рівня.

Також неодноразово студенти з викладачами брали участь у міжнародному фестивалі “Залізний лев” (м. Львів).

Щодо ювелірного мистецтва, то студенти є постійними учасниками фестивалю “Весняні акорди” м. Івано-Франківськ.

Участь у таких заходах, фестивалях, виставках мотивує студентів до подальшого навчання та розвитку професійних навичок. Вони усвідомлюють, що така професія цікава і має попит. Молодь під час конкурсів активно спілкувалась з журналістами, розповідаючи про свої вміння, тим самим зацікавлюючи молодше покоління до вивчення ковальського ремесла та ювелірного мистецтва.

Отож можна стверджувати, що такі фестивалі й конкурси рекламують професію коваля та ювеліра, стимулюють молодь обирати їх як фахові.

Вищезазвані конкурси вселяють упевненість, що ковальство та ювелірство не зникає, а розвивається і є важливим видом сучасного мистецтва.

1. Музей коштовностей України. Київ: Мистецтво, 2004. 463 с.
2. Періодика міжнародного журналу з популяризації ковальського мистецтва “Ковальська майстерня”. Дата оновлення: 15.01.2017. URL: <http://www.kovalmayster.com.ua> (дата звернення: 08.02.2017).
3. Рукотвори. Народне мистецтво online. Дата оновлення: 22.01.2017. URL: <http://www.rukotvory.com.ua> (дата звернення: 10.02.2017).
4. Шмагало Р. Т. Енциклопедія художнього металу: у 3 т. Т. 2: Художній метал України ХХ – поч. ХХІ ст. Львів: Апріорі, 2015. 276 с.

РІЗНОВЕКТОРНА ДІЯЛЬНІСТЬ ВАСИЛЯ СТЕФАНЮКА: КОМПОЗИТОРСЬКИЙ, ПЕДАГОГІЧНИЙ ТА ВИКОНАВСЬКИЙ АСПЕКТИ

Михащук Софія,
І курс ОР “магістр”, Навчально-науковий інститут мистецтв.
Науковий керівник – Серганюк Л.І.,
кандидат мистецтвознавства, професор.

Попри значний доробок учених, у вітчизняному мистецтвознавстві помітно бракує досліджень, присвячених висвітленню особливостей становлення і розвитку музичного краєзнавства та творчих митців, які потужно працюють над цим видом мистецтва і на рідній землі, і за кордоном. Особливо цікавим є живий матеріал, який творять окремі особистості, зокрема, талановитий музикант, педагог та композитор Василь Стефанюк, який зараз продовжує свою діяльність на польській землі.

Метою даної розвідки є вивчення життєвого і творчого шляху Василя Стефанюка, аналіз його виконавської, композиторської та педагогічної манер, репертуару народно-інструментальних та хорових колективів, очолюваних митцем; розкриття концертно-популяризаторської, організаційної, виконавської, композиторської та педагогічної діяльності В. Стефанюка на теренах Польщі.

Василь Стефанюк – талановитий музикант, педагог, композитор, володіє грою на різних народних інструментах, надзвичайно закоханий у Карпатський край, а ще філософ та мандрівник. Народився музикант 7 квітня 1953 року в селі Раківчик, що на Коломийщині у сільській багатодітній сім’ї. Тут пройшло його дитинство, яке було наповнене різноманітними цікавими

історіями в оточенні друзів і наставників, які допомогли формувати світогляд, пізнавати світ. Музика, яка лунала на весіллях, хрестинах, забавах, його притягувала і цікавила. Василь пішов навчатись у Коломийську музичну школу в клас Бортейчука Юрія Дмитровича. А коли настав час замислюватись про подальше навчання, вступив до Івано-Франківського педагогічного інституту на музично-педагогічний факультет до класу скрипки викладачки Білецької Х.М., а згодом, до професора Криха Юрія Дмитровича. Тут формується його світогляд, росте професійний рівень гри. За державним направленням поїхав і розпочав педагогічну діяльність.

Так, у 1981 році з ініціативи талановитого митця Василя Стефанюка, що зумів організувати дружний колектив музикантів-однотумців, був створений оркестр народних інструментів “Візерунок”. Уже в 1985 року оркестр стає лауреатом Всесоюзного огляду самодіяльної творчості та Другого всесоюзного фестивалю, а ще через два роки Міністерство культури України присвоює йому звання “народний самодіяльний”. Географія виступів “Візерунку” охоплює країни Європи: Румунія, Польща, Франція, Німеччина; країни Американського континенту: Канада, США.

Дочка Василя Петровича Анжела Михащук створює дитячий оркестр народних інструментів “Кептарик”, продовжує справу батька у Богородчанах, а він, маючи велике бажання дати таку бажану вищу освіту для трьох дочок, їде працювати у Польщу, продовжувати займатися улюбленою справою – мистецтвом. У своїй рідній країні він залишив дипломи і відзнаки, далеку і близьку родину, друзів і здібну молодь. В Україну мріє повернутись, проте не зараз.

Можливість попрацювати в сусідній державі випала йому випадково. Скрипаль-віртуоз був на гастролях у Польщі з Івано-Франківською групою “Бункер Йо”, заповнюючи паузи між виступами групи майстерною грою на скрипці, наї, акордеоні, сопілці. За короткий час зібрав необхідні для конкурсу документи і матеріали, представив їх у Краківський воєводський уряд праці. А тоді почався відлік виробничого періоду, який тривав два місяці. За цей час він мусив показати, на що здатний сам і чи вмє навчити інших. Та все ж переміг він, українець. Бо справжньому таланту ні національність, ні кордони не можуть стати на заваді. Його оцінили, до того ж, коли побачили, що зумів зробити за такий короткий час. Виступ створеного дитячого колективу, який відбувся в їхнє Різдво, був тим іспитом, який став перепусткою до офіційної легальної праці в гмінному осередку культури. Діти охоче взялися до навчання, зачаровані майстерною грою свого наставника. Музика має магічну силу. Та подвійну її дію має скрипаль Стефанюк. І сопілкар Стефанюк. Й акордеоніст Стефанюк. Саме гру на цих інструментах, якими добре володіє сам, почав передавати і своїм юним польським учням.

І вже перший концерт із дітьми з Єжмановіц відбувся на Різдво 1998 року. Настільки цей виступ був вдалий, що припав до душі і юним обдаруванням, і їхнім батькам, і керівництву, і самому Василю Петровичу, тому в місцевому осередку культури Польщі Василь Стефанюк працює і сьогодні.

1. Графічук В. Буковинка в спогадах моїх / В. Графічук, Л. Вітрова // Дністрові зорі. – 2008. – № 28. – 5 с.
2. Balicka M. Chor Milenium skonczyt 10 lat / M. Balicka // Tygodnik malopolski-chrzanow/olkusz. – 2009. – № 23. – 7 с.
3. Ciryт B. Zespol Sokoly graiuz od 10 lat / B. Ciryт // Polska Gazeta Krakowska. – 2008. – № 21. – 15 с.
4. Koryczan M. Zycie w trasie / M. Koryczan // Senior № 42. – 2011. – 25 с.
5. Mierczynski S. Muzyka Huculszczyzny / S. Mierczynsk. – Warszawa: PWM, 1965. – 199 s.
6. Moszynski K. Kultura ludowa Slowian / K. Moszynski. – Т. 2. – Cz. 2.

СУЧАСНИЙ СТАН ПОЛТАВСЬКОЇ ВИШИВКИ НА ПРИКЛАДІ ТВОРЧОСТІ МАЙСТРІВ РЕШЕТИЛІВКИ

Остапенко Анна,
IV курс, Навчально-науковий інститут мистецтв.
Науковий керівник – Литкан Л.М.,
старший викладач.

Метою даної роботи є вивчення та аналіз процесів, які відбувалися в розвитку художньої вишивки Полтавщини кінця XIX–XX ст., а також дослідження художніх і технологічних особливостей художньої вишивки даного регіону на основі творчості сучасних митців Решетилівки.

Об'єкт дослідження – художня вишивка Полтавщини, її сучасний стан, художні й технологічні особливості.

Предмет дослідження – творчість сучасних майстрів із художньої вишивки Решетилівки, стилістика, орнаментика та колористика творів та їхній індивідуальний внесок.

Вишивка є однією з найважливіших складових національної культури українців. Вона існувала на українських землях ще з найдавніших часів як один із найпоширеніших видів ремесла і народного мистецтва.

У XIX ст. вершин художньої майстерності досягла вишивка Полтавщини. Упродовж століття різні стилістичні типи орнаментального мистецтва зазнавали певних змін, але зберігали при цьому первісну природу. В одязі, передусім жіночих і чоловічих сорочках, вишивальниці розробили безліч варіантів геометризованої вишивки білими нитками домінуючою технікою (гладь, лиштва). Густими дрібненькими стібками білих ручнопрядених ниток застелені у різному спрямуванні пряжі, ламані лінії, зубці, кружальця, ромбики, галузки, пелюсточки. Вони рельєфно виділяються на тканині. Їх образне звучання посилене введенням у вишиті орнаментальні смуги інших технік: стеблового шову, верхоплута, зернового виводу, довбанки, виколювання, вирізування та ін. Чарівності полтавської білої вишивки досягають і гармонійним поєднанням в одному візерунку до 10–15 різних технік виконання, підпорядкованих провідним орнаментальним мотивам. Розроблена чітка система розташування орнаментальних мотивів на поликах, рукавах, подолах, різноманітного їх обрамування. Залежно від змісту мотивів, способів їх окреслення стібками, лиштва отримала назви: клинцева, хмелем, барвінкова, берізка, орішина, порічкова, дубове листя, ламане дерево, виноград, решітка тощо. Масового поширення набули такі мотиви, як “ламане дерево”, гілка, осьмирішки, гребінці, овесик, ключі, “глаголі” [1, с.144].

1. На Полтавщині і Сумщині популярною була також тамбурна вишивка “в петлю”, застосовувалась і вишивка гачком. Рушники й хустки вишивали технікою вільного малюнку, що отримала назву техніки полтавського рушникового шва. Набула поширення тут і гладь, вишита шовком, срібною і золотою нитками (сухозліткою) [3, с.142].

Загалом сорочки Полтавщини вишивали білими, рідше – червоними та чорними нитками, а також використовували безліч відтінків сірого, блакитного, охристого, коричневого та зеленкуватого кольорів. Їх фарбували природними барвниками: дубовою, вільховою корою, ягодами бузини, шовковиці тощо.

З початку XX ст. у полтавській вишивці набуває поширення контрастне поєднання червоного й чорного кольорів за рахунок зменшення вишивок білим по білому. З 60-х років знову відроджуються народні традиції білої вишивки, але з додаванням сірої, сірувато-жовтої, сірувато-блакитної або зеленкуватої ниток. Часто застосовується кольорове тло блакитного, вохристого, піщаного, сірого кольорів [3, с.142].

Наприкінці XIX століття Решетилівка офіційно стала одним із центрів-осередків народного ткацтва, килимарства та вишивання в Україні. У 1905 році губернатор і земство заснували артіль з вишивання та гобеленства – Решетилівській ткацькій навчально-показовий пункт. У 20-х роках артіль приносить місту світову славу. Килими та унікальна вишивка решетилівських майстринь у 1923–1925 роках були представлені на виставках українського мистецтва в Мюнхені, Парижі, Марселі, Брюсселі. Тоді чисельність робітників артілі складала більш ніж дві з половиною тисячі осіб. На її базі пізніше створили фабрику художніх виробів. Витвори решетилівських майстрів зробили відомим Решетилівський край у всьому світі.

У 2005 році знаменита фабрика імені Клари Цеткін, яка стала промисловим втіленням народної творчості, мала б святкувати 100-річчя. До ювілею підприємство не дожило якихось півроку. Як розповідає головний художник Решетилівської фабрики імені Клари Цеткін 1985–2000 років Петро Шевчук, до 2000 року на фабриці працювало понад 500 працівників. Та цінність підприємства – навіть не у робочих місцях. Це було єдине підприємство в Україні, яке культивувало і розвивало традиції відомої на увесь світ решетилівської вишивки і гобелену. Після закриття фабрики майстри зайнялись кустарним промислом, почали додавати до традиційних етностилів виконання свої візерунки. Тим самим під загрозою сьогодні одна з найдавніших традицій вишивки.

Та все ж з 1995 р. один раз на рік центр культури України переміщається у Решетилівку на етнофестиваль “Решетилівська весна”, візитною картою якого є рушники та вишиванки. Крім того, у цьому місті створені всі стартові умови для майстрів-початківців, принаймні освітні. Діє художній ліцей, дитячо-юнацька школа, де вивчають і вишивку, і гобелен, і розпис-батик, є гуртки образотворчого мистецтва для дітей.

Сьогодні у Решетилівці існує приблизно десять приватних майстерень. Переважно це сімейний бізнес, який приносить більш-менш пристойні статки.

Хотілося б відзначити сучасний стан полтавської вишивки на прикладі творчості таких майстринь з Решетилівки, як: Вакуленко Надія Вікторівна та Іпатій Ніна Іванівна.

Надія Вакуленко – член Національної спілки майстрів народного мистецтва, заслужений майстер народної творчості України, лауреат обласної премії ім. П. Артеменка, районної – “Решетилівські дивоцвіти – 2015”, а також учасниця закордонних (Угорщина), всеукраїнських виставок, конкурсів, фестивалів (Корея, відзначена сертифікатом “Світовий майстер”) та ярмарків народного мистецтва. Надія Вікторівна Вакуленко народилася в 1962 році на Хмельниччині. Закінчила Решетилівське художнє професійне училище, відділ ручної та машинної вишивки, Вижницьке училище прикладного мистецтва (Чернігівська область, 1985), за фахом художник, майстер по вишивці, Полтавський національний педагогічний університет ім. В.О. Короленка (2001) за спеціальністю вчитель трудового навчання. Працює майстром виробничого навчання (ручна вишивка) у Решетилівському художньому професійному ліцеї. Оздоблює вишивкою моделі жіночого, чоловічого та дитячого одягу. Створює композиції для українських традиційних рушників, сорочок, серветок, скатертин, використовуючи народні техніки орнаментування, зокрема вирізування, рахункову гладь, мережки, зерновий вивід, “солов”їні вічка”, хрестик. Вироби майстринь-вишивальниць зберігаються в Києві – у Національному музеї народної архітектури та побуту України (с. Пирогово), Національному музеї народного декоративного мистецтва, Решетилівському музеї художнього професійного ліцею, в приватних колекціях (Австралія, Канада, США, Франція) [2].

Серед робіт – купони жін. (1985), дит. (1988) та чол. (1989) сорочок; рушники – “Український” (1990), “Дивоцвіт”; скатертина “Святкова”; жін. блуза “Ніжність”; сукня “Юлія”; сорочка “Гетьманська” тощо.

Іпатій Ніна Іванівна народилася в с. Артемівка, Чутівського району Полтавської області. Закінчила Решетилівське профтехучилище № 28, Вижницьке училище прикладного мистецтва (відділ ручної та машинної вишивки). Працювала художником ручної вишивки на фабриці художніх виробів ім. К. Цеткін та викладачем профтехучилища № 28. У 2000 році відкрила приватне підприємство “народна вишиванка ІНІЙ”.

Ніна Іпатій – член Національної спілки майстрів народного мистецтва України, Заслужений майстер народної творчості України, володар бронзової медалі “Кращий вітчизняний товар року” (2005 р.). вона учасниця міжнародних (австралія, Канада, США), всеукраїнських, всесоюзних виставок, фестивалів та ярмарків народного мистецтва.

Майстер-художник ручної вишивки. Ніна Іванівна своєю творчістю продовжує народні традиції українського мистецтва, прагне поєднати минуле і сучасне – що являється найбільшою цінністю древнього мистецтва. З перших років її творчості були створені твори, які і на сьогоднішній час не втрачають художньої цінності. Її роботи: сорочка чоловіча “Кохання”, туніка жіноча “Виноград”.

Також, слід згадати митців цієї галузі: Коляку Раїсу Іванівну, Литвиненко Альбіну Іванівну, Кісь Аллу Володимирівну та Москівець Тетяну Олександрівну.

Отже, слід зазначити, що сьогодні основними носіями і центром збереження сучасної вишивки “білим по білому” є майстри та викладачі Решетилівського художнього професійного ліцею, вишивальниці приватної майстерні художніх промислів “Соломія”, викладачі та учителі Решетилівської дитячої школи мистецтв, Решетилівської гімназії імені І.Л. Олійника та творчі родини.

1. Антонович Є. А., Захарчук-Чугай Р. В., Станкевич М. Є. Декоративно-прикладне мистецтво. – Львів: Світ, 1992. – 271 с.: іл.
2. Вакуленко Надія Вікторівна / Енциклопедія сучасної України: у 30 т. / редкол. І. М. Дзюба [та ін.]; НАН України, НТШ, Координаційне бюро енциклопедії сучасної України НАН України. – К., 2003–2016. – ISBN 944-02-3354-X.
3. Декоративно-ужиткове мистецтво: Словник: у 2 т. Львів – Афіша, 2000. Т. 2. – 399 с.
4. Захарчук-Чугай Р. В. Українське народне декоративне мистецтво: навч. посіб. / Р. В. Захарчук-Чугай, Є. А. Антонович. – К.: Знання, 2012. – 342 с.: іл.
5. Кара-Васильєва Т., Чегусова З. Декоративне мистецтво України ХХ століття. У пошуках “великого стилю” / Кара-Васильєва Т., Чегусова З. – К., Либідь, 2005. – 280 с.: іл.

ЄФРОСИНІЯ ЗАРНИЦЬКА – ВИХОВАНКА УКРАЇНСЬКОЇ АКТОРСЬКОЇ ШКОЛИ МАРКА КРОПИВНИЦЬКОГО

Патрило Анна,
II курс, Навчально-науковий інститут мистецтв.
Науковий керівник – Кукуруза Н.В.,
кандидат мистецтвознавства, доцент.

Серед постатей жінок-актрис епохи Театру корифеїв передовсім ми згадуємо велику актрису Марію Заньковецьку. Та серед третього покоління трупи Марка Кропивницького слід виокремити ще одну постать. Це Єфросинія Зарницька (1867–1936), молодша від прими Театру корифеїв на тринадцять років, яку за талантом і багажем зіграних провідних ролей так само можемо зарахувати до українських театральних зірок кінця ХІХ – початку ХХ ст. Та її ім'я в історії українського театру займає досить скромну нішу, адже за життя вона так і не здобула належного визнання і пошанування.

За листами, що зберігаються у фондах Музею театрального, музичного та кіномистецтва України, можемо відтворити її світосприймання, відчуті внутрішній світ актриси, простежити етапи опанування нею акторської професії, успіх на сцені, географію гастролей у різних театральних трупах. Життю і творчості Зарницької присвячена праця мистецтвознавця Тетяни Кінзерської “Єфросинія Зарницька: життєвий шлях та світоглядно-естетичні погляди”.

Народилася Зарницька 1867 року в м. Одесі у родині тютюнового неогоціанта, грека за походженням, Філіпа Азгуріді. На духовне формування майбутньої актриси вплинула мати сестра Михайловська. Ще з ранніх років майбутня актриса брала участь у хорі та виступала в аматорських виставах.

Під час перегляду однієї з таких вистав аматорського гуртка “Новоукраїнки”, улітку 1888 року Єфросинію запримітив Марко Кропивницький, який шукав талановиту молодь для своєї нової трупи. Юна аматорка вразила митця своїм голосом, грою, вмінням триматися на сцені. Він запропонував їй роботу у своїй трупі, пророкуючи в найближчому майбутньому стати зіркою української сцени.

З 1889 року Єфросинія Азгуріді почала свій сценічний шлях у новосформованій трупі М. Кропивницького в Катеринославі під псевдонімом “Зарницька”, запропонованим видатним режисером. Турботою і батьківською теплотою було пройняте ставлення до неї Кропивницького. Якось надвечір, дивлячись у вікно поїзда, яким їхала щойно сформована трупа, Є. Зарницька замилувалася яскравими спалахами зірниць. “Нарікаю тебе Зарницькою”, – сказав, посміхаючись, М. Кропивницький [1].

Творче зростання Є. Зарницької відбувалося в атмосфері задрощів і кар’єризму, що почасти панувало в неоднорідному акторському середовищі. Та з боку Кропивницького вона

відчувала довіру до себе, розуміння, підтримку і захист. Різноманітний репертуар актриси сприяв її зростанню як акторки жанрової гнучкості, готової до будь-яких сценічних викликів. Уже наприкінці 1891 р. М. Кропивницький називає Єфросинію Зарницьку *мисткинею*.

З вересня 1893 по вересень 1894 рр. Зарницька була провідною актрисою трупи Григорія Деркача, і своєю грою підкорила парижан під час гастролей трупи наприкінці 1893 – початку 1894 рр. у Франції. Знаменитий французький критик Ф. Сарсе назвав голос актриси чистим, як кришталь [2].

В контексті дослідження порівняймо ставлення Заньковецької і Зарницької до вибору сценічного репертуару.

У прагненні подолати новий матеріал молоду Зарницьку охоплював творчий азарт. “Я вирішила тепер братись за все, що потрапить під руку”, – писала вона [3]. Коли прихильник таланту Зарницької М. Старицький запропонував їй зіграти роль Сафо в однойменній п’єсі Л. Старицької-Черняхівської, її зацікавила ця пропозиція. “Вони просили Заньковецьку, але вона навідріз відмовилась – а там є складна декламація під музику, спів з лютнею та ще давній класичний костюм і всі фіглі-міглі! Звичайно, подолати я постараюсь цю історію” [4]. Натомість М. Заньковецька не любила віршованих п’єс і ролей сильних жінок у героїчних виставах.

Зарницьку таки порівнюють із М. Заньковецькою. “Багато хто бачить в мені майбутню другу Заньковецьку [5]”, – напише актриса в одному з листів до матері. Таке порівняння аж ніяк не пов’язане з наслідуванням акторської манери великої актриси, ймовірно мова йде про яскравість таланту Зарницької. Маючи чудові вокальні дані (меццо-сопрано) і будучи актрисою поза амплуа, Зарницька заслуговує на те, щоб її ім’я поставити в ряд з іменами знаменитих актрис тієї епохи.

Є. Зарницька – актриса, що набувала акторського досвіду завдяки практичній школі режисури і акторської майстерності М. Кропивницького і М. Старицького. З однаковим успіхом вона грала різноманітні ролі музичного й драматичного репертуару. Разом із М. Заньковецькою вони виховані на єдиних мистецьких засадах, проте кожна з них мала своє творче обличчя.

За сорок років сценічної діяльності Є. Зарницька об’їздила 122 міста, зігравши понад 220 ролей українського і російського репертуару.

Техніка акторської гри, відмінні вокальні дані, відкритість до репертуару й експерименту свідчать про сценічну універсальність Є. Зарницької. Якщо б її доля склалася інакше, то вона цілком могла бути в числі тих актрис, які творили Нову історію українського театру ХХ сторіччя поруч з реформатором української сцени Лесем Курбасом.

1. Лист Є. П. Зарницької до М. Л. Кропивницького від 24 серпня 1888 р. Катеринівка. – Музей театрального, музичного та кіномистецтва України. – Інв. № 1521 с.; О. Суслов у спогадах про М. Кропивницького пише про запрошення ним Є. Азгуріди до своєї трупи влітку 1888 р. Див.: Суслов О. З. Образ учителя // Спогади про Марка Кропивницького. – К., 1990. – С. 90.
2. Кінзерська Т. Хохли у Парижі / Тетяна Кінзерська // Український театр. – К., 1994. – № 1. – С. 24–26.
3. Лист Є. П. Зарницької до матері, К. Ф. Азгуріди, від 17 серпня 1891 р. Сімферополь. – Музей театрального, музичного та кіномистецтва України. – Інв. № 1548 с.
4. Лист Є. П. Зарницької до матері, К. Ф. Азгуріди, від 17 серпня 1891 р. Сімферополь. – Музей театрального, музичного та кіномистецтва України. – Інв. № 1548 с.
5. Лист Є. П. Зарницької до матері, К. Ф. Азгуріди, від 6 лютого 1891 р. Ростов-на-Дону. – Музей театрального, музичного та кіномистецтва України. – Інв. № 1552 с.

ЖАНР КОНЦЕРТУ ДЛЯ АЛЬТА З ОРКЕСТРОМ У ЗАХІДНОЄВРОПЕЙСЬКОМУ МИСТЕЦЬКОМУ ПРОСТОРИ ПЕРШОЇ ПОЛОВИНИ ХХ СТОЛІТТЯ

Пилюк Оксана,

І курс ОР “магістр”, Навчально-науковий інститут мистецтв.

Науковий керівник – Романюк Л.Б.,
кандидат мистецтвознавства, доцент.

У першій половині ХХ ст. розпочинається новий етап розбудови системи інструментальних жанрів та їх диференціації на безліч різновидів. Максимальна концептуальна та стильова розкутість сучасного композиторського мислення того часу концентрується на концерті для солюючого інструмента з оркестром. Однією з основних естетико-стильових передумов кристалізації нового типу концертності стали антиромантичні тенденції “чистого” інструменталізму та послідовними пошуками нових форм самоутвердження виконавця-соліста. Водночас слід відзначити вагомість т. зв. “камерного руху” початку ХХ століття, який здійснив вплив на домінування переважно барокових моделей концертного жанру, з притаманними йому характерними рисами, такими як: циклічна структура, терасоподібна динаміка, використання одного або групи солістів тощо [1]. Біля джерел цього процесу стояв Пауль Гіндеміт, чий Альтовий концерт “Schwanendreher” відроджує традицію Concerto grosso. Крім того, це яскравий приклад тонкої, майстерної обробки народної пісні з оригінальною, часом складною для сприйняття стилістикою.

Незважаючи на іронічне ставлення Гіндеміта до програмності, композитор пропонує такий програмний сюжет: “У веселому товаристві з’являється мандрівний музикант, котрий виконує пісні, що знайшов у далеких краях. Це пісні сумні або жартівливі, що неодмінно завершуються танцювальною феєрією. З великою вигадкою та майстерністю, вільно імпровізуючи і фантазуючи, автор насолоджується музикою”. Ця середньовічна картина лягла в основу задуму та емоційно-настроєвої атмосфери концерту. Альтовий концерт – яскраво оригінальна партитура з-поміж концертної спадщини композитора. Відомо, що першим виконавцем сольної партії був сам Гіндеміт, який грав цей твір у супроводі оркестру близько трьох десятків разів як у Старому, так і у Новому світі. Музика овіяна поезією народного мистецтва – чарівного і водночас земного; живе, діяльне начало, втілене за допомогою принципів інструментального концертнування, органічно поєднується з особливостями фольклорної стилістики. Картинна театралізація процесу музикування, що містить численні імпровізаційні знахідки, вигідно вирізняє цей твір серед альтового репертуару минулого століття. Лейтмотив мандрівного музиканта у партії солюючого альту проходить через усі три частини циклу: в першій він вражає спонтанною імпровізаційністю (початок концерту); у другій – “незграбно”, стилізованим пританцюванням; у третій – віртуозно “хизується” своїм інструментом та весело святкує з усіма. Театралізовані образи втілюються Гіндемітом через типову для його інструментального мислення т. зв. концертну форму. В її основі – спорідненість трьох тем, котрі є представниками найважливіших і найхарактерніших для стилю композитора жанрових моделей: імпровізаційної, пісенної та концертної [2].

На прикладі розглянутого Альтового концерту “Schwanendreher” бачимо нову техніку сольного та групового музикування, котра передбачає підкреслену індивідуалізацію інструментальних голосів, камернізацію оркестрових складів. Відтак типовим стає оркестрова модель, яку можна уподібнити до “ансамблю солістів”.

Зовсім по-іншому інтерпретується камерність в урбаністичних концертах-“хвилинках” одного з очільників французької “Шестірки” Даріуса Мійо. Його Концерт № 1 для альту з оркестром присвячений П. Гіндеміту. Цих двох метрів європейської інструментальної традиції об’єднували не лише творчі контакти, але й особиста дружба. Обидва були концертуючими виконавцями на струнних інструментах однак, вони йшли різними “стилістичними” шляхами при komponуванні творів для струнних інструментів великої форми.

Якщо у Гіндеміта – це масштабні композиції із симфонічним рівнем розгортання музичного матеріалу, то у Мійо – це досить лаконічні, компактні твори, побудовані за принципом сьютної координації частин. Д. Мійо підійшов до трактування концертного жанру досить своєрідно. Він відступає від непарної кількості частин та драматургічних принципів великої цик-

лічної форми. Композитор “спрощує” і жанр, і образність, і конструктивну логіку цілого. Влучно обираючи жанрово-побутові, фольклорні прообрази для усіх частин, Мійо надає перевагу сюїтній характеристичності. Крайні написані в рухливих темпах і становлять контраст до середніх, “вальсових” за характером частин [3].

Отже, інструментальний альтовий концерт першої половини ХХ ст. поступово перетворюється в універсальний естетичний феномен, здатний поєднати масштабність задумів та яскраву індивідуалізацію виразової палітри, остаточно утверджує альт як повноцінний самостійний сольний інструмент. Пропонований короткий аналіз двох яскраво контрастних між собою концертів для альту з оркестром Пауля Гіндеміта та Даріуса Мійо – переконливе свідчення про процес оновлення жанру інструментального концерту в музичній культурі Західної Європи першої половини ХХ ст.

1. Арановский М. Структура музыкального жанра и современная ситуация в музыке / М. Арановский // Музыкальный современник: Сборник статей. – Вып. 6. – М.: Сов. композитор, 1987. – С. 5–44.
2. Левая Т., Леонтьева Т. Пауль Хиндемит / Т. Левая, Т. Леонтьева. – М.: Музыка, 1974. – 448 с.
3. Szigetj on the Violin. – Cassell. London, 1969.

ВИКОНАВСЬКІ ПРОБЛЕМИ У ФОРТЕПІАННИХ ТВОРАХ ВАСИЛЯ БАРВІНСЬКОГО

Прийдун Юлія,
I курс ОР “магістр”, Навчально-науковий інститут мистецтв.
Науковий керівник – Новосядла І.С.,
кандидат мистецтвознавства, доцент.

Проблема виконання української фортепіанної музики сьогодні особливо актуальна. Численні професійні піаністи – вихованці українських музичних академій, працюючи в різних країнах, щоразу частіше переконуються: в умовах гострої фахової конкуренції саме виконання маловідомої української музики допомагає їм завоювати увагу слухачів. Тож звертаються до композицій авторів, чия творчість тривалий час через ідеологічні причини залишалась “terra incognita”.

Серед митців, багата спадщина котрих сьогодні репрезентується в мистецькому обігу, постать Василя Барвінського. Творчий доробок митця налічує чималу кількість фортепіанних опусів різних жанрів: збірки “Наше сонечко грає на фортепіано” для маленьких піаністів, “Шість мініатюр на українські народні теми”, “Мініатюри на теми лемківських пісень”, “Українські народні пісні зі словесним текстом”, “Колядки та щедрівки”, цикли “Прелюдії” і “Любов”, “Українська сюїта”, фортепіанний концерт. Кожний з творів гідно поповнює скарбницю української музики.

Всі твори В. Барвінського вирізняються яскраво вираженими національними рисами. Композитор не уявляв собі професійної музики без фольклорних джерел, але частіше звертався до індивідуального переосмислення і узагальнення фольклорного матеріалу. Митець прагнув органічно поєднати власний індивідуальний стиль з народно-пісенними джерелами. Ця опора на фольклорну основу не входить у протиріччя з фактурними моделями, виробленими імпресіонізмом та неоромантизмом, а, органічно поєднуючись, сприяє виробленню індивідуального стилю В. Барвінського.

Фортепіанні твори В. Барвінського охоплюють різні етапи підготовки піаніста – від початківця до професійного, концертуючого виконавця. Роботу над композиціями можна сміливо назвати “gradus ad ragnasum”, адже, долаючи виконавські труднощі на кожному етапі, підіймаєшся на нову сходинку піаністичної майстерності.

Стиль Барвінського ставить перед виконавцем ряд завдань, а саме: широкі і випуклі мелодійні фразування, неспішне і детальне розгортання музичної фрази, розкриття деталей фактурної багатоплановості, окремих співзвуч, підкреслення цікавих гармонічних зворотів, підголосків. Все це підпорядковано цілісності звучання і розгортанню музичної думки [1].

Найхарактерніші виконавські труднощі такі:

- **мелодійне інтонування:** вміння докладно і випукло розкрити тематичну ритмо-інтонацію і виразно показати розгортання дещо примхливої та розгалуженої мелодійної фрази, не поспішаючи і не “проскакуючи” повз важливі моменти;

- **гармонія:** треба почути і підкреслити красу окремих співзвуч та їхніх звставлень, а водночас показати найважливіші логічні моменти у непрямому гармонічному розвитку;

- **фактура:** зрозуміти, що в ній головне, а що – другорядне, не спростивши багатоплавної; вималювати красу гнучких, виразистих фігураційних орнаментів;

- **форма** становить найбільші труднощі – їхнє вирішення значною мірою залежить від вдалого розв’язання попередніх завдань. Важливо розкрити красу примхливих поворотів і численних розширень у імпровізаційній течії, а водночас знайти спосіб забезпечення її цілісності [2].

Пріоритетною вимогою у виконанні творів В. Барвінського (це підтверджує більшість його вихованців) є створення художнього образу, прояснення змісту, характеру і стилю у творі.

В. Барвінський уміло поєднував композиторську творчість з концертною і педагогічною діяльністю. Педагогічні принципи митця багато в чому збігаються з методикою фортепіанного навчання Кароля Мікулі та Вілема Курца (у останнього композитор навчався), особливо у поглядах на розвиток виконавської техніки: виховання відчуття вільної руки і тіла, розвиток міцних заокруглених пальців і постійна увага до гнучкості та еластичності зап’ястка [3].

Педагогічні рекомендації В. Барвінського, записані ним у нотатках і збережені його учнями, дають змогу зробити певні висновки щодо виконавських вимог [4].

1. Кашкадамова Н. Василь Барвінський як фортепіанний педагог: методична розробка для студентів фортепіанного факультету консерваторії. Львів, 1991. С. 6–7.
2. Кашкадамова Н. Про інтерпретацію фортепіанних творів В. Барвінського // Фортепіанне мистецтво у Львові. Тернопіль, 2001. С. 96–97.
4. Максимов О. Втілення педагогічних принципів В. Барвінського в роботі над фортепіанним твором // Василь Барвінський у дослідженнях та матеріалах; за ред. В. Грабовського. Дрогобич: Посвіт, 2008. С. 79–93.
5. Садова Л. Аспекти фортепіанної педагогіки В. Барвінського // Василь Барвінський у дослідженнях та матеріалах; за ред. В. Грабовського. Дрогобич: Посвіт, 2008. С. 94–108.

ФОТОГРАФІКА У ТВОРЧОСТІ ЯРЕМИ ПРОЦІВА

Савинець Яна,

II курс, Навчально-науковий інститут мистецтв.

Науковий керівник – Бабій Н.П.,

кандидат мистецтвознавства, доцент.

Метою даної роботи є аналіз та детальне вивчення фотографіки у мистецтві на основі творчості фотохудожника Яреми Проціва як сучасного творця фотографічних робіт.

Об’єкт дослідження – фотографіка як різновид графічного мистецтва, його значення, особливості і прояв у мистецтві.

Предмет дослідження – творчість Яреми Проціва, прояв ознак фотографіки у його роботах, стилістика, жанри.

Фотографіка – різновид графічного мистецтва, в якому поряд із традиційними засобами використовуються технічні засоби фотографії, фотомонтажу [1, с.258]. Спочатку фотографія розвивалася, використовуючи традиційні жанри, що склалися в історії живопису: портрет, натюрморт, пейзаж, інтер’єр. Фотографи використовували “картинний” метод: ефектне бічне освітлення, грим, декорації, бутафорські предмети. Пізніше, на початку ХХ ст., з розвитком технологій і появою нових стилів, фотографія почала розвиватися ширше, як мистецтво. З’явилися документальна фотографія, експериментальна (художня), рекламний фотомонтаж, фотографіка, як компонент оформлення книги і засіб поліграфічного мистецтва, різновид графічного дизайну і, нарешті, як вид авангардного мистецтва. Фотографіка – термін, який постійно піддається змінам і доповненням. Його майбутнє визначається в майстернях художників, дизайнерів, фотографів, воно твориться тут і зараз. Фотографіка має свій прояв в образотворчому мистецтві, проте в середовищі фотографів і дизайнерів цьому терміну надається більш широкий сенс. Тут склалось

уявлення про фотографіку як про суму всіх спеціальних технік опрацювання фотоматеріалу. Будь-яке фото, надруковане нестандартним способом чи опрацьоване за допомогою сучасних комп'ютерних технологій, належить до розряду фотографіки. Тобто фотографіка є похідною від фотографії.

Ярема Проців неодноразово відзначився як видатний фотограф. Його роботи – це поєднання фотографії та мистецтва. Ярема Проців є членом Національної Спілки фотохудожників України, Міжнародної федерації фотомистецтва AFIAP. Учасник виставок в Україні, Росії та міжнародних фотосалонів в Австралії, Австрії, Англії, Аргентині, Бельгії, Болгарії, Бразилії, Гонконгу, Голландії, Данії, Іспанії, Італії, Канаді, Німеччині, Франції, Сінгапурі, Туреччині, Японії [2]. Варто зазначити, що багато робіт Проціва відносяться до фотографіки. У своїх роботах він великого значення надає деталям, тим самим створюючи особливий зміст кожного фото. Один із найвдаліших проєктів Яреми Проціва і яскравий приклад прояву фотографіки у його творчості – серія портретів у стилі Пікассо. В цих роботах фотохудожник інтерпретував деякі з робіт Пікассо. Особливість серії фотографій у тому, що візуально може здаватися, що на фото зображені різні люди. Проте модель для усіх робіт одна – Тетяна Павлик. Це є результатом роботи з фотографіями у графічних редакторах. Автор майстерно використав можливості сучасних комп'ютерних технологій для створення індивідуального настрою і сенсу кожної роботи. Ще одним проявом фотографіки у творчості Яреми Проціва є серія фотографій “Фотоживопис”. Роботи із цієї серії зображують коломийські краєвиди. Можливості сучасної фотографії дозволяють зробити фото схожими до художніх полотен. Особливість цих фото – це полотно, на якому вони надруковані. Воно створює враження картин, написаних олійними фарбами.

Отже, на мою думку, творчість Яреми Проціва – чудовий приклад того, якою може і повинна бути сучасна фотографіка. Сьогодні графічні редактори відкривають нам широкі можливості при роботі з фотографією, проте завжди варто пам'ятати, що будь-які маніпуляції з фото повинні бути обґрунтовані стилістикою, темою чи метою.

1. Ерошкин В. Ф. Фотографика в контексте современной визуальной культуры / В. Ф. Ерошкин // Омский научный вестник, 2014. – № 2. – С. 258–260.
2. Ярема Проців [Електронний ресурс]. – Режим доступу: <http://kolomyya.org/cultpub/protsiv.htm>.

ОСОБЛИВОСТІ СТИЛІВ КЛАСИЧНОГО БЕЛЬКАНТО В МУЗИЧНІЙ ЕСТЕТИЦІ РІЗНИХ ЕПОХ

Санкович Марія,
І курс ОР “магістр”, Навчально-науковий інститут мистецтв.
Науковий керівник – Стасько Г.Є.,
кандидат педагогічних наук, доцент.

Історія європейського вокального виконавства – це історія становлення драматичного стилю співаків у відповідності до музичної естетики різних епох. Зміна естетичних поглядів і їх розвиток були пов'язані не тільки з кризою оперного репертуару (зокрема, старих оперних жанрів та зародженням нових), еволюцією стилів вокального виконавства, але й із змінами в найменш активній галузі мистецтва – теорії вокальної педагогіки. На основі вчення про співацький голос епохи класичного бельканто, культивованого у стилі співаків-кастратів, формувалась і теорія вокального виконавства співаків загалом.

Виникнення і розвиток притаманного європейській культурі жанру музичної драми, в рамках якого здійснювалося становлення драматичного стилю співу, так чи інакше пов'язані з музичною естетикою романтизму. Тому, наприклад, оперна класифікація співочих голосів ХІХ ст. є класифікацією романтичних типів голосів на відміну від класицистичних типів класичного бельканто ХVІІІ ст.

Прагнення до драматизму у творчості і виконавстві вимагало відповідного виховання співочих голосів. Становлення теорії вокальної педагогіки у зв'язку з розвитком драматичного співу і жанру музичної драми стало можливим завдяки новій техніці т. зв. “пониження рівня реєстрових переходів” та двом відкриттям у вокально-виконавській практиці: “змішаного” типу

голосоутворення (т. зв. міксту) і прийому прикриття звука. Вчення про співочий голос XVIII ст. таким чином вдосконалюється і набуває рис сучасної теорії сольного співу. Дані цього відкриття є фактично захисними механізмами голосового апарату, які дозволили безболісно долати реєстровий перехід у співі, формувати основний співочий реєстр у співаків, т. зв. “вокальну лінію” діапазону голосу і, що дуже важливо, привели до виявлення нових акустичних можливостей голосового апарату людського голосу загалом.

По відношенню до співаків епохи класичного бельканто у співаків епохи романтизму діяльність голосового апарату в співі докорінно змінилася. Якщо в епоху бельканто високий реєстровий перехід (СІ першої – ДО другої октави) примушував виконавців використовувати слабкий підзв’язковий тиск (грудний тип дихання) і мінімальний імпеданс надставної трубки (відкритий характер звукоутворення – т. зв. “білий” звук у грудному реєстрі), то стиль драматичного співу в жанрі музичної драми епохи романтизму вимагав пониження реєстрового переходу (МІ-ФА першої октави) і протилежних дій – низького типу дихання (діафрагмального, грудо-діафрагмального) і т. зв. “опори” (збереження відчуття позиції вдихання в процесі співу) дихання, збільшення імпедансу надставної трубки (імпеданс – опір, який чинять голосові зв’язки потоку повітря), який сприяє підсиленню резонансу збільшених і розширених порожнин рота і гортані – нового акустичного ефекту голосового апарату, широкого використання щільного змикання голосових зв’язок у поєднанні з легкістю відтворення звука.

Теорія сольного співу опинилась в технічних умовах драматичного стилю виконання і жанру музичної драми епохи романтизму. У вокальній педагогіці XIX ст. формуються, таким чином, акустичні методи виховання співаків, в основі яких – фонетика національної мови, своєрідний етнічний менталітет звукоутворення.

З виникненням національних вокально-оперних шкіл проблеми фонетики мови і сольного співу, слова і музики отримують провідну роль як у творчості композиторів, так і у вокальному виконавстві та педагогіці.

Формування вокально-педагогічної теорії відбувалося *кількома етапами*:

1. *Початковий етап* характеризується безпосереднім пристосуванням принципів і прийомів класичного бельканто, застосуванням у виконавстві співаків високого рівня реєстрового переходу, який використовували в силу своїх фізіологічних особливостей співаки-кастрати.

2. *Наступний етап* характеризується зниженням рівня реєстрового переходу, появою змішаного голосоутворення і прийому прикриття звука.

3. *Подальше формування теоретичних засад* пов’язане з розробленням принципів і прийомів сольного співу та на основі відкриттів у галузі співацького звукоутворення.

Процес вивчення реєстрової природи і формування реєстрових мікстів співацького голосу значною мірою визначив новий зміст вокальної педагогіки, виділив галузь знань про закономірності, принципи і прийоми вироблення змішаного типу голосоутворення (відкритого і прикритого звучання голосу) в самостійну науково-практичну дисципліну.

1. Микиша М. В. Практичні основи вокального мистецтва. К.: Музична Україна, 1985. 80 с.
2. Голос людини і вокальна робота з ним: монографія / авт. кол.: Стасько Г., Шуляр О., Сливоцький М. та ін. Івано-Франківськ: Вид-во ПНУ ім. В. Стефаника, 2010. 334 с.
3. Кушка Я. С. Методика навчання співу: посібник з основ вокальної майстерності. Тернопіль: Навчальна книга – Богдан, 2013. 228 с.
4. Гнидь Б. П. Історія вокального мистецтва: підручник. К.: НМАУ, 1997. 320 с.

ТВОРЧИЙ ПОРТРЕТ В. СЕМЕНОВА

Сидорак Володимир,
IV курс, Навчально-науковий інститут мистецтв.
Науковий керівник – Князєв В.Ф.,
кандидат мистецтвознавства, доцент.

Твори Вячеслава Семенова (нар. 1946 р.) – серед найбільш популярних у баяністів-акордеоністів, а також інструменталістів-народників не тільки України, але і Європи, про що свідчать, зокрема, програми учасників Міжнародних конкурсів в Іспанії, Німеччині, Італії, та в інших країнах. Постійно вживаними вони є і як частина педагогічного та концертного репертуару студентів, які навчаються гри на народних інструментах, насамперед баяністів та акордеоністів, у середніх спеціальних та вищих навчальних закладах.

На композиторську творчість В. Семенова має суттєвий вплив його власна виконавська практика. Баянним творам митця притаманні душевна відкритість художнього висловлювання, намагання оновити виконавство оригінальними засобами виразності, багата динамічна та образна палітра.

Композитору вдалося створити власну, своєрідну музичну мову, позбавлену впливу новомодних технологій та надскладних виразів де прослідковується, похідна від народної пісні, емоційна безпосередність та романтичний тип вислову. Властиве композитору драматургічне мислення, вміння створювати захоплюючий сценарій різнохарактерних картин та образів, об'єднаних загальною поетичною ідеєю найбільш яскраво реалізувалось у його циклічних композиціях (сонатах, рапсодіях, сюїтах).

У цих творах імпульсивність емоційної душевності зазвичай змінює протилежне – споглядання та умиротворення. Розмежування цих контрастних площин відображає характерне для композитора зіставлення різних образних сфер і звукових картин. Подібний контрастний характер мислення В. Семенова безпосередньо відображається на організації музичного матеріалу його баянних творів.

Образність композитора спирається на виражальні ресурси романтичної музики, фольклорні та сучасні елементи. Серед них традиційно важливим засобом виступає мелодія, у всьому розмаїтті її характерів – наспівно-елегічних, танцювальних, рухово-моторних, декламаційних, скерцозно-інструментальних тощо. Яскравий, рельєфний мелодизм композитора підкреслює його живе, об'ємне відчуття інтонації.

Оркестровий тип мислення є характерним для митця. Він втілюється шляхом активного й напруженого драматичного розвитку, насиченням музичної тканини контрапунктуючими лініями, голосоведенням яких нагадує оркестрове, застосуванням акордів у широкому розташуванні, тембрально-оркестровій різноманітності.

Баянним творам композитора властива художня доцільність виражальних виконавських засобів, віртуозність та різноманітність їх застосування у відтворенні інтонаційно-образного мистецького задуму і, водночас, зручність для виконавського втілення.

Виконавському почерку музиканта притаманно яскраво виражене романтичне спрямування, висока звукова культура, бездоганна, блискуча техніка та переконлива характерність образних замальовок.

Інтерпретації демонструють розмаїття образно-інтонаційних знахідок в оригінальній музиці для баяна та її самобутню інструментальну специфіку. Своєрідний виконавсько-технічний комплекс виражальних прийомів виявляє значний художній потенціал сучасного концертного інструмента в руслі його ствердження в академічному мистецтві.

Гра баяніста відзначається бездоганною технікою, що поєднується з музично-виразовими вартостями його виконань: тонкою організацією агогічних та динамічних нюансів, фразуванням та артикуляційними засобами, що переконливо узгоджуються з образністю твору. Широко представлена баянна “вокалізація” музичного матеріалу. Інтонаційна домінанта виконавської техніки В. Семенова прослідковується у фактичній відмові від ударного характеру звуковидобування, делікатності відтворення експресивно-пульсуючої, ритмо-інтонаційної сфери. Архітектоніка у інтерпретаціях циклічних творів музиканта полягає передусім у чіткій ієрархії кульмінаційних точок, намаганні до наскрізного розвитку тематичного матеріалу. У його гри знахо-

димо врівноважене поєднання високого артистизму, майстерного володіння всіма специфічними виконавсько-технічними засобами та високого смислового інтонування музичного змісту виконуваних музичних творів найрізноманітніших стилів, жанрів та форм.

Творчість В. Семенова збагатила сучасну оригінальну літературу для баяна своїм яскраво вираженим індивідуальним обличчям, яке відрізняє її від інших баянних композиторів.

1. Имханицкий М. И. История баянного и аккордеонного искусства: монографія. Москва, 2006. 515 с.
2. Радко Ю. Функції музичного тематизму у формотворенні баянної сонати (на прикладі творчості В. Семенова). Вісник Прикарпатського університету. Мистецтвознавство: збірник наукових праць. Івано-Франківськ, 2015. Вип. 30–31. Ч. 2. С. 64–67.
3. Ушенин В., Имханицкий М. И. Вячеслав Семенов. *Портреты баянистов*. Москва, 2001. С. 157–181.

АКВАРЕЛЬНИЙ ЖИВОПИС ТЕТЯНИ ПАВЛИК

Тимощук Ольга,
І курс ОР “магістр”, Навчально-науковий інститут мистецтв.
Науковий керівник – Дяків М.В.,
кандидат мистецтвознавства, доцент.

Стаття присвячена дослідженню та аналізу творчої діяльності художниці Тетяни Павлик. Основна увага зосереджується на творчості мисткині – від витоків у період навчання і до творів сьогодення.

Творчість Тетяни Павлик становить вагомий внесок у культурний розвиток образотворчого мистецтва міста Івано-Франківська та є предметом дослідження для сучасних науковців. Тетяна Павлик – івано-франківська художниця, член Національної спілки художників та член Національної спілки фотохудожників України, працює в галузі акварельного живопису, книжкової та станкової графіки. Активна учасниця багатьох міжнародних і всеукраїнських виставок, конкурсів та пленерів, насамперед живописних, а також фотографічних. Твори Тетяни Павлик зберігаються у музеях і в приватних збірках України та за кордоном.

Творча манера Тетяни Павлик вирізняється насамперед авторською технікою, композицією, вишуканою колористичною гамою, імпровізаційною легкістю, імпресією та жіночністю подачі зображення. Розпочинала мисткиня з малювання квітів, пейзажів у техніці акварельного живопису та згодом перейшла до складних композиційних творів. Вона досконало оволоділа нелегкою, примхливою технікою акварельного живопису та працює в ній, як справжній майстер-віртуоз [1].

У період навчання молода художниця Тетяна Павлик створила дипломну роботу, за основу для якої взяла мотиви драми-феєрії Лесі Українки “Лісова пісня”. Дипломна робота складалася із серії творів та була виконана у техніці акварельного живопису саме в той час, коли формувалося мистецьке авторське світобачення, відбулося і визначення в жанрі. На мою думку, цікавим твором з цієї серії є робота, де мисткиня за сюжетом “Лісової пісні” зображає зародження почуттів любові між Мавкою та Лукашем. Художниця організовує площину за допомогою гармонійного співвідношення плям та динаміки кольору, зокрема автор використовує накладання одного кольору на інший, що додає пластичності зображенню.

Визначальною ознакою творів Тетяни Павлик є емоційна подача сюжетів з ліричним змістом, опоетизованістю. Ця домінуюча особливість яскраво виражається у роботах сьогодення, написаних під враженням від подій Майдану та війни на Сході України. Художниці притаманне почуття патріотизму, що допомагає їй нести та втілювати у творах свою любов до Батьківщини й осягати душею – Душу цілої нації. Вся гамма почуттів важких страждань, болю та надії українського народу постає перед глядачем у таких роботах: “Сумна пісня” (2014 р.), “Мамай на Майдані” (2014 р.), “Балада про мальви” (2014 р.), “Хресна дорога” (2014 р.), “Ангел Миру” (2014 р.), “Пам’яті Небесної Сотні” (2014 р.), “Поклик” (2014 р.), “Молитва” (2015 р.), “Багряний Мамай” (2015 р.), “Покрова” (2015 р.), “Передчуття” (2015 р.), “Оплакування” (2015 р.), “Тайна вечеря” (2015 р.), “Дух, що тіло рве до бою” (2016 р.) [2].

Особливе враження справляє робота “Покрова”, на якій Пресвята Богородиця, своїм покровом захищає український народ та дає надію на милість Господа. В цій роботі Тетяна Павлик застосовує традиційну для неї техніку акварельного живопису по мокрому, яку виконує на фактурному папері. У творі виявляється гармонія контрасту світла і тіні, великих та малих мас, поєднання прозорості і насиченості кольорових площин.

Тетяна Павлик реалізує себе в багатьох жанрах образотворчого мистецтва: портрет, натюрморт, урбаністичний і ландшафтний пейзажі, ілюстративні та асоціативні композиції, твори на сакральну та історичну тематику. Прикладом запозичення сюжету з історичної тематики є робота “Мамай на Майдані”, що по-особливому передає дух сучасного Майдану. Образ козака-Мамая уособлює народну силу духу, незламність волі в боротьбі з поневолювачами. Тетяна Павлик своїм твором створює важливий синтез історії та сучасності, що має безпосередній взаємозв’язок і впливає на формування майбутнього покоління митців.

На основі робіт, створених у період навчання, і до творів сьогодення, написаних в часи Майдану та війни на Сході України, можна зробити порівняльний аналіз змін художніх ознак акварельного живопису Тетяни Павлик. Для робіт раннього періоду характерна певна реалістичність зображуваного, доволі складна композиція, баланс у використанні широкої та обмеженої колірної палітри, що гармонійно поєднується з вираженою стриманістю. У роботах сьогодення можемо спостерігати перехід від реалістично-абстрактних до абстрактних композицій, контраст великих і малих мас, певний аскетизм і тяжіння до сакральної тематики, де кольорова палітра стає більш складною та емоційно-сильнішою, відбувається посилення контрасту світлотіні, присутня прозорість і легкість акварельного звучання. Твори художниці вирізняються чудовою композицією, стилізацією зображення великими та малими площинами, символічністю образів з чіткими силуетами персонажів. Її творчості притаманні стилістичні ознаки імпресіонізму, експресіонізму, фовізму, футуризму і абстракціонізму.

Отже, творчість Тетяни Павлик являється важливим внеском у культурний процес українського образотворчого мистецтва. Тетяна Павлик відрізняється від інших художників тим, що знайшла авторський підхід до творів, через складні акварельні заливки, розмивки та композиційну гру. Життєвий шлях Тетяни Зиновіївни Павлик – яскравий приклад творчого горіння талановитої художниці й віртуоза акварелі.

1. Цап Г. Світ акварельного живопису Тетяни Павлик / Г. Цап // Івано-Франківський оглядач. – Івано-Франківськ, 2008. – № 10. – С. 9.
2. Павлик Т. Світлина Тетяни Павлик: [<https://www.facebook.com/pavlyk.art?pnref=friends.search>]. Тетяна Павлик, 2018. (дата звернення 20.03.2018).

ВПЛИВ ЗАРУБІЖНИХ ТЕЧІЙ І ТЕНДЕНЦІЙ НА УКРАЇНСЬКЕ ХОРОВЕ ВИКОНАВСТВО

Ткачук Ярослав,
І курс ОР “магістр”, Навчально-науковий інститут мистецтв.
Науковий керівник – Рудик М.М.,
кандидат мистецтвознавства, ст. викладач.

Хорове виконавство є історично-традиційним в Україні і займає провідне місце у національній культурі. Внаслідок поєднання пісенно-культуової традиції дохристиянської ери на теренах України із запозиченим візантійським богослужбовим співочим ритуалом протягом багатовікової історії був сформований характерний давньоруський тип хорової культури. Причому хоровий спів не замикався на самому собі (тобто на суто ремісничому прояві), а залишався феноменом, нероздільним із середовищем. Про це пише дослідниця хорового мистецтва О.Скопцова: “Ще у добу палеоліту відбувалося зародження пісенно-виконавських традицій, пов’язаних з релігійними культами, ритуалами, обрядовими іграми. Розвиток пісенно-виконавських традицій у культурах неоліту, трипільській тощо відбиває процеси формування фонетичних норм православ’янської мови, виокремлення східнослов’янського і західнослов’янського мовних діалектів, становлення системи обрядових наспівів і особливостей ранньофольклорного

інтонування, використання язичницької тематики й обрядової символіки” [6, с.23]. Ці два складники – пісенний фольклор і тисячолітня традиція християнського храмового співу – є вагомим внеском України в скарбницю загальносвітової культури.

Характерною особливістю періоду XVII ст. є те, що, незважаючи на національні та релігійні утиски, витворюється українська культура високого художнього рівня – українське бароко. У професійній музиці, як відомо, це церковний партесний спів. Музика партесних творів свідчить про те, що композитори цієї епохи прагнули рецептувати досягнення інших європейських культур і на своєму терені розвивати національно-самобутній багатоголосий український православний спів. Більшість дослідників схиляються до думки, що в європейській музичній культурі немає явища, аналогічного партесному співу. Українські митці, засвоюючи досягнення польської та західноєвропейської технік церковного хорового письма і своєрідно їх застосовуючи, не відмовлялися від своїх традицій (давньоукраїнської монодії, кантів, фольклору). Вони зуміли на цьому етапі синтезувати своє і чуже та створити українську модель церковної музики барокового стилю.

На початку XVIII ст. у Львові вперше було надруковано нотний “Ірмолой”. Назва “Ірмолой”, або “Ірмологіон”, походить від терміна “ірмос”, що в перекладі з грецької мови означає “пісня величальна”, або “гимн”. На території Манявського Скиту (Івано-Франківщина) в XVII–XVIII століттях існувала школа церковного співу з виразним спрямуванням на “болгарський напів”, про що свідчать три нотолінійні “Ірмолої”, які сьогодні знаходяться в Бухаресті.

У XIX ст. урядові реформи здійснювалися спершу в напрямку обмеження методів музичного виховання на вокально-хоровій основі: ця давня традиція збереглася виключно в навчальних установах духовного відомства (Києво-Могилянська академія, семінарії, колегії, парафіяльні сільські школи, де вчили співати за “Ірмолом”). У той же час у світських закладах активно впроваджуються західноєвропейські методи навчання на музично-інструментальній основі. Уже наприкінці XIX ст. нотозбірня Михайлівського монастиря мала великі фонди, що містили старовинні рукописні збірники XV століття. Особливо багатими були зібрання духовних творів Д.Бортнянського, М.Березовського, А.Веделя, М.Львова, С.Давидова, М.Глінки, М.Римського-Корсакова, П.Чайковського. Цими партитурами користувалися у своїй творчості праці М.Лисенко, К.Стеценко та інші визначні диригенти.

У цей час розквітає талант композитора, аранжувальника хорового виконання народних пісень М.Леонтовича, про якого К.Стеценко писав, що “він ніби різьбяр у музиці, що творить найтонші музичні вартості, неначе мереживо в шовку. Його техніка, обробка найменшої речі настільки ажурна, ніби тонка різьба з золота, прикрашена самоцвітним камінням” [3, с.29]. Хорами М.Леонтовича зацікавився О.Кошиць, надзвичайно талановитий диригент і пропагандист української пісні та музики. У 1916 р. зі студентським хором Київського університету О.Кошиць уперше виконав славнозвісного нині на весь світ “Щедрика”, після чого М.Леонтович став визнаним композитором. У цілому діяльність М.Лисенка та О.Кошиця на початку XX ст. у Києві утворила певне підґрунтя для подальшого бурхливого розвитку демократичних засад в хоровому русі. Ретроспективний аналіз здійснення музичної освіти у досліджуваній період стає вельми актуальним для розробки рекомендацій щодо поліпшення музично-естетичного виховання молоді – необхідної умови відродження української національної культури [1, с.6].

У радянський період спостерігається поступове повне вилучення вокально-хорової традиції зі сфери масової педагогіки. І все ж у світ виходять перші симфонії (“Українська симфонія” та інші). На західноукраїнських землях національний музичний репертуар поповнюється творами М.Вербицького, І.Лаврівського. У середині та другій половині XIX ст. слід відмітити діяльність П.Ніщинського (музика до п’єси Т.Шевченка “Назар Стодоля”, “Вечорниці”, “Ой закувала та сива зозуля”) та М.Лисенка, засновника великих музичних форм, першого творця дійсно української за духом і матеріалом опери (“Різдвяна ніч”, “Тарас Бульба” та ін.) Період після творчої діяльності М.Лисенка характеризується інтересом до вокальної музики, до хорової, яка спирається на народну музику (К.Стеценко, М.Леонтович, Я.Степовий). У народних вокальних традиціях написаний і гімн України (М.Вербицький) – “Ще не вмерла Україна” (1862).

Отже, можемо зробити висновок, що важливу роль у становленні й розвитку української пісенно-виконавської традиції відіграли музично-обрядовий фольклор і гуртовий спів. Хорове

багатоголосся завжди було тісно пов'язане з народною творчістю і формувалося на прадавніх зразках пісенної культури та церковної музики, було невіддільною частиною народного побуту.

1. Браудо И. А. Артикуляция: О произношении мелодики / И. А. Браудо; под ред. Х. С. Кушнарева. – 2-е изд. – Л.: Музыка, 1973. – 197 с.
2. Зваричук Ж. Й. Хорова культура Прикарпаття кінця ХІХ – початку ХХ століття / Ж. Зваричук // Музична Галичина. *Musica Galiciana*. Т. II / ред.-упоряд. Ю. Ясіновський. – Львів: Сполом, 1999. – С. 181–187.
3. Ільченко Д. Спогади про М. Леонтовича / Д. Ільченко // Музика. – 1925. – № 11–12. – С. 418.
4. Кияновська Л. О. Основні етапи музичних зв'язків Західної України й Астрії: спроба історичної систематизації / Л. Кияновська // Подорож до Європи. Галичина, Буковина і Відень на центральноєвропейській культурній шахівниці / упорядн.: Гаврилів Л., Гаврилів Т. – Львів: ВНТЛ-Класика, 2005. – С. 116–132.
5. Серганюк Л. І. Диригент шкільного хору: методичний посібник / Л. І. Серганюк, Ю. М. Серганюк, В. Д. Доронюк. – Івано-Франківськ, 2010. – 365 с.
6. Скопцова О. М. Становлення та особливості розвитку народного хорового виконавства в Україні (кінець ХІХ – ХХ століття) [Електронний ресурс] / О. М. Скопцова. Режим доступу: <http://www.lib.ua-ru.net/inode/19682.html>.

ДІЯЛЬНІСТЬ ВІРМЕНСЬКОЇ ГРОМАДИ В БЕРЕЖАНАХ ТА ЦЕРКВА СВ. ГРИГОРІЯ

Урда Анжела,

ІV курс, Навчально-науковий інститут мистецтв.

Науковий керівник – Чмелик І.В.,

кандидат мистецтвознавства, доцент.

Вірмени – народ, що говорить вірменською мовою, яка належить до індоєвропейської мовної сім'ї. Самоназва вірмен, імовірно, походить від назви народу – хайаси. Країна Хайаса і народ хайаси згадуються на глиняній хеттській таблиці, знайденій під час розкопок столиці хеттської держави – Хаттушаш, яка датується другим тисячоліттям до нашої ери. Вірмени на території сучасної України відомі ще з часів початку заселення її слов'янськими племенами. Свідченням цього є “Географія” відомого вірменського вченого VII ст. – Ананія Ширакаці. Слов'яно-вірменські культурні зв'язки відображені в ідентичному фольклорному сказанні про заснування міст Києва і Куара. На думку польського дослідника А.Жарновського, історично “горнулися до Бережан з ближчих і дальших околиць не тільки поляки, але й русини, вірмени, євреї” [3].

Перша письмова згадка про вірменських купців у Бережанах припадає на 1686 рік. Поселення вірмен у цьому місті було безпосередньо пов'язане з турецькою окупацією Поділля в 1672–1699 рр., переслідуванням вірмен турками, які через це масово втікали на територію Руського воєводства Речі Посполитої. Місцеві магнати цінували професійні якості вірмен-ремісників у своїх володіннях, даруючи їм численні привілеї. У Бережанах вірмен прийняв власник міста – гетьман великий коронний Адам Миколай Сенявський (1666–1726). Наприкінці XVII ст. у бережанських вірмен було вже близько 200 будинків, свій староста, судочинство за вірменським правом і дерев'яна церква [2].

У 1746 році новий власник міста Август Олександр Чарторийський (1697–1782) на прохання вірменської громади дозволив їм збудувати нову церкву з блоків білого пісковика. 1764 року будівництво церкви було завершено. Будівля являла собою квадратний (14 м) неф під двосхилим дахом з неглибокою (8х5 м) прямокутною апсидою із західного боку. Побудована споруда була як оборонний об'єкт, про що свідчать товсті стіни, практично позбавлені декоративного оздоблення, високо підняті над землею глибокі аркові ніші парних вікон бічних фасадів, залишки оперізувального периметру фортечної стіни з триплонною арковою дзвіницею в північно-східному куті.

Аскетичну зовнішню красу храму вигідно підкреслюють декоративна башточка-сигна-турка над нефом, пілястри тосканського ордеру центрального фасаду, широкий лобовий карниз і

декоративні скульптурні щипці по кутах фронтона та трикутний фронтон з глухою арочною нішею, що зберігає сліди зображення Богородиці. Спочатку образ Матері Божої малював уродженець Бережан, студент Краківської академії мистецтв, Едвард Ридз (майбутній маршалек і головнокомандувач польської армії). Однак роботу було визнано невдалою, оскільки автор в образі відтворив портретні риси своєї дівчини, й зображення довелося перемалювати, що й зробив через два роки львівський художник Леонард Вінтеровський. До речі, саме він під час реставрації (1910 р.) виконав живописні роботи та відновив вівтар. Згідно зі збереженими свідченнями у храмі, спорудженому в 1764 році, існувало три вівтарі: Св. Григорія, на честь старого дерев'яного храму, Св. Анни та Непорочного Зачаття Пресвятої Діви Марії (головний).

1945 року, після арешту священика Казимира Ромашкана, храм припинив своє існування. Нова влада перетворила вірменський храм на склад: спочатку – тютюну, пізніше – сільгоспмашин. Значна частина інтер'єру була знищена, вівтар поламано, вітражі розбито, зникли й ікони. Вітражі – останнє мистецьке доповнення церкви – 1927 року виконала краківська фірма С.Зеленського за проектом познанського мистця Я.П'ясецького. На них було 7 сюжетів: “Розп'яття”, “Благовіщення”, “Зіслання Святого Духа”, “Воскресіння”, “Матір Божа Ченстоховська” (над хорами) та зображення двох патронів храму – Св. Анни і Св. Григорія Просвітителя [4]. Вартість вітражів становила 10 тисяч злотих. Та все ж, після десятиліть забуття, у внутрішньому оздобленні храму збереглися 5 рельєфних зображень святих (Домініка, Йосипа, Миколи, Станіслава, Франциска), автор яких невідомий. На арці перед вівтарем збереглися дещо розмиті від замокання олійні розписи із зображенням святих, а на стінах та склепінні – альфрейні орнаменти, деякі з них з вірменським візерунком. Сьогодні в офіційних документах храм значиться як Св. Григорія.

Хоча Бережанська колонія вірмен була однією з найбільш стійких на Поділлі і Галичині, а її члени намагалися не змішуватись з іншими етносами і підтримували свої звичаї та традиції, все ж після Другої світової війни вона розпалась остаточно.

1990 року – церква Св. Григорія була передана в користування церкві Св.Трійці. Однак коштів у трійцького приходу на відновлення не вистачало і бити тривогу з приводу відновлення сакральної перлини почали вже історики, стараннями яких у 2004 році храм увійшов до складу Державного історико-архітектурного заповідника м. Бережани, у керуванні якого він знаходиться і зараз.

1. Гаюк І. Ілюстрована енциклопедія вірменської культури в Україні. – Львів, 2012. – Т. 1.
2. Тихий Б. Вірмени в Бережанах // Пам'ятки України. – 2013. – Липень (Спецвипуск № 2).
3. Brzezany. Opracowanie tekstu A. Zarnowski. – Krakow, 1993
4. Czernecki J. Brzezany. Pamaki i wspomnienia. – Lwow, 1905.

ТЕАТРАЛІЗАЦІЯ ХОРОВОГО ЖАНРУ: НА ПРИКЛАДІ ВИКОНАВСТВА ХОРОВОЇ КАПЕЛИ “ОРЕЯ”

Шуфліта Оксана,
І курс ОР “магістр”, Навчально-науковий інститут мистецтв.
Науковий керівник – Серганюк Л.І.,
кандидат мистецтвознавства, професор.

Тяжіння до театралізації є однією зі специфічних особливостей сучасного хорового мистецтва. Театралізовані форми хорового виконавства активно поширюються у вітчизняній концертній практиці та з великим ентузіазмом сприймаються глядачами. Отже, на сучасному етапі назріла необхідність естетико-теоретичного та науково-методичного осмислення цієї проблематики.

Проблема театралізації сьогодні вивчена досить фрагментарно. Автори праць, присвячених театралізації музики, розглядали її переважно в історичному (В. Конен, Л. Мазель), культурологічному (М. Каган, Т. Куришева) та конкретно-виконавському ракурсах (О. Колосов – у джазовому мистецтві, І. Бродова – у драматичному театрі, Б. Галєєв – у світломузичному мистецтві). Деякі аспекти проблеми театралізації музичного виконавства розглядалися в музико-

знавчих працях жанрово-стильового напрямку (Г. Григор'єва, А. Клотинь, І. Земцовський, О. Сердюк), дослідженнях, присвячених взаємодії мистецтв та проблемі простору-часу (Б. Мейлах, В. Медушевський, Б. Міхальов, Б. Деменко, Т. Костоґриз), психології та психофізіології музичної творчості та сприймання (Л. Виготський, Б. Теплов, Є. Назайкінський, Р. Арнхейм, М. Блінова, Л. Гримак, А. Лурія, В. Якубовська), процесові художньої та музичної інтерпретації (Г. Коган, Н. Корихалова, Є. Гуренко, Ю. Кочнев, В. Москаленко). Останні містять основні розробки щодо структури, характеру та засобів художньої інтерпретації, але в них не висвітлені особливості такого її різновиду як візуалізація (театралізація) музичної образності.

Працюючи над цією темою, необхідно вирішити наступні завданнями: виявити поширення театралізованих форм хорового виконавства; уточнити та конкретизувати термінологічний апарат щодо явища театралізації; здійснити класифікації видів інтерпретації за різними ознаками; докладно вивчити специфічні властивості процесу театралізації хорових творів у хоровій капелі “Орея”; сформувані методологію практичної театралізації хорових творів. Результати проведеної роботи можна викласти у наступних висновках. Процес інтерпретації складається з двох етапів: пізнання твору та його інтерпретування. На першому етапі інтерпретація як спосіб пізнання використовує методи спостереження, порівняння, аналогії, аналізу; на другому – синтезу, моделювання, експерименту, відтворення, перетворення в нове. Креативний характер другого етапу інтерпретації зумовлює наявність усталених комплексних методів, одним з яких і є театралізація. Така концепція дослідження зумовила специфічний підхід до історії, теорії та практики театралізації в дослідженні. Театралізація музичних творів, як виконавське явище, актуалізується під час активних змін у суспільстві, починаючи від загальнополітичних та соціальних, і закінчуючи зміною культурної парадигми (наприклад, з виникненням кіномистецтва). Вона безпосередньо пов'язана з такими факторами як еволюція музичного сприймання аудиторії, посилення контактів з іншими видами мистецтв (синтез) та відродженням давніх первісних форм виконавства, особливо у фольклорній та неофольклорній традиціях (неосинкретизм).

Композиторська театралізація полягає в авторській акцентуації позамузичних складових музичного тексту музичними або позамузичними засобами (графіки, вербальних ремарок та ін.), виконавська – в пошуку таких позамузичних компонентів у музичному творі та їх виконавській акцентуації засобами інших (немузичних) мистецтв. Зважаючи на це, композиторська театралізація визначена як включення до партитури того чи іншого твору позамузичних засобів виразності, а виконавська театралізація – як специфічний практичний метод художньої інтерпретації, який полягає у виявленні та втіленні у сценічному виконанні музичного твору композиторської інтонації, при чому відбувається синхронне синтезування виконання самого музичного твору з його візуально-пластичним “перекладом”. Методологія театралізації хорових творів у хоровій капелі Орея” базується на положенні щодо ідентичності процесу театралізації музичної образності та процесу інтерпретації. Театралізація хорових творів у цьому колективі є продуктом поєднання інших методів, які використовуються у процесі інтерпретування, і в цьому сенсі є її комплексним методом, з іншого – має власні особливості, пов'язані з використанням специфічного художнього матеріалу, і в цьому сенсі може розглядатися навіть як різновид інтерпретації.

1. Архів хорової капели “Орея”, м. Житомир.
2. Байда Л. А. Театралізація хорового твору як аспект виконавської інтерпретації / Л. А. Байда // Наукові записки. Педагогічні та історичні науки: збірник наук. статей. – К.: Вид-во НПУ ім. М. П. Драгоманова, 2010.
3. Михайлова Н. М. Трансформація рольової функції хору у музичній виставі (на прикладі театральної практики останньої третини ХХ – початку ХХІ століть): автореф. дис. на здобуття наук. ступеня канд. мистецтвознавства: 17.00.03 / Н. М. Михайлова. – Харків, 2012.
4. Овчинникова Т. К. Хоровий театр в современной отечественной музыкальной культуре: дис. ... канд. искусствоведения: 17.00.02 / Т. К. Овчинникова. – Ростов-н/Дону, 2009.
5. Режим доступу: <http://www.oreya.org/index.php/ua>.
6. Режим доступу: http://www.zhitomir.info/news_133668.html.

ФІЗИЧНЕ ВИХОВАННЯ І СПОРТ, ТУРИЗМ

ФОРМУВАННЯ МОТИВАЦІЇ В УЧНІВ ПРОФЕСІЙНО-ТЕХНІЧНИХ УЧИЛИЩ МОТИВАЦІЇ ДО ЗАНЯТЬ ФІЗИЧНИМИ І СПОРТИВНИМИ ВПРАВАМИ

Аннюк Вікторія,

І курс ОР “магістр”, факультет фізичного виховання і спорту.

Науковий керівник – Курилюк С.І.,

кандидат психологічних наук, доцент.

Незважаючи на те, що в сучасних вищих навчальних закладах все більше уваги приділяється фізичній культурі, фахівці вбачають слабкий інтерес та відсутність потреби у молоді до занять фізичною культурою та спортом, зокрема це стосується учнів професійно-технічних училищ [1].

В умовах психоемоційного напруження процесу навчання, впровадження комп'ютерних технологій у повсякденний побут, зниження рухової активності, фізичне виховання, що створює необхідні передумови здорового способу життя, традиційно і обґрунтовано вважається провідним чинником зміцнення здоров'я та підготовки студентської молоді до активного життя та продуктивної професійно-педагогічної діяльності [4].

Фізичне виховання, яке є підсистемою цілісного навчального процесу, зорієнтоване на виконання соціального завдання суспільства з підготовки висококваліфікованого фахівця, здатного до організації здоров'язберігаючої освіти, яка базується на паритетному співвідношенні освіченості і здоров'я, і основною задачею якої є збереження і зміцнення здоров'я всіх учасників освітнього процесу [2]. Саме тому для досягнення оптимального рівня професійної готовності, яка включає в себе набуття студентами спеціальних знань, умінь та навичок спортивно-оздоровчої діяльності, необхідно підвищувати у студентів інтерес до фізичної культури та формувати позитивні мотивації до фізичної активності і здорового способу життя [4].

Оскільки навчання в професійно-технічному закладі має свої особливості, що пояснюються специфікою – студенти більшість свого академічного і вільного часу присвячують спеціальним предметам, неохоче займаються на свіжому повітрі в осінньо-зимовий період, бояться ризику отримати різні ушкодження, несумісні з їхньою професійною навчальною діяльністю, то проблема формування мотивації до занять фізичною культурою в училищі є особливо актуальною.

Мета дослідження – науково обґрунтувати рекомендації, спрямовані на підвищення мотивації учнів професійно-технічних училищ до занять фізичною культурою, які сприятимуть фізичному розвитку і зміцненню фізичного та психічного здоров'я учнівської молоді, з'ясувати рівень значущості спортивної діяльності для учнів професійно-технічних училищ.

Аналіз останніх досліджень і публікацій у галузі педагогіки та фізичної культури дав нам можливість виділити низку науковців, на результати досліджень яких ми спиралась у нашій роботі. Зокрема, проблему формування паритету освіченості та здоров'я (С. Серіков, 1999; М. Коржова, 2007; Є. Пічугіна, 1999); формування здоров'язберігаючих ціннісних орієнтацій (Є. Башмакова, 2007; М. Бобринський, 2002; С. Закопайло, 2004); розвиток мотивації до здорового способу життя (В. Бобрицька, 2006; І. Бойченко, 2000; Д. Вікторов, 2007; Г. Власюк, 1995; О. Дубогай, 1991; В. Оржеховська, 2006; І. Петренко, 2014; С. Свириденко, 2000; А. Скоробатий, 2010; А. Сологуб, 2013); формування позитивного ставлення до занять фізичною культурою (Л. Волков, 1988; О. Дубогай, 1991; О. Смакула, 2007; М. Солопчук, 2002; Є. Столітенко, 2002; Б. Шиян, 1997); причини безвідповідального ставлення молоді до свого здоров'я (І. Литвиненко, 2002); інформаційні фактори, які впливають на формування мотивації (К. Кардяліс, 1990; П. Виноградов, 1996; Р. Головова, 1990; І. Зінберг, 1990; Г. Безверхня, 2002); формування мотивації до зміцнення здоров'я засобами фізичного виховання (Т. Круцевич, 2001); підвищення потреби до рухової активності (В. Озарук, Г. Презлята, 2017).

Необхідною передумовою формування інтересу до занять фізичною культурою є надання студентам можливості виявити свої здібності. Чим більш активними є методи навчання, тим легше зацікавити учасників занять [6]. Цікавою для них є робота, що вимагає творчих

здібностей (конкурси на приготування страви, виконання пісень під час туристичних походів), виготовлення ікебан із квітів та представництво своєї групи піснюю, яку вони складають разом, сценарії спортивних свят з використанням естафет, пісень, рухливих ігор, заняття з квесту, де потрібно виконати і фізичні вправи, і творчі завдання (малюнок, пісня, танок, загадки), натомість одноманітні завдання не викликають зацікавлення.

Для збільшення інтересу до розвитку власної фізичної культури важливе значення має залучення студентів і викладачів до різних програм, семінарів, навчальних курсів, під час яких розглядаються проблеми здоров'я, а також лекційних занять із цього фаху. Однак значного зміцнення здоров'я студентів досягти не можна, якщо не розвивати у них мотивацію до рухової активності. Для цього необхідно, насамперед, подолати формальність занять з фізичної культури та спорту в навчальних закладах [2]. Важливо оптимізувати розклад занять, поліпшити побутові умови проживання у гуртожитках, сприяти формуванню у них уявлення про здоровий спосіб життя і вдосконалювати методичне забезпечення навчального процесу з фізичного виховання [7].

З'ясовано, що для формування в учнівської молоді стійкої мотивації до занять фізичною культурою необхідно: з першого курсу прищеплювати сучасні погляди на роль фізичної культури у процесі становлення особистості; пропагувати фізичну культуру і спорт; стимулювати прагнення бути здоровим і потреби у фізичному самовдосконаленні. Також важливо скерувати учнів на опанування системою загальнотеоретичних, спеціальних і методичних знань із використанням фізичної культури у виховній роботі з подальшим їх використанням за фахом.

Перспективи дослідження у подальшій корекції процесу фізичного виховання в училищі з використанням мотиваційно-ціннісних пріоритетів, тим самим підвищуючи його ефективність.

1. Канішевський С. М. Умови, стан і перспективи розвитку фізичного виховання у ВУЗах України / С. М. Канішевський, Р. Т. Раєвський // Теорія і практика фізичного виховання. – 2008. – № 1. – С. 139–145.
2. Канюк С. Психологія мотивацій / С. Канюк – К.: Либідь, 2002. – 304 с.
3. Куртова Г. Ю. Здоровий спосіб життя як пріоритетна цінність виховання сучасних дітей та молоді / Г. Ю. Куртова, Д. М. Іванов // Вісник Чернігівського державного педагогічного університету. – 2008. – Вип. 55. – С. 168–170.
4. Литвиненко І. Причини безвідповідального відношення молоді до свого здоров'я / І. Литвиненко // Фізична культура, спорт та здоров'я нації – нова епоха, нова генерація: Матеріали Міжнар. наук.-практ. конференції. – Миколаїв: МДПУ, 2002. – С. 173–179.
5. Марченко О. Формування фізичної культури студентів у процесі навчання у вищих навчальних закладах / О. Марченко // Теорія і практика фізичного виховання і спорту. – 2008. – № 2. – С. 83–84.
6. Павленко І. О. Формування у студентів мотиваційно-ціннісного ставлення до фізичної культури / І. О. Павленко, Л. І. Бережна, О. Р. Сидоренко // Теорія і практика фізичного виховання. – 2010. – № 1–2. – Т. 1. – С. 605–610.

РОЗВИТОК ПІЗНАВАЛЬНОЇ ДІЯЛЬНОСТІ УЧНІВ ПОЧАТКОВОЇ ШКОЛИ НА УРОКАХ ФІЗИЧНОЇ КУЛЬТУРИ

Болданюк Віталій,
І курс ОР “магістр”,
факультет фізичного виховання і спорту.
Науковий керівник – Курилюк С.І.,
кандидат психологічних наук, доцент.

Важливою проблемою сьогодні залишається питання урізноманітнення навчального процесу, активізації пізнавальної діяльності учнів, розширення сфери їх інтересів. Сучасним учням доступні найрізноманітніші джерела інформації, але часто саме наявність готової інформації сприяє розвитку пасивності. Зникає прагнення до пошуку, пізнання, творчості, тобто діяльності.

З урахуванням соціокультурних вимог сьогодення освіта повинна мати гуманістичне, особистісно-орієнтоване спрямування, унаслідок чого знання, уміння й навички перетворюються із мети навчання в засоби розвитку пізнавальних і особистісних якостей учнів. Учень не може засвоїти навчальний матеріал, який не відповідає потребі в його вивченні й не вимагає

розумового напруження в навчанні, не вимагає емоційних переживань. Тому все більшого значення набуває орієнтація навчання на різнобічний розвиток учнів.

Значним вкладом у педагогічну і психологічну науку є дослідження В.В. Давидова, П.Я. Гальперіна, Л.В. Занкова, Д.Б. Ельконіна, що виявили можливості значного підвищення активності школярів у навчально-пізнавальній діяльності.

Мета дослідження – здійснити теоретичний аналіз шляхів активізації пізнавальної діяльності учнів початкової школи на уроках фізичної культури.

В роботі використовувались такі методи дослідження: вивчення й аналіз наукової літератури з проблеми дослідження; вивчення й узагальнення масової практики загальноосвітніх шкіл; вивчення передового і новаторського досвіду.

У психолого-педагогічній літературі переконливо показано, що правильно організована самостійна робота учнів на уроці сприяє значному підвищенню ефективності навчання, активізації навчально-пізнавальної діяльності (П.Я. Голант, М.А. Данилов, Н.Г. Дайрі, Б.П. Єсіпов, Р.Г. Лемберг, І.І. Малкін, Р.М. Микельсон, І.П. Огородніков, Т.С. Панфілов, М.Н. Скаткін, Р.Б. Срода, А.В. Усова та ін.). Проблема активізації пізнавальної діяльності учнів була, є і буде актуальною завжди. Від її розв'язання залежить ефективність навчальної діяльності, розвиток інтересу до навчання. У педагогічних дослідженнях найчастіше активізацію пізнавальної діяльності розглядають як таку організацію сприйняття навчального матеріалу учнями, за якої засвоєння знань відбувається шляхом розкриття взаємозв'язків між явищами, порівняння нової інформації з відомою, конкретизації, узагальнення, оцінки навчального матеріалу з різних точок зору. Також відзначається, що активізація – це діяльність, яка спрямована на стимулювання процесу усвідомлення учнями їхніх загальних інтересів і потреб як єдиної групи, визначення необхідних засобів та активних дій для досягнення усвідомлених цілей.

На початковому етапі пізнавальний інтерес до знань на уроках фізичної культури може виникнути на основі любого конкретного компонента – емоційного задоволення, пізнавальної цікавості, усвідомлення корисності рухової діяльності.

Формування пізнавальних інтересів – це процес тривалий. Він вимагає певних умов і залежить від педагогічного керівництва, від правильного встановлення органічної єдності системи науки, системи пізнання цієї науки та системи її викладання в школі. Учні оволодівають дійовими знаннями тоді, коли під керівництвом вчителя активно, з інтересом працюють над джерелами знань.

Найбільш важливими станами людини, супроводжуваними процес її активного орієнтування, є стани несподіваності, збентеження, здивування. Новизна і є тим стимулом зовнішнього середовища, який збуджує ці стани. Уроки фізичної культури заключають у собі багатющі можливості представити учням різного віку те нове, що може вражати, здивувати, збентежити. Це багато нових фактів, повідомлень, теорій про існування яких більшість учнів раніше і не підозрювала.

Неможливо використовувати новизну змісту як постійний стимул розвитку пізнавального інтересу, тому що в школі вивчається не все нове, а багато з того, що стало звичним, втратило свою привабливість через те, що часто повторюється. Пізнавальний інтерес може викликатися до життя і підкріплюватись стимулами іншого порядку, ніж ясна новизна, він може притягуватись предметами і явищами звичайними, знайомими, повсякденними в тому випадку, коли в них виявляються нові сторони або те, що було невидимим і невідчутним раніше. Оновлення попередніх знань, новий аспект розгляду вже відомого, можливість бачити в попередніх, вже сформованих і ставши звичними знаннях нові грані, нові повороти, нові сторони, які бентежать, викликають дивні враження, – це важливий стимул пізнавального інтересу. Для формування пізнавальних інтересів важливо спиратись на досвід учня не з метою його примноження, а з метою показу його недосконалості і його перебудови. Тому потрібно швидше не зближувати особистий досвід з навчанням, не згладжувати протиріччя між даними особистого досвіду і змістом навчання, а загострювати їх, щоб заставити учнів засумніватись у точності власного досвіду, переглянути дані цього досвіду з точки зору засвоєних знань, які по-іншому його висвітлюють.

Отже, на підставі проведеного аналізу можна стверджувати, що використання інноваційних технологій, які впроваджуються на уроках фізичної культури, сприяють формуванню стійкої мотивації щодо збереження здоров'я, фізичного розвитку та фізичної підготовки, розширює руховий досвід, вдосконалює навички життєво необхідних рухових дій, використання їх

у повсякденній та ігровій діяльності. Формує практичні навички для самостійних занять фізичними вправами та проведення активного відпочинку. Допомогає розвитку творчої особистості, удосконаленню та підвищенню особистого результату.

Зясовано, що поетапно організована інноваційна система фізичного виховання з використанням нетрадиційних форм і методів фізичного виховання та різних технологій забезпечує ефективне формування у школярів позитивної мотивації до здорового способу життя.

1. Волков Л., Голуб В., Коханець П., Молодший шкільний вік. Виховна спрямованість занять фізичною культурою і спортом // Освіта України. – К., 2008. – 164 с.
2. Габишев А. П. Формування мотивів фізичної активності у школярів на уроках фізичної культури // Збірник тез, доповідей на республіканській науково-практичній конференції. – 2010. – 365 с.
3. Льїн Є. П. Мотив і мотивація. – С.Пб., 2000. – 95 с.
4. Круцевич Т. Ю. Теорія і методика фізичного виховання. Т. 1. – К., 2008. – 391 с.
5. Маркова А. К., Орлов О. Б., Фрідман Л. М. Мотивації навчання і її виховання у школярів. – 2009. – 368 с.
6. Плахтій П. Д. Фізичні основи фізичного виховання школярів: навчальний посібник. – Кам'янець Подільський: Вид. М.І. Мошок (агентство “Медобори”), 2001. – 238 с.
7. Шиян Б. М. Теорія і методика фізичного виховання школярів: у 2 ч.: навч. посібник. – Тернопіль, 2001. – Ч. 1. – 289 с.

ДИНАМІКА ФІЗИЧНОГО РОЗВИТКУ І ФУНКЦІОНАЛЬНОГО СТАНУ КАРДІОРЕСПІРАТОРНОЇ СИСТЕМИ У СТУДЕНТІВ З УРАХУВАННЯМ РІВНЯ РУХОВОЇ АКТИВНОСТІ

Бук Тетяна,
І курс ОР “магістр”,
факультет фізичного виховання і спорту.
Науковий керівник – Лісовський Б.П.,
кандидат біологічних наук, доцент.

Упродовж останнього десятиріччя відмічена стійка тенденція до погіршення стану здоров'я різних вікових категорій жителів України [2, 3]. У зв'язку з цим велика увага приділяється підтримці фізичного і психічного здоров'я молоді [4, 5]. У реальних умовах нашого сьогодення людина стикається з дією безлічі факторів, які викликають напругу адаптаційних процесів. Істотна перевага статичного компонента в режимі дня, перевантаженість навчального процесу, значна інформатизація суспільства, призводять до зростання рівня психоемоційної напруги в студентській молоді [1]. Протягом навчального дня студенти сприймають і опрацьовують значний потік інформації, що в більшості випадків призводить до розвитку втоми, нервово-емоційного напруження, особливо під час екзаменаційної сесії. Тривала дія екстремальних факторів на організм може спричинити розвиток патологічних змін з боку як ЦНС, так і вісцеральних систем організму.

Сучасні наукові дослідження показують, що зниження рухової активності людини є основною причиною, за якої інтелектуальна напруга починає викликати значні та стійкі порушення серцевої діяльності практично здорової людини. Функціональний стан кардіореспіраторної системи у студентів із різним рівнем рухової активності в динаміці навчального року недостатньо вивчений [6].

Головною метою цієї роботи є вивчення динаміки показників фізичного розвитку і функціонального стану кардіореспіраторної системи студентів з урахуванням рівня рухової активності.

Дослідження фізичного розвитку студентів свідчить про те, що хлопці, які мають високий рівень рухової активності, за значеннями індексу Кетле, окружності грудної клітки, сили рук і станової сили, індексу Пінье достовірно ($p < 0,05$) перевершують однолітків, що мають низький рівень рухової активності.

У динаміці навчання характерними функціональними особливостями серцево-судинної системи студентів із високим, у порівнянні з низьким, рівнем рухової активності є: значення

артеріального (систоли, діастоли, пульсового, середнього) тиску і об'єму систоли крові, що стабільно втримуються; нижчі значення частоти серцевих скорочень, коефіцієнтів витривалості і економічності кровообігу, індекса Робінсона і загального периферичного опору артеріальних судин. Високий рівень функціонування серцево-судинної системи у студентів основної групи сприяв формуванню стійкої адаптації організму до навчальної діяльності.

Встановлено, що у студентів із високим рівнем рухової активності стійко переважав парасимпатичний тонус вегетативної нервової системи, тоді як у студентів, що мають низьку рухову активність, спрямованість вегетативної регуляції діяльності серцево-судинної системи мінлива протягом семестру.

Динаміка функціонального стану дихальної системи визначається величиною виконаної рухової активності. Рухова активність стимулює функцію зовнішнього дихання, сприяє посиленню стійкості організму до гіпоксії. Низький рівень рухової активності студентів контрольної групи не забезпечує високу функціональну спроможність дихальної системи, що проявляється в низьких функціональних показниках апарату зовнішнього дихання. Стійкість до гіпоксії за пробами Штанге та Генчі, життєва ємність легенів динаміці навчання у ВНЗ у студентів основної групи достовірно ($p < 0,05$) вищі.

Показники фізичної працездатності за тестом PWC_{170} і максимального споживання кисню свідчили про їхні достовірно ($p < 0,05$) великі значення у студентів із високим рівнем рухової активності.

Встановлено, що у студентів із різним рівнем рухової активності в значеннях показників фізичного розвитку немає істотних змін. У динаміці навчання до найбільших змін схильна серцево-судинна система, зміни якої носять ситуаційний характер. Із фізіологічних позицій у студентів із високим рівнем рухової активності відзначається більш виражена економізація кровообігу, стабільне переважання парасимпатичного тону вегетативної нервової системи. Встановлено підвищення фізичної працездатності тільки у хлопців, що мають високий рівень рухової активності.

1. Кочурина Н. А., Медведєв М. А., Земляков І. Ю. Адаптивні можливості студентів, використовуючих електронні засоби навчання. Бюллетень СО РАМН. 2005. № 3 (117). С. 102–105.
2. Кривко С. Ю., Сафонов А. С., Адамович О. О. Антропометричні характеристики підлітків та осіб юнацького віку м. Львова. Практична медицина. 2007. Т. 13, № 1. С. 10–12.
3. Кундієв Ю. І., Нагорная А. М., Кальниш В. В. Структурний аналіз формування здоров'я населення України в екологічно несприятливих умовах. Журнал АМН України. 2003. Т. 9, № 1. С. 93–104.
4. Магльований А. В., Кунинець О. Б., Дзівенко О. А. Характеристика показників фізичної працездатності студенток медичного університету. Фізіологічний журнал. 2010. Т. 56. № 2. С. 262–268.
5. Негашева М. А., Мишкова Т. А. Антропометричні параметри та адаптаційні можливості студентської молоді на початку ХХІ століття. Російський педагогічний журнал. 2005. № 5. С. 12–16.
6. Zinovi Ostapiak, Igor Vypasniak, Bogdan Lisovskyi, Tetiana Mytskan. RESPIRATORY TRACT DYSFUNCTION IN SPORTSMEN. Фізичне виховання, спорт і культура здоров'я у сучасному суспільстві: зб. наук. праць Східноєвроп. нац. ун-ту ім. Лесі Українки / уклад. А. В. Цьось, С. Я. Індіка. – Луцьк: Східноєвроп. нац. ун-т ім. Лесі Українки, 2017. – № 2 (38). – С. 169–177.

СПОРТИВНИЙ ТУРИЗМ У ДІЯЛЬНОСТІ ШКІЛЬНОЇ МОЛОДІ

Вашкевич Катерина,

І курс ОР “магістр”,

факультет фізичного виховання і спорту.

Науковий керівник – Луцький В.Я.,

кандидат наук з фізичного виховання і спорту, доцент.

У межах вітчизняної туристичної галузі чітко визначився окремий вид діяльності – спортивний туризм. Цей унікальний сегмент туризму виник на самодіяльних засадах з ініціативи туристів-аматорів. Він поєднує в собі спорт і відпочинок, виховує патріотизм і національну самосвідомість.

Однак історія оздоровчо-спортивного туризму свідчить, що масовим цей рух стає лише за умови стабільної економічної ситуації, коли створені порівняно достатні матеріальні умови життя та забезпечене зростання реальних доходів населення.

Спортивний туризм набув сучасного вигляду за рахунок бурхливих змін у розвитку транспорту: автомобілів і літаків з реактивними двигунами. Проте люди мандрували з найдавніших часів. Історія розвитку туризму тісно пов'язана з історією розвитку людства в цілому, з історією цивілізацій і розвитком держав. Таким чином, *актуальність теми* дослідження зумовлена важливістю вивчення питання впровадження спортивного туризму в діяльності шкільної молоді.

За минулі роки в Україні почали приділяти більше уваги розвиткові туризму. Спортивний туризм є невід'ємним напрямком загальнодержавної системи фізичної культури і спорту, він спрямовується на зміцнення здоров'я, розвиток фізичних, морально-вольових та інтелектуальних здібностей людини шляхом її залучення до участі у спортивних походах різної складності та змаганнях із техніки спортивного туризму.

Спортивний туризм виконує різноманітні спортивні, оздоровчі, рекреаційні, пізнавальні, виховні, економічні та інші функції, але через низку чинників рівень їх реалізації не відповідає потенційним можливостям туристсько-спортивного руху в Україні.

Поставлені завдання та методи дослідження дозволили нам отримати ретроспективну та поточну інформацію, опрацювати їх адекватними методами математичної статистики. В результаті з'ясовано, що спортивний туризм на сучасному етапі розвивається у двох напрямках: маршрутний туризм (проходження маршрутів туристсько-спортивних походів з пішогодного, лижного, гірського, водного, велосипедного та спелеотуризму) та змагальний туризм (підготовка та участь в змаганнях із туристсько-спортивного багатоборства). Саме ці напрямки проводяться в гуртковій роботі та є основними в роботі спортивних відділів центрів дитячо-юнацького туризму (станцій юних туристів), які займаються із шкільною молоддю в позашкільний час. Крім того, ці відділи займаються спортивним орієнтуванням, скелелазінням, альпінізмом.

З результатів проведеного дослідження виявлено, що пішогодний туризм є наймасовішим з кількістю гуртків – 135 та кількістю учнів – 2 250 чол. Другу позицію займає – “Школа безпеки (юні рятувальники)”: 74 гуртки з 1 098 чол. На третій позиції знаходиться – спортивний туризм з показниками 25 гуртків та 414 чол. відповідно.

Щороку проводяться обласні та місцеві експедиції, акції, зльоти, змагання, конференції, екскурсії, заходи у рамках гри “Сокіл” (“Джура”) тощо. Наймасовіші заходи за кількістю груп та учасників, що відбулись протягом 2017 р., такі:

– краєзнавчі заходи:

1. II обласний тур Всеукраїнської краєзнавчої експедиції учнівської молоді “Моя Батьківщина – Україна” – 77 груп, 865 учасників.

2. II тур обласної історико-географічної експедиції учнівської молоді “Історія міст і сіл України” – 58 груп, 718 учасників.

3. Обласна краєзнавча акція “Герої не вмирають” – 47 груп, 596 учасників.

– туристсько-спортивні заходи:

1. Масове сходження школярів області на вершину гори Говерла (присвячене міжнародному Дню туризму та Дню працівника освіти) – 400 учасників.

2. Зональні змагання з пішогодного туризму серед гуртківців облдержцентру туризму і краєзнавства учнівської молоді – 42 групи, 252 учасники.

3. Обласні змагання з техніки пішогодного туризму серед учнівської молоді “Пам'яті Героя України Сергія Дідича” – 27 груп, 270 учасників.

Також навродвож 2017 року школярі мали можливість отримати, відповідно, спортивні розряди і звання за участь у змаганнях і туристичних походах.

Отже, незважаючи на наявні потенційно великі можливості, свою соціальну й економічну значущість, спортивний туризм в Україні розвинутий недостатньо. Труднощі, з якими зіткнувся у своєму розвитку спортивний туризм, в першу чергу пов'язані з економічними проблемами розвитку суспільства, а також з майже повною відсутністю державної та громадської підтримки цього виду спорту, недосконалістю, а в окремих випадках і відсутністю сучасної нормативно-правової, методичної та інформаційної бази, яка б враховувала його реалії, а також

внутрішніми організаційними проблемами в самому туристсько-спортивному русі за минулі роки.

1. Грабовський Ю. А. Спортивний туризм: навч. посіб. / Грабовський Ю. А., Скалій О. В., Скалій Т. В. – Тернопіль: Навчальна книга – Богдан, 2009. – 304 с.
2. Тимошенко Л. О. Спортивний туризм: навч. посіб. для студ. вищ. навч. закл. фізвиховання і спорту: у 2 ч. / Тимошенко Л. О., Лабарткава К. В. – Л.: ЛДУФК, 2012. – Ч. 1. – 150 с.
3. Сокол Т. Г. Основи туризмознавства: навч. посіб. / Т. Г. Сокол. – К.: Слов'янський дім, 2006. – 76 с.

КОМПЛЕКСНА ОЦІНКА ПСИХОСОМАТИЧНОГО ЗДОРОВ'Я ДІТЕЙ ШКІЛЬНОГО ВІКУ

Воронюк Анатолій,
І курс ОР “магістр”,
факультет фізичного виховання і спорту.
Науковий керівник – Попель С.Л.,
кандидат медичних наук, доцент.

Проблема зміцнення, збереження й покращення здоров'я стає все більш актуальною у зв'язку зі зниженням показників фізичного здоров'я школярів, збільшенням кількості патологічних та спадкових захворювань. Скринінг рівня здоров'я популяції – перший етап системи зміцнення здоров'я. Діагностика рівня здоров'я – перший крок до профілактики захворювань та підтримки оздоровлення населення [1; 2; 5].

Вирішення завдань оздоровлення школярів пов'язані з необхідністю розробки та використання скринінгових систем, що дають можливість швидко й достатньо чітко виявити “групу ризику”. Запропонована методика скринінгу Г.Л. Апанасенка базується на використанні законів термодинаміки, що розглядають ступінь стійкості біосистеми як показник її енергопотенціалу. При цьому враховується залежність енергопотенціалу біосистеми від обсягу фізіологічних резервів та економізації функцій зростаючого організму. Чим вищий рівень фізичного здоров'я, тим менша вірогідність виникнення соматичної патології й простудних захворювань [1–4].

Мета роботи – визначити рівень фізичного здоров'я і встановити динаміку рівня соматичного здоров'я школярів 7–11 класів.

У дослідженні брали участь 200 учнів 7–11 класів ЗОШ № 23 м. Івано-Франківськ. Було використано аналіз та узагальнення літературних джерел; методика кількісної експрес-оцінки соматичного здоров'я; статистична обробка даних.

В основу методики кількісної експрес-оцінки рівня фізичного здоров'я покладено показники антропометрії (довжина тіла, маса тіла, динамометрія), а також стан серцево-судинної системи. Після отримання кожного показника визначається загальна сума балів, яка оцінюється рівнем фізичного здоров'я: 5 балів і менше – низький, 6–10 – середній; 11–15 – високий.

За допомогою методу математичної статистики нами було зроблено числові характеристики вибірки, які дають кількісне уявлення про емпіричні дані й можливість порівнювати їх між собою. До таких характеристик належать: середнє арифметичне (X), дисперсія (S^2) і стандартне відхилення (S), мінімальний (X_{\min}) та максимальний (S_{\max}) показники, розмах варіації (R), коефіцієнт варіації (V), стандартна помилка середнього арифметичного (S_x) [4].

Встановлено, що високий рівень здоров'я у хлопців 7-го класу мають 22% учнів, середній – 46%, низький – 32%. У дівчат ця тенденція дещо змінюється. Високий рівень мають лише 6% дівчат, середній – 50%, низький – 44%. В інших вікових групах числові показники в середньому відповідають такій же динаміці. Виняток становлять лише дівчата 8-го класу, де високий рівень здоров'я мають 34%. Такий показник зумовлений високим рівнем фізичної підготовленості й працездатності учениць.

Динаміка рівня фізичного здоров'я учнів 7–11 класів показала, що середнє арифметичне суми балів коливається від 6,08 до 7,98 бала, що відповідає середньому рівню здоров'я (6–10 балів). Виняток становлять лише учениці 9-х класів, де $X = 5,23$ бала, що характеризує низький рівень.

Ми встановили, що середнє значення не дає повної інформації про варіацію ознаки, тому поряд із цим обчислюють і характеристики розсіяння вибірки. Однією з них є розмах варіації R . Він обчислюється як різниця між максимальним і мінімальним показниками вибірки. В цьому випадку ознаки, що сильно відрізняються за своїми середніми значеннями (8 клас хлопці – 7,9 бала, 9 клас дівчата – 5,23 бала), мають однаковий розмах варіації – 14 балів. Дисперсія (S^2) і стандартне відхилення (S) є важливими характеристиками розсіяння, однак для того, щоб порівняти ступінь варіації ознак, виражених у різних одиницях вимірювання, застосовують відносний показник – коефіцієнт варіації (V), що обчислюється у відсотковому відношенні. Нами показано, що V коливається в межах 32,94–69,4%. Показники рівня здоров'я хлопців і дівчат варіюють по-різному. Коефіцієнт варіації використовується ще і як показник однорідності вибірових значень. У нашому випадку V у всій сукупності перевищує 10%. Це дає можливість стверджувати про неоднорідність значень вибірки. В одних школярів рівень соматичного здоров'я достатньо високий (15 балів), а в інших – у критичному стані (-2 бала).

Для оцінки стандартного відхилення S вибіркового середнього значення X використовується стандартна помилка середнього арифметичного (S_x). Величина S_x показує, яка ж помилка під час обчислень допускається. У ході досліджень ми побачили залежність стандартної помилки від об'єму вибірки n . У всій сукупності учнів 7–11 класів вона перевищує 0,57 бала, оскільки величина n пробігає значення від 1 до 50. Виняток складають учні 9-х класів ($n = 1, \dots, 40$) [5].

Встановлено, що високий рівень здоров'я спостерігається тільки у хлопців 7-го класу. У дівчат ця тенденція дещо змінюється. Високий рівень припадає на дівчат 8-го класу. Низькі показники рівня соматичного здоров'я у дівчат 7, 9 та 11-го класів, що потребує подальшого дослідження з метою оздоровлення.

Запропонований метод експрес-оцінки рівня соматичного здоров'я дітей і підлітків може використовуватися шкільними й підлітковими лікарями під час щорічних диспансерних оглядів, у лікарсько-оздоровчих диспансерах, оздоровчих центрах, у дитячих санаторіях і таборах санітарного типу для призначення оздоровчого рухового режиму.

Відповідно до результатів експрес-скринінгу рівня фізичного здоров'я на долікарському етапі огляду дітей та підлітків можна розподілити на три групи: 1 – здорові (група III); 2 – група ризику (група II); 3 – хворі (група I). Групи I і II потребують поглибленого медичного обстеження.

1. Апанасенко Г. Л. Еволюція біоенергетики і здоров'я людини. Київ, 2012. 120 с.
2. Калиниченко І. Оцінка здоров'я та фізичного стану дітей молодшого шкільного віку. Луцьк, 2017. 131 с.
4. Карпман В. Л. Тестирование в спортивной медицине. Москва: Физкультура и спорт, 1988. 207 с.
5. Иванов В. С. Основы математической статистики. Москва, 1990. 176 с.
6. Пирогова Е. А. Совершенствование физического состояния человека. Киев, 1989. 163 с.

ВПЛИВ ЗАНЯТЬ ЛЕГКОЮ АТЛЕТИКОЮ НА ЗАГАЛЬНИЙ РОЗВИТОК ДІТЕЙ ТА ПІДЛІТКІВ

Горщук Володимир,
IV курс, Коломийський навчально-науковий інститут.
Науковий керівник – Чепіль М.В.,
старший викладач.

В умовах сучасного суспільства спорт і рухова активність загалом не посідають високого місця в житті середньостатистичної дитини. Навіть за наявності більше 160 визнаних в Україні олімпійських та неолімпійських видів спорту, а також популяризації масової фізичної культури, функціональний стан досить вагомої частини неповнолітнього населення залишається незадовільним.

У процесі росту і розвитку організм дитини зазнає постійних змін у всіх функціональних системах. Темпи і показники росту дітей можуть відрізнятися залежно від віку, статі, спадковості, способу життя та оточення. Так, до 14–15 років м'язово-зв'язковий апарат дитини у своєму

розвитку досягає досить високого рівня, а тканинна диференціація в скелетних м'язах вже мало відрізняється від м'язів дорослої людини. Одночасно зі збільшенням м'язової маси відбувається інтенсивне наростання сили м'язів, яке суттєво відстає від приростів маси тіла. У підлітків починає активізуватись робота статевих і ендокринних систем, починається статеве дозрівання, яке вносить свої корективи у процеси росту і розвитку, та все ж функціональний і психологічний стан залишається нестійким [2].

Легка атлетика завдяки своїй доступності, розповсюдженості, динамічності, природності та різноманітності видів залишається одним з найпопулярніших та найбільш сприятливих для різнобічного фізичного розвитку дітей і підлітків. Правильно організовані заняття з легкої атлетики в комплексі з іншими засобами фізичного виховання сприяють: зміцненню здоров'я, гармонійному розвитку дитини, розвитку фізичних та вихованню моральних і вольових якостей. Уміло застосовані легкоатлетичні вправи сприяють поліпшенню обміну речовин, зміцненню нервової, серцево-судинної і дихальної систем, а також формуванню правильної постави [1].

Всі спостереження за юними спортсменами показують їх кращий фізичний розвиток в порівнянні з однолітками, що не займаються фізичними вправами. Однак такі зіставлення свідчать не лише про безумовно позитивний вплив фізичного тренування, а й про вплив відбору юних спортсменів до дитячо-юнацьких спортивних шкіл та команд. Фізично краще розвинені підлітки досягають успіхів у спорті, та не слід скидати з рахунку дитину, яка не має яскраво виражених схильностей до певного виду. Правильно складена програма тренувань, яка враховує індивідуальні особливості дитини, та багато тренувальних і позатренувальних чинників можуть прискорювати фізичний розвиток та реалізацію індивіда в певному виді спорту, зокрема в легкій атлетиці.

Питання про діапазон змін різних показників фізичного розвитку дітей у різні вікові періоди у зв'язку зі спеціалізованим впливом рухової діяльності і середовища дуже актуальне. Систематична, добре організована тренувальна робота зазвичай, як зазначалося вище, призводить до поліпшення функцій серцево-судинної системи, поліпшує реакцію на м'язову роботу, розширює функціональні можливості дітей та підлітків [3]. При проведенні функціональних тестів (біг 3x300 м з відпочинком 90 с між відрізками), в яких взяли участь діти віком 12–13 років, частина з яких не займається легкою атлетикою та іншими видами спорту (циклічними та ациклічними), набагато кращі показники демонструють треновані діти. У малотренованих спостерігалось значне почастищення серцевих скорочень і вагоме збільшення систолічного показника. Більш виражена реакція відзначається і в показниках артеріального кров'яного тиску. У тренованих спортсменів зрушення були значно меншими і швидше наставало відновлення.

Таким чином, під впливом фізичних вправ у дітей та підлітків збільшуються резервні можливості дихання; чітко зростає ЖЄЛ і МВЛ, більша кількість кисню використовується з літра вентильованого повітря, зростає киснево-транспортна функція кровообігу, зростає киснева ємність крові, удосконалюються механізми тканинного дихання, зростає здатність продовження фізичних навантажень з утворенням більшого кисневого боргу. У процесі систематичних спортивних тренувань у юних спортсменів поліпшується нейрогуморальна регуляція дихання при м'язовій роботі, забезпечується краще узгодження роботи дихання при виконанні вправ як з м'язової, так і з іншими функціональними системами організму; відзначається наростання процесів економізації системи дихання і в умовах спокою, і при стандартних фізичних навантаженнях. Подібна спрямованість змін дихальної функції свідчить про розширення функціональних можливостей організму.

Тож можна дійти висновку, що легка атлетика не є тим єдиним видом, який сприяє загальному фізичному розвитку підростаючого покоління, але завдяки різноманітності легкоатлетичних видів, доступності й природності вправ вона може повністю задовільнити потреби дітей у руховій активності.

1. Ахметов Р. Ф. Легка атлетика: підручник для студентів вищих навчальних закладів України / Р. Ф. Ахметов, Г. М. Максименко, Т. Б. Кутек. – Житомир: Вид. відділ ЖДУ ім. І. Франка, 2013. – 340 с.
2. Хоменко Б. Г. Анатомія і фізіологія дитячого організму: навч. посібник / Б. Г. Хоменко, О. М. Дітков. – К.: НПУ ім. Драгоманова, 2004. – 373 с.
3. Шиян Б. М. Теорія і методика фізичного виховання школярів: підруч. для ВНЗ фізвиховання і спорту / Б. М. Шиян. – Тернопіль, 2004. – 248 с.

МЕТОДИ ПОДОЛАННЯ ПСИХОЛОГІЧНОГО БАР'ЄРА ВОДОБОЯЗНІ ПІД ЧАС НАВЧАННЯ ПЛАВАННЯ

Двібородчин Марія,
І курс ОР “магістр”,
факультет фізичного виховання і спорту.
Науковий керівник – Курилюк С.І.,
кандидат психологічних наук, доцент.

Загальновідомо, що плавання є одним із найважливіших засобів фізичного виховання, завдяки чому воно входить у зміст програми фізичного виховання загальноосвітніх шкіл. Залучаючи в роботу всю м'язову систему, плавання сприяє гармонійному розвитку організму дитини [1]. Актуальність нашого дослідження зумовлена наявністю великих зусиль дослідників на пошук найбільш ефективних та адекватних сучасної дійсності методик, направлених на формування техніки рухів у процесі навчання плавання, бажаний результат поки не досягнутий, досить високий відсоток дітей, які не освоїли навичку плавання [2, 3, 4].

Мета дослідження – визначити за літературними джерелами стан питання стосовно найбільш ефективних адекватних сучасних методик здоров'яформувального навчання плавання молодших школярів.

Методи дослідження: аналіз наукових та методичних публікацій за темою дослідження; вивчення документації з організації планування та методів проведення занять з плавання здоров'яформувального навчання молодших школярів.

Традиційний процес навчання дітей початкового плавання спортивними способами передбачає відносно тривалий період навчання та довгострокові адаптації до водного середовища. Тому у сучасну систему освіти впроваджується технологічний підхід, особливо у виборі методики навчання плаванню молодших школярів. Методики навчання плаванню молодших школярів представлено у ряді українських та зарубіжних досліджень.

Так, у дослідженні Р.Н. Шлячкова подано авторську методику прискореного навчання плавання дітей молодшого шкільного віку, в якій зосереджені на навчанні основні положення техніки плавання кролем на животі та на спині з використанням інтегрального методу і окремого освоєння основних елементів в спортивному плаванні, підвищення технічних вправ та використання допоміжних приладів в басейні [3]. У роботі Д.А. Лаврентевої розкрито проблему створення методики початкового навчання плаванню дітей молодшого шкільного віку з урахуванням моторних асиметрій і порівняння її з класичними загальноприйнятими методиками початкового навчання плаванню [5].

Заслужують на особливу увагу наукові дослідження Г.В. Волоскової, Д.В. Дячкова, С.А. Максимова, метою яких було створення ефективної методики початкового навчання плаванню дітей 5–7 років в умовах глибоководного басейну, що включала в себе використання ласт на ногах школярів з найперших занять [8]. У дослідженні Ю.С. Герасимової вказано, що застосування сюжетно-рольових ігор на основі казкових сюжетів на заняттях плавання з дітьми 5–6 років сприяє успішному освоєнню ними плавальних навичок і підвищенню рівня фізичної підготовленості, а також позитивного психічного і емоційного стану молодших школярів. Правильно підібрані ігри допоможуть дітям, які не вміють плавати, швидше освоюватися у воді, а плаваючим – з успіхом закріплювати вже наявні навички [6]. Е.Г. Черняєв, В.І. Чепелев, розробили методику навчання плавання молодших школярів на суші за допомогою наочних картинок за такими розділами: спеціальні вправи на суші; вправи для освоєння водного середовища; занурення у воду з головою; дихання з виходами в воду; статистичне (пасивне) плавання у воді; ковзання у воді; рух ногами кролем на грудях, на спині; рух руками кролем на грудях, на спині; плавання кролем на грудях без виносу рук; плавання кролем на спині без виносу рук; плавання кролем на грудях і на спині без виносу рук; спортивні способи плавання: кроль на животі, кроль на спині, брас [1]. Дослідження присвячені використанню комп'ютерних технологій у процесі навчання плаванню О.В. Скалій створив мультимедійну комп'ютерну програму навчання плаванню учнів молодших класів “Акватренер”, спрямовану на диференціацію процесу фізичного виховання, а також науково обґрунтовано методику її використання [4]. І.В. Тарабрина запропонувала метод виправлення помилок з фізичної підготовки при початковому навчанні плавання

за допомогою відеороликів на прикладі психологічного розвантаження. Також при навчанні плавання дітей використовувала образні вислови, жести, що мають важливе значення в оволодінні рухів у воді. Д.В. Гричик, Ю.Ю.Солонець, створили та впровадили в систему освіти на уроках фізкультури з плавання інноваційний підхід навчання плаванню молодших школярів на основі включення третього уроку фізкультури в навчальний план, представлені структурні компоненти педагогічної технології раціонального співвідношення традиційних уроків фізкультури і уроків з плавання. Інноваційні технології на уроках фізкультури з плавання спрямовані на формування навичок прикладного плавання і зміцнення здоров'я молодших школярів [6].

Е.В. Бондаревська, розробила педагогічну модель індивідуально-особистісної підтримки. Системоутворюючу роль у розвитку індивідуальності, який виконує індивідуальний стиль діяльності. Індивідуально-особистісна підтримка передбачає діагностику індивідуального розвитку школяра, навченості, вихованості, виявлення особистих проблем дітей, відстеження розвитку кожної дитини. Індивідуально-особистісна підтримка адаптована до програми з фізичної культури з плавання для учнів 1–4 класів, що дозволяє підвищити рівень плавальних умінь і навичок досліджуваної категорії учнів при скороченні термінів їх освоєння, що забезпечує підвищення у школярів інтересу до уроків плавання [5]. Слід зазначити, що використання музики можна також під час здоров'яформування навчання плавання молодших школярів [2]. Дослідження, що присвячені початковому навчанню плавання в певних ситуаціях є не досить ефективними, тому залишається актуальним питання про підбір найбільш ефективних прийомів здоров'яформування навчання плавання. У науково-методичній літературі з плавання автори посилаються на свій досвід ефективного навчання плавання, новими методиками, заснованими на індивідуальній особливості освоєння плавальних рухів дітьми молодшого шкільного віку.

У результаті проведеного аналізу існуючого науково-практичного матеріалу можна впевнено стверджувати про те, що розвиток педагогічних технологій в сучасній освіті висуває нові вимоги до навчання плавання підростаючого молодшого покоління.

Визначено, що досліджень, які висвітлюють проблему здоров'яформування навчання плаванню недостатньо. Використання методик з навчання плавання сприяє зменшенню водобоязні молодших школярів, зменшує захворюваність дітей, підвищує їх емоційний рівень занять з плавання.

Подальші дослідження доцільно присвятити створенню методик початкового навчання плаванню молодших школярів з використанням технологій здоров'яформування для підвищення ефективності навчально-тренувального процесу на уроках з фізичної культури та зменшення кількості дітей у яких присутня водобоязнь.

1. Булгакова Н. Ж. Плавання / Н. Ж. Булгакова. – М.: ФКиС, 2001. – 400 с.
2. Волоскова Г. В. Особенности начального обучения плаванию детей 5–7 лет в условиях глубоководного бассейна / Г. В. Волоскова, Д. В. Дьячков, С. А. Максимова // Ученые записки университета имени П. Ф. Лесгафта. – 2015. – № 1. – С. 53–56.
3. Гричик Д. В. Інноваційна спрямованість до навчання з плавання молодших школярів у системі шкільного фізичного виховання / Д. В. Гричик, Ю. Ю. Солонець // Вісник Чернігівського національного педагогічного університету. Серія: Педагогічні науки. Фізичне виховання та спорт. – 2014. – Вип. 118 (1). – С. 93–95.
4. Герасимова Ю. С. Начальное обучение плаванию детей 5–6 лет на основе сюжетно-ролевых игр / Ю. С. Герасимова // Ученые записки университета имени П. Ф. Лесгафта. – 2009. – № 9. – С. 25–29.
5. Skaliy O. V. Komp'yuterni tehnologii diferenciacii procesu fizichnogo vihovannya shkolyariv (na prikladi navchannya plavannya): avtoref. dis. na zdobuttya stupenya kand. nauk z fiz. vih. i sp. spec. 24.00.02 "Fizichna kultura_ fizichne vihovannya riznih grup naseleण्या" / O. V. Skaliy. – Lviv, 2002. – 18 s.
6. Stepanenkova E. A. Teorija i metodika fizicheskogo vospitanija i razvitija rebenka: ucheb. posobie dlja stud. vyssh. ucheb. zavedeni / E. A. Stepanenkova. – 2-e izd., ispr. – M.: Izdatel'skij centr "Akademija", 2006. 368 s.
7. Tarabrina I. V. Osnovnye metody fizicheskoy podgotovki plovcov mladshogo vozrasta // European Social Science Journal (Evropejskij zhurnal social'nyh nauk). – 2015. – № 3. – S. 96–103.

СПОРТИВНА АЕРОБІКА ЯК ЗАСІБ РОЗВИТКУ ФІЗИЧНИХ ЯКОСТЕЙ У ДІТЕЙ 6–8 РОКІВ

Клейнота Леся,
I курс ОР “магістр”,
факультет фізичного виховання і спорту.
Науковий керівник – Земська Н.О.,
кандидат наук з фізичного виховання і спорту, доцент.

На сучасному етапі розвитку спортивна аеробіка стала дуже популярним видом рухової активності не тільки в Україні, а й у всьому світі. Використання засобів спортивної аеробіки в процесі фізкультурно-оздоровчої діяльності сприяє оздоровленню та вихованню гармонійно розвиненої особистості. Музика під час занять викликає в учнів активний емоційний відгук, почуття особливого задоволення, мобілізує їх волю, сприяючи більш ефективному рішенню різноманітних педагогічних завдань [1, 2, 3].

Поза увагою дослідників залишається питання особливостей фізичного розвитку та формування фізичних якостей дітей молодшого шкільного віку при використанні ними засобів спортивної аеробіки на секційних заняттях, що зумовило вибір теми нашого дослідження.

Мета дослідження – визначити ефективність впливу засобів спортивної аеробіки на розвиток фізичних якостей у дітей 6–8 років.

Завдання дослідження:

1. Визначення рівня фізичної підготовленості дітей молодшого шкільного віку.
2. Дослідження впливу засобів спортивної аеробіки на розвиток фізичних якостей учнів молодшого шкільного віку 6–8 років.

Методи дослідження. Для вирішення поставлених завдань використовувалися такі методи дослідження: аналіз літературних джерел; педагогічні спостереження; педагогічне тестування; педагогічний експеримент; математично-статистичні методи.

Експериментальна база дослідження: дослідження проводилося впродовж 2017–2018 рр. на базі загальноосвітньої школи-лицею № 23 м. Івано-Франківськ. У дослідженні взяло участь 45 школярів молодших класів віком 6–8 років, які були розподілені на дві групи: експериментальну (18 учнів: 12 дівчаток та 6 хлопчиків) і контрольну (27 чоловік: 17 дівчаток та 10 хлопчиків). Учні експериментальної групи двічі на тиждень відвідували секційні заняття зі спортивної аеробіки, учні контрольної групи – уроки з фізичної культури за традиційною програмою ЗОШ.

Аналіз результатів дослідження. Заняття зі спортивної аеробіки проводились двічі на тиждень тривалістю 30–35 хв і включали в себе: розминку, аеробну фазу, силове навантаження та заминку.

Ефективність впливу засобів спортивної аеробіки на розвиток фізичних якостей учнів молодшого шкільного віку перевірено шляхом порівняння результатів фізичного тестування до і після педагогічного експерименту.

Таблиця 1

Показники фізичної підготовленості учнів молодшого шкільного віку
КГ і ЕГ до і після педагогічного експерименту

Показники	Групи	Хлопчики		Дівчата	
		До експерименту	Після	До експерименту	Після
Біг 30 м (с)	ЕГ	6,7±0,6	6,1±0,5	6,9±0,6	6,4±0,3
	КГ	6,9±0,8	6,7±0,7	7,0±0,4	6,6±0,5
500 м (с)	ЕГ	184,6±12,6	158,1±16,1	192,9±12,4	173,1±10,4
	КГ	187,2±11,2	175,6±13,3	194,3±12,6	184,2±12,5

Стрибок у довжину (см)	ЕГ	143,8±14,2*	147,3±12,1*	127,2±12,3*	132,8±12,3*
	КГ	139,6±9,6*	140,1±8,2*	128,4±11,6*	129,2±11,2*
Човниковий біг 4x9 м (с)	ЕГ	9,13±0,08	8,31±0,06	9,26±0,13	8,78±0,1
	КГ	9,15±0,07	8,76±0,05	9,28±0,08	9,02±0,07
Нахил тулуба вперед з положення сидячи (см)	ЕГ	10,2±0,8	13,7±0,9	12,1±1,1	14,7±1,5
	КГ	10,5±1,2	12,7±0,8	11,8±1,3	13,0±1,4

* - Виділені достовірно значущі відмінності показників ($p < 0,05$)

Таким чином, дані експериментального дослідження показали, що учні експериментальної групи, які займалися спортивною аеробікою двічі на тиждень, мають значно кращі показники фізичних якостей, ніж учні контрольної групи, які упродовж цього ж періоду лише відвідували тричі на тиждень уроки фізичної культури за звичайною програмою.

Отже, можна зробити висновок, що секційні заняття зі спортивної аеробіки створюють необхідні умови для гармонійного фізичного розвитку й формування фізичних якостей, самореалізації, повноцінного оздоровлення, змістовного відпочинку та дозвілля дітей, набуття навичок здорового способу життя учнів молодшого шкільного віку.

1. Калініченко О. М. Аеробіка як засіб розвитку рухових здібностей // Педагогіка, психологія та медико-біологічні проблеми фізичного виховання і спорту: наукова монографія / за ред. проф. С. С. Єрмакова. Харків: ХДАДМ, 2005. № 15. С. 20–26.
2. Синиця С. В., Шестерова Л. Є. Оздоровча аеробіка. Спортивно-педагогічне вдосконалення: навч. посіб. Полт. нац. пед. ун-т імені В. Г. Короленка. Полтава: ПНПУ, 2010. 244 с.
3. Степанова І. Засоби танцювальної аеробіки на заняттях з дітьми молодшого шкільного віку // Молода спортивна наука України, 2009. Т. 2. С. 173–178.

ОПТИМІЗАЦІЯ ФІЗИЧНОГО ВИХОВАННЯ ШКОЛЯРІВ ЗАСОБАМИ АКТИВНОГО ТУРИЗМУ

Кузьмин Іван,
І курс ОР “магістр”,
факультет фізичного виховання і спорту.
Науковий керівник – Попель С.Л.,
кандидат медичних наук, доцент.

Представлені дані у сучасній літературі засвідчують стійкі тенденції до зменшення обсягу рухової активності школярів, що негативно позначається на показниках психо-фізичного стану, саме тому особливої соціальної значущості набувають питання раціонального формування, збереження та зміцнення їх здоров'я [1].

Аналіз та узагальнення провідного досвіду організації оздоровчо-рекреаційних занять переконливо свідчить на користь того, що однією з перспективних форм залучення школярів до рухової активності є використання засобів активного туризму [2, 3]. Такі форми занять безпосередньо впливають на вирішення великого комплексу соціально-педагогічних завдань, а саме: визначення свого місця в соціумі, психологічного розвантаження, компенсування недоліку позитивних емоцій, оптимізації спілкування з оточуючими, організації змістовного дозвілля, підвищення рівня рухової активності.

Активний туризм, посідаючи важливе місце в суспільстві, виконує важливі соціальні функції: відновлення психофізичних ресурсів суспільства; сприяє працездатності людини і раціональному використанню дозвілля.

Мета роботи – вивчення підходів щодо використання засобів активного туризму для підвищення рівня психо-фізичного стану організму школярів.

Теоретичний аналіз та узагальнення даних наукової літератури, яка стосується розвитку активного туризму в Україні і за кордоном, а також підходів щодо використання засобів активного туризму для підвищення рівня психо-фізичного стану організму школярів.

Впродовж останніх років в Україні розвиваються нові, нетрадиційні види рекреаційно-туристичної діяльності: сільський туризм, агротуризм, екотуризм, екстремальний туризм (полювання; рафтинг – практикується на швидких ріках в надувних латексних човнах; дайвінг – ознайомлення туриста з підводним світом; сноубординг – спуск по снігу з гірських схилів на спеціально обладнаній дошці; вейкбординг – комбінація водних лиж, сноуборду, скейту і серфінгу; фрірайд – спуск по схилах гір, де не прокладено спеціальних трас; польоти на повітряних кулях та дельтапланах; прогулянки по гірських дорогах на квадроциклах).

Аналіз зарубіжного досвіду свідчить, що сегмент активного, пригодницького й екстремального туризму швидко зростає. Він поділяється на екстремальний туризм, “треккінг” (активні тури) і пригодницький туризм.

Можна з упевненістю сказати, що комплекс різноманітних сучасних потреб школярів як специфічної соціальної групи може бути реалізований в активній туристській діяльності. У багатьох наукових працях [1–3] було розглянуто функції культурно-дозвільної діяльності туризму, які є характерними для школярів. Функція пізнання навколишнього світу ставить за пріоритетну мету інформацію й організацію пізнавальної активності школярів, поширення комплексу різноманітних соціально-гуманітарних знань. Реалізація творчого потенціалу особистості дозволяє знайти застосування всіх умінь, навичок школярів в активному туризмі.

Тому можна з впевненістю сказати, що організація нерегламентованого спілкування учасників подорожі – це продуктивний відпочинок і розваги, які максимально сприяють повноцінному відпочинку школярів, відновленню їх психо-фізичного стану, організації активних дозвільних занять і розваг в активному туризмі, що забезпечують різноманітність діяльності, зміну вражень, позитивний емоційний настрій, зняття напруги та втоми [3].

Достатньо важливе значення в цьому відношенні має також виховання у школярів почуття колективізму у подоланні перешкод та інших цінних морально-вольових якостей, що відіграють вирішальну роль у профілактиці нервово-психічних розладів. Поліпшення показників нервово-психічної сфери спостерігається практично в усіх осіб, що регулярно беруть участь у походах. Найбільш характерними для цього виду фізичної діяльності є розвиток оптимізму, врівноваженості, витримки, віри у свої сили, зменшення симптомів підвищеної збудливості та стомлюваності нервової системи [3].

Нами встановлено, що заняття активним туризмом позитивно впливають на показники функціонального стану школярів, підвищення працездатності та опірності організму до несприятливих чинників довкілля.

Отриманні результати досліджень впливу багаторічних занять активним туризмом засвідчили їх позитивний вплив на процеси фізичного розвитку школярів, вдосконалення функцій кардіореспіраторної системи, рухливості нервових процесів, а також фізичної підготовленості. У дослідженнях представлені дані, які засвідчують, що в процесі занять спортивно-оздоровчим туризмом відмічається виражена оптимізація функціонального стану серцево-судинної системи, що виявляється, насамперед, в нормалізації типу реакції на дозовані фізичні навантаження в різних функціональних пробах.

На основі отриманих нами даних було розроблено та обґрунтовано авторську методику фізичного виховання школярів з використанням активного туризму у поєднанні з традиційними засобами фізичної культури. Виявлено фактори, що характеризують вплив проходження маршруту з додатковим обтяженням на організм школярів, що проявляється у зміні показників розумової працездатності і частоти серцевих скорочень, встановлено виражений позитивний вплив “блочного” планування походів на показники психо-фізичної підготовленості школярів.

Отримані дані свідчать про виражену оздоровчу спрямованість занять активним туризмом, про їх позитивний вплив на показники фізичної підготовленості, фізичної та розумової працездатності, окремих показників функціонального стану, а також мотиваційну сферу школярів.

Незважаючи на високу популярність засобів активного туризму у програмах з фізичного виховання для школярів, вони ще не отримали належного наукового обґрунтування, не розробленими залишаються також питання щодо впровадження засобів активного туризму у процес фізичного виховання школярів.

Залишаються недостатньо висвітленими питання ефективної реалізації рекреаційних занять з використанням засобів активного туризму, спрямованих на підвищення рівня рухової активності і покращення показників психо-фізичного стану.

1. Андреева О. В. Формування рекреаційної культури студентів в процесі фізичного виховання. праці XVIII міжнародного наукового конгресу (Олімпійський спорт і спорт для всіх). Київ, 2014. С. 11–15.
2. Денисенко І. О. Використання засобів спортивно-оздоровчого туризму в підвищенні фізичного стану школярів 18–19 років: автореф. дис. ... канд. наук з фізвиховання і спорту. Дніпропетровськ, 2014. 19 с.
3. Тарасеня Т. Ю. Комплекс засобів спортивно-оздоровчого туризму у фізичному вихованні студентів: автореф. дис. ... канд. наук з фізвиховання і спорту. Київ. 2003. 20 с.

ВПЛИВ ПОРУШЕННЯ СЛУХУ ДІТЕЙ СЕРЕДНЬОГО ШКІЛЬНОГО ВІКУ НА ФІЗИЧНИЙ РОЗВИТОК

Мушак Наталія,
I курс ОР “магістр”,
факультет фізичного виховання і спорту.
Науковий керівник – Голод Н.Р.,
кандидат наук з фізичного виховання і спорту, асистент.

За даними ВООЗ у світі страждають втратою слуху близько 10% населення. Дослідження показали, що приблизно 65% людей мають I-II ступінь втрати слуху, 30% – III ступінь, і 5% – IV ступінь або глухоту. Кількість дітей з вадами слуху подвоюється кожні 15–20 років як в Україні, так і за кордоном. Глухота – повна відсутність слуху або такий його ступінь пониження, при якому розбірливе сприйняття мови стає неможливим. Повна глухота зустрічається рідко. Більшість глухих мають залишки слуху, що дозволяє їм сприймати певні звуки. Такий стан визначають як слабослухання або туговухість.

Метою дослідження є оцінка наслідків порушень слуху у дітей, їх вплив на фізичний розвиток та постановка завдань реабілітації згідно з виявленими порушеннями.

Матеріали та методи: узагальнення даних науково-методичної літератури і досвіду передової практики, психофізіологічні методи, педагогічне тестування. При оцінці рухових якостей тестували: швидкість, точність відтворення рухів заданої амплітуди, точність цільового руху; точність диференціації великих і малих м'язових зусиль; здатність формувати просторово-часові зв'язки; координацію рухів.

Причини і локалізація пошкодження органа слуху впливають на сприйняття звуків. Глухота впливає на зниження рівня здоров'я. Аналіз анатомо-фізіологічних зв'язків слухового аналізатора з іншими органами і системами організму показує, що пошкодження органа слуху викликає порушення:

- рефлексорних рухових реакцій на слухові подразники;
- відчуття рівноваги;
- функції окорухових м'язів;
- функції оральних, артикуляцій, фарин- і ларингеальних м'язів;
- несвідомих автоматичних рухів, що забезпечуються екстрапірамідною системою;
- вегетативних реакцій організму.

Згідно з результатами дослідження порушення рухової активності у дітей з вадами слуху має такі вияви: порушення постави у сагітальній та фронтальній площинах; проблеми збереження статичної і динамічної рівноваги; низький рівень розвитку просторової орієнтації; сповільнене оволодіння руховими вміннями і навиками; збільшення часу рухових реакцій і реакцій по вибору; зниження станової сили; відставання в стрибучості; нерациональний розподіл фізичних

зусиль при рухах; низький темп рухів; погіршення рухової пам'яті; зниження здатності ідентифікувати людей і об'єкти; неадекватне зниження відчуття безпеки; перевага зорово-м'язових уявлень над м'язово-руховими; зниження точності сприйняття; зниження точності відтворення тимчасових параметрів; недостатньо точна координація і невпевненість рухів.

Отже, у зв'язку з виявленими порушеннями програми фізичної реабілітації для слабозуваючих дітей мають вирішувати такі специфічні завдання: вдосконалення просторового орієнтування; розвиток здатності ідентифікувати людей і предмети; вестибулярне тренування; покращення швидкості перемикання уваги з ціллю кращого орієнтування; вдосконалення реакції за вибором; підвищення швидкості рухових реакцій; розширення м'язово-рухових уявлень; збільшення об'єму рухової пам'яті, що дозволить таким дітям краще адаптуватися до навколишнього середовища і прискорить адаптацію в соціумі і, як наслідок, вони зможуть бути повноцінними членами суспільства.

Таким чином, зниження слуху – соціальна проблема. Для того, щоб правильно організувати розвиток дітей, які мають ураження слуху, потрібна, рання діагностика, своєчасне комплексне реабілітаційне втручання фізіотерапевтів, ерготерапевтів, корекційних педагогів, логопедів, психологів і систематичні заняття, направлені на вдосконалення сенсорної чутливості.

1. Альошина А. Проблеми фізичної реабілітації підлітків із порушенням слуху, які мають дефекти постави [Електронний ресурс] / А. Альошина // Молодіжний науковий вісник (2013). – Режим доступу: <http://visnyksnu.com.ua/wp-content/uploads/2015/06/Alla-Aloshyna-Problemy-fizychnoyi-reabilitatsiyi-pidlitkiv-iz-porushennyam-sluhu-yaki-mayut-defekty-postavy.pdf>.
2. Альошина А. І. Профілактика й корекція функціональних порушень опорно-рухового апарату дошкільнят, школярів та студентської молоді у процесі фізичного виховання: монографія / А. І. Альошина. – Луцьк: Вежа-Друк, 2015. – 356 с.
3. Афанасьєв С. Уявлення про хід розвитку рухової сфери та фізичного розвитку дітей із порушенням слуху [Електронний ресурс] / С. Афанасьєв. – Режим доступу: <http://www.irbis-nbuv.gov.ua>.
4. Деделюк Н. А. Теорія і методика адаптивної фізичної культури: навч.-метод. посібник для студентів / Н. А. Деделюк. – Луцьк: Вежа-Друк, 2014. – 68 с.
5. Круцевич Т. Ю. Теорія і методика фізичного виховання: у 2 т. / Т. Ю. Круцевич. – К.: Олімпійська література, 2012. – Т. 2. – 2013. – 368 с.

ПРИРОДНИЧІ НАУКИ

МАТЕМАТИКА

ПРОБЛЕМА ФОРМУВАННЯ ЛОГІЧНОГО МИСЛЕННЯ УЧНІВ ЗА ДОПОМОГОЮ ЕЛЕКТРОННИХ ОСВІТНІХ РЕСУРСІВ

Бережна Юлія,
І курс ОР “магістр”, факультет математики та інформатики.
Науковий керівник – Власій О.О.,
кандидат технічних наук, доцент.

Постановка проблеми. Національна стратегія розвитку освіти України на період до 2021 року спрямовує діяльність педагогічних працівників і науковців на пошук альтернативних моделей організації навчання і формування безпечного освітнього середовища. Необхідними складовими нового освітнього середовища на всіх рівнях (від учня до управління навчальним закладом і системою освіти) стали інформаційні технології [1]. Одними з основних завдань загальної середньої освіти вважається надання пріоритетів створенню і розвитку електронних освітніх ресурсів (ЕОР), які забезпечуватимуть у майбутньому перехід від локального використання електронних засобів навчального призначення до їх функціонування в режимі хмарних технологій [2]. Зазначимо, що одними із ключових освітніх компетентностей в новій українській школі визначено математичну та інформаційно-цифрову компетентності учнів [1]. У свою чергу, однією зі складових математичної є культура логічного та алгоритмічного мислення, яка, без сумніву, відіграє одну із ключових ролей у формуванні свідомої, впевненої у своїх судженнях особистості, яка вміє логічно мислити не лише в межах точних дисциплін, а й застосовує це вміння у будь-якій сфері своєї діяльності. Тому метою даного дослідження є аналіз наявного стану проблеми формування логічного та алгоритмічного мислення учнів та пошук шляхів формування такого мислення за допомогою ЕОР.

Аналіз останніх досліджень. Питання застосування електронних засобів навчання вивчали такі науковці, як І. Богданова, О. Башмакова, О. Спіріна, Д. Чернилевський, М. Жалдак, О. Хуторський, А. Єршов, В. Монахов, І. Роберт та інші. Зокрема, проблему використання хмарних технологій як засобу розвитку логічної компетентності вивчала С. Литвинова [3]. Однак актуальною залишається проблема створення інноваційних, доступних, відкритих ЕОР для активізації пізнавальної діяльності школярів загалом та розвитку їх логічного та алгоритмічного мислення зокрема [3].

Виклад основного матеріалу. Сучасні діти за своєю природою аудіовізуали, тому вони запам'ятовують те, що чують на 15%, бачать – на 25%, а при поєднанні цих процесів рівень запам'ятовування зростає до 65%. Логічні вправи суттєво допомагають вчителю розвинути в учнів усі мисленнєві операції, пошуково-перетворювальний стиль мислення, виховати мотивацію досягнення успіху, необхідну кожному як у навчанні, так і в житті. Діти, які вивчають логіку, відрізняються від своїх однолітків глибшим розумовим розвитком, культурою мовлення – висловлюють думку мовними засобами чітко, точно, послідовно і переконливо, у них сформовані такі якості мислення як самостійність, глибина думки, критичність, гнучкість, допитливість. Урок у мережі Інтернет – це потужний стимул у навчанні. Засобами таких уроків активізуються основні психічні процеси учнів: сприйняття, увага, мислення, запам'ятовування, швидке збудження пізнавального інтересу [4]. В той же час постає питання створення якісних ЕОР, які повинні виконувати кілька важливих дидактичних функцій: зберігання і відтворення змісту навчання; унаочнення навчального матеріалу; моделювання об'єктів вивчення; організацію навчального процесу [2]. Без сумніву, ЕОР можуть стати потужним засобом у формуванні логічного мислення учнів, оскільки життя сучасних школярів невідривно пов'язане із цифровими технологіями. В інтернет-мережі наявний широкий вибір ігор різного характеру, зокрема і логічних. Однак слід зазначити, що такі ігри не є адаптовані до сучасних умов навчання, вони розглядаються швидше як розваги, які відвертають увагу від освітнього процесу. Тому постає питання розробки таких ЕОР, які б сприяли розвитку логічного мислення учнів у звичний їм

ігровий спосіб. У результаті використання таких ЕОР повинне активізуватися сприйняття, підвищитися якість навчання, проявитися потяг до творчості і пізнання, учні самостійно робитимуть глибокі висновки на уроках, що свідчатиме про розвиток творчого мислення [4].

Висновок. Отже, застосування ЕОР та інформаційно-комунікаційних технологій у галузі освіти стає загальною необхідністю. Впровадження інформаційно-комунікаційних технологій у освітньому процесі закладів освіти забезпечує поступовий перехід освіти на новий якісний рівень. ЕОР стають новим потужним інструментарієм у руках сучасного педагога, який дає змогу ефективно залучати дитину в навчально-пізнавальний процес.

1. Нова українська школа: порадник для вчителя / за заг. ред. Бібік Н. М. К.: Плянди, 2017. 206 с. Режим доступу: <http://nus.org.ua/wp-content/uploads/2017/11/NUSH-poradnyk-dlya-vchytelya.pdf>.
2. Литвиненко О. Освітні веб-ресурси, як складова навчально-виховного процесу // Інтернет-конференція (XI Хмурівські читання). Електронні дані. [XI Хмурівські читання, кафедра ТiМСО, 2015]. Режим доступу до ресурсу: <https://goo.gl/uPaVGb> (дата звернення 22.11.2017). Назва з екрана.
3. Литвинова С. Г. Тебенко О. В. Хмарні технології – нова парадигма у розвитку логічного мислення та пам'яті учнів середньої школи [Електронний ресурс] // Комп'ютер у школі та сім'ї. 2014. № 1. С. 38–42. Режим доступу: http://nbuv.gov.ua/UJRN/komp_2014_1_10 (дата зверн. 28.11.2017). Назва з екрана.
4. Haghparast M., Nasaruddin H. N., Abdullah N. Cultivating Critical Thinking Through E-learning Environment and Tools: A Review [Electronic resource] / Mahboobeh Haghparast, Fariza Hanum Nasaruddin, Noorhidawati Abdullah // Faculty of Computer Science and Information Technology. Electronic data. [University of Malaya, Kuala Lumpur, Malaysia, 2014]. V. 129. P. 527–535. Mode of access: <https://goo.gl/MAbCa> (viewed on November 20, 2017). Title from the screen.

МАТЕМАТИЧНЕ І КОМП'ЮТЕРНЕ МОДЕЛЮВАННЯ ТЕПЛОПЕРЕДАЧІ В ШАРУВАТИХ ТІЛАХ

Гураль Руслана,

І курс ОР “магістр”, факультет математики та інформатики.

Науковий керівник – Мазуренко В.В.,
кандидат фізико-математичних наук, доцент.

Нові технології у будівництві дедалі частіше використовують неоднорідні елементи і конструкції шаруватої структури, що складаються з матеріалів і середовищ з різними теплофізичними властивостями. Передбачити їх поведінку за умов небажаної дії довкілля, зокрема під впливом високих температур, можна лише на основі розрахунку відповідних температурних полів, що характеризують розподіл температури і теплового потоку. Відомо, що теплопередача у шаруватому тілі відрізняється від теплопередачі у суцільному тілі. Це пояснюється особливостями теплообміну між шарами, що залежать від способу формування контакту [1].

Розглянемо шарувате тіло (нескінченні плоску, циліндричну чи сферичну стінки), що складається з n шарів, коефіцієнти теплопровідності λ_k ($k = 0, n-1$) яких відомі (рис. 1). За умов неідеального теплового контакту між шарами, окрім рівномірно розподілених джерел тепла з потужностями μ_k всередині шарів допускається також наявність точкових джерел тепла з інтенсивностями ν_k на межі шарів. Вважаємо, що у випадку плити поширення температури відбувається у напрямку, перпендикулярному до її стінок, а у випадку труби і кулі – винятково в радіальному напрямку, внаслідок чого температурне поле є одновимірним, а ізотермічні поверхні – відповідно плоскими, циліндричними чи сферичними [2].

Математично проблема розрахунку стаціонарного температурного поля всередині стінки зводиться до розв'язування крайової задачі

$$\frac{d}{dr} \left(\lambda(r) \frac{dT(r)}{dr} \right) + c \cdot \frac{\lambda(r)}{r} \frac{dT(r)}{dr} = \sum_{k=0}^{n-1} \mu_k \Theta_k(r) + \sum_{k=1}^{n-1} \nu_k \delta_k(r), \quad (1)$$

$$T(r_0) = T_0, \quad \alpha T(r_n) + T^{[1]}(r_n) = \alpha T_n \quad (2)$$

де $T(r)$ – температура в точці r (для плити $r \equiv x$), $\lambda(r) = \sum_{k=0}^{n-1} \lambda_k \Theta_k(r)$ – коефіцієнт теплопровідності, $\Theta_k(r) = \begin{cases} 1, r \in [r_k, r_{k+1}) \\ 0, r \notin [r_k, r_{k+1}) \end{cases}$ – характеристична функція інтервалу $[r_k, r_{k+1})$, $\delta_k(r) \equiv \delta(r - r_k)$ –

функція Дірака з носієм в точці r , α – коефіцієнт тепловіддачі, а квазіпохідна $T^{[1]} = \lambda T'$ тлумачиться як тепловий потік через стінку. В рівнянні (1) константа c дорівнює 0, 1 або 2 для плити, труби чи кулі відповідно. В крайових умовах (2) можливі різні комбінації температурних режимів на зовнішній стінці, коли підтримується стала температура або задано тепловий потік, або реалізується теплообмін з навколишнім середовищем.



Рис. 1. Шаруваті тіла:

а) плоска стінка (плита); б) циліндрична стінка (труба); в) сферична стінка (куля)

Розв'язки усіх крайових задач побудовані у явному вигляді та виражаються у замкнутій формі, тобто виключно через коефіцієнти відповідного диференціального рівняння і вихідні

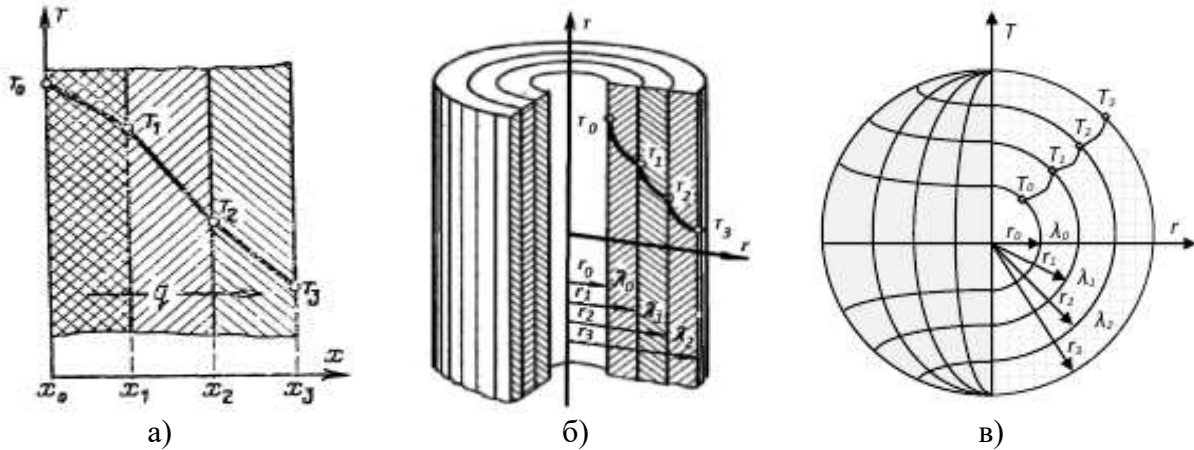
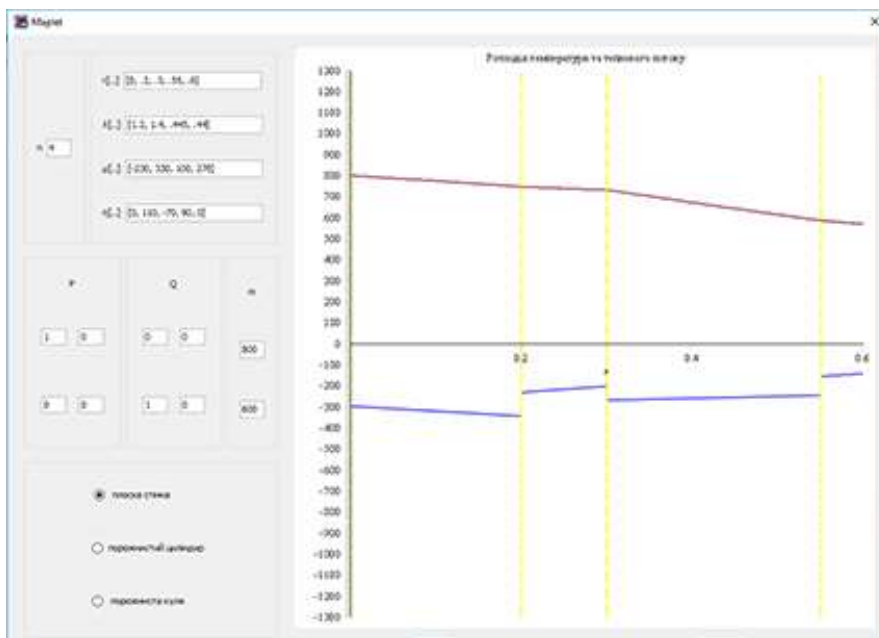

дані про розподіл температурного поля на поверхні тіла. При цьому ефективно використовується відома ідея введення квазіпохідних, що дозволяє відмовитись від вимоги гладкості коефіцієнтів [3].

Отримані розв'язки побудовані графічно з допомогою комп'ютерного моделювання процесу теплопередачі у математичному пакеті Maple 18 з використанням модуля Maplelets для реалізації графічного інтерфейсу користувача (див. рис. зліва) [4].

1. Меснянкін С. Ю., Викулов А. Г., Викулов Д. Г. Современный взгляд на проблемы теплового контактирования твердых тел // Успехи физических наук. – 2009. – Т. 179, № 9. – С. 945–970.
2. Михеев М. А., Михеева И. М. Основы теплопередачи. – М.: Энергия, 1977.
3. Узагальнені квазідиференціальні рівняння / Р. М. Тацій, М. Ф. Стасюк, В. В. Мазуренко, О. О. Владій. – Дрогобич: Коло, 2011.
4. <http://www.maplesoft.com> – сайт розробника Maple.

ДЕЯКІ СКІНЧЕННІ СУМИ ЧИСЕЛ ФІБОНАЧЧІ ТА ЛЮКА

Саміляк Богдана,
IV курс, факультет математики та інформатики.
Науковий керівник – Федак І.В.,
кандидат фізико-математичних наук, доцент.

У своєму науковому дослідженні ми розглядали властивості чисел Фібоначчі та Люка. Хоч такі числа уже давно відомі, і досі математики різних країн отримують нові властивості цих чисел. Зокрема, з 1963 року виходить спеціалізований журнал "The Fibonacci Quarterly" (див. [1]), в якому публікуються результати таких досліджень та авторські задачі. Протягом двох останніх років декілька таких задач опубліковано і викладачами нашого університету.

Числам Фібоначчі та Люка присвячено багато монографій. Серед них виділимо фундаментальну монографію [2] та навчальний посібник [3].

Числа Фібоначчі та Люка зустрічаються і на учнівських та студентських математичних олімпіадах та турнірах різних рівнів. Аналізуючи задачі таких турнірів (див. [4]), нами опублікована стаття [5].

За матеріалами дослідження підготовлена наукова робота "Відоме і нове про числа Фібоначчі та Люка" на конкурсі студентських наукових робіт (див. [6]).

Наведемо означення та основні тотожності для чисел Фібоначчі та Люка, пов'язані з обчисленням скінченних сум елементів таких послідовностей.

Числа Фібоначчі задаються рівностями:

$$F_0 = 0, F_1 = 1, F_{n+2} = F_{n+1} + F_n, n = 0, 1, 2, \dots$$

Для від'ємних індексів покладають $F_{-n} = (-1)^{n-1} F_n$.

Відповідно, для чисел Люка маємо:

$$L_0 = 2, L_1 = 1, L_{n+2} = L_{n+1} + L_n, n = 0, 1, 2, \dots$$

Для від'ємних індексів вважають, що $L_{-n} = (-1)^n L_n$.

Між собою ці числа тісно пов'язані:

$$L_n = F_{n-1} + F_{n+1} = F_{n+2} - F_{n-2}, \quad 5F_n = L_{n-1} + L_{n+1} = L_{n+2} - L_{n-2}.$$

Тому доцільним було паралельне вивчення їх властивостей.

Числа Фібоначчі та Люка пов'язані також спільним характеристичним рівнянням

$$\lambda^2 = \lambda + 1, \text{ коренями якого є числа } \alpha = \frac{1+\sqrt{5}}{2} \text{ та } \beta = \frac{1-\sqrt{5}}{2}.$$

Шукаючи загальні члени послідовностей чисел Фібоначчі та Люка у вигляді

$$C_1 \alpha^n + C_2 \beta^n, \text{ отримуємо формули Біне: } F_n = \frac{\alpha^n - \beta^n}{\sqrt{5}} \text{ та } L_n = \alpha^n + \beta^n.$$

Часто використовують також формули Кассіні:

$$F_{n-1} F_{n+1} - F_n^2 = (-1)^n, \quad L_{n-1} L_{n+1} - L_n^2 = 5 \cdot (-1)^{n+1};$$

та формули Каталана:

$$F_{n-k} F_{n+k} - F_n^2 = (-1)^{n+k+1} \cdot F_k^2, \quad L_{n-k} L_{n+k} - L_n^2 = (-1)^{n+k} \cdot 5F_k^2.$$

Для скінченних сум чисел Фібоначчі та Люка і сум їх квадратів справджуються рівності:

$$\begin{aligned} F_1 + F_2 + \dots + F_n &= F_{n+2} - 1, & L_1 + L_2 + \dots + L_n &= L_{n+2} - 3, \\ F_1 + F_3 + \dots + F_{2n-1} &= F_{2n}, & L_1 + L_3 + \dots + L_{2n-1} &= L_{2n} - 2, \\ F_2 + F_4 + \dots + F_{2n} &= F_{2n+1} - 1, & L_2 + L_4 + \dots + L_{2n} &= L_{2n+1} - 1, \end{aligned}$$

$$F_1^2 + F_2^2 + \dots + F_n^2 = F_n F_{n+1}, \quad L_1^2 + L_2^2 + \dots + L_n^2 = L_n L_{n+1} - 2.$$

Наводимо геометричні інтерпретації двох останніх формул для $n = 3$:

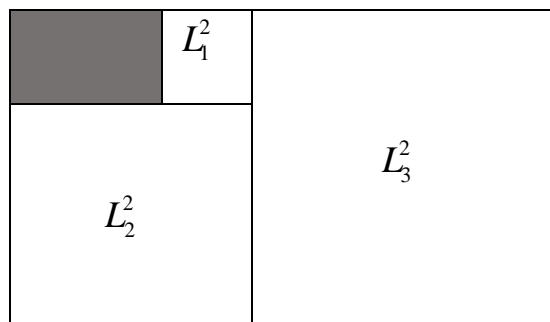
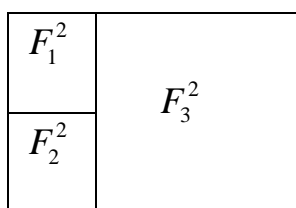

Корисними виявилися також формули:

$$F_{n+1} F_{m+1} + F_n F_m = F_{n+m+1}, \quad L_{n+1} L_{m+1} + L_n L_m = 5F_{n+m+1},$$

$$F_n L_m + F_m L_n = 2F_{n+m}, \quad L_n L_m + 5F_n F_m = 2L_{n+m},$$

з яких, як наслідки, отримуємо часто вживані рівності:

$$F_{n+1}^2 + F_n^2 = F_{2n+1}, \quad L_{n+1}^2 + L_n^2 = 5F_{2n+1}, \quad F_{2n} = F_n L_n, \quad 2L_{2n} = L_n^2 + 5F_n^2.$$

1. Elementary problems and solutions // The Fibonacci Quarterly. – 1963–2018. – Vol. 1–56.
2. Koshy T. Fibonacci and Lucas Numbers with Applications. – John Wiley: New York, 2001. – 676 p.
3. Федак І. В. Рекурентні послідовності. Числа Фібоначчі та Люка: навчальний посібник. – Івано-Франківськ: Голіней, 2018. – 88 с.
4. Федак І. В. Тринадцять турнірів юних математиків Прикарпаття. – Івано-Франківськ: Голіней, 2017. – 196с.
5. Федак І. В., Саміляк Б. М. Числа Фібоначчі та Люка на турнірах юних математиків // Математика в школах України. – 2018 – № 7–8. – С. 20–24.
6. http://mmf.lnu.edu.ua/index.php/st/ol/item/download/244_8b68803b253c4463d4dc08dc8cf7ef63.html – роботи конкурсантів: шифр AD ASTRA.

МЕТОДИЧНІ ПІДХОДИ ДО ВИВЧЕННЯ ПРОГРАМУВАННЯ У ЗАГАЛЬНООСВІТНІЙ ШКОЛІ

Чуйко Святослав,

І курс ОР “магістр”, факультет математики та інформатики.

Науковий керівник – Хрущ Л.З.,

кандидат економічних наук, доцент.

Сьогодні швидкими темпами в Україні розвивається ІТ-індустрія. Відповідно зростає потреба у фахівцях, здатних створювати сучасні програмні продукти. До таких фахівців належать програмісти. Основи алгоритмічного та логічного мислення програмістів, базові навички програмування закладаються саме у школі. Тому важливо починати вивчення програмування у шкільному віці. [1]

Мета дослідження – розкрити основні шляхи реалізації методичних підходів у навчанні основ програмування учнів загальноосвітніх шкіл.

Для педагога актуальним завданням є добір для кожної вікової групи відповідних задач і навчального середовища. Такий добір слід здійснювати зважаючи на певні вимоги та правила: притримуватись наскрізних ліній вивчення предмета “Інформатика” в школі; враховувати вимоги до формування предметних та ключових компетентностей і розвитку певних мисленевих навичок; спиратись у навчанні інформатики на знання, отримані при вивченні інших предметів шкільного курсу [2].

У процесі дослідження методики навчання програмування учнів загальноосвітніх шкіл створено сайт методичної підтримки під назвою: “Методична скарбниця програмування” [3]. На ньому опубліковано навчально-методичні матеріали, необхідні для навчання програмування мовами Scratch та Lazarus у 5–11 класах. Сайт містить такі сторінки: “Головна”, “Організація”, “Завдання”, “Програма навчання”, “Теоретичний матеріал”, “Олімпіадні задачі”, “Цікавинки”, “Історія інформатики”, “Наше життя”, “Про автора”, “Контакти”. На сторінці “Завдання” розроблені практичні роботи, інтерактивні вправи, комплексні задачі та завдання з підвищеною складністю.

Правильно організовані практичні заняття мають важливе виховне та практичне значення (реалізують дидактичний принцип зв'язку теорії з практикою) і орієнтовані на поглиблення, закріплення і конкретизацію знань, отриманих на уроках і в процесі самостійної роботи; формування практичних умінь і навичок, необхідних в майбутній професійній діяльності; розвиток умінь спостерігати та пояснювати явища, що вивчаються.

Інтерактивне навчання дозволяє розв'язати одразу кілька завдань: розвиває комунікативні вміння й навички; допомагає встановленню емоційних контактів між учасниками процесу; забезпечує виховне завдання, оскільки змушує працювати в команді, прислухатися до думки кожного. Використання інтерактивних вправ знімає нервову напругу, дає можливість змінювати форми діяльності, переключати увагу на основні питання.

Оскільки рівень засвоєння знань учнями є різним, розроблено комплексні задачі та завдання з підвищеною складністю. При виконанні комплексних завдань здійснюється перевірка якісного засвоєння матеріалу в повному обсязі. А ті учні, які швидше засвоюють матеріал чи прагнуть високої оцінки, можуть виконати завдання вищого рівня. Саме такі задачі вимагають від учнів відмінного володіння темою. Практика роботи з учнями середньої школи показує, що учні краще сприймають завдання, які подано у ігровій формі. Наприклад, під час вивчення розгалуження у середовищі Scratch учням зручніше і зрозуміліше наочно спостерігати за об'єктами (або об'єктом), ніж відслідковувати зміни цифрових значень. Вони практично відразу помічають помилки у своєму коді, адже розуміють, що їхній “герой” (об'єкт), у разі помилки, не досягне визначеної завданням мети. Через це учні сприймають кожну задачу як щось повністю нове, а не продовження вже розглянутого. Це негативно відображається на кінцевому результаті і на швидкості виконання завдання. На сайті “Методична скарбниця програмування” створено такі практичні задачі для учнів 5-го класу, де завдання з одного розділу зв'язані між собою. У завданні “Футбол” учні повинні створити скрипт за допомогою лінійних алгоритмів, в якому Кіт має переміщуватись по екрані в залежності від натиснутої кнопки і змінювати свій образ, потім використати конструкцію розгалуження для М'яча для того, щоб він міг “відштовхуватись” від Кота, після того застосувати повторення і тільки після цього будуть застосовані всі види алгоритмічних конструкцій.

Для навчання програмування в загальноосвітній школі здійснено підбір задач, що пропонуються для розв'язання учням 5–7 класів засобами навчального середовища Scratch. Завдання у практичних роботах представлено в декількох варіантах складності для дітей різного рівня підготовки. При актуалізації набутих вмінь і навичок існує можливість спиратись на ті завдання, які учень вже виконував раніше.

Розроблені методичні матеріали та задачі з комплексним підходом до вивчення розділів “Програмування” дають вагомий внесок для ефективнішого викладання та якіснішого засвоєння знань учнями.

1. Інформатика навчальна програма для учнів 5–9 класів, які вивчали інформатику 2–4 класах [Електронний ресурс]. – Режим доступу: <http://mon.gov.ua/content/Новини/2017/06/12/1/8-informatika.docx>.
2. Бардус І. О. Реалізація міжпредметних зв'язків за видами та функціями діяльності при професійно-орієнтованому навчанні фундаментальних дисциплін майбутніх інженерів-педагогів комп'ютерного профілю / І. О. Бардус // Збірник наукових праць Уманського держ. пед. ун-ту ім. Павла Тичини. Педагогічні науки. – 2014. – Ч. 1. – С. 15–22.
3. Сайт-навігатор “Методична скарбниця програмування” [Електронний ресурс]. – Режим доступу: <https://sites.google.com/view/site-navigator2018>.

ФІЗИКА

ПРОЕКТУВАННЯ СИСТЕМИ КЕРУВАННЯ “ІНТЕЛЕКТУАЛЬНИМ БУДИНКОМ”

Гуменецький Михайло,
IV курс, фізико-технічний факультет.
Науковий керівник – Грига В.М.,
кандидат технічних наук, доцент.

Широке застосування інтелектуальних систем керування “Інтелектуальним будинком” на основі сучасних технологій сьогодні не втрачає своєї актуальності, а навпаки, стрімко розвивається, забезпечуючи автоматизацію прийняття різноманітних рішень з використанням розумних систем.

Комп’ютерна система керування “Інтелектуальним будинком” може автоматично керувати встановленими інтелектуальними системами (давачами) у будівлі і контролювати різноманітні параметри, оскільки має у своєму складі всі необхідні для цього елементи – комплекс давачів, мережу передачі даних (кабельну, радіолінію, мережеві контролери), контролери обробки і управління пристроями, виконавчі контролери і т. д.

У будь-якій системі розумного будинку основним елементом є центральний контролер, який отримує та обробляє команди від керуючих пристроїв, різноманітних сенсорів, виконує з ними запрограмовані клієнтом логічні операції та відправляє команди виконавчим модулям.

На сьогоднішній день для проектування системи керування “Інтелектуальним будинком”, можна вдосконалити існуючі мікропроцесорні рішення використавши апаратно-обчислювальну платформу Arduino [1], перевагою якої є вільно доступне програмне забезпечення, велика кількість додаткових модулів і різноманітних сенсорів та відносно низька їх ціна, що робить проектування системи загальнодоступним.

На рис. 1 зображено узагальнену структурну схему розробленої системи, яка містить два модулі Arduino, це Arduino UNO і Nano (10, 9), які об’єднані через шину I2C, інфрачервоний давач руху (5), ультразвуковий дальномір (6), давач витoku газу (7), модуль відтворення звука (2), набір релеїних модулів (13.1–13.3), сервопривід (12), модуль реального часу (8), датчик вологості та температури (3), фоторезистор (11), який виконує роль давача освітлення, RFID модуль (1) та Bluetooth модуль (4).



Рис. 1. Схема електрично-принципової системи керування “Інтелектуальним будинком”

Для взаємодії користувача із “Інтелектуальним будинком” розроблено панель керування (рис. 2) в інтегрованому середовищі Microsoft Visual Studio на мові програмування C# [2] під

операційну систему Windows. Дана панель керування здійснює керування різноманітними параметрами в будинку (температура, освітлення, кондиціонування, безпека, відкриття та закриття штор) у ручному та автоматичному режимах.

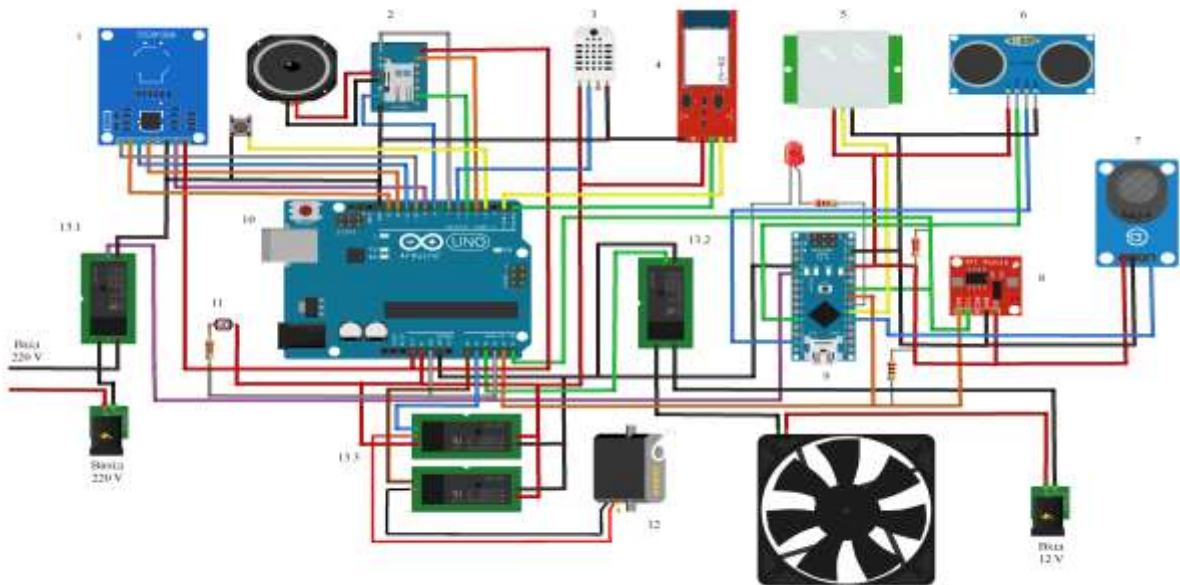

Рис. 2. Панель керування “Інтелектуальним будинком”

У результаті виконання цієї роботи запропоновано схему електрично-принципову системи керування “Інтелектуальним будинком” на базі дешевого мікроконтролера Atmega 328 та розроблено програмне забезпечення для віддаленого керування її параметрами.

1. Петин В. А. Создание умного дома на базе Arduino. – М.: Пресс, 2018. – 180 с.
2. Пугачев С. В., Шериев А. М., Кичинский К. А. Разработка приложений для Windows 8 на языке C#. – СПб.: БХВ-Петербург, 2013. – 416 с.

МОДЕЛЮВАННЯ ПРОЦЕСІВ ДЕФЕКТОУТВОРЕННЯ ПРИ ІОННІЙ ІМПЛАНТАЦІЇ ТА ДИФУЗІЇ В ІОННО-ІМПЛАНТОВАНОМУ ШАРІ

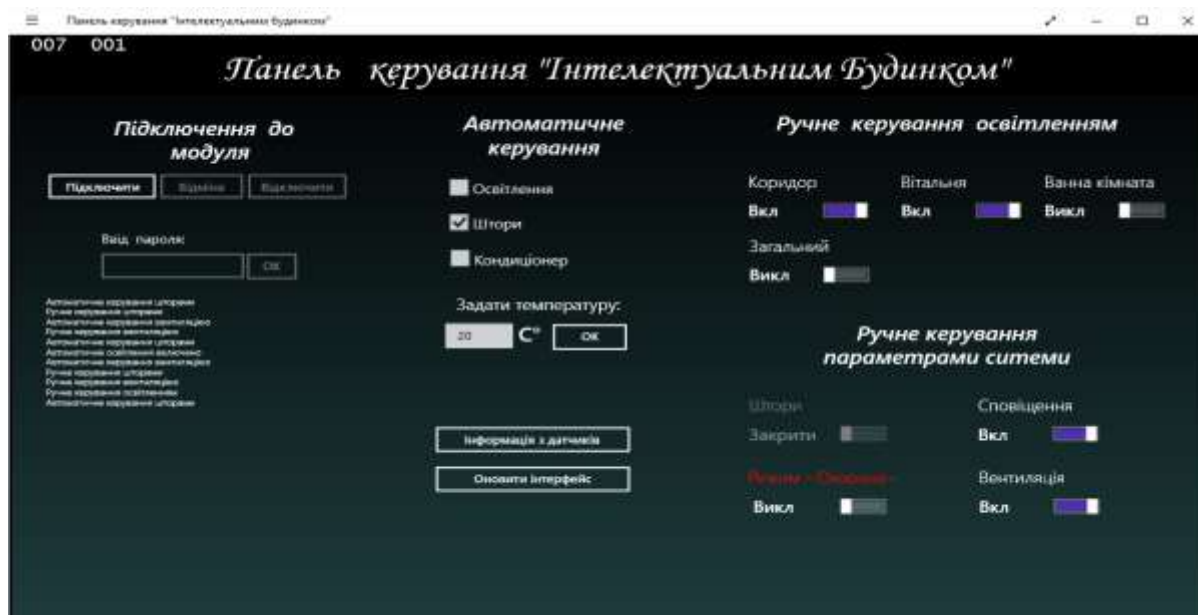
Пашковська Роксолана, Бурдяк Вікторія,
IV курс, фізико-технічний факультет.
Науковий керівник – Яремій І.П.,
доктор фізико-математичних наук, професор.

Серед магнітних матеріалів, модифікацію поверхні яких проводять шляхом іонної імплантації, одне з провідних місць займають матеріали зі структурою гранату. Перебудова та міграція дефектів кристалічної ґратки – основні фактори, що приводять до змін експлуатаційних характеристик пристроїв з імплантованими епітаксійними ферит-гранатовими плівками. Тому, важливим є встановлення закономірностей перебудови кристалічної структури приповерхневих іонно-імплантованих шарів у процесі старіння при кімнатних температурах, та прогнозування їх поведінки в процесі експлуатації.

Метою даної роботи було проведення моделювання процесів дефектоутворення при іонній імплантації та дифузійних процесів у імплантованому іонами He^+ приповерхневому шарі монокристалів ГГТ.

Дослідження кристалічної структури іонно-імплантованих приповерхневих шарів монокристалів гадоліній-галієвого гранату проводилося в [1] (режим імплантації: He^+ , $E = 100$ кеВ, $D = 1 \cdot 10^{16} - 10^{17}$ см⁻²).

З часом параметри порушеного шару зазнають змін. Відповідно до [1], процес перебудови структури приповерхневого порушеного шару з часом можна розділити на два етапи (для доз $\leq 6 \cdot 10^{15} \text{ см}^{-2}$): I етап – до 38 місяців, II етап – після 38 місяців. На першому етапі старіння при кімнатній температурі відбувається зміщення профілю деформації до поверхні при зростанні величини максимальної деформації, а на другому – зміщення профілю деформації у глибину зі зменшенням величини максимальної деформації.

Для опису вищеназваної поведінки було проведено моделювання процесу іонної імплантації та процесу дифузії міжвузельних атомів у приповерхневому шарі.

Моделювання процесу іонної імплантації проводилося за допомогою програми SRIM.

Для моделювання процесу дифузії було використано два підходи:

- 1) континуальний, який розглядає дифундуючу речовину (дифузанти) і речовину, в якій протікає дифузія (матриця), як безперервне середовище;
- 2) атомістичний, який у явному вигляді враховує те, що дифузанти і матриця складаються з атомів.

Початкове розміщення міжвузельних атомів у приповерхневому шарі визначалося із профілю дефектів, який отримувався з моделювання процесу іонної імплантації (рис. 1 а).

При континуальному описі розв'язувалося рівняння дифузії методом кінцевих різниць з використанням неявної схеми.

В атомістичному методі проводилося моделювання методом Монте-Карло. При цьому кожен дифундуючий атом здійснює ряд стрибків між рівноважним положенням у гратці.

Обидва методи привели до однакового результату. Для методу Монте-Карло результати наведено на рис. 1 б. З рисунка видно, що зі збільшенням кількості кроків спостерігається розмиття вершини концентраційного профілю, зростає глибина проникнення дифундуючих атомів та зменшуються градієнти концентрації атомів дифузантив.



Рис. 1. Результати моделювання процесу іонної імплантації – а (профілі розподілу іонів-імплантантів (нормовано до дози) – 1, зміщених іонів матриці (2, 3, 4 – кисню, галію та гадолінію відповідно) при імплантації монокристалів ГТГ іонами He^+ , $E = 100 \text{ кеВ}$) та дифузії – б

Як видно з рис. 1 б, результати моделювання процесу дифузії задовільно описують 2-й етап перебудови структури приповерхневого порушеного шару. Для детальнішого опису дифузійних процесів, які відбуваються при старінні іонно-імплантованого шару, необхідно враховувати також можливість зникнення пар Френкеля при зустрічі міжвузельних атомів з вакансіями, та можливість об'єднання дефектів у кластери.

1. Структурні зміни в імплантованих іонами He^+ монокристалах ГТГ у процесі природного старіння / Б. К. Остафійчук, І. П. Яремій, С. І. Яремій та ін. // Металлофізика и новейшие технологии. – 2013. – Т. 35, № 10. – С. 1333–1345.

РОЗРОБКА МІКРОПРОЦЕСОРНОЇ СИСТЕМИ ДЛЯ ПОЖЕЖНОЇ СИГНАЛІЗАЦІЇ НА БАЗІ МІКРОКОНТРОЛЕРА NodeMcu

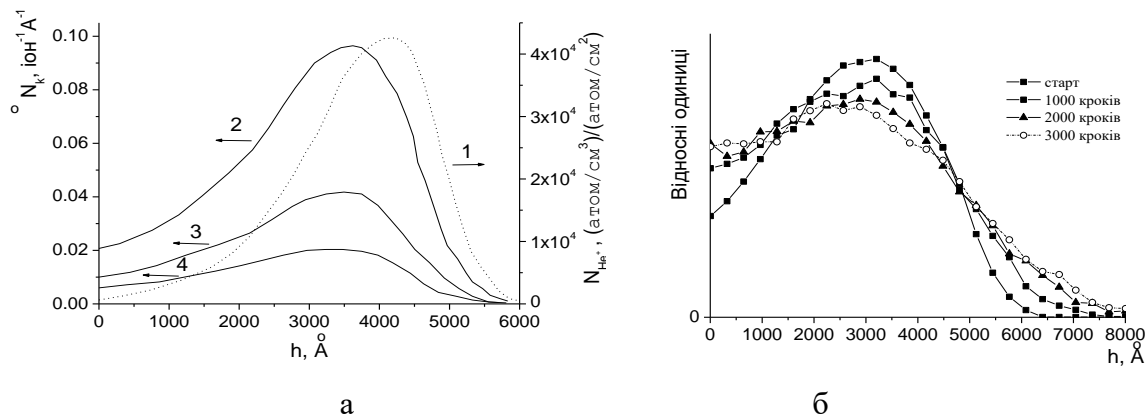
Печонкін Станіслав,
І курс ОР “магістр”, фізико-технічний факультет.
Науковий керівник – Мандзюк В.І.,
кандидат фізико-математичних наук, доцент.

У зв'язку із широким використанням сучасних електронних компонентів і цифрових методів обробки інформації відбувається істотна “інтелектуалізація” технічних засобів. Сучасні технічні засоби охорони, зокрема системи електронних пожежних сигналізацій, можуть бути використані у вигляді повністю інтегрованої системи або системи, що складається з функціонально незалежних компонентів. Тенденції розвитку електронної техніки й електротехніки на базі мікромініатюризації вимагають застосування широкої номенклатури малопотужних і малогабаритних пристроїв та виробів, виконаних на новій конструктивній основі електрорадіоелементів. Досягнення науки і техніки на сучасному етапі розвитку в галузі електронної техніки дозволяють значно зменшити масогабаритні характеристики розглянутих електронних пристроїв за рахунок використання однокристальних мікроконтролерів і одночасно покращити їх якісні характеристики, показники надійності та довговічності [1, 2].

Система пожежної сигналізації – це сукупність технічних засобів, призначених для виявлення пожежі, обробки і надання у заданому вигляді повідомлення про пожежу на об'єкті, що захищається, спеціальної інформації для видачі команд на ввімкнення автоматичних пристроїв пожежогасіння та керування іншими технічними засобами. До складу будь-якої системи пожежної сигналізації входять пожежні оповіщувачі, приймально-контрольні прилади, світлові та звукові оповіщувачі, технічні засоби передачі інформації до пультів централізованого спостереження, пультів зв'язку пожежних частин тощо.

У роботі розроблено систему пожежної сигналізації на основі мікроконтролера NodeMcu V3 ESP8266, який за технічними характеристиками не поступається широковикористовуваному у таких системах мікроконтролеру Arduino. Запропонована система, крім вказаного мікроконтролера, містить такі модулі (рис. 1):

– давач диму MQ-2 (дозволяє виявляти газ пропан у кількості $0,2 \div 5$ проміле; бутан – $0,3 \div 5$ проміле; метан – $5 \div 20$ проміле; водень – $0,3 \div 5$ проміле; діапазон чутливості – $300 \div 10\,000$ ppm; час відгуку ≤ 10 с);



Рис. 1. Підключення модулів у системі пожежної сигналізації на мікроконтролері

- давач газу MQ-7 (дозволяє виявляти чадний газ у концентрації $10 \div 1000$ ppm; чутливість – 3%; час відгуку – 1 с, час відповіді – 30 с);
- давач температури і вологості DHT22 (діапазон вимірювання вологості – 0–100%, температури – $-40 \div 80^{\circ}\text{C}$; точність вимірювання вологості – $\pm 2\%$ RH, температури – $\pm 0.5^{\circ}\text{C}$);
- давач вібрації SW-420 (напруга живлення $3,3 \div 5$ В; висока чутливість, яка регулюється потенціометром);
- реле (максимальний струм комутації реле 10 А при напрузі 250 В);
- GSM модуль M590 (призначений для обміну даними, дозволяє приймати дзвінки із мобільних телефонів та здійснювати виклики на них).

Крім розробки структурної і принципової електричної схем пристрою, було складено алгоритм роботи пристрою та написано програмний код для функціонування системи.

Таким чином, запропоновану систему пожежної сигналізації на базі мікроконтролера NodeMcu можна успішно використовувати на об'єктах, де вплив небезпечних факторів пожежі може призвести до травматизму та загибелі людей.

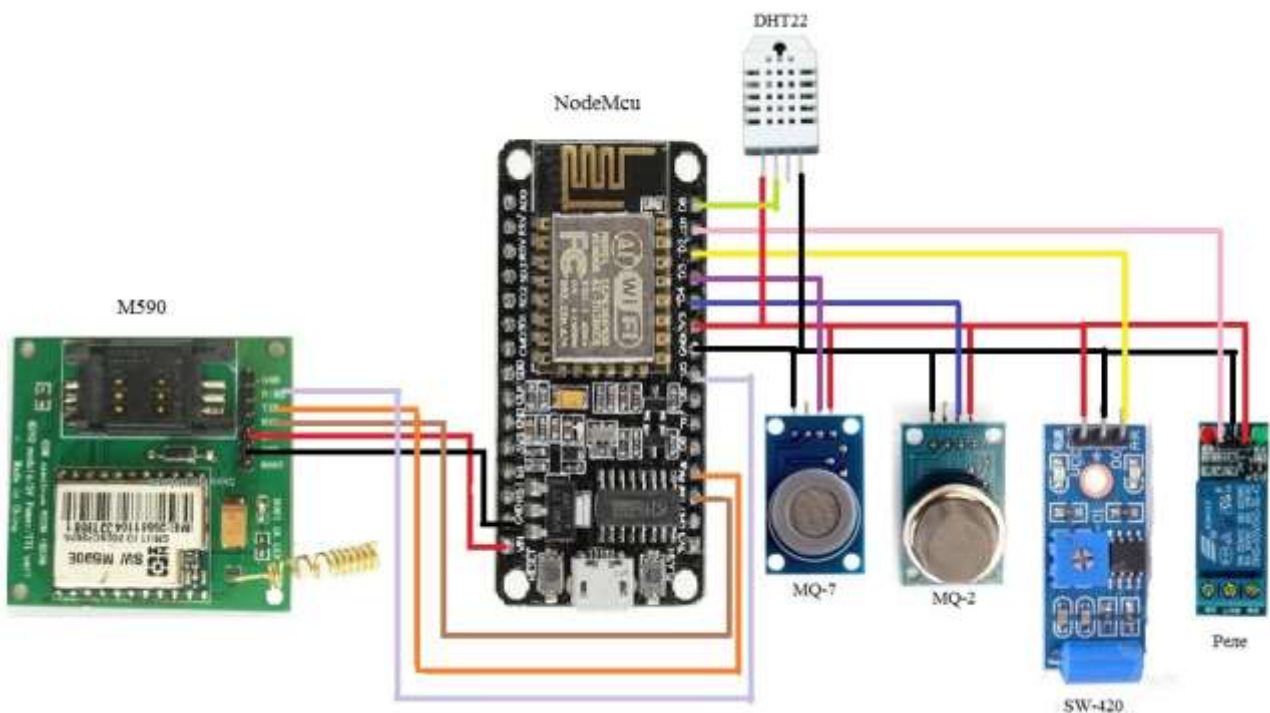
1. Каган Б. М. Электронные вычислительные машины и системы. – М.: Энергоатомиздат, 1991. – 592 с.
2. Скорodelов В. В., Рисованый О. М., Даниленко О. Ф., Липчанський М. В. Цифрові пристрої та мікропроцесори. Архітектура та програмування мікроконтролерів: навчальний посібник. – Харків: ХВУ, 2003. – 328 с.

ЕКСПЕРИМЕНТАЛЬНІ ДОСЛІДЖЕННЯ ВМІСТУ ШКІДЛИВИХ РЕЧОВИН ПРИЗЕМНОГО ШАРУ АТМОСФЕРИ САНІТАРНО-ЗАХИСНОЇ ЗОНИ КС ТА ЇЇ КОРДОНІВ

Бочкор Аліна,
ІІІ курс, факультет природничих наук.
Науковий керівник – Луцась А.В.,
кандидат хімічних наук, доцент.

Здоров'я населення напряму залежить від екологічної ситуації на території його проживання. Враховуючи те, що антропогенне і техногенне навантаження на природне середовище в Україні в кілька разів перевищує відповідні показники в розвинених країнах світу [1], а атмосферне повітря є середовищем-приймачем всіх викидів забруднюючих речовин, середовище-транспортер цих потоків унаслідок своєї динамічності, вивчення стану його забруднення має першочергове значення.

Метою даної роботи було дослідження еколого-геохімічного стану природного середовища в зоні потенційної дії газового комплексу Богородчанського району.

Вплив газотранспортної системи на оточення в різних природно-територіальних комплексах неоднаковий. Лінійна частина газопроводів у процесі їх експлуатації чинить несуттєвий вплив, за винятком аварійних випадків. Найбільше впливає на навколишнє середовище експлуатація компресорних станцій (КС). Значна частина забруднюючих атмосферу речовин на КС утворюється під час роботи газоперекачувальних агрегатів і становить 98%, а решта 2% – продукти спалювання газу при роботі котелень і електростанцій. Велика кількість газу викидається в атмосферу через “свічку” при зупинках і пусках газоперекачувальних агрегатів. При спалюванні вуглеводневих палив, у продуктах горіння утворюються токсичні сполуки: CO_2 , SO_2 , SO_3 , NO , NO_2 , вільний вуглець C , CO , вуглеводні C_xH_y (в тому числі $C_{20}H_{12}$) і частки золи [2]. Отже, на прикладі однієї із КС, можна скласти уявлення про характер впливу КС на навколишнє середовище в процесі їх експлуатації.

Об'єктом вивчення було обрано територію навколо КС Богородчанського ВУМГ ПАТ “Укртрансгазу”, де на порівняно невеликій дільниці функціонують усі технологічні складові системи магістральних газопроводів, а технічний комплекс взаємодіє з геоекосистемами Прикарпаття, утворюючи складну природно-антропогенну геоекосистему [3].

Концентрації забруднюючих речовин в атмосферному повітрі залежать від відстані до джерела викиду, характеристик самих джерел викидів, метеорологічних параметрів, рельєфу місцевості. Перераховані фактори зумовлюють технічну і методологічну складність отримання достовірної оцінки вмісту поллютантів у повітрі. Проведення таких оцінок можливо лише при здійсненні великої кількості натурних вимірювань, що, у свою чергу, вимагає серйозних фінансових витрат і можливе лише в умовах стаціонарних спостережень.

Сніговий покрив є депонуючим середовищем для атмосферних поллютантів і має ряд властивостей, які дозволяють його використовувати як зручний індикатор забруднення атмосферного повітря. Сніжинки осідають на поверхню землі досить повільно і в порівнянні з дощовими опадами покривають велику площу земної поверхні, вони довше перебувають під впливом забрудненого атмосферного повітря, і є найкращими індикаторами цього забруднення. Кореляція між кількістю поллютантів у сніговому покриві, акумульованих різними шляхами, залежить від їх фізико-хімічних властивостей, розміру аерозолів, тривалості холодного сезону, протягом якого зберігається стійкий сніговий покрив, періодичності та інтенсивності снігопадів. Концентрації забруднюючих речовин, накопичених у снігу, як правило, на кілька порядків вищі аналогічних концентрацій в атмосферному повітрі, що дозволяє з високим ступенем надійності проводити вимірювання їх вмісту [4].

Проба снігу, відібрана на всю глибину залягання снігу, дає дані про величину забруднення за період від формування стійкого снігового покриву до моменту відбору снігової проби, що

в результаті дозволяє оцінити саме техногенне забруднення снігу, виключаючи внесок від природних джерел.

В січні 2017 року було відібрано 3 проби снігу в зоні впливу КС. Проби відбиралися на відстані від 50 м до 1 км від кордонів КС. Відбір проб снігу здійснювався методом шурфу, проби для подальших досліджень готувалися за стандартною методикою [5].

Результати аналізу сніготалої води показали, що вміст всіх визначених хімічних елементів знаходиться нижче допустимих норм. Значення рН = 6,5; 6,9 в I і II пробах відповідно, що характерно для чистої снігової води. рН = 4,5 зафіксовано тільки в III пробі, яка була відібрана на відстані 1 км від КС, і зумовлено, ймовірно, не надходженням оксидів азоту і сірки в атмосферу в результаті спалювання природного газу, а близьким розташуванням автомобільної дороги (другорядного значення).

З отриманих результатів дослідження стану навколишнього середовища в районі роботи КС, яка займає перше місце в газотранспортній системі за забруднюючим впливом на оточення, в штатному режимі експлуатації не чинять істотного впливу. Відомості про склад розчинної і нерозчинної фаз снігу можуть бути використані для отримання інформації про основні тенденції розподілу забруднюючих речовин в атмосфері.

Результати дослідження мають практичну цінність для місцевого населення та для науковців як “раніше проведені дослідження”.

1. Про основні засади (стратегію) державної екологічної політики України на період до 2020 року. – Закон України від 21.12.2010. – № 2818-VI.
2. Мясников Н. И., Сударев А. В., Акулов В. А. Токсичность ГТУ и способы ее уменьшения // Энергетическое машиностроение. Серия 3: Обзор. информ. / ЦНИИТЭИтяжмаш. – М., 1991. – Вып. 1. – 29 с.
3. Мандрик О. М. Прогнозування екологічного ризику при аварії на дільниці магістрального газопроводу (на прикладі Богородчанського району) // Екологічна безпека. – 2013. – № 1. – С. 59–63.
4. Снежный покров в сфере влияния города / В. Г. Прокачева, В. Ф. Усачев; Гос. гидрол. ин-т. – Л.: Гидрометеоздат, 1989. – 176 с.
5. ГОСТ 17.1.5.05-85 Охрана природы. Гидросфера. Общие требования к отбору проб поверхностных и морских вод, льда и атмосферных осадков.

ВПЛИВ АРОМАТИЧНИХ РЕЧОВИН З КАВИ ТА АДСОРБЕНТІВ НА МЕТАБОЛІЗМ АЛКОГОЛЮ

Григорчук Святослав,
IV курс, факультет природничих наук.
Науковий керівник – Курта С.А.,
д.т.н., академік АТН України, професор.

Відомо, що етанол окиснюється в організмі людини в ацетальдегід. Цей процес відбувається під дією ферменту АДГ (алкогольдегідрогенази). Фізико-хімічні властивості етанолу (здатність розчинятися як у воді, так і в жирах, слабка поляризація і дисоціація, невелика молекулярна маса) зумовлюють його легке проникнення через клітинні мембрани. У шлунку всмоктується приблизно 20% випитого алкоголю, в тонкому кишечнику – 80%. Всмоктування етанолу в кров проходить шляхом простої дифузії у всіх відділах шлунково-кишкового тракту. Швидкість всмоктування залежить від концентрації етанолу і його кількості. Із організму людини алкоголь зникає зі швидкістю 7–10 г/годину. До 10% прийнятого етанолу виділяється безпосередньо нирками, легенями і шкірою, а решта включається в обмінні процеси, причому, розпад 1 г алкоголю до кінцевих продуктів (CO_2 і H_2O) дає організму 7,1 ккал енергії. Основна кількість алкоголю ($\approx 90\%$) окиснюється в печінці, решта – в інших органах і тканинах.

Для того, щоб визначити, чи впливає присутність ароматних речовин у алкогольних напоях на швидкість процесу окиснення етилового спирту в альдегід, виникла необхідність проведення додаткових аналізів в пробірці і в природних умовах – *in vitro* та *in vivo*.

Спочатку були спроби провести порівняльний аналіз отриманих зразків поза організмом (*in vitro*), виділивши потрібний фермент – АДГ – із дріжджів. Проте через необхідність роботи

при великих концентраціях (до 40%) спиртових розчинів зразків, що зруйнувало б саму АДГ (яка стійка тільки в сильно розбавлених розчинах спирту – до 2%), довелося проводити дослідження на живому реципієнті, тобто в природних умовах – *in vivo*.

У роботі ми порівняли вплив екстрактів різних видів кави та сорбентів на метаболізм 40% етилового спирту в організмі людини. Вміст ацетальдегіду і спирту в організмі фіксувався алкотестером марки ALT-06 (Deso AT-6889) і марки Алкофор-105 через 15 хв; 30 хв; 45 хв; 60 хв; 1,5 год і 2 год від початку аналізу до зменшення цих значень ацетальдегіду і спирту за алкотестером до 0‰ (промиле). Отримані результати аналізу представлені на рис. 1.

За отриманими результатами можна зробити висновок, що у порівнянні з прийомом контрольної зразка алкоголю – (40 мл) 40% розчину спирту у дистильованій воді, проби, зроблені із використанням водних екстрактів кави, понижують показники вмісту ацетальдегіду та спирту в організмі людини, очевидно, пришвидшуючи реакцію окиснення спирту до альдегіду. Натомість проба, у складі якої був спиртовий екстракт кави, навпаки, сповільнює реакцію перетворення етанолу в ацетальдегід, оскільки вміст ацетальдегіду і спирту в організмі знижується повільніше.

Також було досліджено вплив сорбентів на метаболізм 40% етилового спирту в організмі людини.

Сорбенти – це речовини, що поглинають у себе і виводять із собою назовні з організму ті самі шкідливі шлаки і токсини.

Проаналізовано дію двох препаратів на основі сорбентів – “Атоксил” та “Елімінал гель”. Для дослідження були взяті такі проби:

- 1) спиртовий екстракт арабіки;
- 2) спиртовий екстракт арабіки і сорбент “Елімінал гель”;
- 3) спиртовий екстракт арабіки і сорбент “Атоксил”.



Рис. 1. Залежність вмісту етанолу і ацетальдегіду в організмі людини, у повітрі, що видихається, на алкотестері Алкофор-105 від часу та наявності кавових ароматів у спиртових напоях (проба – 40 мл 40% етанолу): (1) етанол + дистильована вода (контрольна проба), (2) етанол + водний дистиллят кави Lavazza, (3) Спиртовий дистиллят кави арабіка + дистильована вода, 4) етанол + водний дистиллят кави арабіка

За отриманими результатами можна зробити висновок, що у порівнянні з прийомом спиртового екстракту арабіки, проби, зроблені із використанням спиртового екстракту кави та препаратом “Атоксил” понижують показники вмісту ацетальдегіду та спирту в організмі людини, очевидно, пришвидшуючи реакцію окиснення спирту до альдегіду. Натомість проба зі спиртового екстракту кави і препаратом “Елімінал гель” показала ще швидше пониження

показників вмісту спирту в організмі, ніж проба з атоксиллом, що показує її більш дієвим сорбентом.

1. Інструкція щодо експлуатації алкотестера марки ALT-06.
2. Інструкція щодо експлуатації алкотестера марки Алкофор-105.
3. Матеріали сайту <http://barista.by/stati/vse-o-kofe/107-slozhnost-kofe-chast-2-laboratoriya-kofe>.
4. Матеріали сайту <http://barista.by/stati/vse-o-kofe/107-slozhnost-kofe-chast-1-laboratoriya-kofe>.

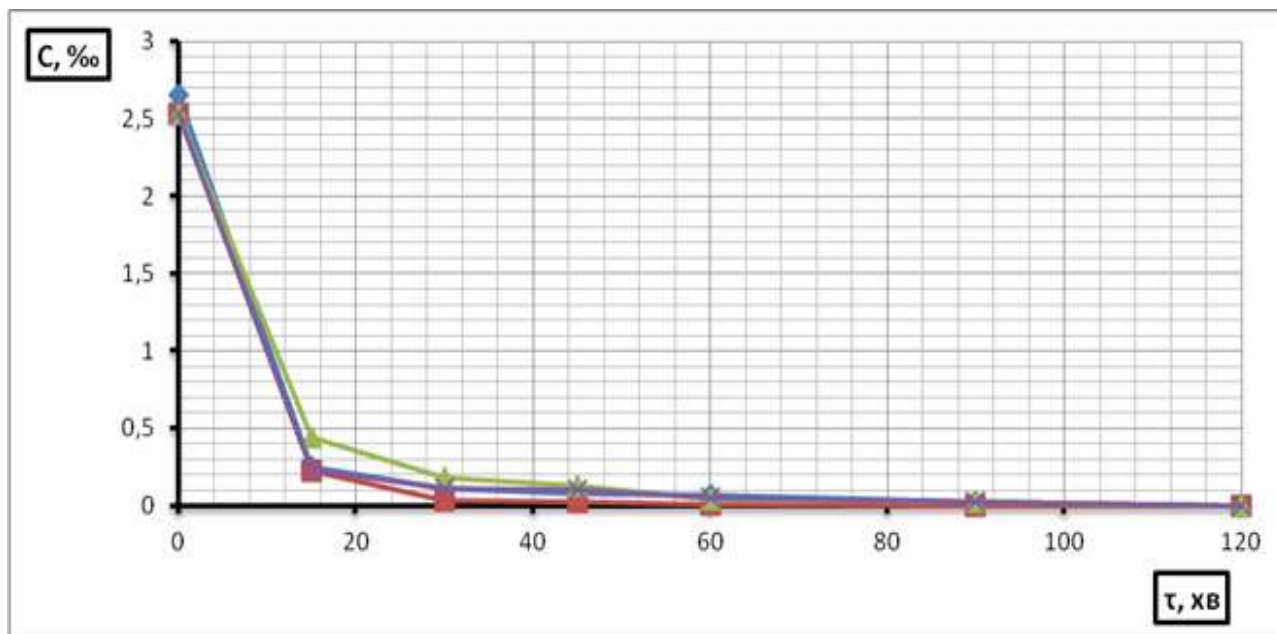
“ЗЕЛЕНИЙ” СИНТЕЗ ОКСИДНИХ НАНОЧАСТИНОК

Данилюк Назарій,
III курс, факультет природничих наук;
Ліщинська Софія,
II курс, факультет природничих наук.
Науковий керівник – Татарчук Т.Р.,
кандидат хімічних наук, доцент.

Традиційні технології отримання наночастинок, в основі яких фізичні та хімічні методи, є енерговитратними й передбачають використання токсичних речовин. До того ж ефективність використання наноматеріалів у біології, біотехнології та біомедицині істотно залежить від таких характеристик наночастинок, як розмір, форма, склад і поверхневі властивості. З огляду на це надзвичайно актуальним наразі є розвиток продуктивних екологічно-безпечних та економічно доцільних методів синтезу наночастинок за допомогою біологічних систем. Окрім зменшення навантаження на навколишнє середовище та підвищення економічної ефективності, завдяки “озелененню” процесу синтезу відкриваються додаткові можливості створення наночастинок із заданим складом та властивостями.

Біологічні методи синтезу наночастинок розглядаються як такі, що здатні успішно конкурувати з традиційними хімічними та фізичними методами за швидкістю, керованістю та конверсією. Використання різних підходів у межах біологічного синтезу створює широкий спектр можливостей для підбору оптимальних параметрів та отримання заданих продуктів синтезу для визначених сфер застосування.

Оскільки при синтезі наночастинок зазвичай відбувається хімічне відновлення металу, то досліджуються сполуки живих клітин, які здатні виступати відновниками. Частинки рослин, такі як листя, корінь, насіння та стебло, широко застосовуються для синтезу наночастинок. Вважається, що у процесі біологічного синтезу наночастинок задіяні вільні амінокислоти, водорозчинні білки, ферменти, флавоноїди, терпеноїди, фенольні сполуки, таніни, вуглеводи, вітаміни. Швидкість синтезу, будову та морфологію наночастинок синтезованих живими організмами можна контролювати шляхом зміни таких параметрів, як рН, температура, концентрація субстрату та час експозиції [1].

Синтез наночастинок з використанням рослин можна розділити на три етапи: фаза активації, фаза росту та фаза завершення. Первинною стадією є фаза активації, в якій іони металу відновлюються з їх солей під дією метаболітів рослин. Далі йде період росту, протягом якого відокремлені атоми металів з'єднуються з утворенням металевих наночастинок і відбувається подальше біологічне відновлення іонів металів. Поряд з прогресуванням зростання, наночастинок з'єднуються і формують різноманітні структури, такі як куби, сфери, трикутники, шестикутники, п'ятикутники та ін. Кінцевим кроком у зеленому синтезі є фаза завершення, при якій наночастинок досягають найбільш активної сприятливої та стійкої структури, яка покривається метаболітами рослин [2].

В роботі синтезовано серію зразків кобальт-цинкових феритів складу $Zn_{1-x}Co_xFe_2O_4$ (де $x = 0.0; 0.2; 0.4; 0.6; 0.8; 1.0$) з використанням рослинного екстракту. Реакція, що описує процес синтезу, має такий вигляд:

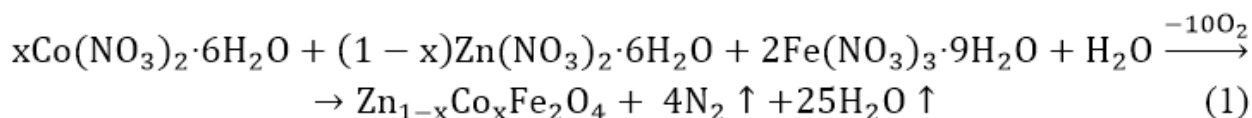

Синтезовані таким методом магнітні наночастинки мають унікальні фізико-хімічні властивості і можуть застосовуватися в медицині, зокрема у магнітній гіпертермії – це новий нехірургічний метод лікування злоякісних пухлин, суть якого полягає у підвищенні температури тіла до 43–47°C. Індукування тепла відбувається за рахунок магнітних наночастинок (які вводяться поблизу ракової пухлини ін'єкційним методом), що нагріваються під дією змінного магнітного поля (частотою < 1 МГц). При застосуванні магнітного поля протягом певного періоду, виробляється тепло, яке сприяє руйнуванню ракових клітин [3].

Оптимальні результати можуть бути досягнуті завдяки контролю розміру наночастинок, магнітних властивостей (намагніченість насиченість (Ms), залишкова намагніченість (Mr); коерцитивність (Hc); температура Кюрі (Tc)) та параметрів змінного магнітного поля.

1. Блюм Я. Б., Пірко Я. В., Бурлака О. М. та ін. Зелений синтез наночастинок благородних металів та напівпровідникових нанокристалів CdS за допомогою біологічної сировини // Наука та інновації, 2015. Т. 11, № 1. С. 59–71.
2. Shamaila S., Sajjad A.K.L., Ryma N.-A. et al. Advancements in nanoparticle fabrication by hazard free eco-friendly green routes // Applied Materials Today, 5 (2016), 150–199.
3. Nedyalkova M., Donkova B., Romanova J. et al. Iron oxide nanoparticles – in vivo/in vitro biomedical applications and in silico studies // Advances in Colloid and Interface Science, 2017. V. 249. P. 192–212.

ПРИКЛАДНІ АСПЕКТИ ТОКСИКОЛОГІЧНОЇ ХІМІЇ: НІТРОГЕНОВІСНІ ТОКСИЧНІ РЕЧОВИНИ У ПРОДУКТАХ ХАРЧУВАННЯ

Осташ Іванна,
IV курс, факультет природничих наук.
Науковий керівник – Мідак Л.Я.,
кандидат хімічних наук, доцент,

Актуальність проблеми безпеки продуктів харчування з кожним роком зростає, оскільки саме забезпечення безпеки продовольчої сировини й продуктів харчування є одним з основних факторів, що визначають здоров'я людей.

Нітрати, нітрити та нітросоаміни – основні нітрогеновісні шкідливі речовини в харчових продуктах. Нітрати – це солі нітратної кислоти (HNO₃), які є нормальним продуктом метаболізму нітрогеновісних речовин в організмі будь-якої живої істоти [1]. Самі нітрати не токсичні. Їх потенційна токсичність зумовлена тим, що в певних умовах та кількостях нітрати у травному тракті відновлюються до нітритів – солей нітритної кислоти (HNO₂), які шкідливо впливають на стан здоров'я людини [1]. Гранично допустима концентрація (ГДК) у перерахунку на нітрат-йон (NO₃⁻) складає 5 мг/маси тіла, а у питній воді вона не повинна перевищувати 45 мг/л [1–3]. Перетворення нітратів на нітрити відбувається під дією ферментів, мікроорганізмів слинної залози, шлунку і кишок, звідки вони потрапляють у кров людини [1].

Мета роботи – дослідження якості та безпеки плодоовочевої продукції вітчизняного ринку йонометричним методом.

Принцип методу полягає в екстракції нітратів з матеріалу, що аналізується, розчином алюмокалієвого галуна з подальшим визначенням концентрації нітратів в одержаній витяжці за допомогою йоноселективних електродів [2]. Чутливість йонометричного визначення нітратів становить 6 мг/л розчину, що досліджується. Сумарна похибка методу оцінюється за коефіцієнтом варіації і становить ±12%.

Проби овочевої продукції для аналізу були подрібнені за допомогою терки до одержання однорідної маси. Подрібнену пробу ретельно перемішували і використовували для аналізу. За серією з 4 стандартних розчинів побудовано калібрувальний графік залежності електрорушійної

сили від концентрації нітрат-йонів. Вміст вологи в досліджуваних зразках визначали методом сушки і зважування. Вміст нітратів у досліджуваному матеріалі (X) у мг/кг розраховували за формулою:

$$X = \frac{\left(V + \frac{\omega \cdot m}{100 \cdot \rho} \right) \cdot 10^{-pC(\text{NO}_3^-)} \cdot 62 \cdot 10^6}{1000 \cdot m}, \text{ мг/кг}, \quad (1)$$

де 62 – молярна маса йону нітрату г/моль; m – наважка проби, що взята для аналізу, г; v – об'єм екстрагуючого розчину, мл; $10^{-pC(\text{NO}_3^-)}$ – концентрація нітратів у витяжці, моль/л; 1000 – коефіцієнт переведення мл в л; ω – масова частка води у пробі, %; 100 – коефіцієнт перерахунку з відсотків; ρ – густина води, г/мл; 10^6 – коефіцієнт перерахунку у мг/кг.

Результати дослідження наведені в таблиці 1.

Таблиця 1

Результати дослідження вмісту нітратів у овочах та фруктах*

Назва продукту	в воді, %	Е, мВ	pC (NO ₃ ⁻)	X, мг/кг
Картопля (д)	78,60	467,0	4,2	22,6
Картопля (м)	69,50	446,5	3,6	88,69
Морква (д)	86,40	405,4	2,9	457,7
Морква (м)	90,15	419,5	3,1	290,9
Цибуля (д)	92,20	480,5	4,5	11,61
Цибуля (м)	84,70	470,1	4,3	18,17
Яблуко (д)	78,20	509,7	5	3,58
Яблуко (м)	82,00	488,1	4,7	7,2
Огірок (д)	96,40	491,1	4,6	9,3
Огірок (м)	97,70	441,5	3,6	93,1
Буряк (д)	80,10	475,5	4,4	14,3
Буряк (м)	82,80	410,5	3,1	287,1
Помідор (д)	95,00	483,1	4,5	11,6
Помідор (м)	78,40	508,1	5	3,58
Кавун	79,6	512,1	5,1	2,85

*(д) – плоди, вирощені в домашніх умовах;

(м) – плоди, придбані у магазинах м. Івано-Франківськ.

Результати аналізу показали, що майже вся досліджена плодоовочева продукція задовольняє вимоги СанПіН 42-123-4619-88 за вмістом нітратів. Виняток становить зразок моркви, у якому вміст нітратів перевищує ГДК (для пізньої моркви) у 1,8 раза.

1. Смоляр В. І. Нітрати, нітрити та нітрозаміни у харчових продуктах і раціонах / Смоляр В. І., Циганенко О. І., Петрашенко Г. І. – Режим доступу: http://www.medved.kiev.ua/arh_nutr/art_2007/n07_3_5.htm.
2. Воронов С. А. Токсикологічна хімія харчових продуктів та косметичних засобів: підручник / С. А. Воронов, Ю. Б. Стецишин, Ю. В. Панченко, В. П. Васильєв; за ред. проф. С. А. Воронова. – Львів: Вид-во Львівської політехніки, 2010. – 316 с.
3. Вплив харчування на здоров'я людини: підручник / В. П. Пішак, М. М. Радько, А. В. Бабюк, О. О. Воробійов та ін. – Чернівці: Книги-XXI, 2006. – 500 с.

ВПЛИВ МЕТОДУ СИНТЕЗУ НА ВЛАСТИВОСТІ КОБАЛЬТОВОГО ФЕРИТУ

Погрибенник Христина,
I курс ОР “магістр”, факультет природничих наук.
Науковий керівник – Татарчук Т.Р.,
кандидат хімічних наук, доцент.

Синтетичні барвники широко використовуються в різних галузях хімічної, текстильної, косметичної, фармацевтичної, шкіряної, паперової промисловості та для друку кольорових фотографій. Витік промислових стічних вод, що містять барвники, викликає серйозну екологічну проблему через їх високу токсичність і можливе накопичення в навколишньому середовищі. Тому за минулі роки спостерігається зростаючий інтерес до пошуку ефективних адсорбентів, які б мали хорошу сорбційну ємність по відношенню до більшості видів барвників із водних розчинів. Тому актуальним завданням є пошук методу синтезу шпінельних феритів з добрими магнітними властивостями, що дозволить застосовувати їх як адсорбенти для виділення барвників з водних розчинів.

Синтез нанокристалічного CoFe_2O_4 проведено методом хімічного співосадження із нітратів відповідних металів $\text{Co}(\text{NO}_3)_2 \cdot 6\text{H}_2\text{O}$, $\text{Fe}(\text{NO}_3)_3 \cdot 9\text{H}_2\text{O}$ та 4М розчину NaOH як осаджувача. Вихідні кристалогідрати $\text{Fe}(\text{NO}_3)_3 \cdot 9\text{H}_2\text{O}$ ($m=34,414$ г) і $\text{Co}(\text{NO}_3)_2 \cdot 6\text{H}_2\text{O}$ ($m=12,399$ г) розчиняли в 700 мл дистильованої води за інтенсивного перемішування, відповідно був отриманий гомогенний розчин, а потім у розчин солей додавали 4М розчин NaOH до рН 11,5. Після завершення реакції твердий продукт кілька разів промивали дистильованою водою. Кінцевий продукт висушували в сушильній шафі за температури 100°C протягом 6 годин, а потім відпалювали за температури 800°C протягом 2 годин. Реакції описуються такими хімічними рівняннями:

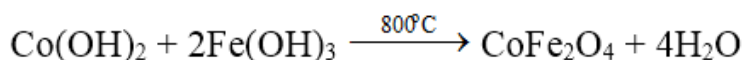
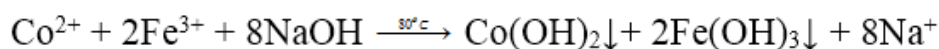
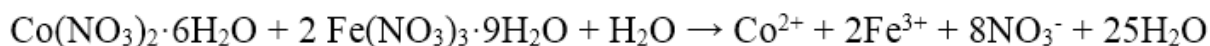

Дифрактограми співосаджених гідроксидів кобальту (II) і феруму (III) та відпаленого при 800°C CoFe_2O_4 містять піки при кутах $2\theta = 18,07^\circ, 29,9^\circ, 35,3^\circ, 42,92^\circ, 57,01^\circ$, що свідчить про утворення шпінельної фази. Кубічна шпінельна структура належить до просторової групи $\text{Fd}\bar{3}\text{m}$. Розмір кристалітів кобальтового фериту, відпаленого за температури 800°C , становить 30 нм.

Скануюча електронна мікроскопія вказує на формування агломерованих наночастинок кобальтового фериту. Це пов'язано з магнітною обмінною взаємодією між наночастинками. Більш дрібні кристаліти рівномірно розподілені по всьому регіону, де відображається невеликий ріст зерна.

Інфрачервона спектроскопія є інформативним методом характеристики шпінельної структури. Піки, які лежать в інтервалі $300\text{--}600 \text{ см}^{-1}$, є специфічними для шпінельних структур, зокрема для феритів. ІЧ-спектр кобальтового фериту містить пік при 540 см^{-1} , який відповідає коливанням зв'язку Me-O у тетраедричній підґратці, та пік при 350 см^{-1} , який відповідає коливанням зв'язку Me-O в октаедричній підґратці. У спектрі CoFe_2O_4 (800°C) відсутні полоси валентного коливання молекул води ($3400\text{--}3500 \text{ см}^{-1}$) та піки деформаційного коливання OH -груп гідроксидів ($\sim 1400 \text{ см}^{-1}$) і молекул води ($\sim 1600 \text{ см}^{-1}$).

Адсорбційні властивості кобальтового фериту досліджували на модельних розчинах, в якості яких застосовували водні розчини метиленового синього концентрацією 10, 25, 50 та 150 мг/дм^3 . Адсорбентом виступав кобальтовий ферит, маса внесеного адсорбенту – 0,5 г. Після встановлення адсорбційної рівноваги розчини ставили на магніт і відбирали пробу розчину для аналізу, визначали оптичну густину, кінцеву концентрацію та ступінь вилучення барвника. Барвник метиленовий синій має смугу поглинання у видимій області при 662 нм. Спектроскопічно були визначені значення оптичної густини, а отже, і концентрації барвника до та після

процесу адсорбції на феритах. Час досягнення рівноважного стану для метиленового синього склав 72 год для всіх досліджуваних наважок.

Залежність величини питомої адсорбції від рівноважної концентрації барвника описується моделлю Ленгмюра: на початковій ділянці ізотерми спостерігається різке зростання величини сорбції, а потім величина сорбції досягає граничного значення. Для опису рівноважної адсорбції в роботі використано ізотерми Ленгмюра та Фрейндліха. Показано, що експериментальна залежність адсорбції метиленового синього на кобальтовому фериті краще описується моделлю Ленгмюра ($R^2 = 0,9546$), ніж моделлю Фрейндліха ($R^2 = 0,813$). Крім того, адсорбція метиленового синього на поверхні відпаленого за температури 800°C кобальтового фериту значно вища, ніж на поверхні фериту, отриманого за температури 80°C без відпалу, що підтверджує його перспективні адсорбційні властивості.

1. Marechal M. L. Decolouration of chlorotriazine reactive azo dyes with $\text{H}_2\text{O}_2/\text{UV}$ / M. L. Marechal, Y. M. Slokar, T. Taufer // *Dyes Pigments*. – 1997. – Vol. 33, Issue 4. – P. 281–298.
2. Мошкина Е. В. Особенности структуры природных шпинелей различного генезиса: дис. ... канд. физ.-мат. наук. – М.: РГБ, 2003. – 146 с.
3. Зиновик Е. В., Зиновик М. А. Построение зависимостей состав-свойство из расчета энергии Гиббса ионных превращений в шпинелях // *Наукові праці ДонНТУ. Серія: Хімія і хімічна технологія*. – 2006. – Т.108, № 8. – С. 47–57.

КАРАМЕЛІЗАЦІЯ МЕДУ ТА ВИВЧЕННЯ ЙОГО БІОЛОГІЧНО АКТИВНИХ ВЛАСТИВОСТЕЙ

Цап Марта,
IV курс, факультет природничих наук.
Науковий керівник – Курта С.А.,
доктор технічних наук, доцент.

За даними ВООЗ, які ґрунтуються на обстеженні 53 країн (в т. ч. України), найбільший рівень захворювань пародонту припадає на вік 35–44 роки (65–98%) і в 15–19 років (55–89%), у 80% дітей Землі діагностується гінгівіт. Хвороби пародонту розвиваються на фоні супутніх захворювань, а саме розладів травлення, порушення обміну речовин, серцево-судинних та ендокринних порушень. Інфікування людського організму та психоемоційний, стресовий стан людини призводить в результаті до катастрофічних наслідків втрати зубів. В Україні проблема з хворобами пародонту теж актуальна, так, за даними МОЗ в українців до 40 років частота захворювань на тканини пародонту становить 50–60%, а після 40 років – 100%. В Івано-Франківській області за результатами комплексного клініко-лабораторного обстеження виявлено високу частоту генералізованого пародонтиту у 94,77% пацієнтів [1]. Таким чином, захворювання пародонту є не тільки медичною, а й соціальною проблемою, і підвищення ефективності профілактики і лікування цих недуг залишається актуальним.

Мета роботи передбачає створити жуйку на основі натуральних продуктів: карамелізованого меду, воску та прополісу. Дослідити властивості та отримати лабораторні й клінічні висновки про її широке використання та ефективність у профілактиці та лікуванні ясен, зубів від різноманітних стоматологічних захворювань, в тому числі гінгівіту, пародонтиту і пародонтозу. Харчовий комплекс для жуйки на основі карамелізованого меду призначений для профілактики та лікування пародонтозу, карієсу та інших захворювань ротової порожнини. Виготовляється у виді жуйки для профілактики захисту десен і зубів від різноманітних стоматологічних захворювань, мікробіологічного та бактеріального типу. Результат досягається шляхом введення в харчовий комплекс спеціально приготованого карамелізованого меду, воску і прополісу, інших компонентів та використання їх у вигляді жуйки для щоденного використання (жування) для профілактики та лікуванні різноманітних стоматологічних захворювань, у першу чергу пародонтозу, в тому числі для дітей.

Для більш детального вивчення наноструктури карамелізованого меду та порівняння його зі структурою звичайного меду, нами був використаний метод визначення розміру

частинок полісахаридів та їх розподілу за розмірами макромолекул олігомерних сполук меду. Середній діаметр наночастинок природного меду більше $D_s = 11791$ нм (рис. 1.1) перевищує в меді 91,1%, в то же час для карамелізованого меду, середній діаметр яких $D_s = 6387$ нм (рис. 1.2) не перевищує 85%, тобто при карамелізації меду іде зменшення розміру наночастинок всіх макромолекул меду в 1,5–2 рази та усереднення його до розмірів 200–8000 нм, які і проявляють біологічну активність у стоматології.



Рис. 1.1



Рис. 1.2

Розподіл розмірів наночастинок макромолекул меду природного бджолиного ($D_s = 11791$ нм) – рис. 1.1 і карамелізованого меду – рис. 1.2 ($D_s = 6387$ нм) в динамічних і статичних умовах вимірювання діаметра на NANO DS; CILAS

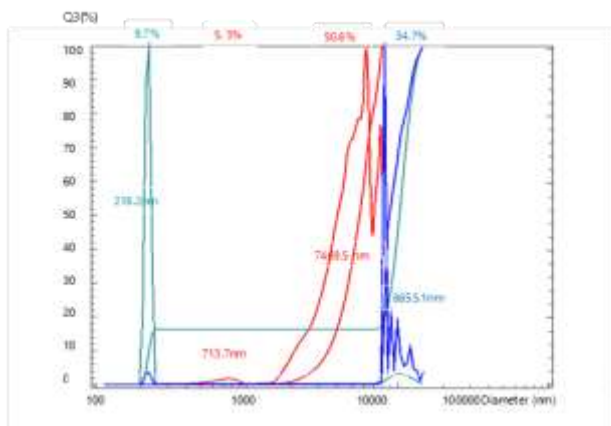
Додатково ми дослідили різні фізико-хімічні характеристики простого і карамелізованого меду, із яких найголовнішими є діастазне число і вміст гідроксометилфурфуролу. Діастазне число – це сумарна активність ферментів, яка є показником нагрівання, тривалості зберігання та натуральності меду. В нашому випадку вміст оксиметилфурфуролу і діастазне число карамелізованого меду вкладається в нормативні величини згідно з ДСТУ 4497:2005.

В “Науково-дослідному та навчальному Центрі молекулярної мікробіології та імунології слизових оболонок” був проведений попередній клінічний експеримент на мікробіологічний висів змивів ротової порожнини 9 пацієнтів до і після прийому препарату жуйки. У процесі лікування у 85% пацієнтів були отримані позитивні результати. Після проведеного курсу лікування було відмічено поліпшення стану тканин пародонта (зникла кровоточивість, гіперемія, набряк і біль при жуванні), не було жодного випадку виникнення небажаних ускладнень.

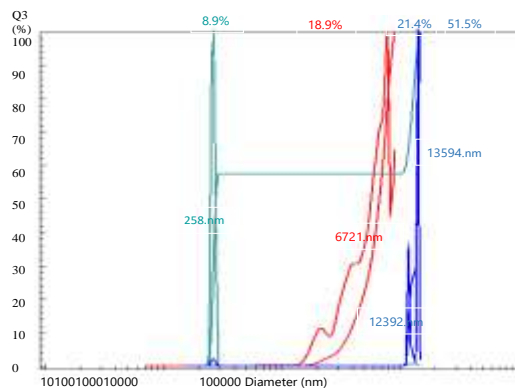
1. Мельничук Г. В., Рожко М. М., Нейко Н. В. Гінгівіт, пародонтит, пародонтоз: особливості лікування. Івано-Франківськ: Вид. ІФДМУ, 2008. – 275 с.
2. Honey (англ.). Therapeutic Research Center, publishers of Natural Medicines, Prescriber’s Letter, Pharmacist’s Letter (02/14/2015).
3. Basic Report: 19296, Honey / National Nutrient Database for Standard Reference Release 27 – USDA (англ.)
4. Рожко М. М., Неспрядько В. П. Ортопедична стоматологія. – Київ: Книга плюс, 2003. – 552 с.: 228 іл. ISBN 966-7619-26-5.

БІОЛОГІЯ, ЕКОЛОГІЯ

ЕКОЛОГІЧНІ ОСОБЛИВОСТІ І ФЛОРИСТИЧНИЙ СКЛАД БУРШТИНСЬКОГО ВОДОСХОВИЩА

Бабак Ольга,
IV курс, факультет природничих наук.
Науковий керівник – Різничук Н.І.,
викладач.

Відомо, що найбільшим джерелом забруднення в Україні є паливно-енергетичний комплекс. Великої актуальності набуває проблема регулювання рослинності у водоймах, керування процесами їх заростання, створення рослинних угруповань певного складу.

Мета досліджень – встановити вплив специфічних умов водосховищ-охолоджувачів на флористичний склад, продуктивність вищих рослин, процеси заростання водосховищ.

Для досягнення цієї мети передбачалось вирішення таких завдань:

- визначення екологічних особливостей водосховищ-охолоджувачів;
- встановлення видового складу рослин на даному об'єкті;
- проведення аналізу флори та рослинності Бурштинського водосховища;
- аналіз флори за рясністю, біоморфами;
- дослідити екологічні особливості гігрофільних видів;
- визначити практичне значення та використання деяких видів.

Об'єкт дослідження: Бурштинське водосховище з прибережними зонами.

Предмет дослідження: рослинність Бурштинського водосховища.

Дослідження проводилися впродовж весняно-осіннього періоду 2017 року на території Бурштинського водосховища та його прибережних зон.

Аналізуючи флору Бурштинського водосховища, було визначено, що на цій території росте 39 видів рослин, які належать до 29 родин. Найчисленнішою виявилася родина *Asteraceae*, частка видів становить 15,38%, нараховується 6 видів, другою за чисельністю є родина *Plantaginaceae*, частка видів становить 7,69%, наступні – *Poaceae*, *Ranunculaceae*, *Cyperaceae*, частка видів становить 5,12%. Найменшу чисельність мають такі родини, як *Fabaceae*, *Brassicaceae*, *Amaryllidaceae*, *Poaceae*, *Rubiaceae*, *Cuscutaceae*, *Cruciferae*, *Asteraceae*, *Alismataceae*, *Hydrocharitaceae*, *Adoxaceae*, *Rosaceae*, *Oleaceae*, *Salicaceae*, *Juglandaceae* частка видів становить 2,56% (рис. 1).



Рис. 1. Систематичний аналіз флори

При аналізі флори беремо до уваги рясність видів, тобто кількість особин кожного виду на одиницю площі (рис. 2).

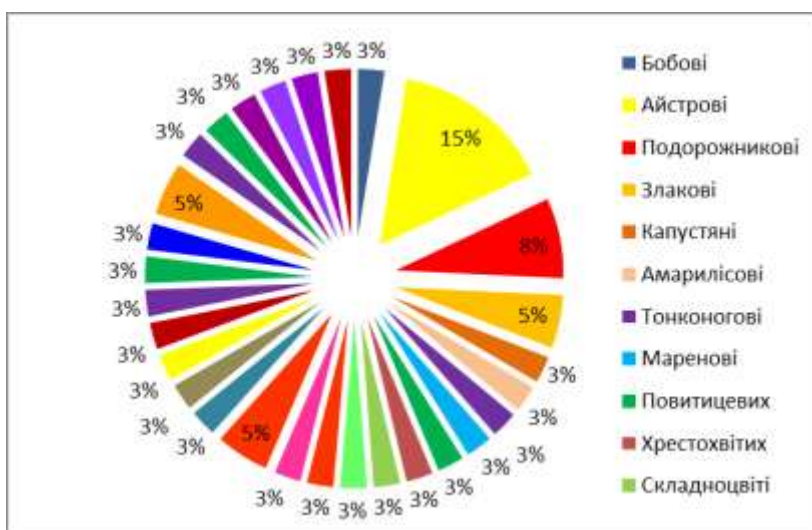

Рис. 2. Аналіз флори за рясністю

Аналізуючи рис. 2, можемо сказати, що найменше дуже рясних видів, їх відсоток складає 2,56%; рослини, які зникаються надземними частинами, зустрічаються не часто – 5,12%. Уже частіше рослини, які ростуть рясно, – 23,07%, найбільшою частотою трапляння можна відмітити види, які ростуть досить рясно, – 30,76%, дещо менше видів ростуть рідко – 25,64% і на досліджуваній території є 5 видів, які ростуть поодинокі – 12,82%.

Серед життєвих форм рослин Бурштинського водосховища переважають полікарпики – 69,23% (27 видів), менше монокарпиків – 12,82% (5 видів), кущів – 7,69% (3 види) і дерев і чагарників – 5,12% (2 види).

Оскільки ми досліджуємо гігрофільні види, тут переважають геліофіти – їх частка становить 43,5% (*Elodea canadensis* L., *Caltha palustris* L. та ін.). Менше зустрічаються геліосціофіти – 23% (*Trapa natans* L., *Scirpus lacustris* L.), факультативні геліофіти – 12,8% (*Sagittaria* L.) та найменше сціофітів – 20,5% (*Potamogeton natans* L., *Carex acuta* L.).

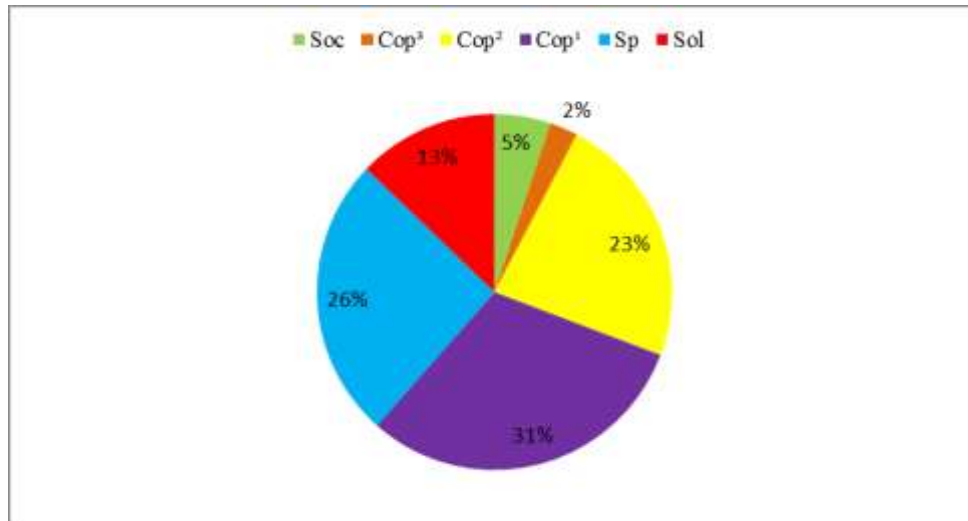
Більшість рослин досліджуваної території – мезотрофи 51,2% (*Lemna minor* L., *Sagittaria* L.), менше зустрічаються евтрофи, частка їх становить 41% (*Caltha palustris* L., *Trapa natans* L.) і найменше – оліготрофи 7,6% (*Cuscuta europea* L., *Festuca valesiaca* L.).

1. Зеров К. К. Водяна рослинність / Зеров К. К. // Каховське водоймище. – К.: Наукова думка, 1964. – С. 36–54.
2. Кучерявий В. Л. Екологія / В. Л. Кучерявий. – Львів: Світ, 2000. – 500 с.
3. Нечитайло В. А. Ботаніка. Вищі рослини / Нечитайло В. А., Кучерява Л. Ф. – К.: Фітоцентр. – 2001. – 432 с.

ВИДОВИЙ СКЛАД МУРАШОК (HYMENOPTERA, FORMICIDAE) ОКОЛИЦЬ СЕЛА СТАРІ КРИВОТУЛИ (ТИСМЕНИЦЬКИЙ РАЙОН)

Боровська Інна,
IV курс, факультет природничих наук.
Науковий керівник – Микитин Т.В.,
кандидат біологічних наук, викладач.

Мурашки (Hymenoptera, Formicidae) – одна з домінуючих груп у більшості наземних біоценозів. Їх роль складна й різноманітна: мурахи стимулюють ґрунтоутворювальні процеси, сприяють руйнуванню і переробці деревини, розселенню насіння, а в ряді випадків – і опилению рослин, є важливим фактором у регулюванні чисельності шкідників. Усі сучасні види мурашок належать до надродини Formicidae ряду перетинчастокрилих комах (Hymenoptera).

Оскільки мурашки є невід’ємними мешканцями біоценозів, будь-які дослідження щодо вивчення біоекології мурашок є актуальними.

Мета роботи – вивчити видовий склад, екологічні та морфологічні особливості мурашок на території с. Старі Кривотули (Тисменицький район).

Спостереження і польові дослідження проводили на території Тисменицького району (с. Старі Кривотули). Під час натурного вивчення використовувався емпіричний метод, а саме метод спостереження і стаціонарний тип польових досліджень. Стаціонарний тип польових досліджень включав детальне обстеження району дослідження протягом вегетаційного періоду 2016-2017 років. Були закладені профільні лінії, за якими описувалася дослідна територія.

Біолого-екологічні особливості досліджуваних видів описані за результатами власних спостережень та доповнювалися літературними даними.

Для вивчення видового складу мурашок роду *Formica* використовувалась методика К.В. Арнольді (1948); чисельність гнізд та взяття проб мурашок проводилось за методикою Г.М. Длуського (1965). При визначенні видів мурашок використовувалися також визначники.

Активність руху визначалася шляхом підрахунку мурашок, що рухалися по дорогах, за певний проміжок часу.

На дослідній території було виявлено 11 видів мурашок, які належать до 2 родин, 6 родів. Впродовж літнього польового сезону 2016 року нами було виявлено 8 видів мурашок, а саме: *Solenopsis fugax*, *Tetramorium caespitum*, *Formica rufa*, *Formica fusca*, *Lasius niger*, *Lasius flavus*, *Camponotus ligniperda*, *Camponotus vagus*.

Впродовж весняного польового сезону 2017 року нами було виявлено 6 видів мурах, а саме: *Solenopsis fugax*, *Formica rufa*, *Lasius niger*, *Myrmica laevinodis*, *Lasius umbratus*, *Camponotus herculeanus*.

Найпоширенішими на території Тисменицького району є такі види: *Formica rufa*, *Formica fusca*, *Lasius niger*, *Lasius flavus*.

Formica rufa L., 1761 – мурашка руда лісова. Активність цього виду починається вже в квітні. Зустрічається переважно у хвойних лісах.

Formica fusca L., 1758 – мурашка темно-бура лісова. Поселяються переважно в землі, а також у пеньках, часто в гніздах кривавої мурашки чи амазонки.

Lasius niger L., 1758 – мурашка садова чорна – одна із найбільш звичайних мурашок, зустрічається на полях, лугах, а також в садах, лісах і навіть у великих містах.

Lasius flavus Fabr., 1781 – мурашка жовта. Крім звичайної для мурашок їжі (членистоногих) вживає солодкі виділення попелиць, за рахунок яких отримує також і білкову їжу.

Досліджуючи біотопи, до яких приурочені мурашки, можна дійти висновку, що найчастіше мурашки будують свої гнізда у відкритих біотопах, рідше в землі, а ще менше в стовбурах повалених, а також гнилих дерев.

На території с. Старі Кривотули досліджено 42 мурашники. На основі цього підсумовуємо розміри мурашників (середнє значення): діаметр купола – 50 ± 5 см, висота – $13 \pm 4,1$ см, діаметр земляного валу – $87,3 \pm 7,0$ см, висота земляного валу – $32,2 \pm 2,0$ см.

Отже, враховуючи важливу роль мурашок в наземних екосистемах, корисне значення для захисту лісу від шкідників, необхідно оберігати їх. Найкращим засобом захисту мурашок від різних негативних чинників є охорона їх, яка сприятиме розповсюдженню мурашок на значній території.

1. Арнольди К. В. Изучение экологии муравьев / К. В. Арнольди, В. И. Гримальский, А. В. Демченко, В. К. Дмитриенко, А. А. Захаров, и др. // Муравьи и защита леса. – Тарту, 1979. – С. 156–171.
2. Длусский Г. М. Методы количественного учета почвообитающих муравьев / Г. М. Длусский // Зоол. журн. – М., 1965. – Т. 44, вып. 5. – С. 716–727.
3. Дунаев Е. А. Муравьи Подмосковья: методы экологических исследований / Е. А. Дунаев. – М.: МосгорСИОН, 1999. – 96 с.
4. Микитин Т. В. Комплекси мірмекохорних рослин, які поширюються мурахами *Formica rufa* і *F. polyctena* в Українських Карпатах / Т. В. Микитин // Вісник Одеського національного університету. Серія: Біологія. – 2013. – Т. 18, вип. 2 (31). – С. 41–49.
5. Микитин Т. В. Особенности питания рыжих лесных муравьев в экосистемах Украинских Карпат / Т. В. Микитин // Earth: live in biodiversity. – London: IASHE, 2013. – P. 30–32.

МОРФОЛОГІЧНА МІНЛИВІСТЬ *THYMUS PULEGIOIDES* L. НА ТЕРИТОРІЇ КАРПАТСЬКОГО НАЦІОНАЛЬНОГО ПРИРОДНОГО ПАРКУ

Калинчук Богдана,
І курс ОР “магістр”, факультет природничих наук.
Науковий керівник – Шумська Н.В.,
кандидат біологічних наук, доцент.

Карпатський національний природничий парк (КНПП) – унікальний у флористичному сенсі. Незважаючи на порівняно високий рівень вивченості флори цієї території, остаточно не визначена таксономічна різноманітність роду *Thymus*. Завдяки своїм ефіроолійним властивостям види роду *Thymus* мають важливе практичне значення. Для представників характерний високий рівень внутрішньо- і міжпопуляційного поліморфізму, здатність до міжвидової гібридизації. У дослідників немає чіткої позиції щодо концепції виду у роді *Thymus*, кількості та обсяг його таксонів. Нез’ясованими також залишаються особливості поширення видів у межах їхніх загальних ареалів [5, 4].

Чебрець блошиний (*Th. pulegioides*) на території України поширений на Поліссі, на півночі Лісостепу, в Карпатах. Чебрець блошиний – ширококорозповсюджений, відома найбільша кількість його місцезнаходжень. Він може досягати верхньої межі лісу, а іноді і вище (до 1 600 м н. р. м.) [2, 4].

Thymus pulegioides активно використовують у фармацевтичній промисловості. Заготівля відбувається в Житомирській та Чернігівській областях, обсяг допустимого щорічного використання – 114,6 кг. Чебрець блошиний має найвищу сировинну значущість у лучно-степових і лучних типових і похідних угрупованнях. У формаціях *Festuceta pratensis* та *Poeta angustifoliae* вид досягає щільності запасу 28,6 г/м² [3].

На території Івано-Франківської області вид входить до переліку видів рослин, промислова заготівля яких обов’язково узгоджується з користувачами угідь, а на території Карпатського національного парку заборонена [1].

Мета нашої роботи – вивчити внутрішньопопуляційну мінливість *Thymus pulegioides* на території Карпатського НПП. При цьому використовували польові дослідження та статистичні методи.

Морфологічні параметри чебрецю блошиного набувають мінімальних значень в урочищі Закраїна. Натомість максимальні значення ширини та висоти кущика спостерігаються в урочищі Глибоке, а довжини кущика – в урочищі Погари.

Статистичний аналіз показав, що в урочищі Глибоке найбільше значення дисперсії (Sx^2) спостерігається за шириною кущика (458,26), а найменше – за його висотою (65,61). Аналогічне співвідношення отримали за середнім квадратичним відхиленням (Sx) (21,4 і 8,1 відповідно), а також за статистичною похибкою (Sx) (4,28 і 1,62). Розмах варіації (R) найбільший за довжиною кущика (85), найменший – за його висотою (40). Всі ознаки – сильно варіабельні (V%).

В урочищі Закраїна найбільше значення дисперсії (Sx^2) спостерігається за довжиною кущика (473,56), а найменше – за висотою (33,27). Аналогічне співвідношення – за середнім квадратичним відхиленням (Sx) (21,76 і 5,77) і статистичною похибкою (4,2 і 1,16). Найбільший розмах варіації (R) теж спостерігається за довжиною кущика (63), найменший – за його висотою (18). Всі ознаки – сильно варіабельні.

В урочищі Погари найбільше значення дисперсії (Sx^2) теж спостерігається за довжиною кущика (131,66), а найменше – за висотою (24,14). Таке ж співвідношення характерне для середнього квадратичного відхилення (Sx) (11,47 і 4,91) і статистичної похибки (Sx) (2,29 і 0,98). Розмах варіації (R) найбільший за шириною кущика (45), найменший – за висотою (21). Всі ознаки – сильно варіабельні.

За підсумками кореляційного аналізу в урочищі Глибоке виявлений сильний кореляційний зв’язок між шириною і довжиною кущика ($r = 0,77$), а слабкий – між довжиною і висотою кущика ($r = 0,57$). В урочищах Закраїна та Погари між усіма ознаками виявлений сильний взаємозв’язок ($r = 0,72-0,96$).

Для кращого вивчення чебрецю блошиного *Thymus pulegioides* ми дослідили флору урочища Глибоке. В процесі дослідження флори урочища Глибоке виявили 54 види рослин, що належать до 43 родів і 22 родин. За видовим складом найбільшою є родина *Asteraceae*, яка налічує 11 родів і 12 видів, що у відсотковому відношенні складає 25,6% і 22,2% відповідно. Наступною великою родиною є *Campanulaceae*, яка налічує 2 роди і 7 видів, що у відсотковому відношенні становить 4,7% і 13%, відповідно.

Найбільш поширена родина *Poaceae*, вона налічує 3 роди і 5 видів, що у відсотковому відношенні становить 7% і 9,3% відповідно. Ці види були дуже рясні і займали велику площу.

1. Андрієнко Т. Л. Офіційні переліки регіонально рідкісних рослин адміністративних територій України (довідкове видання) / Т. Л. Андрієнко, М. М. Перегрим. – К.: Альтерпрес, 2012. – 148 с.
2. Визначник рослин УРСР / за ред. М. В. Клокова. – К.; Х.: Держсільгоспвидав, 1950. – 932 с.
3. Глущенко Л. А. Еколого-ценотична та ресурсна характеристика видів роду *Thymus* L. на території Лівобережного Лісостепу: автореф. дис. на здобуття наук. ступеня канд. біол. наук: 03.00.05 / Глущенко Л. А. – К., 2005. – 21 с.
4. Начичко В. О. Рід *Thymus* L. (Labiatae Juss.) у флорі Українських Карпат: систематика і таксономічні проблеми / В. О. Начичко // Вісник Львів. ун-ту. Серія: Біологія. – 2014. – Вип. 64. – С. 159–169.
5. Начичко В. О. Рід *Thymus* L. (Lamiaceae) у флорі Заходу України: автореф. дис. на здобуття наук. ступеня канд. біол. наук: 03.00.05 / В. О. Начичко. – К., 2015. – 21 с.

ФІЗІОЛОГІЧНІ ОСОБЛИВОСТІ ДОЗРІВАННЯ НАСІННЯ РІПАКУ ЯРОГО (*BRASSICA NAPUS* L.)

Курій Оля,

І курс ОР “магістр”, факультет природничих наук.

Науковий керівник – Волчовська-Козак О.Є.,
кандидат біологічних наук, доцент.

Ріпак – рослина, яка досить давно культивується людиною. Нині завдяки своїй стійкості та невибагливості це, мабуть, найрозповсюдженіша сільськогосподарська культура земної кулі. Території вирощування – від холодних кліматичних умов (Канада, Швеція) до субтропічних (Китай, Бразилія) та степових (Аргентина) зон [2, 4, 5]. Наукою нагромаджено багато експериментальних даних, що переконливо свідчать: з огляду на агрокліматичні умови в Україні немає зон, де не можна було б вирощувати ріпак. Ріпак має стати другою, а можливо, і першою олійною культурою в районах Лісостепу та Полісся [1, 3, 6].

Організація науково обґрунтованого насінництва і виробництва нових сортів ріпаку вимагає вивчення закономірностей накопичення запасних речовин у процесі формування насіння і залежності їх посівних та товарних якостей від ступеня дозрівання для визначення оптимальних строків збирання цієї культури [3].

Метою нашої роботи було вивчення змін морфологічних ознак стручків та якості насіння вітчизняних сортів ріпаку ярого у процесі дозрівання. При цьому використовувались морфологічні та біохімічні методи дослідження.

У процесі формування, росту і розвитку стручка та насіння відбуваються морфологічні і біохімічні зміни. Про перші можна судити на основі вивчення в певні періоди показників, які характеризують величину і масу плоду та кількість насіння. З таких показників нами досліджено зміни довжини, товщини і маси стручка та встановлено кількість горбиків на стулках стручка, що підтверджує наявність вже добре розвинутих насінин без роз'єднання стулок.

Встановлено, що найбільші зміни досліджуваних ознак відбуваються в перші 10 днів після закінчення цвітіння. Якщо на кінець цвітіння довжина зав'язі становить 1,2 мм, то через 3 дні стручок має довжину 31 мм, а через 10 – 72 мм і приблизно на такому ж рівні залишається до збирання врожаю. Таким чином за 10 днів довжина плоду збільшилась майже в 5 разів. Аналогічних змін зазнає й маса стручка. Найважчим стручок виявився також на 20-й день – його вага від кінця цвітіння зросла в 4,6 раза. Починаючи з цього часу, вага стручка поступово зменшувалася у результаті втрати вологи і на час збирання насіння становила 179 мг.

Підрахунок насінин у стручку здійснювали за добре помітними горбиками на стулках. Однак і такий показник засвідчив про збільшення кількості добре розвинутих насінин у стручку: з 10 насінин на початку спостережень до 34 ± 2 насінини – в кінці. Таким чином, досліджуванні морфологічні ознаки плоду взаємопов'язані між собою і є наслідком активного перебігу фізіолого-біохімічних процесів у рослині, тканинах стручка і його насінні.

Як показали дослідження, у ріпаку ярого процес формування насіння триває 50 днів. За цей період у насінні проходять значні фізіолого-біохімічні зміни: змінюється маса, втрачається вологість, синтезуються і нагромаджуються необхідні поживні речовини. При цьому встановлено інтенсивний ріст і розвиток насіння в перші 20 днів. Зокрема, на цей час кожна насінина досягла максимальної середньої ваги – майже 7 мг, що пов'язано також з високим вмістом води – 73%.

З 30-го дня вага насінин поступово знижується і при збиранні врожаю становить 3,4 мг, тобто в 2 рази менше. Це пов'язано з різким зневодненням тканин та нагромадженням сухої речовини (в основному жиру та білку). Так, на 30-й день вологість насіння становить 49%, а в дозрілого насіння – 12%. Вміст сухої речовини за цей період зростає з 27 до 87%, або в 3,2 рази.

Основним компонентом сухої речовини насіння олійних культур, в тому числі і ріпаку ярого, є ліпіди. На 10-й день після закінчення цвітіння в абсолютно сухій речовині насіння міститься лише 17% сирого жиру, тоді як на 20-й вміст цих речовин досягає майже максимального рівня – 40% і вже суттєво не змінюється до збирання врожаю. За 40 днів розвитку насіння кількість сирого жиру в ньому зростає в 10 раз.

Вміст азоту та сирого протеїну в абсолютно-сухій речовині насіння коливався в межах 5–7% і 24–27% відповідно, з максимальним рівнем на 20-й день після запилення. Дані показники залежать від багатьох факторів, з яких визначальним є азотне живлення рослин. Рівень протеїну в насінні визначає цінність отриманих із нього кормів. У нашому випадку суха знежирена речовина містила 30–45% протеїну, починаючи з 20-го дня після запилення і до повного дозрівання насіння.

Проведений експериментальний матеріал свідчить, що у ріпаку ярого на 40–45-й день після початку цвітіння завершується формування насіння і синтез основних запасних речовин – жиру і білка. Збирання в цей строк забезпечує отримання повноцінних насінин ріпаку ярого для товарних і насінних цілей.

1. Антоненко О. Ф. Ярий ріпак / О. Ф. Антоненко // Захист рослин. – 1998. – № 7. – 15 с.
2. Бардин Я. Б. Ріпак: від сівби – до переробки / Я. Б. Бардин. – К.: Світ, 2000.
3. Гаврилюк М. М. Насінництво й насіннезнавство олійних культур / М. М. Гаврилюк. – К.: Аграрна наука, 2002. – 162 с.
4. Климчук М. М. Ріпак у сучасному землеробстві / М. М. Климчук // Ріпак. – Івано-Франківськ: Сіверсія, 1998. – С. 74–86.
5. Шпаар Дитер. Возделывание рапса / Дитер Шпаар, Норберт Маковеки. – М.: Аграрная наука, 1995.
6. Tadeusz Walkowski. Rzepak jary / Walkowski Tadeusz. – Poznań, 2002. – 67 p.

ДІАГНОСТИКА СЕЧІ В НОРМІ ТА ПРИ ОКРЕМИХ ЗАХВОРЮВАННЯХ

Николайчук Ольга,
III курс, факультет природничих наук.
Науковий керівник – Івасюк І.Й.,
кандидат медичних наук, доцент.

Діагностика сечі інформує лікаря не тільки про особливості функціонування сечостатевої системи, а й спонукає підозрювати запальні процеси в нирках, оскільки правильна робота нирок запобігає змінам внутрішнього середовища і забезпечує підтримку таких основних параметрів гомеостазу, як ізоволемія – постійність об'єму крові, ізотонія – постійність осмотичного тиску, ізогідрія – постійність концентрації водневих іонів.

Тому правильне дослідження сечі є важливим етапом постановки діагнозу, що і є **метою** діагностики сечі.

Основним завданням є уточнення правил забору сечі для уникнення хибних результатів, а саме: дотримуватись правильного режиму харчування напередодні здачі аналізу (не вживати алкоголь, citrusові, помідори, квашені огірки, капусту), не приймати сечогінні і антибактеріальні препарати, вітаміни, утриматись від важких фізичних навантажень. Перед збором сечі проведіть ретельну гігієну статевих органів. Під час менструації здавати аналіз сечі не рекомендується. Доставте зібрану сечу в лабораторію протягом 1–2 годин (не йдеться про добові аналізи), при заборі взяти середню порцію сечі в спеціальний стерильний контейнер з кришкою, який герметично закривається (продається в аптеці).

Діагностуючи сечу за Нечипоренком під мікроскопом, можна виявити елементи осаду, а саме солі оксалатів, фосфатів, уратів, нормальну або підвищену кількість лейкоцитів, еритроцитів. Даний метод проводять при підозрі запальних процесів у нирках та сечовидільній системі.

При дослідженні сечі за Земницьким, коли забір сечі проводять протягом доби, беручи вісім порцій в окремі контейнери через кожні три години, враховуючи при цьому кількість випитої рідини, можна дати оцінку добовому діурезу, що є діагностичним критерієм для серцево-судинної, ниркової та ендокринної патології.

Такі захворювання, як пієлонефрит, гломерулонефрит, нефроз, нефросклероз, амілоїдоз, нефропатія вагітних, пухлинні процеси нирок і сечових шляхів, туберкульоз, завжди супроводжуються наявністю білка в сечі (до 0,331 г/л), що має термін протеїнурія. При цьому виконують пробу із сульфосаліциловою кислотою. До пробірки вносять 2 мл досліджуваної сечі та додають 2–4 краплі 20% розчину сульфосаліцилової кислоти. За присутності в сечі білка у пробі з'явиться опалесцююча муть, тобто каламутність.

При цукровому діабеті спостерігається поява глюкози в сечі – глюкозурія. При цьому використовують уніфікований метод визначення за допомогою індикаторних смужок, які на одному з країв мають світло-жовтого кольору, просочену розчином ферментів та барвника, ділянку. Метод ґрунтується на специфічному окисненні глюкози за допомогою ферменту глюкооксидази, при цьому утворюється пероксид водню, що розкладається під дією ферменту пероксидази та окислює барвник. Індикаторну смужку паперу занурюють у досліджувану сечу так, щоб жовта смуга з реактивами виявилася змоченою, після цього її негайно витягують із сечі і на 2 хв залишають на пластмасовій пластинці. Через 2 хв відразу ж порівнюють зміну забарвлення кольорової смуги на папері зі шкалою, яка наявна в комплекті.

Зміна забарвлення при окисненні свідчить про присутність глюкози в сечі. Колір забарвлення смужки порівнюють із кольором, який найбільш збігається зі шкалою, наявною в комплекті.

Поява еритроцитів у сечі характерна при сечокам'яній хворобі, травматичному пошкодженні нирок, а також при гострій та хронічній формі гломерулонефриту, пієлонефриту, у ході яких потоншується стінка кровоносних судин нирок і підвищується їх проникність.

Висновок. Отже, правильна діагностика сечі є основою постановки діагнозу та вибору правильного лікування, а також допомагає стежити за процесами одужання пацієнта.

1. Комаров Ф.И. Біохімічне дослідження у клініці / Ф. И. Комаров, Б. Ф. Коробкін. – К.: Медпрес-інформ, 2002. – 384 с
2. Луцик Б. Д. Клінічна лабораторна діагностика / Б. Д. Луцик, Л. Є. Лаповець, Г. Б. Лебедь, В. М. Акімова. – К.: Медицина, 2011. – 228 с.
3. Нейко Є. М. Норми основних клінічних, лабораторних та інструментальних показників у медицині / Є. М. Нейко та ін. – Вінниця: Нова книга, 2002. – С. 17–20.
4. Передерій В. Г. Внутрішні хвороби: у 3 т. / В. Г. Передерій, С. М. Ткач. – К., 2011.
5. Пирогова Л. А. Клінічна нефрологія / Л. А. Пирогова. – К.: Здоров'я, 2004. – 528 с.
6. Патоморфологія, гістологія, атлас / Д. Д. Зербіно, М. М. Багрій, Я. Я. Боднар. – Вінниця: Нова книга, 2016. – 799 с.

АНАЛІЗ ЕКСТРЕМАЛЬНИХ ПОГОДНИХ ЯВИЩ В ІВАНО-ФРАНКІВСЬКІЙ ОБЛАСТІ У ЗВ'ЯЗКУ З ГЛОБАЛЬНИМИ ЗМІНАМИ КЛІМАТУ

Рожко Віра,
І курс ОР “магістр”, факультет природничих наук.
Науковий керівник – Фоменко Н.В.,
кандидат географічних наук, доцент.

Клімат нашої планети помітно змінюється. І не відчути це уже неможливо. Наша область не є виключенням з точки зору зміщення кліматичних поясів та зміни кліматичних параметрів.

Серед основних негативних наслідків цього глобального процесу є екстремальні погодні явища. До цього поняття входять різка амплітуда коливань температури, екстремально низькі температури січня (-15°C і нижче) і екстремально високі температури липня (вище $+25^{\circ}\text{C}$), а також різні стихійні метеорологічні явища (злива, шквал, ураган, град, надзвичайний снігопад тощо).

Актуальність дослідження полягає у вивченні тенденції негативних змін клімату для розробки перспективних схем природокористування. **Мета дослідження:** дослідити, як змінюється кількість та інтенсивність екстремальних погодних явищ у Івано-Франківській області у зв'язку із глобальними процесами.

Відповідно до поставленої мети потрібно розв'язати такі **завдання:**

- вивчити поняття клімату, чинників та факторів його формування;
- розглянути типи погодних явищ, їх утворення, географію (світову, по території України та Івано-Франківській області зокрема);
- проаналізувати сучасні тенденції глобальних змін клімату й дати характеристику їх змін на території Івано-Франківської області.

Об'єкт дослідження – екстремальні погодні явища на території Івано-Франківської області. **Предмет дослідження** – характеристика параметрів екстремальних погодних явищ загалом та у Івано-Франківській області, їх географія. **Методи дослідження:** літературний, статистичний, аналітичний синтетичний.

Розглянемо зміни клімату, які характерні для України. З 15 березня 1999 року Україна підписала Кіотський протокол, де прописано умови щодо обмеження викидів парникових газів в атмосферу. Головною метою угоди є стабілізація рівня концентрації цих газів в атмосфері на рівні, який не допускав би небезпечного людського впливу на клімат планети. Умови протоколу виявилися дуже м'якими для України, оскільки не вимагають зменшення викидів парникових газів, а навіть дозволяють їх збільшення до рівня 1990 року. Наразі час наша держава знаходиться серед першої двадцятки країн світу, які найбільше викидають в атмосферу парникових газів.

Чим ж загрожує Україні цей “парниковий ефект”? Якщо вміст CO_2 буде і надалі збільшуватися, то наша держава за кліматичними характеристиками пересунеться на 400 км на південь. Підвищується середня температура в усі пори року. За одним сценарієм найістотніше – в взимку, за іншим – навесні. Взагалі ми і зараз спостерігаємо досить спекотне літо і теплу зиму, яка чомусь починається тоді, коли вона мала б уже закінчуватися. Збільшиться кількість опадів на 20%. Через це Карпатам загрожують катастрофічні повені і паводки, що вже неодноразово ставалося.

А от ситуація на півдні буде кардинально іншою. Степи будуть перетворюватися на пустелю. Центральні і східні регіони України відчуватимуть гостру нестачу питної води. Через танення льодовиків рівень Світового океану зростає, відповідно зростає і рівень Чорного та Азовського морів. Отже, всі прибережні території будуть підтоплені. А Крим узагалі стане островом. Оптимістичних прогнозів зараз немає.

Щодо змін клімату у Івано-Франківській області, то за результатами багаторічного моніторингу спостерігається яскраво виражена тенденція до підвищення середньорічної температури. Основними промисловими підприємствами, що здійснюють викиди забруднюючих речовин із вираженим парниковим ефектом, можемо назвати Івано-Франківський полігон твердих побутових відходів, Бурштинську ТЕС, транспорт, підприємства з видобування і транспорту-

вання газу, ВАТ “Івано-Франківськцемент”. Із загальної кількості викидів у повітря області 89% хімічних речовин та їх сполук мають парниковий ефект та негативно впливають на зміну клімату.

Надалі у науковій роботі ми плануємо розширювати матеріал щодо річного ходу температури повітря в області, кількості та інтенсивності опадів, розробити графічні матеріали з отриманих статистичних даних і на основі опрацьованої інформації будувати графіки та діаграми.

Основними висновками цієї роботи є: 1. В Україні спостерігаються кліматичні зміни, які відповідають глобальним, тобто сухі території стають ще посушливішими, а зволожені – ще більш зволоженішими, відмічається тенденція до підвищення середньорічної температури повітря. 2. Івано-Франківська область характеризується наявністю значних джерел забруднення повітря, в тому числі надходженням парникових газів у атмосферу.

1. Оцінка виконання Плану дій Україна – ЄС: довкілля та сталий розвиток / за ред. Н. Андрусевич. Львів. 2009. 104 с.
2. Зміна клімату в Україні // Вікіпедія. – Режим доступу: https://uk.wikipedia.org/wiki/%D0%97%D0%BC%D1%96%D0%BD%D0%B0_%D0%BA%D0%BB%D1%96%D0%BC%D0%B0%D1%82%D1%83_%D0%B2_%D0%A3%D0%BA%D1%80%D0%B0%D1%97%D0%BD%D1%96.
3. Новини із сайту ТСН. – Режим доступу: <https://tsn.ua>.

МОРФОЛОГІЧНА ТА ФУНКЦІОНАЛЬНА ХАРАКТЕРИСТИКА СПЕРМАТОЗОЇДІВ ПІД ДІЄЮ ЕТАНОЛОВОЇ ІНТОКСИКАЦІЇ

Словак Іванна,
III курс, факультет природничих наук.
Науковий керівник – Долинко Н.П.,
асистент.

Сьогодні серед населення України спостерігається позитивна динаміка щодо безпліддя в сім'ї. За даними статистики, чоловічий фактор складає 40%.

Серед багатьох причин, які негативно впливають на чоловічу фертильність, можна виділити запальні процеси, травми яєчка, гормональні порушення, вроджені патології, стреси. Ще однією, не менш важливою причиною, є вживання алкоголю.

Для проведення морфологічного аналізу сперматозоїдів і статистичної обробки результатів їх функціональної активності з архіву кафедри анатомії і фізіології людини та тварин було використано 24 фарбовані мікропрепарати мазків еякуляту та 12 спермограм щурів у нормі та під дією етанолової інтоксикації.

Подальше дослідження морфологічної будови сперматозоїдів проводили за допомогою мікроскопа MICROmed XS-5510 OPTICS&ELECTRONIX та цифрової камери SIGETA CAM MC-35 0.3 MP. Статистичну обробку результатів спермограми проводили за допомогою статистичного пакета Stat.Soft.

Морфологічно нормальний сперматозоїд має таку будову: головку з акросомальною ділянкою, шийку, проміжну та основну частини джгутика. За нашими спостереженнями, в нормі головка сперматозоїда щура має чіткі контури, приблизно 2,5 мкм у довжину та немає дефектів і нагадує гачок.

Головка поступово переходить у однорідну шийку, яка немає аномальних потовщень та цитоплазматичних крапель. Ламаності в будові шийки та асиметричності відносно основної частини джгутика сперматозоїда немає.

Джгутик має вигляд довгої осьової нитки, яка має вібраційні коливання протягом короткого періоду, коли сперматозоїд є зрілим. Покрученість і ламаність проміжної та основної частини джгутика не виявлені. Термінальних вкраплень у відділах джгутика не спостерігається.

Нами встановлено, що алкогольна інтоксикація призводить до значних морфологічних змін з боку головки, шийки та основного і проміжного відділів джгутика сперматозоїда. Зокрема, контури головки сперматозоїда нерівні, спостерігається розділення її на фрагменти. Аморф-

ність у будові свідчить про відсутність або лізис акросоми. Також нами виявлені патологічні зміни з боку джгутика сперматозоїда, що супроводжуються значною деформацією їх, наявність термінальних вкраплень як на проміжній, так і на основній його частині.

Показники спермограми щурів контрольної групи показали, що загальна кількість сперматозоїдів становила 67,50 млн/мл, з них живих – 79,36%, мертвих – 20,64%. Показники кінезисграми свідчать, що сперматозоїди зі швидким прогресивним рухом становлять 55%, сперматозоїди з непрогресивним рухом – 25,75%, а нерухомі сперматозоїди – 18,63%.

Хронічна етанолова інтоксикація показує негативну динаміку з боку кінезисграми алкоголізованих тварин у віддалені терміни алкоголізації. Зокрема, кількість нерухомих сперматозоїдів складає 34,1%, з непрогресивним рухом – 28,54%, а з прогресивним – 35,46%.

Отже, наші спостереження показали, що:

1. Найбільш чутливими до дії алкоголю морфологічними структурами сперматозоїдів щурів є їх головка та відділи джгутика.

2. Віддалені терміни алкоголізації призводять до патологічних змін у будові головки сперматозоїда та ламаності джгутика.

3. Кількість живих та патологічних форм сперматозоїдів значно зростає, у порівнянні з контрольною групою тварин. Сперматозоїди стають малорухливими та втрачають здатність до запліднення.

1. Долинко Н. П. (2014), “Морфологічний стан яєчок в умовах хронічної алкогольної інтоксикації та її корекції екстрактом з листя Гінкго білоба”. Вісник проблем біології і медицини. Том 3 (112). Випуск 3. С. 263–266.
2. Грицуляк Б. В., Грицуляк В. Б., Долинко Н. П., Спаська А. М. (2015). “Морфологічні та функціональні особливості сперматозоїдів зумовлені етаноловою інтоксикацією в експерименті”. Вісник проблем біології і медицини. Том 3 (120). С. 287–289.
3. Долинко Н. П. (2015). Влияние гинкго билоба на морфологические и функциональные показатели сперматозоидов в условиях хронической этаноловой интоксикации”. Веснік Магілєўскага дзяржаўнага ўніверсітэта імя А. А. Куляшова. Серыя В. Прыродазнаўчыя навукі (біялагічныя, фізіка-матэматычныя). № 2 (46). С. 99–102.
4. Долинко Н. П. (2015). Характер морфологічних і функціональних змін сперматозоїдів в умовах етанолової інтоксикації та корекції екстрактом з листя Гінкго білоба. Здобутки теоретичної медицини – в практику охорони здоров'я, тези доповідей 26–27 березня. Запоріжжя. С. 14–15
5. Долинко Н. П. (2015), “Ультроструктурні зміни в яєчку в умовах етанолової інтоксикації”. XIX міжнародний медичний конгрес студентів і молодих вчених, тези доп. Тернопіль. С. 322.

ВИДОВИЙ СКЛАД ТА ЛІСОГОСПОДАРСЬКЕ ЗНАЧЕННЯ МУРАШОК (*HYMENOPTERA, FORMICIDAE*) ЗАКАЗНИКА “КОЗАЦЬКА ДОЛИНА”

Стефанів Софія,
IV курс, факультет природничих наук.
Науковий керівник – Микитин Т.В.,
кандидат біологічних наук, викладач.

Мурашки – одні з важливих компонентів наземних екосистем. У лісових біоценозах найпоширенішими із мурашок є види роду *Formica*. Хоча біомаса цих комах у лісах південних зон дещо менша, ніж біомаса таких безхребетних тварин, як дощові черви, це свідчить про те, що мурашки роду *Formica* відіграють важливу роль у функціонуванні екосистем, особливо в ґрунтоутворенні.

Мурашки характеризуються великим різноманіттям морфологічних ознак, біологічними та трофічними особливостями. Вони живляться насінням рослин, нектаром квіток, медв'яною росою сисних комах, грибами тощо, але переважна їх більшість є хижаками, які здатні впливати на структуру популяцій безхребетних тварин, особливо у лісових біоценозах. Це дозволяє використовувати їх для захисту лісових насаджень від шкідливих комах.

Уперше для території заказника “Козакова долина” ми провели інвентаризацію мурашиних колоній з точною прив'язкою до екологічних умов. Інвентаризація мурашників підвищує мож-

ливість їх охорони й дозволяє легко знайти великі мурашники для взяття відводків з метою розселення. Рекомендовані такі способи переселення мурашок: ранньовесняний, весняний та літній.

Збір матеріалу і його камеральну обробку здійснювали згідно з традиційними методами і методиками. Мурашок відбирали вручну, ентомологічним пінцетом, а також закладали ґрунтові пастки. Для кількісного підрахунку видового складу мурашок роду *Formica* використовували методики К.В. Арнольдї.

Поширення мурашиних колоній визначали для подальшого використання цих матеріалів з метою переселення мурашників для ефективного використання мурашок у боротьбі з хвое- та листогризучими фітофагами. Мурашок, які були знайдені на території дослідження, поділяли за приналежністю до зоогеографічних комплексів.

Використання мурашок неможливе без їх охорони, без зміни ставлення до них з боку господарських органів і всього населення. Охорона мурашок повинна стати ефективною вже зараз, не чекаючи занесення рудих лісових мурашок у “Червону книгу”.

Мурашки впливають на біоценоз за умови, що чисельність їх достатньо велика. У лісах гнізда рудих лісових мурашок розміщуються нерівномірно. Це відбувається через те, що не кожен біотоп, тип лісу сприятливий для життя мурашок. Крім того, на шляху мірмекокомплексів, що розселяються, можуть бути непереборні для мурашок перешкоди: річки, болота, розірвані лісові масиви та інше. Все це має значення для рудих лісових мурашок, оскільки основним способом розселення є утворення відгалужень. Переселення штучних відводків у недоступні для них ділянки лісу практикується по всьому світу. На досліджуваній території виявлено 16 видів мурашок, які належать до 2 підродин: *Formicinae*, *Myrmicinae*; 6 родів: *Formica*, *Lasius*, *Campopnotus*, *Solenopsis*, *Tetramorium*, *Myrmica*. Найбільш масовими на території дослідження були такі види: *F. fusca*, *F. polystena*, *F. rufa*, *Lasius flavus*, *L. niger* і *Myrmica rubra*, інші види траплялись на території дослідження рідше.

На території заказника “Козакова долина” було виявлено 16 видів мурашок, які належать до 6-ти зоогеографічних комплексів. Вони групуються в три фауногенетичні класи: зони хвойних лісів, зони мішаних і широколистяних лісів та субаридної зони Євразії. Таке поєднання враховує характер ареалів, екологічні особливості видів, що до них належать, а також загальну історію формування фауни згаданих регіонів. 38% мірмекофауни території дослідження належать до транспалеарктичного зоогеографічного комплексу (північний варіант), 25% – транспалеарктичний (південний варіант), 13% – європейсько-кавказький, 12% – бореальний, по 6% – європейсько-західносибірський та давньосередземноморський комплекс.

44% знайдених нами мурашиних гнізд знаходилися у відкритих біотопах, 16% – у землі і лише насипи ґрунту навколо вказували на те, що тут знаходиться мурашине гніздо. 28% мурашників були розміщені в стовбурах повалених дерев і використовувались мурашками в якості корму і житла.

Отже, враховуючи важливу роль мурашок у наземних екосистемах, корисне значення їх в захисті лісу від фітофагів, необхідно оберігати їх. Найкращим засобом захисту мурашок від різних негативних чинників є охорона та розселення їх, яка сприятиме розповсюдженню мурашок на значні території.

1. Длусский Г. М. Знакомьтесь: муравьи! / Г. М. Длусский, А. П. Букин. – М.: Агропромиздат, 1986. – 220 с.
2. Микитин Т. В. Особенности питания рыжих лесных муравьев в экосистемах Украинских Карпат / Т. В. Микитин // Earth: live in biodiversity. – London: IASHE, 2013. – P. 30–32.
3. Микитин Т. В. Види мурашок і їхнє поширення в Українських Карпатах / Т. В. Микитин // Вісник Львівського університету. Серія біологічна. – 2013. – Вип. 61. – С. 119–124.
4. Радченко О. Г. Мурашки (Hymenoptera, Formicidae) Палеарктики (еволюція, систематика, фауногенез): автореф. дис. на здобуття наук. ступеня докт. біол. наук: спец. 03.00.09 “ентомологія” / О. Г. Радченко. – К., 1998. – 46 с.
5. Царик І. *Formicidae* як індикатор змін біотичних і абіотичних компонентів екосистем / І. Царик // Вісник Львівського університету. Серія біологічна. – 2012. – Вип. 59. – С. 3–11.

ЗМІНА ГЕОЕКОЛОГІЧНОГО СТАНУ ТЕРИТОРІЇ КАЛУСЬКОГО РАЙОНУ У ЗВ'ЯЗКУ З ТЕХНОГЕНЕЗОМ (НА ПРИКЛАДІ СОЛЕНОСНОГО ДОМБРОВСЬКОГО КАР'ЄРУ)

Суслик Андрій,

І курс ОР “магістр”, факультет природничих наук.

Науковий керівник – Гуцуляк В.М.,
доктор географічних наук, професор.

Проведення ландшафтознавчих досліджень, на даний момент розвитку людства, залишається необхідною і обов'язковою умовою раціонального природокористування. Особливо актуальною ця проблема є для Калуського району, де через високий рівень техногенної трансформації та порушеності ландшафтів, останні зазнають суттєвої деструкції та деградації.

Основним багатством Калуського району були родовища калійної солі. Завдяки інтенсивному їх видобутку виріс великий хіміко-індустріальний район Прикарпаття. Проте з часом родовища виснажилися і вичерпавши всі свої сировинні запаси перетворилися на основне джерело екологічних проблем міста та прилеглих сіл. Екологічна ситуація, яка склалася на досліджуваній території, є надзвичайно складною. Екологи били на сполох із цього приводу ще у 2000–2008 роках. У лютому 2010 року відбулося засідання РНБОУ, за підсумками якого були прийняті Указ Президента України “Про оголошення територій міста Калуш та сіл Кропивник і Сівка-Калуська зоною надзвичайної екологічної ситуації”.

Значний негативний вплив на екологічну ситуацію, що склалася, має Домбровський калійно-магнієвий кар'єр, у якому вели видобуток калійних добрив з 1967 до 2001 р., після чого кар'єр поступово заповнився розсолами. Спочатку шахта та кар'єр були оточені спеціально розробленою дренажною системою, яка складалася з обвідних каналів, що відокремлювали прісні поверхневі та підземні води від солоних й розсілюючої води в кар'єрі. З часом дана дренажна система занепадала, в результаті чого підземні води з водоносного горизонту стали надходити до старої шахти, а круті укоси стали дуже нестабільними. Почалися зсувні процеси та ерозія, що призводить до поперечного розширення кар'єру. В деяких місцях зсуви вже значно пошкодили обвідну каналу, й борт кар'єру наразі близько підійшов до частини прилеглих дачних будинків, а зі зростанням кількості зсувів борт кар'єру наближатиметься до річки Сівка. Водночас вода з річки вже просочується крізь водоносний горизонт до кар'єру, що може призвести до швидкого заповнення кар'єру розсолем, підняття рівня до водоносного горизонту. Як результат, різке затоплення Домбровського кар'єру у найближчі роки може призвести до надходження солоних вод у водоносний горизонт, який є єдиним джерелом питно-господарського водопостачання міста, а також до аномального забруднення стоку р. Лімниця та р. Сівка, з подальшими негативними наслідками для населення та навколишнього середовища. Тому, щоб запобігти негативним процесам, необхідно відновити обвідний канал по периметру Домбровського кар'єру, щоб відділяти прісну воду, яка надходить, від солоних вод та розсолів у кар'єрі та уникнути загрози прориву солоних вод кар'єру в річку Сівка.

Вирішення екологічної проблеми досліджуваної території

Директор “Калуської соляної компанії” В. Петрів пропонує декілька варіантів вирішення даної екологічної проблеми. Найраціональніший варіант – це переробка розсолів. Він вважає, що при переробці розсолів одночасно вирішувалася б і екологічна проблема та розвивалося виробництво. Адже “Калуська соляна компанія” володіє технологією, яка дає можливість розподіляти розсоли на окремі частини: калійні добрива та натрій хлор, який потрібен “КАРПАТ-НАФТОХІМУ” для виробництва хлору і каустичної соди.

Що стосується процесу технічної переробки розсолів, то він був би тісно взаємопов'язаний із роботою Калуської ТЕЦ. Адже для випарки солі необхідна велика кількість пари, що у свою чергу, сприяло б збільшенню кількості виробництва станцією електроенергії.

При переробці розсолів вирішувалась би ще одна проблема, яка стосується забезпеченості агропромислового комплексу України калійними добривами. Наразі Українські агрофірми змушені їх імпортувати з Росії та Білорусі. А за умови функціонування підприємства з переробки розсолів з Домбровського кар'єру Калушина могла б самостійно забезпечити калійними добривами весь агропромисловий комплекс нашої держави.

Другий варіант оптимізації екостану території – це створення відпочинкових зон. Реалізація його можлива лише за умови початку переробки розсолів. При зменшенні їх концентрації у водоймах залишкові соляні басейни можна використовувати для бальнеологічних цілей. Фахівці Івано-Франківського національного медичного університету переконані, що вода із таких соляних водойм сприяє лікуванню суглобів, опорно-рухового апарату, псоріазу та інших захворювань і є набагато ефективнішою за ту, яка, приміром, є у Солотвино.

Отже, підсумовуючи все вищесказане, ми переконані, що потрібне розумне й далекоглядне ставлення до екологічних проблем міського середовища та раціональне їх вирішення.

1. Домбровський кар'єр: повертаючись до проблем калійного родовища Калуша [Електронний ресурс]. – 2017. – Режим доступу до ресурсу: <http://firtka.if.ua>.
2. Калуш – зона надзвичайної екологічної ситуації [Електронний ресурс]. – 2012. – Режим доступу до ресурсу: <http://www.ecoleague.net>.
3. Природа Івано-Франківської області / за ред. К. І. Геренчука. – Львів: Вища школа, 1973. – 160 с.

АГРОХІМІЯ, ЛІСОЗНАВСТВО

МОНІТОРИНГ НАФТОЗАБРУДНЕНИХ ЗЕМЕЛЬ У ЗОНІ ВПЛИВУ ДОЛИНСЬКОЇ НПС (с. ЯВОРІВ)

Галич Романа,
IV курс, факультет природничих наук.
Науковий керівник – Різничук Н.І.,
викладач.

Дослідження флорокомплексів антропогенно забруднених територій є однією з актуальних проблем сучасної біології і одним із напрямів наукових досліджень у світі.

Мета роботи: провести моніторинг фіторізноманіття Долинської НПС (с. Яворів).

Завдання досліджень:

- Вивчити флору Долинської НПС (с. Яворів), встановити видовий склад та систематичну структуру флорокомплексів.
- Здійснити аналіз біоморфологічної структури флори території дослідження.
- Виконати ценоморфний аналіз флорокомплексів.
- Здійснити екологічний аналіз флоронаселення Долинської НПС (с. Яворів).

Об'єкт дослідження – Долинська НПС (с. Яворів).

Предмет дослідження – видове фіторізноманіття Долинської НПС (с. Яворів).

Дослідження проводилися впродовж весняно-осіннього періоду 2017 року на території Долинської НПС (с. Яворів).

Дослідженнями встановлено, що загальний флористичний список вищих судинних рослин Долинської НПС (с. Яворів) нараховує 129 видів, що належать до 102 родів, 45 родин та 5 відділів. Переважаючим є відділ *Magnoliophyta*, який поділяється на два класи. У кількісному співвідношенні таксонів переважає клас *Magnoliopsida*, налічує 96 видів, 79 родів, 32 родини. Клас *Liliopsida* нараховує 24 види, 16 родів та 6 родин.

Більшість видів та родів флорокомплексів нафтоперекачувальної станції об'єднують 8 провідних родин. Перше місце у цьому спектрі займає родина *Asteraceae*, яка налічує 21 вид, 17 родів. Друге місце – родина *Poaceae* – 11 видів та 9 родів. Першу трійку провідних родин завершує *Rosaceae* – 10 видів, 14 родів. Четверте місце займає родина *Lamiaceae* – 9 видів, 8 родів. На п'ятому – родина *Cyperaceae* – 6 видів, 1 рід. Шосте місце займає родина *Scrophulariaceae* – 5 видів, 3 роди. Сьоме-восьме місця займають родини: *Campanulaceae* та *Caryophyllaceae*, які представлені 4 видами, 2 родами.

До найбільш багатих у видовому відношенні родів флори є рід *Carex* L., який включає 6 видів. Друге місце посідає рід *Hieracium* L. – 4 види. Третє місце займають 4 роди, які представлені 3 видами: роди *Campanula* L.; *Stellaria* L.; *Rubus* L.; *Veronica* L. На четвертому – 11 родів, до яких належать по 2 види.

У флорі Долинської НПС переважають трав'янисті рослини. Їх нараховується 111 видів. На полікарпічні припадає 103 види, монокарпічні – 9 видів. На деревно-чагарникові рослини у флорокомплексах нафтового родовища припадає 19 видів, серед них: дерева – 10 видів, кущі – 9 видів. Аналіз підземної сфери досліджуваних полікарпічних видів показав переважання довгокореневищних рослин – 68 видів.

Ценоспектр досліджуваних флорокомплексів показує, що провідну частину флоронаселення родовища формують сільванти – 74 види. Пратанти займають друге місце – 39 видів. Значною кількістю видів представлені рудеранти – 18 видів.

За ступенем пристосування до водного режиму усі види флоронаселення перелогів поділено на 4 групи. Серед гігроморф переважають мезофіти – 88 видів. Гігромезофіти об'єднують 30 видів, група ксеромезофітів нараховує 9 видів; мезогігрофіти представлені 4 видами (рис. 1).



Рис. 1. Екологічна структура флорокомплексів Долтнського нафтового родовища (за гігроморфами)

За відношенням до родючості ґрунту усі види флорокомплексів перелогів поділяються на 4 групи. Мезотрофи нараховують 102 види. Мегатрофи об'єднують 20 видів. Оліготрофи представлені 8 видами. Виявлений один паразит – *Euphrasia montana* Jard.

1. Доброчаєва Д. Н., Котов М. И., Прокудин Ю. И. и др. Определитель высших растений Украины. – К.: Наук. думка, 1987. – 426 с.
2. Екофлора України / Я. П. Дідух, Р. І. Бурда, С. М. Зиман та ін.; відп. ред. Я. П. Дідух. – К.: Фітосоціоцентр, 2004. – Т. 2. – 480 с.
3. Миркин Б. М. Современная наука о растительности: учебник / Б. М. Миркин, Л. Г. Наумова, А. И. Соломещ. – М.: Логос, 2002. – 258 с.

ОСОБЛИВОСТІ СТВОРЕННЯ І ВИРОЩУВАННЯ ЛІСОВИХ КУЛЬТУР МОДРИНИ ЄВРОПЕЙСЬКОЇ

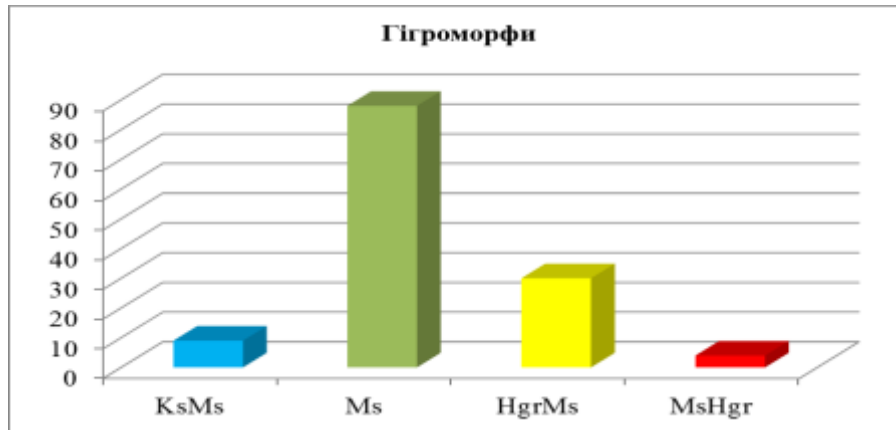
Гапкало Христина,
І курс ОР “магістр”, факультет природничих наук.
Науковий керівник – Яцик Р.М.,
кандидат сільськогосподарських наук, доцент.

Важливе місце під час лісовідновлення та лісорозведення в Українських Карпатах відводиться упровадженню інтродукованих деревних видів, які випробувані у регіоні та виявили себе особливо швидкоростучими, ранньодостигаючими й стійкими проти впливу кліматичних аномалій (особливо вітровіїв) та шкідників і хвороб.

Чільне місце серед таких видів, які визнані найбільш перспективними, займає модрина європейська (*Larix desidua* Mill.). Її культури досить поширені в карпатських лісах. У лісах Закарпатської області даний вид є аборигенним, а вже починаючи з Передкарпаття і далі в усій Україні цей вид – інтродуцент. На північно-східному мегасхилі карпатських гір насадження модрина європейської займають площу $\approx 16\%$ від усіх фітоценозів цієї породи в Україні. Модрина європейська також широко застосовується для цільового промислового (плантаційного) лісовирощування з метою створення додаткової лісосировинної бази. Дослідження її на постійних пробних площах науковцями УкрНДГірліс та Прикарпатського НУ показало, що вона здатна суттєво підвищувати вітростійкість насаджень завдяки глибокій кореневій системі (в дорослих особин до 2,5 м) та грубішому мичкуватому корінні ніж у ялини, ялиці й навіть бука. Та й кількість останнього досить значна. Особливою продуктивністю в регіоні характеризуються буково-модринові насадження (запас сягає $1\ 200\ \text{м}^3$ на 1 га). Також вона добре росте в біогруповому змішанні із ялицею, явором та в'язом.

На основі багаторічних досліджень вивчення особливостей росту й розвитку модрина європейської у культурфітоценозах узагальнено наявний досвід культивування цієї породи й розроблено практичні поради лісівникам Карпатського регіону [1, 2].

Проаналізовані лісові культури модрина європейської на різних гіпсометричних рівнях у Горганах до висоти 1 000 м н.р.м. характеризуються стабільністю біометричних показників незалежно від експозиції (Пн-Пд), крутості схилів (20–35°), лісорослинних умов (С₃-D₃) і характеру травостою на свіжих зрубках. На більшій висоті н.р.м. ріст і розвиток рослин сповільнюється, але з висоти 1 100 до 1 240 м н.р.м. їх показники знову на стабільному рівні.

Модрина європейська належить до порід континентального клімату і за теплолюбністю є маловибагливою породою. З висоти 970 м н.р.м. на північних експозиціях спостерігається пошкодження окремих рослин модрина морозом (середній бал зимостійкості 4,5), особливо на увігнутих схилах з наявністю морозобійних ям, а на східних схилах – з висоти 1 100 м (середній бал зимостійкості – 4,9). На південних експозиціях таке явище простежується лише на вершинах схилів, близько до верхньої межі лісу.

Негативно впливають на біометричні показники й стан рослин ущільнення та задерніння ґрунту. У близьких ґрунтових умовах біометричні показники модрина, висадженої на галявині південного схилу, були близькими до тих, що зростають на свіжому зрубі, але майже на 500 м вище від попередньої ділянки (перша на 750 м, друга – 1 240 м н.р.м.).

Найбільше дефектних дерев мають механічні ушкодження ($\approx 48\%$), близько 19% їх обкусані й пошкоджені свійськими тваринами (подекуди дичиною), а майже 21% дерев були висаджені не якісно (виявлено загинання коріння). До уражень фітозахворюваннями і пошкоджень ентомошкідниками модрина європейська виявилась доволі стійкою. На всіх обстежених ділянках лісокультур 8–9-річного віку таких рослин виявлено лише від 1,4 до 9,1%. Пошкодження, зумовлені негативним впливом кліматичних умов (заморозки, навали снігу, сильні вітри тощо), характерні для 18,5% дерев. Найбільше механічних пошкоджень рослин та їх потрав свійськими тваринами спостерігається на нижчих гіпсометричних рівнях, тобто у більш доступних місцях. Чим вище в гори, тим більший вплив на них відчувається вже дикими тваринами та несприятливими кліматичними факторами.

Через інтенсивний ріст модрина європейської (поточний приріст у висоту окремих 8–10-річних рослин сягає 130, а інколи навіть 150 (190) см) на деяких відкритих ділянках має місце викривлення її стовбурців під впливом дії вітру і снігу. Однак відновлювальна здатність цієї породи така висока, що це не спричиняє відчутної шкоди якості деревостанів.

Аналіз показав, що в гірських умовах введення модрина на свіжих зрубках у лісорослинних умовах С₂–С₃, D₂–D₃ великими біогрупами (40 x 40, 50 x 50 м) є перспективним. Обґрунтування щодо застосування біогрупового розташування модрина європейської в культурах зводиться до того, що ця порода вже у перші роки значно перевищує решту деревних видів, що ростуть поруч з нею, дуже пригнічуючи їх. Надалі супутні види просто випадають з деревостану, не витримуючи конкуренції модрина. Крім цього, модрина європейська належить до високо-мікотрофних видів (облігатних мікотрофів) і без достатньої кількості мікоризи її дерева поступово гинуть. Це твердження також на користь створення біогрупових культур. У біогрупі бажане розміщення рослин 2,5 x 2,5 (3,0) м. Разом із ялиною, буком, явором та в'язом такі лісокультури модрина варто створювати до висоти 1 000 м н.р.м. на схилах північних експозицій та до 1 250 м н.р.м. – південних.

1. Яцик Р. М. Проблеми відновлення та розведення лісів в Карпатському регіоні України і прилеглих територій / Р. М. Яцик, Р. І. Бродович, А. М. Гаврусевич. – Івано-Франківськ, 1997. – 46 с.
2. Яцьк Р. М. Основи інтродукції та адаптації деревно-кущових видів рослин: навчальний посібник / Р. М. Яцик, Ю. І. Гайда, В. М. Гудима. – Івано-Франківськ: НАІР, 2017. – 195 с.

ДИНАМІКА ПОКАЗНИКІВ РОДЮЧОСТІ ДЕРНОВО-ПІДЗОЛИСТИХ ҐРУНТІВ ЗА ВНЕСЕННЯ РІЗНИХ НОРМ МІНЕРАЛЬНИХ ДОБРІВ ПІД ПШЕНИЦЮ ОЗИМУ В СГВК ІМЕНІ ІВАНА ФРАНКА БОГОРОДЧАНСЬКОГО РАЙОНУ

Доцяк Іванна,
IV курс, факультет природничих наук.
Науковий керівник – Климчук М.М.,
кандидат сільськогосподарських наук, доцент.

Вміст елементів живлення у ґрунті постійно змінюється у процесі росту та розвитку культури і формування врожаю. Щоб забезпечити високу продуктивність рослин необхідно підвищувати природну родючість ґрунтів. Наразі актуальним є збільшення врожайності за рахунок раціонального внесення мінеральних добрив.

Відповідно до цього мета нашої роботи – проаналізувати зміну показників родючості ґрунту за внесення різних норм мінеральних добрив.

Дослідження проводились на території СГВК ім. Івана Франка Богородчанського району. Ґрунтовий покрив дослідного поля представлений дерново-підзолистим поверхнево-оглеєним ґрунтом. Предметом дослідження є ґрунт і пшениця озима сорту Поліська-90. Посів проводили 25 вересня 2017 року, попередником були однорічні трави на зелений корм (суміш вики, гороху й вівса). Норма висіву в досліді становила 4,5 млн/га схожих насінин, глибина їх загортання – 4 см. Погодні умови при проведенні досліджень відрізнялись від середньобагаторічних, що в свою чергу вплинуло на точність вимірювання показників, які досліджувалися. Зразки ґрунту відбиралися та аналізувалися згідно із загальноприйнятою методикою [1, 2].

Спостереження за динамікою азоту в ґрунті показують, що зміни його запасів були суттєвими. Перед сівбою вміст нітратного азоту у орному шарі ґрунту дорівнював 26,3 мг/кг. У перерахунку на 1 га запаси нітратного азоту відповідно становили 62,6 кг/га. На час припинення осінньої вегетації спостерігалось зниження його вмісту на 51%, що становило 30,9 кг/га. Це пояснюється інтенсивним споживанням його рослинами.

Рухомого фосфору перед сівбою пшениці озимої в орному шарі ґрунту містилося 170,3 мг/кг, що відповідно становило 405,3 кг/га. В осінній період вегетації відбувалося інтенсивне використання рослинами рухомого фосфору з ґрунту, тому на момент її припинення його вміст зменшився на 19%.

Аналізи на кількість обмінного калію в ґрунті перед сівбою показали підвищені його запаси і до припинення осінньої вегетації його вміст зменшився всього на 9%.

В досліді використовували такі мінеральні добрива: нітроаммофоска (N-16, P₂O₅-16, K₂O – 16% д.р.); калімагnezій (28% д.р.); амофос (N-12, P₂O₅ – 52% д.р.) при трьох варіантах удобрення: контроль (без добрив), N₆₀P₄₀K₄₀ і N₁₂₀P₈₀K₈₀.

На варіанті без внесення мінеральних добрив було одержано 33,2 ц/га. На фоні N₆₀P₄₀K₄₀ врожайність збільшилася на 33% і становила 50,2 ц/га. При підвищенні норми добрив до N₁₂₀P₈₀K₈₀ було одержано найвищу врожайність – 63,6 ц/га, це на 47% більше порівняно з варіантом без внесення добрив і на 21% більше, ніж на фоні + N₆₀P₄₀K₄₀.

Збільшення норми добрив у два рази приводить до збільшення врожайності пшениці озимої сорту Поліська-90 на 10,0 ц/га. Відповідно до цього, можна зробити висновок, що при програмуванні врожаю пшениці 70–80 ц/га потрібно буде збільшити кількість добрив у 3 рази.

Доза внесення азотних добрив безпосередньо впливає на кількість стебел та кущистість пшениці озимої і є дуже важливим при формуванні урожаю. Адже при більшій кількості продуктивних стебел буде збільшуватися кількість врожаю.

У наступному досліді були такі варіанти удобрення: фон P₉₀K₉₀, фон+N₆₀ та фон + N₁₂₀.

Норма внесення фосфору і калію однакова в усіх трьох варіантах досліді, проте збільшення норм азоту істотно впливає на кущистість і кількість стебел.

При внесенні азоту (120 кг діючої речовини) загальна кількість стебел збільшилася на 12%, а продуктивних – на 14%.

Отже, на основі даних досліджень можна дійти висновку, що при вирощуванні пшениці озимої збільшення норм внесення мінеральних добрив позитивно впливає на розвиток рослини і приводить до підвищення врожайності та покращення поживного режиму ґрунту.

1. Лісовал А. П. Агрохімія. Лабораторний практикум / А. П. Лісовал, У. М. Давиденко, Б. М. Мойсеєнко. – К.: Вища школа, 1994. – 335 с.
2. Лісовал А. П. Методи агрохімічних досліджень / А. П. Лісовал. – К., 2001. – 247 с.
3. Шевчук М. Й. Агрохімія: підручник. Ч. 1: Теоретичні основи формування врожаю / М. Й. Шевчук, С. І. Веремеєнко, В. І. Лопушняк. – Луцьк: Надстир'я, 2012. – 196 с.

ПОЖИВНИЙ РЕЖИМ ДЕРНОВО-ПІДЗОЛИСТОГО ҐРУНТУ ЗА ВИРОЩУВАННЯ БОБОВО-ЗЛАКОВИХ ТРАВСУМІШОК РЯДКОВИМ СПОСОБОМ ПОСІВУ

Євчук Сергій,

І курс ОР “магістр”, факультет природничих наук.

Науковий керівник – Карбівська У.М.,

кандидат сільськогосподарських наук, доцент.

Однією з основних проблем сьогодення є відтворення родючості ґрунтів, зокрема дослідження поживного режиму. Це пов'язано з необхідністю систематичного підвищення ефективної родючості ґрунтів, урожайності сільськогосподарських культур і якості отриманої продукції. Баланс поживних речовин допомагає встановити їх винос із ґрунту врожаєм і надходження в ґрунт із різних джерел.

У зв'язку з цим метою наших досліджень було вивчення впливу багаторічних бобових трав на покращення родючості дерново-підзолистого ґрунту в умовах Передкарпаття.

Дослідження проводились на стаціонарному полігоні кафедри агрохімії і ґрунтознавства, закладеному у 2016 році згідно загальноприйнятої методики [1]. Ґрунтовий покрив дослідного поля представлений дерново-підзолистим поверхнево-оглеєним ґрунтом. Повторення – триразове, облікова площа дослідної ділянки – 25 м². Висівали районовані і перспективні сорти бобових та злакових трав: конюшина лучна – Анітра, люцерна посівна – Синюха, лядвенець рогатий – Аякс, козлятник кавказький сорт Бранець, костриця червона – Айра, стоколос безостий – Марс, пажитниця багаторічна – Обрій, стоколос прибережний – Боян, стоколос безостий – Марс та пирій середній сорт Хорс. У досліді використовували мінеральні добрива: аміачна селітра (34% д.р.); калімагnezій (29% д.р.); суперфосфат (19% д.р.) при трьох рівнях удобрення: контроль (без добрив) і N₆₀P₆₀K₆₀, N₉₀P₉₀K₉₀. Погодні умови протягом вегетаційного періоду в основному були сприятливими для росту і формування врожаю трав.

Результати досліджень засвідчують, що винос азоту, фосфору та калію врожаєм трав на варіантах досліді компенсується за рахунок надходження їх з опадами, насінням та завдяки фіксації азоту бульбочковими бактеріями й вільноживучими мікроорганізмами відповідно лише на 35; 1,4 і 0,4%, що недостатньо для одержання високих урожаїв рослин на дерново-підзолистому поверхнево-оглеєному ґрунті [2]. Аналіз втрат азоту з ґрунту показав, що найбільш інтенсивно цей елемент живлення використовувався на варіанті 9, де вирощувались злаки та лядвенець рогатий при повному удобренні (лядвенець рогатий + злаки + P₉₀K₉₀) – 99,3 кг/га та варіанті 6 (люцерна посівна + злаки + P₉₀K₉₀) – 94,2 99,3 кг/га. Це обумовлено високою продуктивністю даного варіанту і дещо зниженою ефективністю симбіотичної азотфіксації, що спостерігалась при застосуванні мінеральних азотних добрив. Найменші втрати азоту зафіксовані на варіанті 1 (конюшина лучна + злаки) без добрив, що корелює з найнижчою продуктивністю цього варіанта.

Показник надходження біологічного азоту в ґрунт найбільше залежить від ефективності азотфіксації. Всі варіанти травосумішок з конюшиною показали меншу ефективність азотфіксації, ніж аналогічні варіанти з лядвенцем рогатим – середньому на 30%. Найбільше надходження азоту від азотфіксації зафіксоване на варіанті 9 (лядвенець рогатий + злаки + P₆₀K₆₀) – 123,6 кг/га, а найменше – на варіанті 1 (конюшина лучна + злаки) – 93,6 кг/га, що на 24,5% менше, ніж на попередньому варіанті. Сумарний баланс був додатним на всіх варіантах досліджень і становив – від 4,5 до 24,1 кг/га, найбільший його показник було зафіксовано на варіанті з лядвенцем рогатим сорту Аякс + злаки + P₆₀K₆₀.

Аналіз втрат фосфору з ґрунту засвідчив, що найбільш інтенсивно цей елемент живлення використовувався на варіантах, де вирощувались злаки та лядвенець рогатий і люцерна посівна при удобренні $P_{60}K_{60}$ – 24,0 і 22,5 кг/га відповідно. Негативний баланс фосфору спостерігався на контролях, без добрив (варіант 1, 4, 7, 10), що корелює з найнижчою продуктивністю цих варіантів. У цілому простежувався більш інтенсивний винос фосфору на 2,5–4 кг/га травосумішками з лядвенцю, люцерни, конюшини – проти варіантів з козлятником кавказьким. Це пов'язано з високою продуктивністю лядвенцево-люцерно-конюшиново-злакових травосумішок та більшим вмістом фосфору в урожаї.

Баланс калію в ґрунті на варіантах з травосумішками без внесення добрив був від'ємним. При внесенні калійних добрив у дозах 60–90 кг/га д.р. калійних добрив (варіант 2, 3, 5, 6, 8, 9, 11, 12) він набував позитивних значень. Найбільше надходження калію зафіксоване на варіантах 3, 6, 9 (конюшина лучна + злаки + $P_{60}K_{60}$ (151,6 кг/га), люцерна посівна + злаки + $P_{60}K_{60}$ (153,0 кг/га), лядвенець рогатий + злаки + $P_{60}K_{60}$ (157,2 кг/га) а найменше – на контролі без добрив.

За даними Д. М. Прянишникова, для підвищення родючості ґрунтів та врожайності сільськогосподарських культур необхідно досягати повернення азоту і калію на 80%, фосфору – на 100–110% від виносу їх урожаєм. Порівнюючи одержані дані інтенсивності балансу з наведеними показниками, слід зазначити, що для азоту й фосфору вони знаходяться на рівні допустимих величин. Так, на варіанті з лядвенцем рогатим за азотом становила 89, фосфором – 129% , тоді як за калієм інтенсивність була нижчою від рекомендованих величин.

Отже, баланс азоту на всіх варіантах дослідів був позитивним, що засвідчує про достатню високу ефективність бобово-злакових асоціацій на дерново-підзолистому поверхнево-оглеєному ґрунті. Баланс фосфору на більшості варіантів був позитивний, а калію – негативний для варіантів без добрив.

1. Бабич А. О. Методика проведення дослідів по кормовиробництву. – Вінниця, 1994. – 88 с.
2. Дацько Л. В. Розрахунок балансу поживних речовин у землеробстві України // Науково-виробничий щорічник Українського хлібороба, 2008. – С. 65–68.

АНАЛІЗ ШТУЧНОГО ЛІСОВІДНОВЛЕННЯ В ТИСМЕНЕЦЬКОМУ ЛІСНИЦТВІ ДП “ІВАНО-ФРАНКІВСЬКЕ ЛП”

Скриник Михайло,

І курс ОР “магістр”, факультет природничих наук.

Науковий керівник – Бродович Р.І.,

кандидат сільськогосподарських наук,
старший науковий співробітник.

У зв'язку із цілим рядом причин об'єктивного і суб'єктивного характеру в лісовому покриві Українських Карпат і прилеглих територій пройшов ряд негативних змін. У системі заходів, спрямованих на їх виправлення, підвищення продуктивності та відновлення корінного лісового біорізноманіття, стале використання природно-ресурсного потенціалу, важливе місце належить оптимізації процесів природного і штучного лісовідновлення.

Удосконалення технологій відтворення лісів неможливе без узагальнення практичного досвіду конкретних лісгосподарських підприємств, його оцінки з позицій ефективності; застосування здобутків лісової селекції і насінництва; впровадження швидкоростучих порід та ін. На розкриття згаданих питань лісокультурного виробництва і була спрямована наша робота. У процесі досліджень використовувались загальноприйняті методики, а також основні положення нормативних документів з лісовідновлення.

Об'єкт досліджень – технологія штучного лісовідновлення в держлісфонді Тисменецького лісництва ДП “Івано-Франківське ЛП”.

Природно-кліматичні умови території розташування підприємства типові для Прикарпатського лісгосподарського округу. Тут переважають свіжі і вологі грабові судіброви і діброви, однак на значних площах вони представлені похідними деревостанами – грабняками, осичниками, вербняками. Рельєф та умови зволоження ґрунтів на території лісництва сприятливі для

застосування сучасних технологій штучного лісовідновлення, однак вони впроваджуються ще в недостатніх обсягах. Зокрема в підприємстві не сформована належна лісонасінна база, вона представлена лише однією постійною лісонасінневою ділянкою дуба звичайного. Основна маса насіння заготовляється на лісосіках головного користування, з незавжди високопродуктивних дерев.

У лісництві функціонує один постійний лісовий розсадник, де щорічно вирощують сіянці таких головних лісоутворюючих порід – дуба звичайного, клена гостролистого, явора, бука лісового. Садивного матеріалу згаданих порід вистачає для створення нових лісових культур та доповнення вже існуючих.

Проведений аналіз застосовуваних технологій створення лісових культур у лісництві за останні п'ять років свідчить, що основу лісокультурного фонду на підприємстві складають свіжі зруби, які виходять після проведення рубок головного користування та рубок, пов'язаних із веденням лісового господарства. Їхні площі здебільшого невеликі, в межах 0,4–2,6 га. Забезпеченість зрубів підростом головних порід, як правило, недостатня для їх залишення під природне зарощування.

Застосована технологія штучного лісовідновлення в лісництві базується переважно на ручній праці. Обробіток ґрунту полягає в підготовці невеликих площадок розміром 0,4 x 0,4 м, висаджування рослин – під лопату або сапу, агротехнічний огляд – обжинання або викошування небажаної трав'янистої рослинності навколо саджанців.

Породні склади лісових культур переважно відповідають типологічним вимогам. Головною породою є дуб звичайний, а цінними супутніми видами – клен гостролистий або явір, черешня, а також у більш вологих місцях – ясен звичайний. Їх густина на одиниці площі залежить від рівня забезпечення підростом і коливається в межах 2,0–3,3 тис. шт/га. В культурах доволі часто застосовується кулісно-ланкова схема змішування деревних порід. Ланками в ряди дуба вводиться черешня, що дозволить у майбутньому сформувати цінні високопродуктивні лісові насадження.

Як свідчать відомчі матеріали інвентаризації та атестації лісових культур на більшості ділянок, їх якість відповідає нормативним вимогам, що дозволяє переводити залісені площі у віці сім – вісім років в покриті лісовою рослинністю землі [1]. Однак в середньому на 10–15% площ, все ж приходиться виконувати доповнення лісових культур, що випали у процесі приживлення та першого етапу росту і розвитку. У переважній більшості випадків така ситуація викликана інтенсивним заселенням зрубів трав'янисто-кущовою рослинністю та несвоєчасним або неякісним проведенням агротехнічних доглядів за висадженими рослинами. Практика свідчить, що для проведення доповнення лісових культур найбільш ефективним є використання великомірних саджанців швидкоростучих деревних порід [2].

У цілому, можна підсумувати, що в умовах Тисменецького лісництва штучне лісовідновлення здійснюється на належному рівні. Застосовувані при цьому технології і агротехніка виконання робіт, в основному, відповідають лісівничо-типологічним вимогам і враховують положення наукових рекомендацій та передовий місцевий досвід.

1. Інструкція з проектування, технічного приймання, обліку та оцінки якості лісокультурних об'єктів. – К.: Мінлісгосп України, 1997. – 117 с.
2. Бродович Р. І., Гаврусевич А. М., Гербут Ф. Ф. та ін. Оптимальні системи, методи і способи лісовідновлення в розрізі лісових формацій Українських Карпат // Збірник рекомендацій УкрНДІгірліс: Наукові основи збалансованого ведення лісового господарства в Карпатському регіоні. Вип. 4. – Івано-Франківськ: УкрНДІгірліс, 2012. – С. 92–231.

ДЕГРАДОВАНІ ҐРУНТИ ЗАКАРПАТСЬКОЇ ОБЛАСТІ І ЗАХОДИ ЩОДО ВІДНОВЛЕННЯ ЇХ РОДЮЧОСТІ

Центелюк Леся,
І курс ОР “магістр”, факультет природничих наук.
Науковий керівник – Волощук М.Д.,
доктор сільськогосподарських наук, професор.

У природно-соціальному відношенні територія Закарпатської області може бути полігоном для Єврокарпатського регіону з вивчення і прогнозування ерозійних процесів, розробки заходів по зменшенню деградаційних процесів і відновлення родючості деградованих земель.

Близько 80% території області зайняті гірськими хребтами, міжгірними улоговинами і долинами рік. Тут чітко виділені три природні зони: Закарпатська низовина, передгір'я і гірська частина.

Складні природні умови сприяли формуванню неоднорідному ґрунтовому покриву. У низинній частині переважають дерново-підзолисті, дерново-опідзолені, різного ступеня оглеєні і лучні глейові ґрунти; у передгірській-буроземно-підзолисті ґрунти, бурі гірсько-лісові опідзолені; у гірській частині – фоновими є бурі гірсько-лісові середньо-глибокі й неглибокі ґрунти, в долинах річок розвинуті лучно й дерново-буроземні ґрунти [1].

Значна неоднорідність природних умов сприяли розвитку ерозійних процесів. Загальна площа еродованих ґрунтів становить 90,7 тис. га, або 15,5% від площі сільськогосподарських угідь, з них: слобозмитих –32,8 тис. га (5,6%), середньозмитих 23,5 тис. га і сильнозмитих – 34,4 тис. га (5,9%).

Зі збільшенням ступеня змитості ґрунтів різко знижується їх агрохімічні, водно-фізичні властивості, урожайність сільськогосподарських культур.

Значні площі еродованих ґрунтів поширені в передгірській частині області в Міжгірському, Воловецькому, Свалявському та Іршавському адміністративних районах. Встановлено, що із схилених земельних угідь щорічно змивається до 4,9 млн тонн ґрунту.

В Закарпатській низовині ерозійні процеси практично відсутні. Вони спостерігаються тільки на острівних вулканічних горах, які виступають окремими горбами над монотонною рівниною і мають назву Беретівського горбогір'я.

Поряд із площинною ерозією спостерігається активний розвиток лінійних розмивів – розмоїн, промоїн, ярів, особливо на Тисо-Боржавському вододілі, Іршавської улоговини, де територія сільськогосподарських угідь сильно розчленована ярами і належить до найбільших еродованих територій на Україні.

Поряд з ерозійними процесами в широких масштабах спостерігається розвиток екзогенних процесів – обвалів, зсувів, кам'яних потоків, конусів виноса та інші [2, 3].

Для зменшення ерозійних процесів, відновлення родючості ґрунтів розроблено комплекс протиерозійних заходів, а саме: організаційно-господарські, агротехнічні, лісомеліоративні, гідротехнічні.

Канвою для проведення протиерозійних заходів є організація території, включаючи технологічні групи земель, розміщення угідь, розробка сівозмін, багаторічні насадження та ін.

З агротехнічних заходів найбільш доступні й ефективні: оранка, культивування, рядкова сівба культур впоперек схилів або вздовж горизонталі, щільування, сугове розміщення сільськогосподарських культур, залуження злако-бобовими травосумішками.

Із лісомеліоративних заходів – створення вітрорегулюючих смуг, водорегулюючих та водохоронних смуг, а також суцільне заліснення зруйнованих земель з різними видами чагарників (ожина, малина, обліпиха та ін.).

Для припинення ерозійних процесів рекомендуються різні види земляних гідротехнічних споруд: розпилувачі стоку, водозатримуючі і водонаправляючі вали-канави, донні перепади, загати та ін.

Значні площі на території Закарпатської низовини займають заболочені, кислі ґрунти. Із загальної кількості 151,9 тис. га орних земель його потребують 141,6 тис. га вапнуванню, що сприяє зменшенню надмірної кислотності ґрунтів для більшості сільськогосподарських культур.

Вапнування поліпшує мікробіологічні процеси в ґрунті, його фізичні властивості, посилює мобілізацію поживних речовин як азотних, так і фосфорних, підвищує активність органічних та мінеральних добрив, сприятливо впливає на фізіологічні процеси, які відбуваються в рослинах, підвищуючи врожай та його стійкість [4].

Запропоновані заходи рекомендуються для всіх господарств різної форми власності на землю.

1. Газуда Л. М. Еколого-економічні проблеми використання аграрного, ресурсного потенціалу регіону // Науковий вісник Ужгородського університету. Серія "Біологія". 1999. № 6. С. 246–250.
2. Добра Л. М., Полічко В. С., Степашук І. С. Охорона родючості ґрунтів // Охорона родючості земель в контексті економічних умов Закарпаття. Вип. 8. 2012.
3. Орлов О. Л., Вовк О. Б. Ґрунтові еталони в контексті збереження ландшафтного різноманіття Закарпатської низовини // Функціонування заповідних територій в сучасних умовах України: матеріали міжнар. наук.практ. конференції. Синевир, 2009. С. 60–61.
4. Пасулько Й. І. Ерозія – ворог землі. Ужгород: Карпати, 1967. 106 с.

ЗМІСТ

ГУМАНІТАРНІ НАУКИ

ФІЛОСОФІЯ, ПСИХОЛОГІЯ, СОЦІОЛОГІЯ, РЕЛІГІЗНАВСТВО

Аморгович Оксана ВПЛИВ КОМІКСІВ НА РОЗВИТОК ЗАХІДНОЇ КУЛЬТУРИ.....	3
Артимюк Вікторія ВПЛИВ НАУКОВО-ТЕХНІЧНОГО ПОСТУПУ НА ТРАНСФОРМАЦІЮ ЛЮДИНИ.....	4
Багрій Орест. ГЕОМЕТРІЯ ДІАЛЕКТИКИ.....	6
Басараб Наталія. ВПЛИВ КУРСУ УКРАЇНСЬКОЇ КУЛЬТУРИ НА МОРАЛЬНО-ДУХОВНИЙ РОЗВИТОК ОСОБИСТОСТІ МАЙБУТНЬОГО ФАХІВЦЯ У ВНЗ.....	7
Борисов Всеволод. ЦІКАВЕ ТА ВАЖЛИВЕ: СПОСОБИ СТАВЛЕННЯ ДО БУТТЯ.....	8
Бурдило Ольга. НОВІТНІ ТЕНДЕНЦІЇ КОМУНІКАЦІЇ У ВІРТУАЛЬНОМУ СЕРЕДОВИЩІ.....	9
Вітюк Святослав. ОБ'ЄКТНІ СТРАТЕГІЇ ПСИХОЛОГІЧНОГО ВПЛИВУ ЯК ЗАСІБ ДОСЯГНЕННЯ ЖИТТЄВИХ ЦІЛЕЙ СТУДЕНТІВ.....	10
Дзінько Надія. ПРОЕКТУВАННЯ ЖИТТЄВОГО ШЛЯХУ ОСОБИСТОСТІ У КРИЗОВОМУ СУСПІЛЬСТВІ: КОНЦЕПЦІЯ ЕМАНУЕЛЯ МУНЬЄ.....	12
Дирів Ірина. ФУНКЦІЇ ЕМОЦІЙНОГО ІНТЕЛЕКТУ В ПРОФЕСІЙНО-ОСОБИСТІСНОМУ СТАНОВЛЕННІ МАЙБУТНЬОГО ПСИХОЛОГА.....	13
Кирилюк Алла. КРИТЕРІЇ ДОСЛІДЖЕННЯ ПРОФЕСІЙНОГО Я-ОБРАЗУ В СТУДЕНТІВ.....	15
Кобилецька Лілія. ВПЛИВ СІМ'Ї НА ФОРМУВАННЯ ОСОБИСТОСТІ ДІТЕЙ ДОШКІЛЬНОГО ВІКУ.....	16
Ладаняк Лідія. САМОІДЕНТИФІКАЦІЯ ОСОБИСТОСТІ В УРБАНІЗОВАНОМУ ПРОСТОРІ.....	18
Маруняк Юлія. ХУДОЖНЬО-ТЕАТРАЛЬНІ СТРАТЕГІЇ ПОВЕДІНКИ ЯК ЧИННИК СОЦІАЛЬНОГО КОНСТРУЮВАННЯ ЖИТТЄЗДАТНОСТІ ГЛЯДАЧА.....	19
Мостова Валерія. ЛЮБОВ У ТВОРЧОСТІ С. ЖАДАНА ТА Ю. ІЗДРИКА: АКСІОЛОГІЧНИЙ АСПЕКТ.....	20
Олійник Мар'яна. ПСИХОЛОГІЧНІ ДЕТЕРМІНАНТИ СТРЕСОСТІЙКОСТІ ЖІНОК СЕРЕДНЬОЇ ДОРОСЛОСТІ З ІШЕМІЧНОЮ ХВОРОБОЮ СЕРЦЯ.....	22
Онишук Надія. ВІДПОВІДАЛЬНІСТЬ ОСОБИСТОСТІ У ФІЛОСОФСЬКОМУ ПЕРСОНАЛІЗМІ КАРОЛЯ ВОЙТИЛИ.....	23
Пятківська Світлана. ТВОРЧИЙ ПОТЕНЦІАЛ Г.С. СКОВОРОДИ В УКРАЇНСЬКОМУ КУЛЬТУРНОМУ ПРОСТОРІ (ДО 295-РІЧЧЯ З ДНЯ НАРОДЖЕННЯ.....	25
Соломон Марія. ПОЛІТИЧНА ОСВІЧЕНІСТЬ УКРАЇНСЬКОЇ МОЛОДІ.....	26
Чижевська Галина. СОЦІАЛЬНА ПРОБЛЕМАТИКА У СУЧАСНОМУ МИСТЕЦТВІ: ОСНОВНІ ТЕНДЕНЦІЇ.....	28

ІСТОРІЯ, ПОЛІТОЛОГІЯ, МІЖНАРОДНІ ВІДНОСИНИ

Будзак Мар'яна. ПОСТАТЬ В'ЯЧЕСЛАВА ЧОРНОВОЛА В УКРАЇНСЬКІЙ ІСТОРІОГРАФІЇ.....	30
Водославський Тарас. ВИБОРЧІ КАМПАНІЇ ДО ГАЛИЦЬКОГО КРАЙОВОГО СЕЙМУ у 60-х рр. ХІХ – на початку ХХ ст.	31
Глінка Богдан. ГРОШОВИЙ ОБІГ ГАЛИЧИНИ У 1772–1918 рр.	33
Малик Андріана. ОПІР НАСЕЛЕННЯ ЗАХІДНИХ ОБЛАСТЕЙ УКРАЇНИ ПРОВЕДЕННЮ КОЛЕКТИВІЗАЦІЇ (1944–1953 рр.).....	34
Мула Михайло. МІЖНАРОДНО-ПРАВОВІ ВІДНОСИНИ КРАЇН ЦЕНТРАЛЬНО-СХІДНОЇ ЄВРОПИ НА СТОРІНКАХ ГАЗЕТИ “ДІЛО” (1922–1939 рр.).....	36
Нагірняк Дарина. КОМУНІКАЦІЯ ДЕРЖАВИ ТА ГРОМАДЯН: ДОСВІД КРАЇН ЄВРОПИ.....	37

Чорненька Тетяна. ДЕРЖАВНА ІНФОРМАЦІЙНА ПОЛІТИКА В КОНТЕКСТІ ІНТЕГРАЦІЇ УКРАЇНИ В ЄВРОПЕЙСЬКИЙ СОЮЗ.....	38
--	----

ФІЛОЛОГІЯ

Андрусів Надія. КОНТРАСТИВИ В ПОЕЗІЯХ МИКОЛИ ВІНГРАНОВСЬКОГО.....	41
Андрусинин Тетяна. ДРАМАТИЧНА ТРІАДА ПОЧУТТІВ ЛІРИЧНОГО ГЕРОЯ “КОХАННЯ–СТРАЖДАННЯ–САМОГУБСТВО” В ІНТИМНІЙ ЛІРИЦІ І. ФРАНКА ТА К. ПШЕРВИ-ТЕТМАЄРА.....	42
Берлад Ірина. ВИВЧЕННЯ РЕКЦІЇ ДІЄСЛІВ У ЧЕСЬКІЙ МОВІ.....	44
Боліновська Надія. КОНЦЕПТ <i>ЗЕМЛЯ</i> У ХУДОЖНЬОМУ ДИСКУРСІ ВАСИЛЯ СТЕФАНИКА.....	45
Бородайкевич Галина. ЕВОЛЮЦІЯ КОНЦЕПТА “ГРЕХ” В ВОСТОЧНОСЛАВЯНСЬКОЇ ЯЗЫКОВОЇ КАРТИНЕ МИРА.....	47
Варунків Іванна. ПСИХОБІОГРАФІЯ “ВАЖКОГО” ПІДЛІТКА У РОМАНІ ДЖ. СЕЛІНДЖЕРА “ЛОВЕЦЬ У ЖИТІ”.....	48
Візнович Галина. ПСИХОЛОГІЯ ЖЕРТВИ: ЗІСТАВЛЕННЯ СВІТОГЛЯДНИХ ПОЗИЦІЙ ТА ПОРІВНЯЛЬНА ХАРАКТЕРИСТИКА ГОЛОВНИХ ГЕРОІНЬ – ЛОЛІТИ З ОДНОЙМЕННОГО РОМАНУ В. В. НАБОКОВА ТА МІРАНДИ ГРЕЙ З РОМАНУ ДЖ. ФАУЛЗА “КОЛЕКЦІОНЕР”.....	50
Гресько Аліна. ОНОМАСІОЛОГІЧНИЙ ПІДХІД У ДОСЛІДЖЕННІ ЖАРГОННОЇ ЛЕКСИКИ ПОЛЬСЬКОЇ МОВИ.....	51
Зіміна (Симчич) Еліна. КОННОТАТИВНО-ЕКСПРЕССИВНІ ОСОБЕННОСТИ РУСИЗМОВ В СОВРЕМЕННОМ МОЛОДЕЖНОМ СЛЕНГЕ ГОРОДСКОГО ГОВОРА ГОРОДА КОЛОМЬЯ.....	53
Ілляк Ірина. ЖІНОЧИЙ ПОРТРЕТ НА ТЛІ ЕПОХИ ХХ СТОЛІТТЯ В РОМАНІ ВОЛОДИМИРА ЛИСА “СОЛО ДЛЯ СОЛОМІЇ”.....	54
Козяр Христина. ФУНКЦІЙНО-СТИЛІСТИЧНЕ НАВАНТАЖЕННЯ ЖАРГОНІЗМІВ У СУЧАСНОМУ ПУБЛІЦИСТИЧНОМУ ТЕКСТІ (НА МАТЕРІАЛІ ЗМІ).....	56
Мадій Марта. ХУДОЖНІ ОСОБЛИВОСТІ РОМАНУ С. ПРОЦЮКА “ТРАВМ НЕ МОЖНА ПОМИРАТИ”.....	57
Матвійів Елеонора. ПОНЯТТЯ ОЦІННО-КОННОТАТИВНОГО НАВАНТАЖЕННЯ В КОНТЕКСТІ ХУДОЖНЬОГО ТЕКСТУ.....	58
Мегдиник Олександра. ЩОДЕННИК ОЛЬГИ КОБИЛЯНСЬКОЇ ЯК МАТЕРІАЛ ДО ПІЗНАННЯ ПИСЬМЕННИЦІ.....	60
Парубецька Уляна. ГРОТЕСКОВІСТЬ У РОМАНІ “КОСМОС” ВІТОЛЬДА ГОМБРОВИЧА ТА ПОВІСТІ “САНАТОРІЙНА ЗОНА” МИКОЛИ ХВИЛЬОВОГО.....	61
Пастух Надія. ІДЕЙНО-ХУДОЖНІ ОСОБЛИВОСТІ ДИТЯЧИХ ТЕКСТІВ ВОЛОДИМИРА РУТКІВСЬКОГО.....	62
Пернаровська Анастасія. АБСУРДИЗМ У ТВОРЧОСТІ Ф. КАФКИ ТА Е. ЮНЕСКО: ТИПОЛОГІЧНИЙ АСПЕКТ.....	64
Пінчак Леся. МОВНІ ЗАСОБИ ВИРАЖЕННЯ <i>ПРИМУСУ</i> В СУЧАСНІЙ АНГЛІЙСЬКІЙ МОВІ.....	65
Прокопів Мар’яна. РОЗПОДІЛ СКЛАДНИХ ІМЕННИКІВ ПОЛІТЕХНІЧНОГО СЛОВНИКА ВІДПОВІДНО ДО МОРФОЛОГІЧНОЇ КЛАСИФІКАЦІЇ.....	67
Свідрук Вікторія. ІНВЕНТАРИЗАЦІЯ ЛЕКСИКО-СЕМАНТИЧНОЇ ГРУПИ ПРИКМЕТНИКІВ НА ПОЗНАЧЕННЯ ТРУДОВОЇ ДІЯЛЬНОСТІ В СУЧАСНІЙ НІМЕЦЬКІЙ МОВІ.....	68
Стрельченко Іван. СЕМАНТИКО-ПРАГМАТИЧНІ ПАРАМЕТРИ ПІДСИЛЮВАЛЬНИХ ЧАСТОК В УКРАЇНСЬКІЙ ПУБЛІЦИСТИЦІ (на матеріалі газети “Дзеркало тижня”).....	70
Фурик Надія. ЛЕКСИКО-СЛОВОТВІРНІ ІННОВАЦІЇ В СУЧАСНОМУ ГАЗЕТНОМУ ДИСКУРСІ.....	71
Черніховська Марія. ФУНКЦІОНАЛЬНО-СТИЛІСТИЧНИЙ АНАЛІЗ ДЕМІНУТИВНОЇ ЛЕКСИКИ В УКРАЇНСЬКИХ НАРОДНИХ КАЗКАХ.....	73

Чік Єлизавета. СПОСОБИ ПЕРЕКЛАДУ МЕТАФОР З АНГЛІЙСЬКОЇ МОВИ НА УКРАЇНСЬКУ (НА МАТЕРІАЛІ РОМАНУ D. TARTT “THE GOLDFINCH”).....	74
Чорноус Надія. ПИТАЛЬНІ ЧАСТКИ ЯК ЗАСІБ ВИРАЖЕННЯ ІНТЕНЦІЙ МОВЦЯ В УКРАЇНСЬКІЙ МОВІ (на матеріалі художніх текстів Василя Шкляра)	76

ЕКОНОМІКА

Боднарчук Олександра. АНАЛІЗ КОНКУРЕНТОСПРОМОЖНОСТІ ПОДАТКОВОЇ СИСТЕМИ УКРАЇНИ В УМОВАХ ГЛОБАЛІЗАЦІЇ.....	78
Бот Іван. ДЕБИТОРСЬКА ЗАБОРГОВАНІСТЬ ЯК ОБ’ЄКТ ОБЛІКУ НА ПІДПРИЄМСТВАХ ЕЛЕКТРОЕНЕРГЕТИКИ.....	79
Гавдуник Ольга. ФОРМУВАННЯ КОНКУРЕНТНИХ ПЕРЕВАГ ПРИ ЗДІЙСНЕННІ ДІЯЛЬНОСТІ ПІДПРИЄМСТВА НА ЗАСАДАХ МАРКЕТИНГУ.....	81
Гарда Тетяна. МОДЕЛІ ОЦІНКИ ТА АНАЛІЗУ АСИМЕТРІЇ РЕГІОНАЛЬНОГО РОЗВИТКУ: БЕЗПЕКОВИЙ ВИМІР.....	83
Думич Марина. КРАУДФАНДИНГ У ФІНАНСУВАННІ ІНВЕСТИЦІЙНИХ ПРОЕКТІВ.....	84
Іванюк Тетяна. МЕТОДИЧНІ ПІДХОДИ ОЦІНЮВАННЯ ДІЛОВОЇ АКТИВНОСТІ СУБ’ЄКТА ГОСПОДАРЮВАННЯ	86
Михайлишин Марія. КРЕАТИВНА ЕКОНОМІКА: ПЕРСПЕКТИВИ ТА РЕАЛЬНІСТЬ В УКРАЇНІ.....	87
Паращич Марічка. РЕГУЛЮВАННЯ ПОВЕДІНКИ ПЕРСОНАЛУ ШЛЯХОМ МОТИВАЦІЇ: ЧОМУ НЕ ПРАЦЮЮТЬ НЕГАТИВНІ СТИМУЛИ.....	88
Чабан Оксана. МОДЕЛІ УПРАВЛІННЯ СИСТЕМОЮ МАРКЕТИНГОВИХ КОМУНІКАЦІЙ.....	90

ПРАВознавство

Блажкевич Діана. ПОНЯТТЯ НАЦІОНАЛЬНОЇ КОМІСІЇ ЯК СУБ’ЄКТА АДМІНІСТРАТИВНОГО ПРАВА.....	92
Богович Іванна. ДЖЕРЕЛА АГРАРНОГО ПРАВА УКРАЇНИ.....	93
Глеб Юлія-Віра. ПРИМУСОВІ ДЕПОРТАЦІЇ НАСЕЛЕННЯ ЗАХІДНОЇ УКРАЇНИ НАЦИСТСЬКИМ ТА БІЛЬШОВИЦЬКИМ ТОТАЛІТАРНИМИ РЕЖИМАМИ в 40-ві – на поч. 50-х рр. ХХ ст.: ПОРІВНЯЛЬНА ХАРАКТЕРИСТИКА.....	94
Глібчук Юлія. ПЕРСПЕКТИВИ ВПРОВАДЖЕННЯ ЕЛЕКТРОННОГО СУДОЧИНСТВА В ЦИВІЛЬНОМУ ПРОЦЕСІ В УКРАЇНІ.....	96
Джугля Уляна. ДАКТИЛОСКОПІЯ ЯК НАПРЯМ ТРАСОЛОГІЇ.....	98
Кисилиця Наталія. ОКРЕМІ ПРОБЛЕМИ ВСТАНОВЛЕННЯ ТА ВИКОРИСТАННЯ ПРИБЕРЕЖНИХ ЗАХИСНИХ СМУГ.....	99
Костромін Юлія. СТАНОВЛЕННЯ ТА РОЗВИТОК БІРЖОВОЇ ДІЯЛЬНОСТІ В УКРАЇНІ.....	100
Медвідь Володимир. АПАРАТ УПРАВЛІННЯ ГЕТЬМАНЩИНИ.....	102
Пендаківська Уляна. ПРОБЛЕМНІ АСПЕКТИ РЕАЛІЗАЦІЇ УПОВНОВАЖЕНИМИ ОРГАНАМИ ФУНКЦІЇ ЕКОЛОГІЧНОГО ІНФОРМУВАННЯ.....	103
Сасин Андріяна. КРИМІНАЛІСТИЧНА ІНФОРМАЦІЯ У ГРАФОЛОГІЧНИХ ОБ’ЄКТАХ.....	104
Сікора Вікторія. ЕЛЕКТРОННІ ПРАВОЧИНИ В ЦИВІЛЬНОМУ ПРАВІ.....	105
Фодчук Ірина. УМОВИ ДОПУСТИМОСТІ ДОКУМЕНТІВ У КРИМІНАЛЬНО-ПРОЦЕСУАЛЬНОМУ ДОКАЗУВАННІ.....	107

ПЕДАГОГІКА

Андрушак Тетяна. ОСОБЛИВОСТІ ФОРМУВАННЯ В ДІТЕЙ 5–6-РІЧНОГО ВІКУ ЦІЛІСНОГО СПРИЙМАННЯ ПРИРОДИ.....	110
Бачинська Ольга. МОРАЛЬНЕ ВИХОВАННЯ ДІТЕЙ СТАРШОГО ДОШКІЛЬНОГО ВІКУ ЗАСОБАМИ УКРАЇНСЬКОГО ФОЛЬКЛОРУ.....	111
Бойко Тетяна. РОЗВИТОК ПІЗНАВАЛЬНИХ ЗДІБНОСНЕЙ ДІТЕЙ ДОШКІЛЬНОГО ВІКУ У ПСИХОЛОГО-ПЕДАГОГІЧНИХ ДОСЛІДЖЕННЯХ.....	113

Варварук Христина. ІНТЕГРАЦІЯ ЛІТЕРАТУРОЗНАВЧОГО ТА МУЗИЧНОГО КОМПОНЕНТІВ У ПОЧАТКОВІЙ ШКОЛІ.....	116
Гайдейчук Ольга. ІНФОРМАЦІЙНІ ТЕХНОЛОГІЇ ЯК ЗАСІБ ФОРМУВАННЯ ЧИТАЦЬКОЇ КОМПЕТЕНТНОСТІ У ШКОЛЯРІВ НА УРОКАХ ЛІТЕРАТУРНОГО ЧИТАННЯ В ПОЧАТКОВИХ КЛАСАХ.....	117
Джоголик Оксана. ПРОФЕСІЙНА ПІДГОТОВКА СОЦІАЛЬНИХ ПЕДАГОГІВ ДО ВОЛОНТЕРСЬКОЇ ДІЯЛЬНОСТІ ЯК УМОВА ІНТЕГРАЦІЇ МОЛОДИХ ІНВАЛІДІВ У СУЧАСНЕ СУСПІЛЬСТВО.....	119
Загаровська Ірина. СУЧАСНИЙ СТАН ПУНКТУАЦІЙНИХ УМІНЬ ТА НАВИЧОК УЧНІВ 3–4 КЛАСІВ.....	120
Мартинюк Наталія. ТОЛЕРАНТНІСТЬ ЯК ПРОФЕСІЙНО ВАЖЛИВА ЯКІСТЬ ФАХІВЦЯ СОЦІАЛЬНОЇ СФЕРИ.....	122
Попович Галина. ФОРМУВАННЯ МАТЕМАТИЧНОЇ КОМПЕТЕНТНОСТІ МОЛОДШИХ ШКОЛЯРІВ В УМОВАХ ЧАСТКОВОЇ ІНТЕГРАЦІЇ.....	123
Стецько Наталія. ФОРМУВАННЯ ЦІННІСНИХ ОРІЄНТАЦІЙ ШКОЛЯРІВ ІЗ ВИКОРИСТАННЯМ ТВОРІВ СТЕПАНА ПУШИКА.....	125
Терлецька Христина. ОСОБЛИВОСТІ СИНДРОМУ ПРОФЕСІЙНОГО ВИГОРАННЯ У ВИКЛАДАЧІВ НАВЧАЛЬНИХ ЗАКЛАДІВ.....	126
Фесюк Мар'яна. РОЗВИТОК ТВОРЧОГО ПОТЕНЦІАЛУ МАЙБУТНІХ ПЕДАГОГІВ ЯК ЧИННИК ПІДВИЩЕННЯ ЇХНЬОЇ ПРОФЕСІЙНОЇ ПІДГОТОВКИ.....	128
Цюп'як Аліна. ДИДАКТИЧНА ГРА ЯК ЗАСІБ РОЗУМОВОГО ВИХОВАННЯ ДІТЕЙ ДОШКІЛЬНОГО ВІКУ.....	129
Ямнич Андріана. ВИКОРИСТАННЯ ІННОВАЦІЙНИХ ТЕХНОЛОГІЙ ЯК ЗАСІБ РОЗВИТКУ ПІЗНАВАЛЬНОЇ АКТИВНОСТІ УЧНІВ У ПРОЦЕСІ РОБОТИ З ДИТЯЧОЮ КНИЖКОЮ.....	130

МИСТЕЦТВОЗНАВСТВО

Базовська Анна. ФОРМУВАННЯ УКРАЇНСЬКИХ ВОКАЛЬНИХ ТРАДИЦІЙ В ПРИЗМІ ЄВРОПЕЙСЬКОГО АКАДЕМІЧНОГО СПІВУ.....	133
Баран Мар'яна. ФОРМУВАННЯ ДИЗАЙНУ В УКРАЇНІ, ПРОБЛЕМИ ТА ПЕРСПЕКТИВИ РОЗВИТКУ.....	134
Безрука Юлія. АНТИДИЗАЙН У ПОЛІГРАФІЧНІЙ ПРОДУКЦІЇ ІВАНО-ФРАНКІВСЬКА.....	136
Бота Дмитро. ПЕРСОНАЛЬНІ МИСТЕЦЬКІ ПРАКТИКИ У РОЗВИТКУ ЕСТРАДНО-ДЖАЗОВОГО НАПРЯМКУ АКОРДЕОННОГО ВИКОНАВСТВА (ДРУГА ПОЛОВИНА ХХ – ПОЧАТОК ХХІ ст.).....	137
Бурак Юлією ІННОВАЦІЙНІ ТЕХНОЛОГІЇ НАВЧАННЯ ХУДОЖНИКА-ПЕДАГОГА ЯРЕМИ СТЕЦИКА.....	139
Вірстюк Христина. ПСИХОЛОГІЧНІ АСПЕКТИ ПОДОЛАННЯ СЦЕНІЧНОГО ХВИЛЮВАННЯ.....	140
Гловацька Софія. ЕКОЛОГІЧНИЙ ДИЗАЙН. ТЕНДЕНЦІЇ ТА ПЕРСПЕКТИВИ РОЗВИТКУ ЕКОДИЗАЙНУ В УКРАЇНІ.....	141
Коротченя Марія. ВИХОВАННЯ АКТОРА В ТЕАТРАЛЬНІЙ ШКОЛІ ЛЕСЯ КУРБАСА... ..	143
Крижанівський Роман. ОБ'ЄКТИ ТЕХНОЛОГІЧНОЇ ДІЯЛЬНОСТІ УЧНІВ У БОГОРОДЧАНСЬКІЙ ЗАГАЛЬНООСВІТНІЙ ШКОЛІ № 1.....	144
Кушицька Ольга. ІКОНОПИСНА ШКОЛА “РАДРУЖ”.....	146
Лань Богдан. РОЗВИТОК АКАДЕМІЧНОЇ САКСОФОННОЇ ОСВІТИ У ЛЬВОВІ КІНЦЯ ХХ – ПОЧАТКУ ХХІ СТОЛІТТЯ.....	147
Ліуш Дмитро. УЧАСТЬ СТУДЕНТІВ КАФЕДРИ МЕТОДИКИ ВИКЛАДАННЯ ОБРАЗОТВОРЧОГО І ДЕКОРАТИВНО-ПРИКЛАДНОГО МИСТЕЦТВА ТА ДИЗАЙНУ В МІЖНАРОДНИХ ПРОЕКТАХ І ТВОРЧИХ КОНКУРСАХ ІЗ ХУДОЖНЬОЇ ОБРОБКИ МЕТАЛУ.....	148
Михашук Софія. РІЗНОВЕКТОРНА ДІЯЛЬНІСТЬ ВАСИЛЯ СТЕФАНЮКА: КОМПОЗИТОРСЬКИЙ, ПЕДАГОГІЧНИЙ ТА ВИКОНАВСЬКИЙ АСПЕКТИ.....	150

Остапенко Анна. СУЧАСНИЙ СТАН ПОЛТАВСЬКОЇ ВИШИВКИ НА ПРИКЛАДІ ТВОРЧОСТІ МАЙСТРІВ РЕШЕТИЛІВКИ.....	152
Патрило Анна. ЄФРОСИНІЯ ЗАРНИЦЬКА – ВИХОВАНКА УКРАЇНСЬКОЇ АКТОРСЬКОЇ ШКОЛИ МАРКА КРОПИВНИЦЬКОГО.....	154
Пилюк Оксана. ЖАНР КОНЦЕРТУ ДЛЯ АЛЬТА З ОРКЕСТРОМ У ЗАХІДНОЄВРОПЕЙСЬКОМУ МИСТЕЦЬКОМУ ПРОСТОРІ ПЕРШОЇ ПОЛОВИНИ ХХ СТОЛІТТЯ.....	156
Прийдун Юлія. ВИКОНАВСЬКІ ПРОБЛЕМИ У ФОРТЕПІАННИХ ТВОРАХ ВАСИЛЯ БАРВІНСЬКОГО.....	157
Савинець Яна. ФОТОГРАФІКА У ТВОРЧОСТІ ЯРЕМИ ПРОЦІВА.....	158
Санкович Марія. ОСОБЛИВОСТІ СТИЛІВ КЛАСИЧНОГО БЕЛЬКАНТО В МУЗИЧНІЙ ЕСТЕТИЦІ РІЗНИХ ЕПОХ.....	159
Сидорак Володимир. ТВОРЧИЙ ПОРТРЕТ В. СЕМЕНОВА.....	161
Тимошук Ольга. АКВАРЕЛЬНИЙ ЖИВОПИС ТЕТЯНИ ПАВЛИК.....	162
Ткачук Ярослав. ВПЛИВ ЗАРУБІЖНИХ ТЕЧІЙ ТА ТЕНДЕНЦІЙ НА УКРАЇНСЬКЕ ХОРОВЕ ВИКОНАВСТВО.....	163
Урда Анжела. ДІЯЛЬНІСТЬ ВІРМЕНСЬКОЇ ГРОМАДИ В БЕРЕЖАНАХ ТА ЦЕРКВА СВ. ГРИГОРІЯ.....	165
Шуфліта Оксана. ТЕАТРАЛІЗАЦІЯ ХОРОВОГО ЖАНРУ: НА ПРИКЛАДІ ВИКОНАВСТВА ХОРОВОЇ КАПЕЛИ “ОРЕЯ”.....	166

ФІЗИЧНЕ ВИХОВАННЯ І СПОРТ, ТУРИЗМ

Аннюк Вікторія. ФОРМУВАННЯ МОТИВАЦІЇ В УЧНІВ ПРОФЕСІЙНО-ТЕХНІЧНИХ УЧИЛИЩ МОТИВАЦІЇ ДО ЗАНЯТЬ ФІЗИЧНИМИ І СПОРТИВНИМИ ВПРАВАМИ....	168
Болданюк Віталій. РОЗВИТОК ПІЗНАВАЛЬНОЇ ДІЯЛЬНОСТІ УЧНІВ ПОЧАТКОВОЇ ШКОЛИ НА УРОКАХ ФІЗИЧНОЇ КУЛЬТУРИ.....	169
Бук Тетяна. ДИНАМІКА ФІЗИЧНОГО РОЗВИТКУ І ФУНКЦІОНАЛЬНОГО СТАНУ КАРДІОРЕСПІРАТОРНОЇ СИСТЕМИ У СТУДЕНТІВ З УРАХУВАННЯМ РІВНЯ РУХОВОЇ АКТИВНОСТІ.....	171
Вашкевич Катерина. СПОРТИВНИЙ ТУРИЗМ У ДІЯЛЬНОСТІ ШКІЛЬНОЇ МОЛОДІ....	172
Воронюк Анатолій. КОМПЛЕКСНА ОЦІНКА ПСИХОСОМАТИЧНОГО ЗДОРОВ'Я ДІТЕЙ ШКІЛЬНОГО ВІКУ.....	174
Горщук Володимир. ВПЛИВ ЗАНЯТЬ ЛЕГКОЮ АТЛЕТИКОЮ НА ЗАГАЛЬНИЙ РОЗВИТОК ДІТЕЙ ТА ПІДЛІТКІВ.....	175
Двібородчин Марія. МЕТОДИ ПОДОЛАННЯ ПСИХОЛОГІЧНОГО БАР'ЄРУ ВОДОБОЯЗНІ ПІД ЧАС НАВЧАННЯ ПЛАВАННЯ.....	177
Клейнота Леся. СПОРТИВНА АЕРОБІКА ЯК ЗАСІБ РОЗВИТКУ ФІЗИЧНИХ ЯКОСТЕЙ У ДІТЕЙ 6–8 РОКІВ.....	179
Кузьмин Іван. ОПТИМІЗАЦІЯ ФІЗИЧНОГО ВИХОВАННЯ ШКОЛЯРІВ ЗАСОБАМИ АКТИВНОГО ТУРИЗМУ.....	180
Мушак Наталія. ВПЛИВ ПОРУШЕННЯ СЛУХУ ДІТЕЙ СЕРЕДНЬОГО ШКІЛЬНОГО ВІКУ НА ФІЗИЧНИЙ РОЗВИТОК.....	182

ПРИРОДНИЧІ НАУКИ

МАТЕМАТИКА

Бережна Юлія. ПРОБЛЕМА ФОРМУВАННЯ ЛОГІЧНОГО МИСЛЕННЯ УЧНІВ ЗА ДОПОМОГОЮ ЕЛЕКТРОННИХ ОСВІТНІХ РЕСУРСІВ.....	184
Гураль Руслана. МАТЕМАТИЧНЕ І КОМП'ЮТЕРНЕ МОДЕЛЮВАННЯ ТЕПЛОПЕРЕДАЧІ В ШАРУВАТИХ ТІЛАХ.....	185
Саміляк Богдана. ДЕЯКІ СКІНЧЕННІ СУМИ ЧИСЕЛ ФІБОНАЧЧІ ТА ЛЮКА.....	187
Чуйко Святослав. МЕТОДИЧНІ ПІДХОДИ ДО ВИВЧЕННЯ ПРОГРАМУВАННЯ У ЗАГАЛЬНООСВІТНІЙ ШКОЛІ.....	188

ФІЗИКА

Гуменицький Михайло. ПРОЕКТУВАННЯ СИСТЕМИ КЕРУВАННЯ “ІНТЕЛЕКТУАЛЬНИМ БУДИНКОМ”.....	190
Пашковська Роксолана, Бурдяк Вікторія. МОДЕЛЮВАННЯ ПРОЦЕСІВ ДЕФЕКТОУТВОРЕННЯ ПРИ ІОННІЙ ІМПЛАНТАЦІЇ ТА ДИФУЗІЇ В ІОННО-ІМПЛАНТОВАНОМУ ШАРІ.....	191
Печонкін Станіслав. РОЗРОБКА МІКРОПРОЦЕСОРНОЇ СИСТЕМИ ДЛЯ ПОЖЕЖНОЇ СИГНАЛІЗАЦІЇ НА БАЗІ МІКРОКОНТРОЛЕРА NodeMcu.....	193

ХІМІЯ

Бочкор Аліна. ЕКСПЕРИМЕНТАЛЬНІ ДОСЛІДЖЕННЯ ВМІСТУ ШКІДЛИВИХ РЕЧОВИН ПРИЗЕМНОГО ШАРУ АТМОСФЕРИ САНІТАРНО-ЗАХИСНОЇ ЗОНИ КС ТА ЇЇ КОРДОНІВ.....	195
Григорчук Святослав. ВПЛИВ АРОМАТИЧНИХ РЕЧОВИН З КАВИ ТА АДСОРБЕНТИВ НА МЕТАБОЛІЗМ АЛКОГОЛЮ.....	196
Данилюк Назарій, Ліщинська Софія. “ЗЕЛЕНИЙ” СИНТЕЗ ОКСИДНИХ НАНОЧАСТИНОК.....	198
Осташ Іванна. ПРИКЛАДНІ АСПЕКТИ ТОКСИКОЛОГІЧНОЇ ХІМІЇ: НІТРОГЕНОВМІСНІ ТОКСИЧНІ РЕЧОВИНИ У ПРОДУКТАХ ХАРЧУВАННЯ.....	199
Погрибенник Христина. ВПЛИВ МЕТОДУ СИНТЕЗУ НА ВЛАСТИВОСТІ КОБАЛЬТОВОГО ФЕРИТУ.....	201
Цап Марта. КАРАМЕЛІЗАЦІЯ МЕДУ ТА ВИВЧЕННЯ ЙОГО БІОЛОГІЧНО АКТИВНИХ ВЛАСТИВОСТЕЙ.....	202

БІОЛОГІЯ, ЕКОЛОГІЯ

Бабак Ольга. ЕКОЛОГІЧНІ ОСОБЛИВОСТІ І ФЛОРИСТИЧНИЙ СКЛАД БУРШТИНСЬКОГО ВОДОСХОВИЩА.....	204
Боровська Інна. ВИДОВИЙ СКЛАД МУРАШОК (HYMENOPTERA, FORMICIDAE) ОКОЛИЦЬ СЕЛА СТАРІ КРИВОТУЛИ (ТИСМЕНИЦЬКИЙ РАЙОН).....	205
Калинчук Богданна. МОРФОЛОГІЧНА МІНЛИВІСТЬ <i>THYMUS PULEGIOIDES L.</i> НА ТЕРИТОРІЇ КАРПАТСЬКОГО НАЦІОНАЛЬНОГО ПРИРОДНОГО ПАРКУ.....	207
Курій Оля. ФІЗІОЛОГІЧНІ ОСОБЛИВОСТІ ДОЗРІВАННЯ НАСІННЯ РІПАКУ ЯРОГО (<i>BRASSICA NAPUS L.</i>).....	208
Николайчук Ольга. ДІАГНОСТИКА СЕЧІ В НОРМІ ТА ПРИ ОКРЕМИХ ЗАХВОРЮВАННЯХ.....	209
Рожко Віра. АНАЛІЗ ЕКСТРЕМАЛЬНИХ ПОГОДНИХ ЯВИЩ В ІВАНО-ФРАНКІВСЬКІЙ ОБЛАСТІ У ЗВ’ЯЗКУ З ГЛОБАЛЬНИМИ ЗМІНАМИ КЛІМАТУ.....	211
Словак Іванна. МОРФОЛОГІЧНА ТА ФУНКЦІОНАЛЬНА ХАРАКТЕРИСТИКА СПЕРМАТОЗОЇДІВ ПІД ДІЄЮ ЕТАНОЛОВОЇ ІНТОКСИКАЦІЇ.....	212
Стефанів Софія. ВИДОВИЙ СКЛАД ТА ЛІСОГОСПОДАРСЬКЕ ЗНАЧЕННЯ МУРАШОК (HYMENOPTERA, FORMICIDAE) ЗАКАЗНИКА “КОЗАЦЬКА ДОЛИНА”.....	213
Суслик Андрій. ЗМІНА ГЕОЕКОЛОГІЧНОГО СТАНУ ТЕРИТОРІЇ КАЛУСЬКОГО РАЙОНУ У ЗВ’ЯЗКУ З ТЕХНОГЕНЕЗОМ (НА ПРИКЛАДІ СОЛЕНОСНОГО ДОМБРОВСЬКОГО КАР’ЄРУ).....	215

АГРОХІМІЯ, ЛІСОЗНАВСТВО

Галич Романа, МОНІТОРИНГ НАФТОЗАБРУДНЕНИХ ЗЕМЕЛЬ У ЗОНІ ВПЛИВУ ДОЛИНСЬКОЇ НПС (с. ЯВОРІВ).....	217
Гапкало Христина. ОСОБЛИВОСТІ СТВОРЕННЯ І ВИРОЩУВАННЯ ЛІСОВИХ КУЛЬТУР МОДРИНИ ЄВРОПЕЙСЬКОЇ.....	218
Доцяк Іванна. ДИНАМІКА ПОКАЗНИКІВ РОДЮЧОСТІ ДЕРНОВО-ПІДЗОЛИСТИХ ҐРУНТІВ ЗА ВНЕСЕННЯ РІЗНИХ НОРМ МІНЕРАЛЬНИХ ДОБРІВ ПІД ПШЕНИЦЮ ОЗИМУ В СТВК ІМЕНІ ІВАНА ФРАНКА БОГОРОДЧАНСЬКОГО РАЙОНУ.....	220

Євчук Сергій. ПОЖИВНИЙ РЕЖИМ ДЕРНОВО-ПІДЗОЛИСТОГО ҐРУНТУ ЗА ВИРОЩУВАННЯ БОБОВО-ЗЛАКОВИХ ТРАВСУМІШОК РЯДКОВИМ СПОСОБОМ ПОСІВУ.....	221
Скриник Михайло. АНАЛІЗ ШТУЧНОГО ЛІСОВІДНОВЛЕННЯ В ТИСМЕНЕЦЬКОМУ ЛІСНИЦТВІ ДП “ІВАНО-ФРАНКІВСЬКЕ ЛГ”.....	222
Центелюк Леся. ДЕГРАДОВАНІ ҐРУНТИ ЗАКАРПАТСЬКОЇ ОБЛАСТІ І ЗАХОДИ ЩОДО ВІДНОВЛЕННЯ ЇХ РОДЮЧОСТІ.....	224

Наукове видання

Еврика – ХІХ

Збірник студентських наукових праць

Головний редактор *В. М. Головчак*
Літературне редагування і коректура *Р. Д. Боднар*
Комп'ютерна правка, верстка *В. Д. Яремко*

Підп. до друку 14.07.2018. Формат 60x84/16.
Папір офсет. Гарнітура "Times New Roman".
Ум. друк. арк. 27,0.

Видавець
Прикарпатський національний університет
імені Василя Стефаника
76018, м. Івано-Франківськ, вул. С. Бандери, 1
Тел. 71-56-22. E-mail: vdvcit@pu.if.ua.
Свідоцтво суб'єкта видавничої справи ДК № 2718 від 12.12.2006